

ELMI İŞ

Beynəlxalq Elmi Jurnal

SCIENTIFIC WORK
International Scientific Journal

aem.az



ISSN: 2663-4619
e-ISSN: 2708-986X

AZƏRBAYCAN RESPUBLİKASI

THE REPUBLIC OF AZERBAIJAN

ELMİ İŞ
Beynəlxalq Elmi Jurnal

Cild: 18 Sayı: 5

SCIENTIFIC WORK
International Scientific Journal

Volume: 18 Issue: 5

Bakı – Baku
2024

Jurnal 25.04.2007-ci ildə
Azərbaycan Respublikası
Ədliyyə Nazirliyi
Mətbu nəşrlərin
reyestrinə daxil edilmişdir.
Reyestr № 2212

The journal is included in the
register of Press editions of the
Ministry of Justice
of the Republic of Azerbaijan on
25.04.2007.

Registration № 2212



Redaksiyanın ünvanı
AZ1073, Bakı şəh.,
Mətbuat prospekti 529,
“Azərbaycan” nəşriyyatı,
6-cı mərtəbə

Editorial address
AZ1073, Baku,
Matbuat Avenue 529,
“Azerbaijan” Publishing House,
6-th floor

Tel.: + 994 50 209 59 68
+ 994 55 209 59 68
+ 994 99 809 67 68
+ 994 12 510 63 99

e-mail
elmerkezi@aem.az

Beynəlxalq indekslər / International Indices

ISSN: 2663-4619
e-ISSN: 2708-986X
DOI: 10.36719



INTERNATIONAL MENDELEY



Scilit



WorldCat®



OpenAIRE



SEMANTIC SCHOLAR

OA·mg



CiteFactor
Academic Scientific Journals

INTERNET ARCHIVE



idealonline

ORCID

© Jurnalda çap olunan materiallardan istifadə edərkən istinad mütləqdir.

© It is necessary to use reference while using the journal materials.

© <https://aem.az>

© info@aem.az

Təsisçi və baş redaktor

Tədqiqatçı Mübariz HÜSEYİNOV, Azərbaycan Elm Mərkəzi / Azərbaycan
+994 50 209 59 68
tedqiqat1868@gmail.com
ORCID ID 0000-0002-5274-0356

Redaktor

Prof. Dr. Mahirə HÜSEYNOVA, Azərbaycan Dövlət Pedaqoji Universiteti / Azərbaycan
huseynova.mahira@yandex.ru

Redaktor köməkçiləri

Magistrant Nəzakət QƏHRƏMANZADƏ, Azərbaycan Respublikası Elm və Təhsil Nazirliyi / Azərbaycan
gehremanzade77@mail.ru

Tədqiqatçı Ayşən SƏTTAROVA, Azərbaycan Elm Mərkəzi / Azərbaycan
settarliaysen@gmail.com

Dillər üzrə redaktorlar

Prof. Dr. Abbas ABBASOV, Bakı Dövlət Universiteti / Azərbaycan
Assoc. Prof. Dr. Nəriman SEYİDƏLİYEV, AMEA Dilçilik İnstitutu / Azərbaycan

Elmi sahələr üzrə redaktorlar

Prof. Dr. Əlövsət QULİYEV, AMEA Torpaqşünaslıq və Aqrokimya İnstitutu / Azərbaycan
Prof. Dr. Əmir ƏLİYEV, Bakı Dövlət Universiteti / Azərbaycan
Prof. Dr. İradə HÜSEYNOVA, Bakı Dövlət Universiteti / Azərbaycan
Prof. Dr. Zahid MƏMMƏDOV, Azərbaycan Dövlət İqtisad Universiteti / Azərbaycan
Prof. Dr. Əli ZALOV, Azərbaycan Dövlət Pedaqoji Universiteti / Azərbaycan
Prof. Dr. Şəkər MƏMMƏDOVA, Bakı Dövlət Universiteti / Azərbaycan
Prof. Dr. Yaşar MEHRƏLİYEV, Bakı Dövlət Universiteti / Azərbaycan
Prof. Dr. Şahlar BABAYEV, Azərbaycan Dövlət Aqrar Universiteti / Azərbaycan
Assoc. Prof. Dr. Elsevər ƏSƏDOV, Naxçıvan Dövlət Universiteti / Azərbaycan
Assoc. Prof. Dr. İlham MƏMMƏDLİ, AMEA Ədəbiyyat İnstitutu / Azərbaycan
Assoc. Prof. Dr. Rövşən VƏLİYEV, Naxçıvan Müəllimlər İnstitutu / Azərbaycan
Assoc. Prof. Dr. Rəfail HƏSƏNOV, Bakı Dövlət Universiteti / Azərbaycan
Assoc. Prof. Dr. Rəşid CABBAROV, Bakı Dövlət Universiteti / Azərbaycan
Assoc. Prof. Dr. Həbibə ALLAHVERDİYEVƏ, Naxçıvan Müəllimlər İnstitutu / Azərbaycan
Assoc. Prof. Dr. Elza ORUCOVA, Azərbaycan Tibb Universiteti / Azərbaycan
Assoc. Prof. Dr. Akif AĞBABALI, Bakı Dövlət Universiteti / Azərbaycan
Assoc. Prof. Dr. Eldar MƏSİMOV, Bakı Dövlət Universiteti / Azərbaycan

REDAKSİYA HEYƏTİ

HUMANİTAR VƏ İCTİMAİ ELMLƏR

Prof. Dr. Möhsün NAĞISOYLU, AMEA / Azərbaycan
Prof. Dr. Nadir İLHAN, Ahi Evran Universiteti / Türkiyə
Prof. Dr. Aktolqın KULSARIYEVA, Abay adına Qazax Milli Pedaqoji Universiteti / Qazaxıstan
Prof. Dr. Ceyran MAHMUDOVA, Azərbaycan Dövlət Mədəniyyət və İncəsənət Universiteti / Azərbaycan
Prof. Dr. Juliboy ELTAZAROV, “İpək Yolu” Beynəlxalq Turizm və Mədəni İrs Universiteti / Özbəkistan
Prof. Dr. Mehmet YÜCE, Bursa Uludağ Universiteti / Türkiyə
Prof. Dr. İrina KREYDİÇ, Ukrayna Milli Texniki Universitetinin “İqor Sikorski adına Kiyev Politexnik İnstitutu” / Ukrayna
Prof. Dr. Coanna MARŞALEK-KAVA, Nikolay Kopernik Universiteti / Polşa
Prof. Dr. Kərim ŞÜKÜROV, AMEA Tarix İnstitutu / Azərbaycan
Prof. Dr. Kairbek ARİSTANBEKOV, İqtisadi Siyasət İnstitutu / Qazaxıstan
Prof. Dr. İzzət RÜSTƏMOV, Bakı Dövlət Universiteti / Azərbaycan
Prof. Dr. Şirindil ALIŞANOV, AMEA Ədəbiyyat İnstitutu / Azərbaycan
Prof. Dr. Natalya MİŞİNA, Odessa Hüquq Akademiyası / Ukrayna
Prof. Dr. Funda TOPRAK, Ankara Yıldırım Beyazıt Universiteti / Türkiyə
Prof. Dr. Boris KAYQORODOV, Həştərxan Dövlət Universiteti / Rusiya

Prof. Dr. Vidas KAVALIUSKAS, Vilnius Biznes Universiteti / Litva
Prof. Dr. RUFƏT RÜSTƏMOV, Bakı Dövlət Universiteti / Azərbaycan
Prof. Dr. FIRUZƏ ABBASOVA, Bakı Dövlət Universiteti / Azərbaycan
Prof. Dr. SAODAT MUXAMEDOVA, Daşkənd Dövlət Özbək dili və Ədəbiyyatı Universiteti / Özbəkistan
Prof. Dr. MƏHƏBBƏT DƏMİRÇİYEVA, Bakı Dövlət Universiteti / Azərbaycan
Prof. Dr. SVETLANA KOJİROVA, L.N.Qumilyov adına Avrasiya Milli Universiteti / Qazaxıstan
Prof. Dr. ELŞAD MİRBƏŞİR OĞLU, Azərbaycan Respublikası Prezidenti yanında Dövlət İdarəçilik Akademiyası / Azərbaycan
Prof. Dr. MƏHƏRRƏM MƏMMƏDLİ, Bakı Dövlət Universiteti / Azərbaycan
Prof. Dr. YELENA ŞİŞKİNA, Həştərxan Dövlət Memarlıq-İnşaat Mühəndisliyi Universiteti / Rusiya
Prof. Dr. ŞİKAR QASIMOV, Bakı Mühəndislik Universiteti / Azərbaycan
Prof. Dr. İYA ZUMBULADZE, Kutaisi Dövlət Universiteti / Gürcüstan
Assoc. Prof. Dr. AĞIL ŞİRİNOV, Azərbaycan İlahiyyat İnstitutu / Azərbaycan
Assoc. Prof. Dr. BİSSERKA VELEVA, Müqəddəs Kliment Oxridskiy adına Sofiya Universiteti / Bolqarıstan
Assoc. Prof. Dr. SEVDA AXUNDOVA, Bakı Slavyan Universiteti / Azərbaycan
Assos. Prof. Dr. İOSEFINA BLAZSANİ-BATTO, Rumın Dili və Mədəniyyəti Mərkəzi / Rumıniya
Assoc. Prof. Dr. ZİYADXAN ƏLİYEV, Azərbaycan Dövlət Rəssamlıq Akademiyası / Azərbaycan
Assoc. Prof. Dr. XATİRƏ HÜSEYNOVA, Bakı Dövlət Universiteti / Azərbaycan
Assoc. Prof. Dr. VALENTİN PETRUŞENKO, Paisiy Xilendarskiy adına Plovdiv Universiteti / Bolqarıstan
Assoc. Prof. Dr. AYDAN XƏNDAN, Bakı Dövlət Universiteti / Azərbaycan
Assoc. Prof. Dr. ELÇİN BAYRAMOV, Bakı Dövlət Universiteti / Azərbaycan
Assoc. Prof. Dr. ƏBÜLFƏT PƏLƏNGOV, Azərbaycan Dövlət Pedaqoji Universiteti / Azərbaycan
Dr. AĞŞİN ƏLİYEV, Pekin Xarici Dillər Universiteti / Çin
Dr. RÖVŞƏN RAMİZOĞLU, Səlcuq Universiteti / Türkiyə

TƏBİƏT ELMLƏRİ

Prof. Dr. VAQIF ABBASOV, AMEA Neft-Kimya Prosesləri İnstitutu / Azərbaycan
Prof. Dr. ONUR URAL, Selcuk Universiteti / Türkiyə
Prof. Dr. GEORGI DUKA, Moldova Elmlər Akademiyası / Moldova
Prof. Dr. MƏSUD AŞİNA, Kopenhagen Universiteti / Danimarka
Prof. Dr. ƏLƏDDİN ABBASOV, Naxçıvan Dövlət Universiteti / Azərbaycan
Prof. Dr. NİKOLAY BRİKO, İ.M.Seçenov adına Birinci Moskva Dövlət Tibb Universiteti / Rusiya
Prof. Dr. MEHMET KARATAŞ, Necmettin Erbakan Universiteti / Türkiyə
Prof. Dr. İBRAHİM CƏFƏROV, AMEA / Azərbaycan
Prof. Dr. ELŞAD QURBANOV, Bakı Dövlət Universiteti / Azərbaycan
Prof. Dr. MƏTANƏT ƏFƏNDİYEVƏ, Milli İdman Tibbi və Reabilitasiya İnstitutu / Rusiya
Prof. Dr. ELДАР QASIMOV, Azərbaycan Tibb Universiteti / Azərbaycan
Prof. Dr. DUYĞU KILIÇ, Amasya Universiteti / Türkiyə
Prof. Dr. YASIN BABAYEV, Naxçıvan Dövlət Universiteti / Azərbaycan
Prof. Dr. AFƏT MƏMMƏDOVA, Bakı Dövlət Universiteti / Azərbaycan
Prof. Dr. ZƏHRAB QARAYEV, Azərbaycan Tibb Universiteti / Azərbaycan
Prof. Dr. ŞAHANƏ HÜSEYNOVA, Berlin Texniki Universiteti / Almaniya
Prof. Dr. İBRAHİM MƏMMƏDOV, Bakı Dövlət Universiteti / Azərbaycan
Prof. Dr. MEHMET ÜNLÜ, Marmara Universiteti / Türkiyə
Prof. Dr. İLHAM KAZIMOV, M.Topçubaşov adına Elmi Cərrahiyyə Mərkəzi / Azərbaycan
Prof. Dr. RAJES KUMAR, Mərkəzi İpək İdarəsi, Tekstil Nazirliyi / Hindistan
Prof. Dr. DAVID MENABDE, Kutaisi Dövlət Universiteti / Gürcüstan
Prof. Ali AZQANI, Taylerdəki Texas Universiteti / ABŞ
Assoc. Prof. Dr. BİLAL BÜŞRA, Ali Cinnah Universiteti / Pakistan İslam Respublikası
Assoc. Prof. Dr. FUAD KƏRİMLİ, Bakı Dövlət Universiteti / Azərbaycan
Assoc. Prof. Dr. MƏHIYƏDDİN MEHDİYEV, Mingəçevir Dövlət Universiteti / Azərbaycan
Assoc. Prof. Dr. RAMİZ ƏHLİMANOV, Bakı Dövlət Universiteti / Azərbaycan
Dr. SVETLANA QORNOVSKAYA, Beloserkovsk Milli Aqrar Universiteti / Ukrayna
Dr. ASİF MANAFOV, AMEA Zoologiya İnstitutu / Azərbaycan
Dr. ERDƏYLİEM TÖLEQENOV, Qızlar Universiteti / Qazaxıstan
Dr. ELÇİN HÜSEYN, Azərbaycan Dövlət Neft və Sənaye Universiteti / Azərbaycan
Dr. FUAD RZAYEV, AMEA Zoologiya İnstitutu / Azərbaycan

RİYAZİYYAT VƏ MEXANİKA

Prof. Dr. YUSİF MƏMMƏDOV, Bakı Dövlət Universiteti / Azərbaycan
Prof. Dr. MƏSUD ƏFƏNDİYEV, "Helmholtz" Elmi-Tədqiqat Mərkəzi / Almaniya
Prof. Dr. ARZU SƏRDARLI, Kanada Birinci Millətlər Universiteti / Kanada
Prof. Dr. YALÇIN ƏFƏNDİYEV, Texas A&M Universiteti / ABŞ

Prof. Dr. Andrei VOLODIN, Regina Universiteti / Kanada
Prof. Dr. Qərib MÜRŞÜDOV, Molekulyar Biologiya tədqiqat İnstitutu / Böyük Britaniya
Prof. Dr. Eldar VƏLİYEV, Milli Texniki Universitet / Ukrayna
Prof. Dr. Həmzəğa ORUCOV, Bakı Dövlət Universiteti / Azərbaycan
Prof. Dr. Eldar MƏSİMOV, Bakı Dövlət Universiteti / Azərbaycan
Prof. Dr. Maarif CƏFƏROV, Bakı Dövlət Universiteti / Azərbaycan
Assoc. Prof. Dr. Sarvan HÜSEYNOV, Bakı Dövlət Universiteti / Azərbaycan
Assoc. Prof. Dr. Yusif ŞÜKÜRLÜ, AMEA Şəki Regional Elmi Mərkəzi / Azərbaycan
Dr. Billurə HACIYEVA / Naxçıvan Dövlət Universiteti / Azərbaycan

TEXNİKA ELMLƏRİ

Prof. Dr. Əminəğa SADIQOV, AMEA İdarəçilik Sistemləri İnstitutu / Azərbaycan
Prof. Dr. Xəlil KƏLƏNTƏR, Tohoku Universiteti / Yaponiya
Prof. Dr. Bülent ÇAKMAK, Erzurum Teknik Universiteti / Türkiyə
Prof. Dr. Qərib CƏLALOV, AMEA Geologiya və Geofizika İnstitutu / Azərbaycan
Prof. Dr. Şahnaz ŞAHBAZOVA, Azərbaycan Texniki Universiteti / Azərbaycan
Prof. Dr. Cəlaləddin MƏMMƏDOV, Azərbaycan Dövlət Aqrar Universiteti / Azərbaycan
Prof. Dr. Valeriy LİSENKO, Ümumrusiya Metroloji Xidmət Elmi-Tədqiqat İnstitutu / Rusiya
Prof. Dr. Yasin RÜSTƏMOV, AMEA Torpaqşünaslıq və Aqrokimya İnstitutu / Azərbaycan
Assoc. Prof. Dr. Elov BOTİR, Ə.Nəvai adına Daşkənd Dövlət Özbək Dili və Ədəbiyyatı Univeristeteti / Özbəkistan
Assoc. Prof. Dr. Fazil KAZIMOV, “Neftqazəlmütədqiqatlayihə” İnstitutu / Azərbaycan

Founder and Editor-in-Chief

Researcher Mubariz HUSEYINOV, Azerbaijan Science Center / Azerbaijan
+994 50 209 59 68
tedqiqat1868@gmail.com
ORCID ID 0000-0002-5274-0356

Editor

Prof. Dr. Mahira HÜSEYNOVA, Azerbaijan State Pedagogical University / Azerbaijan
huseynova.mahira@yandex.ru

Assistant editors

Master student Nazakat GAHRAMANZADEH, Ministry of Science and Education of the Republic of Azerbaijan / Azerbaijan
qehremanzade77@mail.ru

Researcher Ayshan SATTAROVA, Azerbaijan Science Center / Azerbaijan
settarliaysen@gmail.com

Language editors

Prof. Dr. Abbas ABBASOV, Baku State University / Azerbaijan
Assoc. Prof. Dr. Nariman SEYIDALIYEV, ANAS Institute of Linguistics / Azerbaijan

Editors in scientific fields

Prof. Dr. Alovzat GULIYEV, ANAS Institute of Soil Science and Agrochemistry / Azerbaijan
Prof. Dr. Amir ALIYEV, Baku State University / Azerbaijan
Prof. Dr. Irada HUSEYNOVA, Baku State University / Azerbaijan
Prof. Dr. Zahid MAMMADOV, Azerbaijan State Economic University / Azerbaijan
Prof. Dr. Ali ZALOV, Azerbaijan State Pedagogical University / Azerbaijan
Prof. Dr. Shakar MAMMADOVA, Baku State University / Azerbaijan
Prof. Dr. Yashar MEHRALIYEV, Baku State University / Azerbaijan
Prof. Dr. Shahlar BABAYEV, Azerbaijan State Agrarian University / Azerbaijan
Assoc. Prof. Dr. Elsever ASADOV, Nakhchivan State University / Azerbaijan
Assoc. Prof. Dr. Ilham MAMMADLI, ANAS Institute of Literature / Azerbaijan
Assoc. Prof. Dr. Rovshan VALIYEV, Nakhchivan Institute of Teachers / Azerbaijan
Assoc. Prof. Dr. Rafail HASANOV, Baku State University / Azerbaijan
Assoc. Prof. Dr. Rashid JABBAROV, Baku State University / Azerbaijan
Assoc. Prof. Habiba ALLAHVERDIYEVA, Nakhchivan Institute of Teachers / Azerbaijan
Assoc. Prof. Dr. Elza ORUJOVA, Azerbaijan Medical University / Azerbaijan
Assoc. Prof. Dr. Akif AGHBABALI, Baku State University / Azerbaijan
Assoc. Prof. Dr. Eldar MASIMOV, Baku State University / Azerbaijan

EDITORIAL BOARD

HUMANITIES AND SOCIAL SCIENCES

Prof. Dr. Mohsun NAGHISOYLU, ANAS / Azerbaijan
Prof. Dr. Nadir ILHAN, Ahi Evran University / Turkey
Prof. Dr. Aktolkyn KULSARIYEVA, Kazakh National Pedagogical University / Kazakhstan
Prof. Dr. Jeyran MAHMUDOVA, Azerbaijan State University of Culture and Arts / Azerbaijan
Prof. Dr. Juliboy ELTAZAROV, «Silk Road» International University of Tourism and Cultural heritage / Uzbekistan
Prof. Dr. Mehmet YUJE, Bursa Uludagh University / Turkey
Prof. Dr. Irina KREYDICH, National Technical University of Ukraine «Igor Sikorsky Kyiv Polytechnic Institute» / Ukraine
Prof. Dr. Joanna MARSZALEK-KAVA, Nicolaus Copernicus University / Poland
Prof. Dr. Karim SHUKUROV, ANAS Institute of History / Azerbaijan
Prof. Dr. Kairbek ARISTANBEKOV, Institute of Economic Policy / Kazakhstan
Prof. Dr. Izzet RUSTAMOV, Baku State University / Azerbaijan
Prof. Dr. Shirindil ALISHANOV, Institute of Literature of ANAS / Azerbaijan
Prof. Dr. Natalya MISHINA, Odessa Law Academy / Ukraine

Prof. Dr. Funda TOPRAK, Ankara Yildirim Beyazit University / Turkey
Prof. Dr. Boris KAYGORODOV, Astrakhan State University / Russia
Prof. Dr. Vidas KAVALIUSKAS, Vilnius Business University / Lithuania
Prof. Dr. Rufat RUSTAMOV, Baku State University / Azerbaijan
Prof. Dr. Firuza ABBASOVA, Baku State University / Azerbaijan
Prof. Dr. Saodat MUKHAMEDOVA, Tashkent State University of Uzbek Language and Literature / Uzbekistan
Prof. Dr. Mahabbat DAMIRCHIYEVA, Baku State University / Azerbaijan
Prof. Dr. Svetlana KOJIROVA, L.N.Gumilyov Eurasian National University / Kazakhstan
Prof. Dr. Elshad MIRBASHIR OGHLU, Academy of Public Administration under the President of the Republic of Azerbaijan / Azerbaijan
Prof. Dr. Maharram MAMMADLI, Baku State University / Azerbaijan
Prof. Dr. Yelena SHISHKINA, Astrakhan State University of Architecture and Construction Engineering / Russia
Prof. Dr. Shikar GASIMOV, Baku Engineering University / Azerbaijan
Prof. Dr. Iya ZUMBULADZE, Kutaisi State University / Georgia
Assoc. Prof. Dr. Agil SHIRINOV, Azerbaijan Institute of Theology / Azerbaijan
Assoc. Prof. Dr. Bisserka VELEVA, Sofia University "St.Kliment Orhidski" / Bulgaria
Assoc. Prof. Dr. Sevda AKHUNDOVA, Baku Slavic University / Azerbaijan
Assos. Prof. Dr. Iosefina BLAZSANI-BATTO, Romanian Language and Cultural Center / Romania
Assoc. Prof. Dr. Ziyadkhan ALIYEV, Azerbaijan State Art Academy / Azerbaijan
Assoc. Prof. Dr. Khatira HUSEYNOVA, Baku State University / Azerbaijan
Assoc. Prof. Dr. Valentin PETROUSSENKO, Plovdiv University "Paisii Hilendarski" / Bulgaria
Assoc. Prof. Dr. Aydan KHANDAN, Baku State University / Azerbaijan
Assoc. Prof. Dr. Elchin BAYRAMOV, Baku State University / Azerbaijan
Assos. Prof. Dr. Abulfat PALANGOV, Azerbaijan State Pedagogical University / Azerbaijan
Dr. Agshin ALIYEV, Beijing Foreign Studies University / The Republic of China
Dr. Rovshan RAMIZOGHLU, Seljuk University / Turkey

NATURAL SCIENCES

Prof. Dr. Vagif ABBASOV, Institute of Petrochemical Processes of ANAS / Azerbaijan
Prof. Dr. Onur URAL, Seljuk University / Turkey
Prof. Dr. Georgi DUKA, Moldova Academy of Sciences / Moldova
Prof. Dr. Masud ASHINA, University of Copenhagen / Denmark
Prof. Dr. Aladdin ABBASOV, Nakhchivan State University / Azerbaijan
Prof. Dr. Nikolay BRIKO, First Moscow State Medical University named after I.M.Sechenov / Russia
Prof. Dr. Mehmet KARATASH, Nejmettin Erbakan University / Turkey
Prof. Dr. Ibrahim JAFAROV, ANAS / Azerbaijan
Prof. Dr. Elshad GURBANOV, Baku State University / Azerbaijan
Prof. Dr. Matanat AFANDIYEVA, National Institute of Sports Medicine and Rehabilitation / Russia
Prof. Dr. Eldar GASIMOV, Azerbaijan Medical University / Azerbaijan
Prof. Dr. Duyghu KILICH, Amasya University / Turkey
Prof. Dr. Yasin BABAYEV, Nakhchivan State University / Azerbaijan
Prof. Dr. Afat MAMMADOVA, Baku State University / Azerbaijan
Prof. Dr. Zohrab GARAYEV, Azerbaijan Medical University / Azerbaijan
Prof. Dr. Shahana HUSEYNOVA, Technical University of Berlin / Germany
Prof. Dr. Ibrahim MAMMADOV, Baku State University / Azerbaijan
Prof. Dr. Mehmet UNLU, Marmara University / Turkey
Prof. Dr. Ilham KAZIMOV, Scientific Surgery Center named after M.Topchubashov / Azerbaijan
Prof. Dr. Rajesh KUMAR, Ministry of Textiles, Central Silk Office / India
Prof. Dr. David MENABDE, Kutaisi State University / Georgia
Prof. Ali AZGANI, University of Texas at Taylor / USA
Assoc. Prof. Dr. Bilal BUSRA, Ali Jinnah University / The Islamic Republic of Pakistan
Assoc. Prof. Dr. Fuad KERIMLI, Baku State University / Azerbaijan
Assoc. Prof. Dr. Mahiyaddin MEHDIYEV, Mingachevir State University / Azerbaijan
Assoc. Prof. Dr. Ramiz AHLIMANOV, Baku State University / Azerbaijan
Dr. Svetlana GORNOVSKAYA, Beloserkovsk National Agrarian University / Ukraine
Dr. Asif MANAFOV, Institute of Zoology of ANAS / Azerbaijan
Dr. Erdeyliem TOLEGENOV, Girls' University / Kazakhstan
Dr. Elchin HUSEYN, Azerbaijan State University of Oil and Industry / Azerbaijan
Dr. Fuad RZAYEV, Zoology Institute of ANAS / Azerbaijan

MATHEMATICS AND MECHANICS

Prof. Dr. Yusif MAMMADOV, Baku State University / Azerbaijan
Prof. Dr. Masud AFANDIYEV, «Helmholtz» Scientific Research Center / Germany
Prof. Dr. Arzu SARDARLI, First Nations University of Canada / Canada
Prof. Dr. Yalchin AFANDIYEV, The University of Texas at Austin / USA
Prof. Dr. Andrei VOLODIN, Regina University / Kanada
Prof. Dr. Garib MURSHUDOV, Research Institute of Molecular Biology / Great Britain
Prof. Dr. Eldar VALIYEV, National Technical University / Ukraine
Prof. Dr. Hamzaagha ORUJOV, Baku State University / Azerbaijan
Prof. Dr. Eldar MASIMOV, Baku State University / Azerbaijan
Prof. Dr. Maarif JAFAROV, Baku State University / Azerbaijan
Assoc. Prof. Dr. Sarvan HUSEYNOV, Baku State University / Azerbaijan
Assoc. Prof. Dr. Yusif SHUKURLU, Shaki Regional Scientific Center of ANAS / Azerbaijan
Dr. Billura HAJIYEVA / Nakhchivan State University / Azerbaijan

TECHNICAL SCIENCES

Prof. Dr. Aminagha SADIGOV, Institute of Management Systems of ANAS / Azerbaijan
Prof. Dr. Khalil KALANTAR, Tohoku University / Japan
Prof. Dr. Bulent CHAKMAK, Erzurum Technical University / Turkey
Prof. Dr. Garib JALALOV, Institute of Geology and Geophysics of ANAS / Azerbaijan
Prof. Dr. Shahnaz SHAHBAZOVA, Azerbaijan Technical University / Azerbaijan
Prof. Dr. Jalaladdin MAMMADOV, Azerbaijan State Agrarian University / Azerbaijan
Prof. Dr. Valeriy LISENKO, All-Russian Metrological Service Research Institute / Russia
Prof. Dr. Yasin RUSTAMOV, Institute of Soil Science and Agrochemistry of ANAS / Azerbaijan
Assoc. Prof. Dr. Elov BOTIR, Tashkent State University of Uzbek Language and Literature named after A.Navai / Uzbekistan
Assoc. Prof. Dr. Fazil KAZIMOV, Oil Gas Scientific Research Project Institute / Azerbaijan

HUMANİTAR VƏ İCTİMAİ ELMLƏR HUMANITIES AND SOCIAL SCIENCES

DOI: <https://doi.org/10.36719/2663-4619/102/9-14>

Könül Səmədova
Azərbaycan Dövlət Pedaqoji Universiteti
filologiya elmləri doktoru
samedovakonul74@mail.ru
Orcid ID: 0000-0003-4061-9775

QIPÇAQLAR HAQQINDA ŞƏRQ TƏDQIQATÇILARININ FİKİRLƏRİ

Xülasə

Qıpçaqların tarixinə nəzər saldıqda bu türk toplumunun həm şərq, həm də qərb tarixində mühüm rolu olduğunu şahidi oluruq. Əsasən ərəb, türk və çin tədqiqatçıların əsərlərində rast gəldiyimiz bu köçəri türk xalqı artıq tarix səhnəsindən yoxa çıxmışdır. İlk dəfə rus-slavyan mənbələrində rast gəlinən bu xalqın adı ilə islam mənbələrində “qıbçaq”, “qıpşaq”, “qıfşaq” formasında qarşılaşırıq. Orta əsrlərdə olduqca güclü və döyüşkən orduya malik olan qıpçaqlar (kumanlar) bir çox ölkələrə hərbi yürüşlər etmiş və bir çox xalqları əsarətdə saxlamağı bacarmışlar. Hətta bir çox xalqlarla qaynayıb-qarışmış, həm onlara din və adət-ənənə baxımından təsir etmiş, həm də özləri bəzi təsirlərə məruz qalmışlar. Lakin bu qəbilələr geniş arealda pərakəndə şəkildə yayıldıkları üçün siyasi birlik kimi ortaya çıxıb dövlət yarada bilməmişlər.

Çin qaynaqlarında qıpçaqların adları “kebis” olaraq keçir. Hətta Çin qaynaqlarında bu xalqın adı və tarixi ilə bağlı türk mənbələrindən fərqli bir çox əfsanə və rəvayətlər də yer alır. Məqalədə qeyd etdiyimiz bu müxtəlif mənbələrdə yer alan məlumatlar ümumiləşdirilir.

Açar sözlər: *qıpçaqların etnogenezi, tarixi salnamə, icma, şərq mənbələri, tədqiqat*

Konul Samadova
Azerbaijan State Pedagogical University
doctor of philological sciences
samedovakonul74@mail.ru
Orcid ID: 0000-0003-4061-9775

The opinions of eastern researchers about the Kipchaks

Abstract

When we look at the history of the Kipchaks, we witness the important role of this Turkic community in the history of both the East and the West. This nomadic Turkic people, which we meet mainly in the works of Arab, Turkish and Chinese researchers, has already disappeared from the scene of history. The name of this people, which was found for the first time in Russian-Slavic sources, is found in Islamic sources in the form “qıbçaq”, “qıpşaq”, “qıfşaq”. In the Middle Ages, the Kipchaks (Cumans), who had a very strong and fighting army, made military campaigns to many countries and managed to keep many peoples in slavery. They even mingled with many peoples, influenced them both from the point of view of religion and customs, and were themselves affected by some influences. However, since these tribes are scattered over a wide area, they could not emerge as a political union and create a state.

In Chinese sources, the names of Kipchaks are "kebis". Even in Chinese sources, there are many legends and stories related to the name and history of this people, which are different from Turkish sources. The article summarizes the information contained in these various sources.

Keywords: *ethnogenesis of Kipchaks, historical chronicle, community, eastern sources, research*

Giriş

Köçəri türk tayfası olan qıpçaqlar tarix boyu müxtəlif ərazilərdə məskunlaşmış və bir çox xalqlarla qaynayıb-qarışmışdılar. Buna görə də qıpçaqların bir çox xalqın tarixində müəyyən qədər izləri vardır. Ümumiyyətlə götürəndə qıpçaqlar ən az araşdırılmış, araşdırmalar da pərakəndə və dağınıq, qarışıq formada verilmişdir. Lakin son zamanlar tarixi və dil baxımından istər qardaş Türkiyə istərsə də, Qazaxıstan, həmçinin Azərbaycan tədqiqatçıları qıpçaqların dili və etnogenezini araşdırmağa başlamışlar.

Qıpçaqların Azərbaycan tarixinin mühüm bir dönəmində izləri vardır. Bu izlər qıpçaqların Azərbaycana köçündən sonra formalaşmağa başlamışdır. Son zamanlar etnogenezimizin araşdırılması ilə bağlı qıpçaq etnogenezi tarixinin araşdırılmasına xüsusi ehtiyac duyulmuşdur. Qıpçaqların etnogenezini tədqiq edən Lalə Əliyeva qıpçaqlar haqqında olan tarixi qaynaqları 4 qrupda təsnif edir:

1. Türkdilli qaynaqlar;
2. Qədim Çin qaynaqları;
3. Orta əsr Şərqi dillərində olan qaynaqlar;
4. Rus və Qərbi Avropa dilində olan qaynaqlar;

Birinci qrup ilk növbədə bilvasitə qıpçaq dilinin yadigarı olan abidələri, qədim türk Orxon-Yenisey abidələri, Mahmud Kaşğarının “Divanı lüğati-üt-türk” əsəri, “Kitabi Dədə Qorqud”, ikinci qrup qaynaqlara qədim Çin xronikası, üçüncüyə ərəbdilli və farsdilli qaynaqlar, eləcə də orta əsr erməni və gürcü qaynaqları daxildir. Dördüncü qrup qaynaqlara rus salnamələri, bizans, latın, yunan, macar, alman və s. millətlərin əsərlərini daxil etmişdir (Əliyeva, 1999: 4-5).

Ümumiyyətlə götürəndə isə qıpçaqlar və kımaklar haqqında ən əsas məlumatlar İbn Xordadbehin və Tamim ibn Baharın əsərlərinə əsaslanır.

Türkoloq Ahat Üstünər Kıpçak sözünün əsl şəklində “Kıbçak”tır – deyə qeyd etmiş və səs dəyişmələrinə görə “kıvçak, kıfçak, hifçak” formalarına düşdüyü qərarına da gəlmişdir. O, həm də Qıpçaq türkcəsində yazılan 16 əsərin adını çəkib və onlar haqqında qısa məlumatlar da verir. (Üstünər, 2015: 151-159).

Türk türkoloqlarının araşdırmalarına görə Qıpçaq türkcəsinə aid ən çox əsərlər Məmlük Qıpçaqcasında qələmə alınmışdır (Muxtarova, 2011: 15).

Əsl Məmlük qıpçaqcasının dilinin Xarəzm – Qızıl Orda yazı dilinə olduqca yaxın olduğunu bildiren Eckmann bu zamanlarda yazıya alınan “*İrşadü’l-mülük ve’ s-selatin*” (1387), “*Gülistan tərçümələri*” (1391), “*Baytaratü’l - vazih*” (1395), “*Münyetü’l – güzat*” (1446-47) adlı əsərlərin əsl Qıpçaq türkcəsini təmsil etdiyini bildirir.

XII-XIII əsrlərdəki hadisələrə aydınlıq gətirsək görərik ki, İbn-ül Esir, Mühemmed en-Nesevi, El-Cüzcəni, Cüzeyni və Rəşidəddinin əsərləri bu dövrdə önəmli bir yer tutur (Fazlallax, 1987). Ərəb və fars tədqiqatçılarının əsərlərini də ayrıca geniş şəkildə Kumlikov tədqiq etmişdir. Əslində ərəb və farsca qaynaqların böyük bir hissəsini kitablar təşkil edir. Bartholdun dediyi kimi “Günümüzə qədər səyyahların öz gözləriylə gördükləri, danışdıqları hekayələr qədər, yazılı qaynaqlara əsaslanan əsərlər də gəlib çıxmışdır (Bartold, 1968: 49).

Qədimliyinə baxmayaraq, ərəb və farsca tarix- coğrafiya əsərləri Qazaxıstanın Kımak - Qıpçaq qəbilələri haqqında ən önəmli məlumat qaynağıdır. Şahidlərin verdikləri məlumatlar da olduqca vacibdir.

Bunlardan biri də ərəb səyyahı Tamin ibn Bahr el - Mutavvaydı. Tamin müsəlman dünyasının sərhədlərindən başlayaraq ərəb mədəniyyətinin hakim olduğu bölgələrin ötəsinə, şərqi doğu Orta Asiyaya Monqolustan çöllərinin içlərinə, Orhan sahillərində yaşayan Toğuz - ğuz (yəni uyğurlar) xaqanının paytaxtına səyahət etmiş geniş məlumatlar toplamışdır. Səyahətə IX əsrin əvvəllərindən başlayaraq Toğuz - ğuzların paytaxtına gəlmiş və uzun bir müddət orada qalmışdır, ta ki 840 - cı ildə qırğızlar onları məğlub edib dağıdana qədər. Tamimin əsəri Kumanların yaşadığı yer, xaqanların və xalqın yaşadığı yerlərdən ayırıcı xətlərlə ayrılan başqa bir bölgədə yerləşən otağı haqqında yeganə məlumat qaynağıdır. Bartold Tamimin əsərinin orjinalını görmədiyi halda, heç bir əsas göstərmədən Tamim səyahətlərinin 780-800-cü illər arasında baş verdiyini qeyd etmişdir.

Digər tədqiqatçılardan biri olan V.Minorsky 1948-ci ildə Tamimin səyahətlərinin 821-ci ildə olduğunu qeyd etmiş və bunu ingilis dilinə tərcümə edərək öz fikirləri və münasibətləri ilə birlikdə dərc etdirmişdir. (“Tamim ibn Bhr”'s journey to the Uyghurs // BSOAS.1948. fas 12.s.2).

Daha sonrakı bəzi yazılarda Kımaklar haqqındakı məlumatları Tamimin açıqlamalarına əsasən yazmışdılar. Bunlardan İdrisi (XII), İbn Xordadbeh (820-912) və Kudama ibn Cafer (X) onun əsərlərindən geniş şəkildə istifadə etmişdilər. Hətta İbn el – Fakih – in Meşhed nüsxəsində demək olar ki, Tamim ibn Bahrın səyahət qeydləri yer almışdır. Bu tədqiqatçıların çoxu daha çox coğrafi əsər olan “Mesalik vel memalik” – adlı əsərə əsaslanmışdılar.

Beləliklə, Kumak və Qıpçaqlarla bağlı ilk məlumatlara ərəb dövlətinə xidmət etmiş bir tədqiqatçının əsərində rast gəlirik. Bu İbni Xordadabeh idi. O xəlifəlikdə məktub və məlumat müdiri olaraq çalışmışdır. Xordadbeh bütün arxiv qeydlərini də ortaya qoyaraq Qazaxıstanın cənub bölgələriylə Yeddisu arasında yerləşən məntəqələrini, strateji nöqtələrini, yolları və düzəngahları aydın şəkildə göstərən coğrafi - idari el kitabını hazırlamışdır. “Kitab el –mesalik və memalik”. (Dövlətlər və yollar üzərinə) adlı əsərində orta və Mərkəzi Asiyada yaşayan bir qismiyə şəxsən tanış olan VIII əsrdə köçəri həyat keçirən qəbilələr haqqında qısa məlumat vardır. Aralarında Qıpçaq və Kumaklarında olduğu, bir-birləri ilə etnik bütövlüyü olmayan xalqlarla bağlı məlumat məhz VII əsrə aiddir. Zətən ərəb və fars qaynaqlarında “Qıpçaq etnik adı ilk dəfə bu əsrdə meydana çıxmışdır.”

Kudama ibn Cəfər. X əsrin birinci yarısında yaşamış bu tədqiqatçı da göstərdiyi mənbələr və qeydləri İbn Hordadbehə eynidir. İ.Y.Kraskovsky də Cəfərin verdiyi məlumatların Hordadbehə eyni paralel olduğunu qeyd etmişdir. Çünki Kudama ibn Cəfər də İbn Hordadbeh kimi poçt müdiri idi. Onun bir çox bölgələrə gedib gəlmə imkanı vardı. Onun kımaklar haqqında verdiyi məlumatlar da Tamim ibn Bahrın qeydlərinə əsaslanmaqdadır. Şərqi Türküstandakı bir şəhərlə Toğuz – ğuzların Orxon çayı sahilindəki paytaxtın eyniləşdirilməsinə yol açan qarışıqlıq burdan başlayıb və ona aiddir (İbn Hordadbeh .Kniqa putey i staran. Bakı. 1986. MİTT.1s.144). Tamim ibn Bahrın əsərinin orijinalında olduğu kimi o dövrlər “Toğuz-ğuzların” (uyğurların) Orxon sahilindəki paytaxtından bəhs edərkən “*sahilə yaxın bir bölgədə kımıkların torpaqları vardı*” deməsi – Kudamanın bu yanlış cümləsi, Tamim ibn Bahrın da uyğur paytaxtını Turfan vadisindəki yeni vətənlərinə yerləşdirdiyi fikrinə çox zidd olmuş və sonralar da bir çox tədqiqatçıların yanlışlığına səbəb olmuşdur. Bunlardan İ.Yu.Kaçkovsky, V.V.Bartold hətta B.V.Kumekov da əsərində eyni səhvə yol vermişdilər.

V.S.Minorski də - *Tamim ibn Bahrın əsərinə əsaslanaraq Toğuz - ğuzları Tamimin yerləşdirdiyi ərazi Beşbalıq (Turfanın şimalına) yerləşdirdim. Lakin son zamanlarda A.Z.Velidinin tədqiq etdiyi “İbni Fakihin Meşhed” əlyazmasının fotosəkilləri əlimə keçincə, Toğuz-xanın Çin sarayı ilə yaxın əlaqələrinin olduğunu və qonşuluğunda ən vacib olan yerə malik olduğunun fərqi vardı* – deyərək səhvini düzətməmişdir. Minorsky daha sonra “Toğuz – ğuz xanının paytaxtının şərqdə uzaq bir nöqtədə Orxon çayı sahillərində yerləşdiyini qeyd etmişdir. Minorskynin bəhs etdiyi nüsxə 1923 – cü ildə A.Z.Velidi tərəfindən Məşəddə ortaya çıxarılmışdır. (Validov.A.Z.Müşhedskaya rukopis İbn al-Fariha II İran. 1924.t.18.ser.6. Compendium Libri Kitab al – Boldan austore ibn Fakih al – hamadhani Ed.M.J.De.Goeje.1885). - Bu nüsxə, İbn el – Fakihin “Kitab ahbar el-buldan” adlı coğrafiya əsərinin daha mükəmməl bir nüsxəsidir. Bu kitabda kaluklar, oğuzlar və digər xalqlarla bərabər kımaklar haqqında da verilən məlumatlar İbni Hordadbehin və təbii ki Tamim ibn Bahrın əsərlərinə əsaslanaraq yazılmışdır.

Kımakların yerləşdikləri torpaqlarla IX yüzillikdə və xüsusən də X əsrdə Qıpçaqların yaşadıkları yerlər haqqında dəqiq danışa bilmək üçün Ebu - Zeyd el - Belhi, istahri və İbni Hvkal kimi qədim tədqiqatçıların əsərlərinə də müraciət etmək lazımdır. Müəllifin coğrafiya əsəri gəlib bizə çatmamışdır. 951-ci ildə İstəxin “Kitab meslik el –memalik” (Dövlətlər və yollar) adlı əsərini yazdığı məlum idi. Sonralar X əsrdə Ebül Qasım İbn Havkal İstəxin öz xahişi ilə bu əsəri bir daha təkrar gözdən keçirmiş. Hər ikisinin tədqiqatlarında diqqəti çəkən kitab surət el-arz-dakı xəritə olmuşdur. Əslində elə X əsr ərəb coğrafiyaçıları dünyanın xəritəsi haqqında məlumatları və xəritəçiliyi zirvəyə qaldırmaqları ilə məşhurdular.

Qıpçaqlara verilən digər adlardan biri də “seyanto”- adıdır. Bu ad Tele qəbiləsi adında qeyd edilmişdir. Türk və Tele dövlətinin ulusu Tele – Seyanto qəbilə qrupu, Çin qaynaqlarına görə isə Se -Yanto adlandırılmışdır. Moğol istilasına qədər yemək və qıpçaq tayfaları birgə yaşamışlar. Telelərlə Seyantoların da yaxın yaşadıkları üçün Telelərin həyat tərzini Seyantolara da aid etmək olar. Seyantoların məşğuliyyəti heyvandarlıqla bərabər atçılıq da olub. Təsadüfə deyil ki, seyantolar öz dillərini quranda onların 200 minlik çox güclü bir ordusu vardı. Bu orduda hər bir süvarinin ən azı 4 atı vardı.

Həmin vaxtlarda sir etnoniminin də 735-ci ildən sonra heç bir qaynaqlarda adı çəkilmir. Lakin VIII əsrin 2-ci yarısına aid runik mətnlərində və ərəblərin hazırladığı türk qəbilələri siyahısında Kıpçaq / hifçak etnonimi vardır.

Qıpçaq – quberaq sözcüyünü eski türk kitablarında - “talesiz”, “bədbəxt”, “bəxti qara” adlandırmışdılar (Drevnetyurskoy slovar, 1969: 499).

Rəşidəddinin də “Oğuznaməsi”- ndə qıpçaqlar 24 oğuz boyundan birinin adıdır – kimi bu günə qədər izah olunmuşdur. Əslində isə Rəşidəddin “Oğuznamə”-sində belə qeyd olunmuşdur. – “Qıpçaq, Kalaç və Ağac – eri qəbilələri oğuzlarla qaynayıb qarışan xalqdan törəmişdir. (Rəşidəddin. Sbornik litopisey.T.İ.kn.1.s.38). Göründüyü kimi, qıpçaqlar oğuz tayfalarıyla eyni yox, yaxınlıqda yaşayan kökdən törəyən bir qəbilədir. Oğuz xaqanın qıpçaq adı verdiyi və Qıpçaq qəbiləsinin özündən yəni oğuzlardan törədiyini qəbul edilən əfsanəyə görə, qıpçaq oğuzların it-Barak qəbiləsinə qarşı hazırladığı uğursuz bir səfərdə dünyaya gəlir. Uşağı bir ağac koğuşunda tapırlar və ona bu vəziyyətə uyğun olaraq ad - “Kabuk, qabuq, kovuk” sözündən törəyən bir kəlməyə türkcədə “içi çürümüş ağac” adını verirlər. Əbu Qazi; “*Qədim türk dilində içi çürümüş, ovulmuş ağaca Qıbçaq*” deyilirdi deyər qeyd etmişdir (Kononov, 1958: 43).

Göründüyü kimi qubcaq ~ qyvcaq sözü, içi boş çürümüş ağac mənasındadır. Oğuz xaqan dastanındakı bir başqa əfsanəyə görə, Qıpçaq adı verilən uşağın dünyaya gəlməsindən öncə yer üzünü də bir ağacın həddindən artıq böyüdüüyü söylənilir. Oğuz xaqan da çayı keçmək üçün bu ağacın kəsilməsini əmr edir. Ağac kəsilir və sal hazırlanır. Oğuz xaqan çayı keçərkən taxtadan hazırlanmış salda dünyaya gələn uşağa guya “ - Sən də mənim kimi xaqan ol və adın Qıpçaq olsun”- demişdir - deyilir (Radlov.V.V. K vaprosu ob uyqurax. Sbb. 1893. s.25) Əfsanələrdən göründüyü kimi Qıpçağın ağacda doğulması onların kökəninin ağac və meşəylə bağlı olduğunu vurğulanmaqdadır. Görünür bu xalqın tövsiyəsiylə bağlı qədim etnoqrafik əfsanələrdə *sujetlə* bağlı gizli genetik bir iz vardır. Qaranlıq qalan bu izin açılmasında mütləq bir şifrənin olmasına da işarə də vardır. Qıpçaqların yaranmasının daha erkən dövrlərinə nəzər salanda ağac meşədən söz salınması da meşəlik bir əraziyə də işarə etmiş ola bilər.

Rəşidəddinin Qıpçaqlarla bərabər meşəlik ərazidə yaşayan başqa bir xalqdan da söz açmışdır. O, bu xalqı “AĞAC” - eri adlandırmışdır [Rəşidəddin.Sbornik letopisey..s.123].

Rəşidəddinə görə Urasut, Telenqut, Kuştəmi, Ormançı, Urankat da orman qəbilələrinə mənsubdurlar. Ona görə “Çadırları ormanlıq ərazidə yerləşən hər qəbiləyə orman qəbiləsi deyilir.” Göründüyü kimi Qıpçaq isimli uşaq Oğuzxanın it-Baraklar üzərinə hazırladığı uğursuz döyüşdən sonra doğulmuşdur. Bu uşağa da Qıpçaq adının verilməsini aydınlaşdırmaqdan ötrü ilk növbədə it - Barakın olduğu yer müəyyənləşməlidir. Qeydlərə görə it-Barak – Çin tərəflərdə ətrafı hündür dağlarla əhatə olunmuş yerdədir.

İ.Marquart – bu qəbiləni İdil Bulqariyanın olduğu əraziyə aid edir. Minorsky – isə Mervezinin fikirlərinə əsaslanaraq bu tayfaları buğa böyüklüyündə itləri olan Qırğız torpaqlarına aid edir. Minorskiyə görə it - Barak Qırğızların yaşadığı Yenisey boylarında axtarılmalıdır.

Sercan M.Ahincanova görə isə hündür totemik itlər Sayan Altay dağlarının quzeylərində mövcud olmuşdur. Bir çox tədqiqatçılar cənubi Sibirdə itlərin xalqların həyatında xüsusi əhəmiyyəti olduğunu nəzərə alaraq Qırğızların kızıl iti (qızıl tayqan) totem olaraq erkən ataları kimi təsəvvür etməsi diqqət çəkir (Ahincanov, 2009: 128).

S.M.Ahincanovun qənaətinə görə it-Barak ölkəsi Qıpçaq adlı oğlanın doğulduğu yer Sayan – Altay dağlarının günüyü və ona bitişik yerlərdi. Qədim Çin salnamələrinə görə torpaqlar Tanrı Dağları ilə Altay dağlarının güneybatı (cənub qərb) ətəkləri arasında mövcud olan Seyanto (Qıpçaq)

qəbilələrinin köç etdikləri yerlər olduğu qənaətinə gəlinir. D.Y.Sarinov da qıpçaqların Monqolustan da deyil, Qərbi Sibir sərhədlərində yaşadığını qeyd etmiş, bu da IX-X əsrlərdə ərəb qaynaqlarında da öz əksini tapır. Lakin Klyastory-nin verdiyi məlumatlara istinad edəndə yəni qıpçaqlar türk qəbilələrindən biridir. Sovinovun fikri görüşləri öz gerçəkliyini itirir.

Əslində isə qıpçaqların etnik tarix səhnəsinə gəlişini Monqolustanın şimal qərb hissəsində Altayların Cənubi Qazağıstanın sərhədləri və onlara bitişik yerlərdə axtarmaq lazımdır. 744-cü illərdə Türklər və qıpçaqlar tərəfindən idarə edilən Şərqi Türk xaqanlığının Uyğurlar tərəfindən süquta uğradıldıqdan sonra keçmişdə müttəfiq olan bu xalqlar kütlələr halında bugünkü Monqolustan çöllərini tərk etmək məcburiyyətində qalmışdılar. Qıpçaqlar Qərbə, oradan da Qazağıstan sərhədlərinə doğru köç etməyə başlamışdılar.

Dəşti-Qıpçaq farsçada Qıpçaq bozkırı (çölü) mənasındadır. XI əsrdə yaşayan iranlı yazıçı Nasiri Hüsrev “Divan” – da Xarəzmin Şimal-Şərq sərhədinə hücum edən bozkıra “Dəşti-Qıpçaq” adını vermişdir. Daha sonralar Balxaş gölü və Sır – Dəryanın şimalından başlayıb, İrtiş və İdilə qədər uzanan bozkır ərazisini belə adlandıрмаğa başladılar.

Məşhur çinli türkoloq Shen Shunmiyen “Pei-shi” - nin 99-cu hissəsində VIII əsrdə çin coğrafiyaçılarına görə Hunların nəvələri sayılan Tele qrupuna girən Altay dağlarının qərbində yaşayan qəbilələrin siyahısını vermişdir. O, bu qəbilələrin arasında Kıbısı adlı qəbilənin adını çəkir. Shen Shunmienə görə Kıbısı Qıpçaq kəlməsinin çincə variantıdır və sonundakı “sı” heroqlifi Kanton ləhcəsində “sık” olaraq oxunur ki, buna görə də qəbilənin adına Kebesık - kıpçaq şəklində ifadəsi mümkündür (Chen, 1958: 671).

Çin qaynaqlarına görə qıpçaqlar çincə variantı Kebisi adıyla tanınmışdır. Əvvəldə qeyd etdiyimiz kimi ərəb - fars rəvayətlərində qıpçaqlarla bağlı ilk məlumatı İbn Xordadbeh vermişdir. Onun əsərində adları çəkilən tayfalardan biri də qıpçaqlardı (kumanlar, oğuzlar, cigirlər, peçeneklər, turgeşlər, ağışlılar, kıpçaqlar və qırqızlar).

Rəvayətə görə “Oğuz xaqan Qıpçağın böyüməsini gözləyir. O böyüdükdən sonra onu başqırd və acar üsyanlarını yatızdırmaq üçün göndərir. Qıpçaq onları məğlub edir və sonralar qıpçaqlar daha da təkmilləşir, döyüş sıralarını daha da bərkidir.

Beləliklə, Seyanto qəbilələrinin bir qismi Qazaxıstana çıxıb getmiş, geridə qalanlar isə VII əsrdə türk üsyanına dəstək verərək onlarla birlikdə II doğu – şərq türk xaqanlığının qurulmasında rol oynamışdır və bu 50 il boyunca hakimiyyət altında saxladıkları uyğur qəbilələri onların kökləriydi.

Qıpçaqların Qafqaza Azərbaycan ərazilərindəki varlıqlarına gəldikdə isə ilk olaraq qeyd etmək istərdik ki, onların Qafqazla əlaqəsi gürcü kralının Səlcuqlara qarşı əsgəri güc kimi istifadəsindən sonra qıpçaqların axınıyla başlamışdır. Gürcüstan və Bizans arasında bir sərhəd zolağı yaratmaq istəyi ilə gerçəkləşmişdi (Sumuşiya, 2014: 49). Şimali Qara dəniz Dəşti - Kıpçaq diyarından qıpçaqlardan 50.000-ə yaxın Kuman ailəsi (300.000 adam) Kırımlı Böyük Qıpçaq Başbuğ Şarağa Xanın (Sarıcık) nəvəsi Artarağa xanın (Atrak) başçılığı ilə Qafqazlara – Gürcüstan və Azərbaycana qədər gəldi (1118). Gürcü kralına qızını verən Araqa xan yaxınlıqdakı kumanlarla qərbi Gürcüstanda Batum, Artvin, Goruh vadisinə yerləşir. Gürcü kralının istəyi ilə Kumanlar qurduqları 40.000 nəfərlik ordu ilə Tiflisə ağır bir zərbədən sonra Səlcuqlu dövlətindən geri aldılar (1123). Kumanların döyüş qabiliyyətini görən gürcülər təkrar Şimali Qara dənizdəki kumanlara xəbər yollayıb ölkələrinə dəvət etdilər. Bunun üzərinə 45.000 civarında Kuman ailəsi (toplam 250.000 nəfər) Sevinc xanın liderliyi ilə Gürcüstana yerləşdirildi (1195). Bu ikinci və son köç Şimali Qara dəniz, Dəşti –Kıpçaq diyarından gələn son köçdür. Gürcüstanda uzun müddət qalan kumanlar xristianlıqdan təsirlənməyə başladılar (Quliyev, 2023: 54). Gürcüstana ikinci qıpçaq köçünün arxasından sayları 800.000-ə yaxın olan Kumanların yurd salma problemləri də baş qaldırdı. Gürcü - Qıpçaq karma ordusunun baş komandiri Başbuğ Kubasar (Ters saldıran) Baş komandanlıq mövzusunda gürcülərlə anlaşılmazlığa düşməsinə görə bəzi Kuman bəyləri Kubasar Bəyin oymağı və kəndlərinə bağlı oymaqları alaraq bugünkü Türkiyə sərhədlərini keçərək Rizə və Trabzona yerləşdilər (1212). Trabzon imperatorluğuna vergi verməyən kumanlar, kralın Artvinə kömək məqsədi ilə göndərdiyi ordunu məğlub etməklə yanaşı Trabzonu belə yağmaladılar. Ortadoks olan Qıpçaqlar Osmanlı imperatorluğunun əraziyə hakim olmasıyla müsəlmanlığa keçirlər.

Gürcüstandakı kuman bəyləri isə müxtəlif zamanlarda siyasət işlədərək varlıqlarını davam etdirməyə çalışdılar.

Azərbaycana qədim türk axınları Böyük Qafqazın digər dağ aşırımları vasitəsilə də baş vermişdir. Belə ki, Qax rayonunun şimalındakı aşırımlardan birini yerli camaat indi də “Hun beli” adlandırır. Qax rayonu ərazisində yerləşən Qıpçaq kəndinin əhalisi bu gün də özlərini qıpçaqların varisləri kimi yerli əhali deyə qeyd edirlər (QDM, 2016).

Nəticə

Qıpçaq adının mənası türk və şərq mənbələrində “ağac koğuşu” kimi izah edilir. Bu məna isə adın etimologiyası ilə bağlı yaranmış bütün rəvayətlərdən çıxan nəticə ilə izah edilir. Onlar müsəlman qaynaqlarında Qıpçak, Qərb qaynaqlarında Koman, rus qaynaqlarında Polovets (poloves) adıyla adlanmışlar. Bundan başqa Kinça, Sarı, Hardeş, Poloç, Plavets, Kun və b. adları da işlənmişdir. Qıpçaqlar yazılı məlumatlara və arxeoloji qazıntılara görə, Şərqi və Mərkəzi Qazaxıstanın sərhədləri içindəki öz ana kütlələrinə qarışmışdılar. Bugün Türkiyənin Şərqi Qara dəniz bölgəsində, Gürcüstanda Batum və Havalisi ilə Macarıstanda hələ də kuman türkləri yaşamaqdadır.

Ədəbiyyat

1. Əliyeva, L.A. (1999). Qıpçaqlar və Azərbaycan. Bakı: BDU, 354 s.
2. Üstünər, A. (2015). Türk dilinin tarixi inkişafı. Çağaloğlu. İstanbul: Sentyabr, 256 s.
3. Muxtarova, Ə. (2011). Türk xalqlarının tarixi. Bakı: Adiloğlu, 446 s.
4. Raşid ad-Din Fazlallah. (1987). Oguz-name. Bakı: Elm, 128 p.
5. Bartold, V.V. (1968). “Dvenadsat leksii po istorii trutskix plemen Sredney Azii. Soç.M..(5.49)
6. Drevnetyurskoy slovar. (1969). Leningrad: “Nauka”, 678 s.
7. Kononov, A.N. (1958). Rodoslavnaya türmen.Soçineniya Abu'l Qazi hana Hirinskoqo. M-L.
8. Ahincanov, S.M. (2009). Türk xalqlarının katalizator tayfası. qıpçaqlar. İstanbul: Selenqe Yayınları, 307 s.
9. Ch`en C.Tu-tsiue tsişi. (Genel türk tarixi.). (1958). Pekin: T.1., 678 s.
10. Sumuşiya, C. Qıpçaqlar hara getdilər? [Elektron resurs]. Qaraqalpaq jurnalı. 20.11.2014. Borçalı.net. URL:www.qaraqalpaqlar.
11. Quliyev, İ. (2023). “Codex Cumanicus” və kuman dilinin leksikası. Bakı: “Elm və təhsil”, 208 s.
12. Səmədova, K.İ. (2016). Qıpçaqların dəfn mərasimləri. Bakı: AMEA-nın Nəsimi adına Dilçilik İnstitutunun tədqiqləri, №2, 161 s.

Göndərilib: 14.03.2024

Qəbul edilib: 01.05.2024

DOI: <https://doi.org/10.36719/2663-4619/102/15-19>

Sevinc Əhmədova
Azərbaycan Dövlət Pedaqoji Universiteti
filologiya üzrə fəlsəfə doktoru
sevincasger@gmail.com

LİŊVOKULTUROLOGIYA KONSEPTİN SEMİOTİK NÖVLƏRİ

Xülasə

Məqalədə konseptin semiotik növləri haqqında müəyyən məlumatlar verilir. Bu növlərin xarakterik linqvistik xüsusiyyətləri araşdırılır. Belə çıxır ki, konseptin semiotik tipləri dünya dilinin dərk edilməsində mühüm rol oynayır.

Bu tiplər linqvokulturologiyada da reallaşır və real praqmatik vəziyyəti əks etdirir. Linqvokulturologiyada elə problemlər var ki, insan şüurunda yaranan məfhumun dil vahidləri və onun çoxalma yolları vasitəsilə insan şüurunda mücərrəd sözlərin yenidən həyatdan uzaqlaşmasına səbəb olur. Bu cür araşdırmanın çətinliyi insan, onun intellektinə əsaslanan mədəniyyət və eyni mədəniyyətin şüurda və dildə əks olunmasıdır.

Açar sözlər: konsept, semiotik, linqvistik, koqnitiv, abstrakt

Sevinj Ahmadova
Azerbaijan State Pedagogical University
PhD in Philology
sevincasger@gmail.com

Semiotic types of concept in linguoculturology

Abstract

The article gives some information on the semiotic types of the concept. Characteristic linguistic peculiarities of these types are investigated. It turns out that the semiotic types of the concept play an important role in understanding the language of the world. These types are also realized in linguoculturology and reflect the real pragmatic situation. There are some problems in linguoculturology in which abstract words in the human consciousness are retransformed into a way of life through the linguistic units of the concept created in human awareness and the ways of its reproduction. A hard of this kind of inquiry is a human being, culture, based on his intellect, and the reflection of the same culture in consciousness and language.

Keywords: concept, semiotic, linguistic, cognitive, abstract

Giriş

Linqvokulturologiya bir elm kimi dilçilikdə tətbiq edilir. Linqvokonseptual çərçivədə linqvokoqnitiv və linqvokulturoloji istiqamətlər geniş şəkildə tətbiq edilir və bunun nəticəsində antropoloji linqvistik formalaşır. Konsept tiplərinin universal və spesifik olmaqla iki qrup üzrə tədqiqi geniş yayılmışdır. Bu konseptin ümumi tipologiyasına aiddir, bu tipologiyamı isə koqnitiv semantika öyrənir. Konseptə aid xüsusiyyətlərdən biridə onun semiotik cəhətləridir. Bir sıra araşdırmalar göstərir ki, hansısa bir konseptin semiotik cəhətlərini tədqiq etmək dil fəlsəfəsi və dilçilik fəlsəfəsinin qarşılıqlı əlaqəsi ilə mümkündür. Semiotika yunanca semeiotice işarələr haqqında elm, təlim – ümumilikdə işarələrdən əhs edən elm səhəsi, işarə nəzəriyyəsi haqqında elmdir. Semiotika fərqli elm sahələrini öyrənir. Nümunə olaraq Morze əlifbası, yol hərəkəti qaydalarını nizamlayan işarələr, təbii və suni dillər və s. göstərmək olar (Karasik, 2012: 5).

Linqvokulturologiya ayrıca bir elm sahəsidir, bu elm dildən mədəniyyətə və mədəniyyətdən dilə doğru atılan addımdır. Konsept məfhumu insanın mental dünyasına, yəni mədəniyyətə və tarixə yaxındır və bu səbəbdən spesifik xarakter daşıyır. Konseptlər xalqın düşüncəsində yaşayan

kollektiv irsdir, onun mənəvi mədəniyyətidir. Məhz bu səbəbdən kollektiv şüur konstantların, yəni daimi, yaxud uzun müddət mövcud olan konseptlərin qoruyucusu kimi çıxış edir. Linqvokulturologiyada konsept anlayışı kifayət qədər geniş sahəni əhatə edir. Konseptin tərkib hissələrinə dil vahidlərinin bütün leksik və qrammatik mənaları daxildir. Konseptin başlıca əlaməti onun mentallığı ilə əsaslandırılır. Hər bir mental xüsusiyyətə malik olan dəyərlər kimi, konseptlər də təxəyyül məhsuludur. Son illərdə aparılan tədqiqatlarda konsept məfhumunun şüuru strukturlaşdıran təfəkkür vahidi kimi öyrənilməsinə böyük yer ayrılır. Bu cür anlam çox perspektivləri olan koqnitiv dilçilik üçün səciyyəvidir. “Koqnitiv dilçilik sahəsində” struktur, funksional, törəmə (generativ) dilçilik, kibernetika və linqvistik semantika sanki bir-birilə çulğalanmışdır” (Abdullayev, 2006: 228).

XX əsrin 80-90-cı illərində linqvokulturoloji tədqiqatlar elmə subkultura, mədəni universalilər, mədəni konsept və s. anlayışları gətirdi ki, bu da konsept termininə yeni çalar verdi. Eyni zamanda, konseptin və konsept dairəsinin (konseptosfera) daha geniş mənada dərk olunması da mövcuddur. Koqnitiv dilçiliyin əsas vahidi kimi “konseptlər müşahidə edilən və təsəvvür edilən hadisələr müxtəlifliyini nə isə bir şeylə əlaqələndirirlər” (Abdullayev, 2006: 48). M.B.Pimenovanın verdiyi tərifə görə, “konsept obyektivləşdirilmənin mürəkkəb sistemə malik olan milli, mental obraz kimi anlaşıla bilər” (Pimenova, 2003: 31). S.Q.Vorqaçovun fikrincə, “konseptlər hər bir millətin mənəvi zənginliyini özündə cəmləşdirir və xalqın ruhunu əks etdirir. Bu da konseptlərin antroposentrikliyini, yəni etnik şüur daşıyıcılarının mənəviyyətə yönəldilməsini, subyektivliyini, sosiallığı və “şəxsi sahəni” müəyyən edir” (Vorkachev, 2005:12). Ailə sözünün konseptləşməsi prosesi konseptual strukturu və konsept mühitini (konseptosfera) formalaşdırır. Konsept dil vasitələrinin cəmində reallaşır. Həmin cəmə konseptin adı və məzmununu dəqiq, yaxud vasitəli yolla izah edən (eksplisit), dəqiqləşdirən və inkişaf etdirən dil vasitələri aid edilir. “Fəlsəfi qrammatistlər səciyyəvi olaraq belə bir fikri əsas tuturdular ki, dillər öz strukturlarında az fərqlənir, halbuki üst qat təzahürlərində böyük müxtəliflik mümkündür” (Xomski, 2006: 152). Şübhəsiz, N.Xomskinin bu fikri dilə aid olsa da, konseptə də şamil edilə bilər. Üst qat təzahürləri dedikdə, konseptin dil vasitələri ilə ifadəsi kimi başa düşülür. Bu səbəbdən tədqiqatlarda konseptual təhlil metodu tətbiq edilir. Həmin metodun əsas məqsədi: 1) mədəniyyətşünaslıq baxımından əhəmiyyət kəsb edən paradigmanın və onların konsept, yəni mental sahəsini quran komponentlərin üzə çıxarılmasından; 2) konseptin məzmununun: sözün, adın sinonimini və tərifini vermək, frazeologizmlərin, zərbi-məsəllərin, aforizmlərin, deyimlərin, cümlələrin, mülahizələrin struktur və semantik modellərinin, nəhayət, konseptin təqdim olunduğu mətnlərin məzmununun müəyyən edilməsindən ibarətdir. Sadalanan representasiyalar bu və ya digər konseptlərin məzmunu haqqında biliklərin mənbəyidir. Y.S.Stepanov öz tədqiqatlarında ayrı-ayrı konseptlərin tarixinin öyrənilməsinin vacibliyini qeyd edirdi. “Konseptin məzmunu çoxəsrlik inkişaf tarixinə baxmayaraq, kifayət qədər sabitdir. Bununla bağlı dilçilikdə konseptlərin sinxronik və diaxronik təsvir metodu tətbiq edilir. Konseptin “laylı” strukturu da məhz tarixi dəyişikliklərlə şərtlənir. Bu, tam məntiqidir, çünki hər bir tarixi mərhələdə çoxsaylı mənaların biri aktual olur” (Stepanov, 2005: 309). Qeyd etmək lazımdır ki, dilçilik elmində konseptlərin öyrənilməsinin başqa metodları da mövcuddur. Məsələn, S.Y.Nikitina və Y.Bartminski “mədəniyyət” məntələrində “ayrılmış tərif” (Nikitinin terminologiyası) və “koqnitiv tərif” (Bartminskinin terminologiyası) metodundan istifadə edirdilər. Həmin metodlara uyğun olaraq, konsept “müntəzəm semantik əlaqələr siyahısının tərtib edilməsi” kimi təqdim olunur və qeyd edilir ki, həmin semantik əlaqələr konsept-sözün dərk edilməsi üçün çox böyük əhəmiyyət kəsb edir (Bartminskiy, 2005: 527). Bu da konseptin valentlikləri haqqında fikir söyləməyə imkan verir. Daxili formanın üzə çıxarılması konsept təhlilinin başqa istiqaməti hesab olunur. Məsələn, Y.Stepanov konseptin təhlilində onun bilavasitə hərfi mənasını axtarmağı vacib hesab edir. O, qeyd edir ki, daxili forma, adətən, dərk edilmir və termin sözünün daxili və zahiri formasında əks olunur (Stepanov, 2005: 240).

L.O.Çerneyko başqa bir metod təklif edir. Onun fikrincə, konsept strukturu arxetipləri, dərin mənəni reallaşdıran abstraksiya səviyyəsini özündə əks etdirir. Bu metod abstrakt (mücərrəd) adın gestalt strukturunun təhlilindən ibarətdir. “Həmin metodun tətbiqi üçün zəmini, ilkin şəraiti

konseptin sublogik (subməntiqi) əsası yaradır, çünki onun məzmununa sadə (fikir, inam və b. əsaslanan) məfhumlar daxil edilir və həmin məzmun birləşmələrdə özünü nümayiş etdirən adın (sözün) konnotativ elementlərinin hamısını əhatə edir” (Cherneyko, 2017: 208).

Həmçinin qeyd etmək lazımdır ki, “konsept” termini Azərbaycan mədəniyyətşünaslığında və dilçilikdə müəyyən qədər işlənib, təhlil olunub. Lakin müxtəlif elm sahələrində bu termin ən müxtəlif mənə və məzmun qazanır. “Konsept” termini bir neçə elmi istiqaməti – ilk növbədə, koqnitiv psixologiyani və koqnitiv dilçiliyi əhatə edir. Adları çəkilən elm sahələri təfəkkür və şüur problemləri, informasiyanın qorunması və işlənməsi ilə, linqvomədəniyyətşünaslıqla məşğul olur və onların təməl kateqoriyaları və postulatları ilə əmələ gələn nəzəriyyə çərçivəsində müəyyən edilir və dəqiqləşir. Müasir humanitar elmdə “konsept” sözünü ilk dəfə rus mütəfəkkiri S.A.Askoldov (1870-1945) tətbiq etmişdir. Orta əsrlər dövrünün nominalistləri kimi, S.A.Askoldov da “fərdi təsəvvürü bütün soy həcminin əvəzi” hesab edir. Lakin qədim alimlərdən fərqli olaraq, S.A.Askoldov konsepti fərdi təsəvvürlə eyniləşdirmir və onda “ümumilik, oxşarlıq” görür. Onun fikrincə, “konsept - düşüncənin törəməsidir, o da düşüncə prosesində eyni cərgədən olan çoxsaylı əşyaları əvəz edir” (Askoldov, 1928: 28).

Koqnitiv dilçilik çərçivəsində “konsept” dedikdə, insan psixikasında əks edilmiş yaddaş vahidlərini, mental leksikonu nəzərdə tuturuq. Z.D.Popova, İ.A.Sternin konsepti “qlobal düşüncə vahidi kimi” (müəyyən) tərif edir. Bu mahiyyət insan şüurunda insanın konkret fəaliyyəti, insanın şüurunda artıq mövcud olan başqa konseptlərlə düşüncə “əməliyyatları” (operasiyaları) əsasında formalaşır. Bu cür əməliyyatlar yeni konseptlərin yaranmasına səbəb ola bilər. Beləliklə, dil insan şüurunda konseptlərin formalaşma yollarından biridir (Popova, 1999: 30).

Son illər aparılan yeni tədqiqatlarda konseptin ən fərqli təsnifatları təqdim olunur. Həmin təsnifatların birinin müəllifi V.İ.Karasikdir. O yazır ki, məzmun baxımından konseptlərin hamısını parametrik və qeyri-parametrik mental törəmə (forma) kimi bir-birinə qarşı qoymaq mümkündür. Parametrik konseptlər təsnifat kateqoriyalar kimi çıxış edir və “məkan”, “zaman”, “kəmiyyət”, “keyfiyyət” kimi kateqoriyaların müqayisəsi üçün tətbiq edilir. İkinci, qeyri-parametrik mental formalara konkret məzmun daşıyan konseptlər aid edilir (Karasik, 2001: 78).

Konseptlərin kateqoriya statuslarının ən mühüm əlamətlərindən biri onların müstəqil xarakteri və binar əksliyə malik olmasıdır, həmin binar əkslik də konseptin konstitutiv əlaməti kimi fəaliyyət göstərir. Qeyri-parametrik konseptləri tənzimləyici və qeyri-tənzimləyici qruplara bölmək mümkündür. Birinci qrupa məzmununda əsas yeri dəyər konsepti tutan mental formalar daxildir. Qeyri-tənzimləyici konseptlər qrupu (sinfi) özünün qeyri-adiliyi ilə seçilir. Linqvistik ədəbiyyatda təklif edilən mental vahidlər təsnifatı linqvistik və koqnitiv-psixoloji meyarlar əsasında qurulur. “Yəni şəkillərlə, sxemlərlə, hiperonimlərlə və konseptlərin digər növləri ilə yanaşı, linqvo-mədəni tipəyi ayırmaq mümkündür” M.V.Pimenova konseptlərin üçhissəli təsnifatını təklif edir. Onun fikrincə, konseptlər müəyyən konseptual sistem qurur, dil isə həmin sistemin aktuallaşması üsuludur. “Dildə bu və ya digər formada obyektivləşdirilən bütün konseptlər üç məfhum (kateqoriya) qrupuna bölünə bilər: I. Əsas, təməl xarakterli konseptlər. Bu konseptlər dilin və dünya mənzərəsinin (panoramasının) əsasını təşkil edir. Onların arasında: a) kosmik konseptlər; b) sosial konseptlər; c) psixi (mənəvi) konseptlər seçilir. II. Deskriptiv (təsviri xarakterli) konseptlər. Bu konseptlər əsas, təməl xarakterli konseptləri müəyyən edir və öz növbəsində, üç qrupa bölünür: 1. fərqli dəyişiklikləri nəzərdə tutan konseptlər (həcm, ölçü, dərinlik, hündürlük, çəki və b.); 2. keyfiyyəti göstərən kvalitativ konseptlər (isti-soyuq, bütöv-bölünən; yumşaq-bərk və b.); 3. kəmiyyəti göstərən kvantitativ konseptlər (bir, çox, az, kifayət qədər və b.). III. Münasibətlər tiplərini müəyyən edən relativ konseptlər. Onların arasında: 1) qiymətləndirici konseptlər (yaxşı-pis, düz-yanlış, zərərli-xeyirli, dadlı-dadsız); 2) mövqe konseptləri (əleyhinə, birgə, arada, qabaqda-arkada, yanında, yuxarıda-aşağıda, yaxın-uzaq, müasir-geridə qalmış); 3) privativ konseptlər (özünün-özgənin, malik olmaq-itirmək, daxil etmək- kənarlaşdırmaq) Dil mədəniyyətin mühüm hissəsi, onun qavranılmasının əsas vasitəsi, milli mentalitetin spesifik xüsusiyyətlərinin daşıyıcısıdır. Belə bir fikir də mövcuddur ki, linqvomədəniyyətşünaslıq dil vahidlərində əks olunan, onları saxlayan və mədəniyyəti çatdıran üsulları tədqiq edir. Həmin vahidlərdə dil konseptləri və mədəni

“göstərişləri” möhkəmləndirir. Dil vasitəsilə həmin konseptlər və “göstərişlər” xalqın, yaxud onun ayrı-ayrı sosial qruplarının mentalitetində nəsil-dən-nəslə ötürülür. Translyasiya funksiyasının vasitəsilə dil bu və ya digər linqvomədəni birlik üçün səciyyəvi olan dünyagörüşünə, dünyanın dərk edilməsinə də təsir göstərə bilər. V.İ.Karasikdən sonra biz də konseptləri ilkin mədəni törəmələr, söz mənalarının obyektiv əksi, müəyyən mənaya malik olan və buna görə də insan həyatının müxtəlif sferalarına translyasiya edilən, məsələn, ən çox rast gəlinən, dünyanı öyrənmə vasitələrindən biri olan anlayışın üstünlük təşkil etdiyi sfera (elm), obrazlılığın üstünlük təşkil etdiyi sfera (incəsənət) və fəaliyyətin üstünlük təşkil etdiyi sfera (məişət həyatı) hesab etməyi təklif edirik. Dünya dilçiliyində, o cümlədən də Avropa və rus dilçiliyində “sahə” nəzəriyyəsinin, bu aspektdə konsept anlayışının işlənməsi tarixi çox da qədimə getmir. Konsept müəyyən bir güclü (yəni diqqəti dəyər üzərində cəmləmiş), kənarlara doğru assosiasiya vektorları ayrılan, şüur nöqtəsi ətrafında qruplaşır. Dil daşıyıcıları üçün daha çox aktual olan assosiasiyalar konseptin nüvəsini, daha az məna kəsb edənlər isə periferiyanı təşkil edir. Konseptin dəqiq sərhədi yoxdur. Nüvədən kənara çıxdıqca assosiasiyanın getdikcə zəifləməsi müşahidə olunur. Konseptin mərkəzi nöqtəsinin aktual olduğu dil və ya nitq vahidi konseptin adı kimi qəbul edilir. Bir-birinə bağlı olan konsept sistemləri konseptosferanı əmələ gətirir. Biz mədəniyyətin qlobal konseptosferasını və onun lokal konseptosfera adlandırılan bölmələrini ayırd edirik. Tədqiqatçılar tərəfindən konseptin modelləşdirilməsi üçün konseptə nisbətən daha dəqiq struktura malik olan koqnitivistikanın ənənəvi vahidlərindən (freym, ssenari, skript və s.) istifadə oluna bilər.

Müasir Avropa dilçiliyində saysız-hesabsız konseptlər koqnitiv dilçilik aspektindən işlənilməmişdir. Hazırkı tədqiqatda linqvomədəni konseptin məhz bu cür tərfi əsas götürülür. Konseptin anlayış, məfhum tərəfinin tədqiq edilməsi dilçi alimlərin də qeyd etdiyi kimi, onun seçilməsini, strukturlaşdırılmasını, tərifini və başqa konseptlər sırasında yerinin müəyyən edilməsini nəzərdə tutur. Konseptlər idealdır və şüur əsasında insanın şəxsi, hissi təcrübəsinin bazası üzərində formalaşan, fərdi hissi obrazlar olan universal predmet kodu kimi kodlaşır. Obrazlar isə konkretir, lakin onlar mücərrədləşərək hissi obrazdan təfəkkür obrazına çevrilə bilərlər. Konseptin obrazlı tərkib hissəsinə müraciət etdikdə həmin konseptlə bağlı təcrübənin, onun assosiativ əlamətlərinin təsviri nəzərdə tutulur. Ayrı-ayrı milli dillərin materialları əsasında da müxtəlif konseptlər işlənmiş və etnomədəni, psixolinqvistik, linqvokulturoloji məsələlər koqnitiv aspektdə təhlilə cəlb edilmiş, maraqlı nəticələr əldə edilmişdir.

XX əsrin ikinci yarısında yeni bir elm – linqvokulturologiya yarandı. Linqvokulturologiyanın vəzifəsi dilin mədəniyyəti necə kodlaşdırdığı, bu və ya digər dil hadisələrinin hansı mədəni informasiya daşdığı barədə suallara cavab vermək idi. Yeni linqvistik sahə əsrlərin qovşağındakı elmi araşdırmaların paradiqmasından törəmişdir. Bu paradiqma yeni sahəyə antroposentrizm və inteqrasiya edilmiş biliklər kultivasiya edirdi. Həmin elmin metodoloji aparatını təsvir edən bir sıra fundamental işlər meydana gəldi, dil materialının orijinal təsvir metodları təklif edildi, faktların təhlilinin gedişatında önəmli nəzəri ümumiləşdirmələr aparıldı. Lakin yenə də konsept termini öz mürəkkəbliyi və polifunksionallığı baxımından dilçilikdə müxtəlif şəkildə şərh olunur. Koqnitiv linqvistikada “konsept” baza anlayışıdır. Y.S.Kubryakovanın təklif etdiyi konsept tərfi daha geniş yayılmışdır. Onun nəzəriyyəsində terminin və onun arxasında duran məzmunun universallığına işarə edilir: “şüurumuzun mental və ya psixi resurslarının izah edilməsinə xidmət edən termin” (Kubryakova, 2004: 11). Ona görə, konseptin əsas əlamətləri: a) operativlik (“yaddaşın operativ məzmun vahidi”), b) insan fəaliyyətinin əksi, c) invariant (sabitləşdirici) daxili qüvvənin olması (“... konseptlər müşahidə və təsəvvür edilən hadisələr çoxluğunu vahid bir sıraya salır və onları bir başlıq altında toplayır”); ç) elastiklik və hərəkətilikdir. Fərqləndirilən əlamətlər konseptin təbiətinin mürəkkəbliyi və ziddiyyətini bir daha təsdiq edir: o, operativdir və bütün bəşər təcrübəsinin nəticələrini əks etdirir, invariant quruluşa malikdir, amma, eyni zamanda, daima dəyişir. Bundan əlavə, unutmayaq ki, konsept bu və ya digər ideyaya aid olan müxtəlif mənaların (d) yalnız bir qismini təşkil edir. Başqa sözlə desək, insan realilər haqqında düşünərkən, onun bütün əlamətlərini deyil, müəyyən düşüncə situasiyasında aktual olanları nəzərdə tutur, yəni elmi və ya gündəlik qavrayışın hansısa növünün, təqdimatının konseptindən istifadə edir.

Nəticə

Beləliklə, konseptin semiotic tiplərinin müəyyən olunmasında müxtəlif növ işarələrdən istifadə edilmişdir. Linqvokulturologiya həmişə adət olmuş konseptləri öyrənir. Linqvokulturologiyada bir sıra konsept tiplərində mücərrəd sözlərin insanın şüurunda hansı həyatı obraza çevrilməsi, yəni insan şüurunda yaranmış konseptin hansı dil vasitəsi vahidləri ilə və necə representasiya olunması məsələləri nəzərdən keçirilmişdir. Bu araşdırmanın mərkəzində insan, onun intellektinin əsasında dayanan mədəniyyət və həmin mədəniyyətin şüurunda və dildə inikası yaranır. Beləliklə də, konsept tiplərində müəyyən mədəni informasiyalar mövcuddur və bu mədəni informasiyalar müəyyən həyat hadisələrinin nəticəsi kimi insanın beynində toplanaraq konseptlər biçiminə düşür və dilin ifadə vasitələri ilə representasiya olunur.

Ədəbiyyat

1. Karasik, V.I. (2012). Semioticheskiye tipy kontseptov. Voprosy kognitivnoy lingvistiki, s.5-6.
2. Abdullayev, Ə.Ə. (2006). Kognitiv dilçiliyin əsasları. Bakı: Sabah, 228 s.
3. Pimenova, M.V. (2003). O tipovykh strukturnykh elementakh kontseptov vnutrennego mira. Kemerovo: YAzyk. Etnos. Kartina mira: Sbornik nauchnykh trudov, s.28-39.
4. Vorkachev, S.G. (2005). Postulaty lingvokontseptologii. Antologiya kontseptov (Pod red. V.I.Karasika, I.A.Sternina). Volgograd: Paradigma, t.1, s.10-13.
5. Xomski, N. (2006). Dil və təfəkkür. Bakı: Kitab aləmi, 152 s.
6. Stepanov, YU.S. (2005). Metody i printsipy sovremennoy lingvistiki. 5-ye izd. Moskva: Yeditorial URSS, 309 s.
7. Bartmin'skiy, Ye. (2005). YAzykovoy obraz mira: ocherki po etnolingvistike: [per. s pol.] [sost. i otv. red. S. M. Tolstaya]. Moskva: Indrik, 527 s.
8. Cherneyko, L.O. (2017). Kak rozhdayetsya smysl: Smyslovaya struktura khudozhestvennogo teksta i lingvisticheskiye printsipy yeye modelirovaniya. Moskva: Gnozis, 208 s.
9. Karasik, V.I. (2001). Lingvokul'turnyy kontsept kak yedinitsa issledovaniya. G.G.Slyshkin. Metodologicheskiye problemy kognitivnoy lingvistiki (pod redaktsiyey I.A.Sternina). Voronezh, s.75-81.
10. Askol'dov, S.A. (1928). Kontsept i slovo. Leningrad: Russkaya rech. Sborniki pod redaktsiyey L.V.Shcherby. Novaya seriya. II, 28 s.
11. Popova, Z.D. (1999). Ponyatiye «kontsept» v lingvisticheskikh issledovaniyakh. Voronezh: VGU, 30 s.
12. Kubryakova, Ye.S. (2004). Ob ustanovkakh kognitivnoy nauki i aktual'nykh problemakh kognitivnoy lingvistiki. Tambov: Voprosy kognitivnoy lingvistiki. №1, s.6-17.
13. Kubryakova, Ye.S. (2004). YAzyk i znaniye: na puti polucheniya znaniy o yazyke: Chasti rechi s kognitivnoy tochki zreniya. Rol' yazyka v poznanii mira. Moskva: YAzyki slavyanskoy kul'tury, 560 s.

Göndərilib: 02.03.2024

Qəbul edilib: 30.04.2024

DOI: <https://doi.org/10.36719/2663-4619/102/20-26>

Asaf Aliyev
Nakhchivan State University
PhD in mathematics
aliyevasef@ndu.edu.az
Yadulla Haziyev
Nakhchivan State University
yadullaheziyev@ndu.edu.az
Sayyad Valiyev
Nakhchivan State University
seyyadeliyev@ndu.edu.az
Shahin Aliyev
Nakhchivan State University
sahinaliyev@ndu.edu.az

TRANSPORT AND ENVIRONMENTAL PROBLEMS

Abstract

The article pays special attention to environmental protection and notes that in the modern world, issues of ecology and energy saving are finding new solutions, this is facilitated by large corporations and their financing of projects. Technological modernization of old systems takes transport enterprises to another level and allows them to be competitive in the international market. The transport and road complex is a powerful source of environmental pollution. Transport is one of the main sources of noise in the city, the traffic intensity of which is constantly growing. The article also notes that transport has caused many other negative phenomena: every year hundreds of millions of tons of harmful substances enter the atmosphere with exhaust gases; The road network, especially near urban agglomerations, “eats up” valuable agricultural land. Under the influence of the harmful effects of transport, people's health deteriorates, soils and water bodies are poisoned, and flora and fauna suffer.

Keywords: *ecological problems, road transport, energy efficiency, environment, environmental and economic problems, toxic substances, dangerous goods*

Asəf Əliyev
Naxçıvan Dövlət Universiteti
riyaziyyat üzrə fəlsəfə doktoru
aliyevasef@ndu.edu.az
Yadulla Həziyev
Naxçıvan Dövlət Universiteti
yadullaheziyev@ndu.edu.az
Səyyad Vəliyev
Naxçıvan Dövlət Universiteti
seyyadeliyev@ndu.edu.az
Şahin Əliyev
Naxçıvan Dövlət Universiteti
sahinaliyev@ndu.edu.az

Nəqliyyat və ekoloji problemlər

Xülasə

Məqalədə ətraf mühitin mühafizəsinə xüsusi diqqət yetirilir və qeyd olunur ki, müasir dünyada ekologiya və enerjiyə qənaət məsələləri yeni həll yolları tapır, buna iri korporasiyalar və onların

layihələri maliyyələşdirməsi kömək edir. Köhnə sistemlərin texnoloji modernləşdirilməsi nəqliyyat müəssisələrini daha yüksək səviyyəyə qaldırır və beynəlxalq bazarda rəqabətə davamlı olmağa imkan verir. Nəqliyyat-yol kompleksi ətraf mühitin güclü çirklənməsi mənbəyidir. Hərəkət intensivliyi daim artan nəqliyyat şəhərin əsas səs-küy mənbələrindən biridir. Məqalədə həmçinin qeyd olunur ki, nəqliyyat bir çox başqa neqativ hallara da səbəb olur. Belə ki, hər il yüz milyonlarla ton zərərli maddələr işlənmiş qazlarla atmosfərə daxil olur. Yol şəbəkəsi, xüsusən də şəhər aqlomerasiyalarının yaxınlığında qiymətli kənd təsərrüfatı torpaqlarını “yeyir”. Nəqliyyatın zərərli təsirlərinin təsiri altında insanların sağlamlığı pisləşir, torpaq və su hövzələri zəhərlənir, flora və faunaya güclü ziyan dəyir.

Açar sözlər: ekoloji problemlər, yol nəqliyyatı, enerji səmərəliliyi, ətraf mühit, ekoloji və iqtisadi problemlər, zəhərli maddələr

Introduction

Transport powered by fossil fuels causes enormous harm to both the environment and human health. Harmful emissions produced by transport aggravate the problem of global warming, and lead to various diseases in people, including the respiratory system and nervous system. The impact of transport on the environment is significant. It leads to an increase in the greenhouse effect, air and water pollution, noise pollution, soil erosion, etc.

Transport is one of the largest sources of greenhouse gas emissions on the planet - about 16%. Most of them come from cars (11.9%), planes and ships generate 1,9% and 1,7% respectively, trains – 0,4%. Reducing transport emissions is critical to combating climate change (1).

Research methods.

A large share of air pollution comes from emissions of harmful substances from cars. There are currently about 1 billion cars in use on Earth. Currently, road transport accounts for more than half of all harmful emissions into the environment, which are the main source of air pollution, especially in large cities. On average, with a mileage of 15 thousand km per year, each car burns 2 tons of fuel and about 26 - 30 tons of air, including 4,5 tons of oxygen, which is 50 times more than human needs. At the same time, the car emits into the atmosphere (kg/year): carbon monoxide - 700, nitrogen dioxide - 40, unburned hydrocarbons - 230 and solids - 2-5. In addition, many lead compounds are emitted due to the use of mostly leaded gasoline .

Observations have shown that in houses located next to a major road (up to 10 m), residents suffer from cancer 3-4 times more often than in houses located 50 m away from the road. Transport also poisons water bodies, soil and plants (2).

Toxic emissions from internal combustion engines are exhaust and crankcase gases, fuel vapors from the carburetor and fuel tank. The main share of toxic impurities enters the atmosphere with exhaust gases from internal combustion engines. Approximately 45% of the total hydrocarbon emissions enter the atmosphere with crankcase gases and fuel vapors.

The amount of harmful substances entering the atmosphere as part of exhaust gases depends on the general technical condition of the vehicles and, especially, on the engine- the source of the greatest pollution. Thus, if the carburetor adjustment is violated, carbon monoxide emissions increase 4...5 times. The use of leaded gasoline, which contains lead compounds, causes atmospheric air pollution with highly toxic lead compounds. About 70% of lead added to gasoline with ethyl liquid enters the atmosphere in the form of compounds with exhaust gases, of which 30% settles on the ground immediately after the cut of the vehicle's exhaust pipe, 40% remains in the atmosphere. One medium-duty truck emits 2,5...3 kg of lead per year. The concentration of lead in the air depends on the lead content in gasoline (Aziyev, Mamedova, 2023: 390).

Railroad trains, due to the combustion of coal or fuel oil, are also sources of greenhouse gas emissions and toxic substances: carbon dioxide, methane, carbon monoxide, nitrous oxide and oxide, sulfur dioxide and particulate matter. Freight and high-speed trains, city electric trains are the main sources of noise and vibration that negatively affect human health - they increase anxiety and

stress levels, and reduce the number of insects and birds living near railways. For many years, railroads used wooden ties soaked in toxic creosote oil.

About 90% of all goods traded in the world are transported by water. Ships pollute the world's oceans - in the event of oil and chemical spills, waste during cargo transshipment or ship dismantling also ends up in the water. Accidents on a ship carrying hazardous substances or crude oil can result in emissions of carbon dioxide, nitrogen oxide, and sulfur dioxide. The latter easily dissolves in water, causing ocean acidification, which kills coral reefs. Ships transport non-native species of flora and fauna around the world, threatening local biodiversity (Aziyev, Nadzhafov, Veliyev, 2024: 400).

Sea transport plays a significant role in modern logistics, but the environment still remains a problem for this form of transportation. Container ships or passenger ferries can still have a negative impact on the underwater and surface environments and on the quality of life of people living near ports. Waterborne vehicles can disrupt ecosystem functioning in the following ways:

- increased noise level (underwater and above water);
- oil and wastewater spills;
- exhaust emissions (CO₂, carbon monoxide, sulfur oxides, nitrogen oxides, particulate matter).

The issue of the impact of marine vehicles on the environment or threats associated with increased water traffic remains relevant.

Half of the world's aviation carbon emissions come from just 1% of passengers. Americans have the largest carbon footprint-more than the UK, Japan, Germany, and Australia combined. One of the negative impacts of airplanes is noise. It affects not only passengers but also people living near airports. The hum of aircraft engines impairs hearing, and concentration, and increases stress. In addition, aviation fuel and de-icing agents often end up in streams, which carry the chemicals into water bodies, polluting them (Vəliyev, Əliyev, 2011: 93).

The consequences of air pollution are:

- melting glaciers and a rapid rise in water levels in the seas and oceans (which is the direct cause of floods, inundations, and even the disappearance of entire cities or ocean islands!);
- climate change and frequent weather anomalies: fires, avalanches, hail;
- reduction of fresh water reservoirs (which is associated with the melting of glaciers, a natural reservoir of drinking water).

Expanding road infrastructure also negatively impacts animals and plants. The natural habitats of various species of mammals, birds, amphibians, etc. are shrinking. Animals die under the wheels or migrate to other places where the chances of survival are usually low. Due to various road works, trees and bushes are constantly being cut down. These plants produce oxygen and provide shelter for birds, insects, etc. The more we destroy roadside greenery through cutting down and salinization, the higher the risk of extinction of subsequent species of fauna and flora. Excessive deforestation and chemicals contribute to soil erosion and groundwater contamination (Əliyev, 2017: 63).

Logisticians and scientists around the world are joining forces to make transport less invasive and protect the planet from the effects of the greenhouse effect. One of the most promising areas in the logistics industry is the ecology of transport. What is its essence? This is a continuous search for an answer to the question: what can be done to reduce the amount of pollution and other negative consequences of transport? Key issues for transport ecology are issues related to:

- energy saving solutions;
- the possibility of using alternative fuels;
- reducing the noise level generated by vehicles, ships, railways, etc.;
- methods of processing waste generated during transportation.

A good example is, in which goods are transported in the same container at all stages. This reduces the need for additional transportation of goods, which increases CO₂ emissions (Vəliyev, Axundov, 2020: 52).

Noise above 80 dBA is harmful to the human body, and at levels above 90 dBA, partial hearing loss is possible. The pain threshold lies in the range of 120-130 dBA. The noise impact on the acoustic environment in cities is almost always local in nature and is predominantly caused by vehicles (up to 80% of noise), with road transport having the most adverse impact, since cars are the predominant sources of intense and long-lasting noise and, moreover, are common throughout the city. Transport noise has the greatest negative consequences for the population than industrial or household noise, since its scope is much wider, and the physical parameters characterizing the impact of noise on the human body are incomparably higher.

One of the main sources of noise in the city is road transport, the traffic intensity of which is constantly growing. The highest noise levels of 90...95 dB are observed on the main streets of cities with an average traffic intensity of 2-3 thousand or more transport units per hour. The level of street noise is determined by the intensity, speed and nature of the traffic flow. In addition, it depends on planning decisions (longitudinal and transverse profile of streets, height, and density of buildings) and such landscaping elements as roadway coverage and the presence of green spaces. Each of these factors can change the level of transport noise by up to 10 dB (Jacyna, 2017: 5639).

In an industrial city there is usually a high percentage of freight transport on highways. An increase in the overall traffic flow of trucks, especially heavy-duty ones with diesel engines, leads to an increase in noise levels. In general, trucks and cars create a heavy noise environment in cities.

The noise generated on the roadway of the highway extends not only to the area adjacent to the highway, but also deep into residential areas. Thus, in the zone of greatest noise impact there are parts of blocks and microdistricts located along city-wide highways (equivalent noise levels from 67,4 to 76,8 dB). Noise levels measured in living rooms with open windows facing the indicated highways are only 10...15 dB lower.

The acoustic characteristics of traffic flow are determined by vehicle noise indicators. The noise produced by individual transport crews depends on many factors: engine power and operating mode, technical condition of the crew, quality of the road surface, and speed. In addition, the noise level, as well as the efficiency of vehicle operation, depends on the driver's qualifications. The noise from the engine increases sharply when it starts and warms up (up to 10 dB). Moving a car at first speed (up to 40 km/h) causes excessive fuel consumption, while the engine noise is 2 times higher than the noise it creates at second speed. Significant noise is caused by sudden braking of the car when driving at high speed. The noise is noticeably reduced if the driving speed is reduced by engine braking until the foot brake is applied. For the last (Sladkowski, 2020).

Conclusion

The main measures to combat vehicle emissions include the following:

- assessment of cars based on exhaust toxicity. Day-to-day control of vehicles is of great importance. All vehicle fleets are required to monitor the serviceability of the vehicles produced on the line. When the engine is running well, the exhaust gases of carbon monoxide should contain no more than the permissible limit;
- According to the Regulations on the State Automobile Inspectorate, it is entrusted with control over the implementation of measures to protect the environment from the harmful effects of motor vehicles;
- the adopted toxicity standard provides for further tightening of the norm: for carbon monoxide – by 35%, for hydrocarbons-by 12%, for nitrogen oxides-by 21%;
- factories have introduced control and regulation of vehicles for toxicity and smokiness of exhaust gases;
- urban transport management systems. New traffic control systems have been developed that minimize the possibility of traffic jams because when stopping and then picking up speed, the car emits several times more harmful substances than when moving uniformly;

- highways were built to bypass cities, which absorbed the entire flow of transit transport, which previously stretched like an endless ribbon along city streets. The intensity of traffic has sharply decreased, the noise has decreased, the air has become cleaner;

- an automated traffic control system has been created. Thanks to advanced technical means, mathematical methods, and computer technology, it allows optimal control of traffic throughout the city and completely frees people from the responsibilities of directly regulating traffic flows. This system will reduce transport delays at intersections by 20-25%, reduce the number of road accidents by 8-10%, improve the sanitary condition of urban air, increase the speed of public transport, and reduce noise levels;

- conversion of vehicles to diesel engines. According to experts, switching vehicles to diesel engines will reduce the emission of harmful substances into the atmosphere. Diesel exhaust contains almost no toxic carbon monoxide since diesel fuel is burned almost completely. In addition, diesel fuel is free of lead tetraethyl, an additive used to increase the octane number of gasoline burned in modern high-burning carbureted engines;

- diesel is 20-30% more economical than a carburetor engine. Moreover, producing 1 liter of diesel fuel requires 2,5 times less energy than producing the same amount of gasoline. Thus, it turns out to be a double saving of energy resources. This explains the rapid growth in the number of diesel vehicles;

- improvement of internal combustion engines. Creating cars taking into account environmental requirements is one of the serious challenges that designers face today;

- the entry of highly toxic lead compounds into the atmosphere can be eliminated by replacing leaded gasoline with unleaded gasoline;

- improvement of the fuel combustion process in an internal combustion engine, the use of an electronic ignition system leads to a reduction in harmful substances in the exhaust;

- neutralizers. Much attention is paid to the development of toxicity reduction devices - neutralizers, which can be equipped with modern cars;

- the method of catalytic transformation of combustion products is that the exhaust gases are purified by coming into contact with the catalyst. At the same time, afterburning of incomplete combustion products contained in vehicle exhaust occurs;

- the neutralizer is attached to the exhaust pipe, and the gases passing through it are released into the atmosphere purified. At the same time, the device can serve as a noise suppressor. The effect of using neutralizers is impressive: under optimal conditions, the emission of carbon monoxide into the atmosphere is reduced by 70-80%, and hydrocarbons by 50-70%;

- the composition of exhaust gases can be significantly improved using various fuel additives. Scientists have developed an additive that reduces the soot content in exhaust gases by 60-90% and carcinogenic substances by 40%;

- Recently, the process of catalytic reforming of low-octane gasoline has been widely introduced at oil refineries. As a result, it is possible to produce unleaded, low-toxic gasoline. Their use reduces air pollution, increases the service life of automobile engines, and reduces fuel consumption;

- gas instead of gasoline. High-octane, composition-stable gas fuel mixes well with air and is evenly distributed throughout the engine cylinders, promoting more complete combustion of the working mixture. The total emission of toxic substances from cars running on liquefied gas is significantly less than from cars with gasoline engines. Thus, the ZIL-130 truck, converted to gas, has a toxicity indicator almost 4 times less than its gasoline counterpart. When the engine runs on gas, the mixture is burned more completely. This leads to a decrease in the toxicity of exhaust gases, a reduction in carbon formation and oil consumption, and an increase in engine life. In addition, liquefied gas is cheaper than gasoline;

- electric car. Nowadays, when a gasoline-powered car has become one of the significant factors leading to environmental pollution, experts are increasingly turning to the idea of creating a "clean" car. As a rule, we are talking about an electric car (Sladkovskiy, 2020).

The fight against traffic noise, aimed at creating a normal environmental situation and comfortable conditions for people's lives and recreation in populated areas, provides for:

- zoning of territories and targeted routing of street and road networks;
- creation of more advanced vehicles and engines;
- improvement of traffic organization and separation of freight traffic;
- use of more advanced road pavement designs;
- use of special noise protection measures.

The most drastic measure to combat traffic noise and create a normal environmental situation in cities (at least the largest ones) is considered to be the construction of underground, well-ventilated transport routes, which require large investments (Fridrikh, 2001).

Urban planning measures to protect the population from noise include: increasing the distance between the noise source and the protected object; the use of acoustically opaque screens (slopes, walls and screen buildings), special noise protection strips for landscaping; the use of various planning techniques, rational placement of microdistricts. In addition, urban planning measures include rational development of main streets, maximum landscaping of microdistricts and dividing strips, use of terrain, etc.

A significant protective effect is achieved if residential buildings are located at a distance of at least 25...30 m from highways and the rupture zones are landscaped. With a closed type of development, only the spaces within the block are protected, and the external facades of houses are subject to unfavorable conditions, therefore such development of highways is undesirable. The most appropriate is free development, protected from the street side by green spaces and screening buildings for temporary residence of people (shops, canteens, restaurants, studios, etc.). The location of the main in the excavation also reduces noise in the surrounding area.

To reduce vehicle noise, first of all, they strive to design less noisy mechanical components; reduce the number of processes accompanied by shocks; reduce the magnitude of unbalanced forces, the speed of gas jets flowing around parts, and the tolerances of mating parts; improve lubrication; use plain bearings and silent materials. In addition, reducing vehicle noise is achieved by using noise-absorbing and sound-insulating devices (Banister, 2015: 1).

References

1. <https://obserwator.imgw.pl/emter2021-pierwszy-europejski-raport-o-wplywie-transportu-morskiego-na-srodowisko/>
2. <https://obserwator.imgw.pl/emter2021-pierwszy-europejski-raport-o-wplywie-transportu-morskiego-na-srodowisko/>
3. Aziyev, YA.G., Mamedova, U.Dzh. (2023). Vliyaniye zheleznodorozhnogo transporta na okruzhayushchuyu sredu i puti ikh resheniya. Scientific Collection "InterConf", (181), s.390-395.
4. Aziyev, YA.G., Nadzhafov, E.T., Veliyev, S.M. (2024). Shum ot avtomobil'nogo transporta i metody yego umen'sheniya. Scientific Collection "InterConf", (186), s.400-406.
5. Vəliyev, S.M., Əliyev, A.A. (2011). Avtomobil nəqliyyatının ətraf mühitə təsiri. Naxçıvan Dövlət Universitetinin Elmi əsərləri. Fizika-riyaziyyat və texniki elmlər seriyası. Naxçıvan: №1(35), s.93-95.
6. Əliyev, A.A. (2017). Avtomobillərin ixrac qazlarının ətraf mühitə təsiri. Gəncə: AMEA Gəncə Bölməsi "Xəbərlər məcmuəsi". №3(69), s.63-66.
7. Vəliyev, S.M., Axundova, G.Ə. (2020). Avtomobillər və onların ətraf mühitə təsiri Naxçıvan Dövlət Universitetinin Elmi əsərləri. Fizika-riyaziyyat və texniki elmlər seriyası. Naxçıvan: №7(108), s.52-56.
8. Jacyna, M. (2017). "Noise and environmental pollution from transport: decisive problems in developing ecologically efficient transport systems". Journal of Vibroengineering 19.7, s.5639-5655.
9. Sladkowski, A. (2020). Ecology in transport: problems and solutions. Cham, Switzerland: Springer.

10. Sladkovskiy A. (2020). Ekologiya na transporte: problemy i resheniya. Cham, Shveysariya: Springer.
11. Fridrikh, R. (2001). Ekologicheskiye vneshniye izderzhki transporta. Springer Science & Business Media.
12. Banister, D., Button, K. (2015). Environmental policy and transport: An overview. Transport, the Environment and Sustainable Development, pp.1-15.

Received: 08.04.2024

Accepted:

03.05.2024

DOI: <https://doi.org/10.36719/2663-4619/102/27-32>

Səadət Bayramova

AMEA Nizami Gəncəvi adına Ədəbiyyat İnstitutu
filologiya üzrə fəlsəfə doktoru
seadet19710214@gmail.com

SEVİNC NURUQIZININ UŞAQ NƏSRİ XEYİRXAHLIĞIN TƏCƏSSÜMÜ KİMİ

Xülasə

Təşəkkül və inkişafı müxtəlif faktorlarla şərtlənən Azərbaycan uşaq ədəbiyyatı yeni ideya-estetik axtarışlardan və bədii üslub rəngarəngliyindən keçərək formalaşmış müstəqil sahə kimi təsdiqini tapmışdır. Çağdaş milli uşaq ədəbiyyatı bugünkü vəziyyətinə ənənələrin daxili davamlılığı və “böyük ədəbiyyatı” ilə üzvi əlaqəni saxlamaqla nail ola bilmişdir. Nəticə etibarilə, Azərbaycan uşaq ədəbiyyatı xalqın estetik nailiyyətlərindən biri olaraq bütövlükdə mənəvi mədəniyyət və bədii fikrin inkişafının ifadəsi kimi meydana çıxmışdır. Məqalədə çağdaş dövrdə uşaqlar üçün bir-birindən maraqlı əsərlər yaradan Sevinc Nuruqızının nəsr əsərləri təhlilə cəlb edilir, onların xarakterik cəhətləri araşdırılır.

Açar sözlər: *nəsr, uşaq, xeyirxahlıq, çağdaş, ədəbiyyat*

Saadat Bayramova

ANAS Institute of Literature named after Nizami Ganjavi
PhD in Philology
seadet19710214@gmail.com

Children's prose by Sevinj Nurugizi as the embodiment of kindness

Abstract

The formation and development of Azerbaijani children's literature, which is determined by various factors, has been established as an independent field by passing through new idea-aesthetic searches and the diversity of artistic styles. Contemporary national children's literature has achieved its current state by maintaining the internal continuity of traditions and organic connection with "great literature". As a result, Azerbaijani children's literature emerged as one of the aesthetic achievements of the nation as an expression of the development of spiritual culture and artistic thought as a whole. In the article, the prose works of Sevinj Nurugyzi, who created interesting works for children in the modern era, are analyzed and their characteristics are investigated.

Keywords: *prose, child, kindness, contemporary, literature*

Giriş

Çağdaş uşaq ədəbiyyatının tanınmış imzalarından olan Sevinc Nuruqızının yaradıcılığında əsas yer tutan nəsr əsərləri mövzu müxtəlifliyi, janr rəngarəngliyi və ayrı-ayrı yaş qruplarını nəzərə alması ilə diqqəti cəlb edir. Onun çoxsaylı nəsr əsərləri arasında ən çox diqqətçəkən son bir neçə ilin ən məşhur uşaq mətnlərindən olan “Melisa” povestidir.

Sevinc Nuruqızının 9. İlesam-Akçağ uşaq ədəbiyyatı roman, hekayə və nağıl - 2018 (KİTAB DOSYASI) müsabiqəsinin roman nominasiyasında birinci yerə layiq görülən “Melisa” nağıl-povestinin baş qəhrəmanı parçadan hazırlanmış gəlincikdir, lakin insanlar kimi, o da sevməyi bacarır. Əsərdə kuklaçı qadın bu gəlinciyi düzəldərkən sevgi haqqında nəğmə oxuyur deyə, bəlkə də Melisanın digər kuklalardan fərqli olaraq, insan kimi sevməyi bacarması onun hazırlandığı zaman oxunan nəğmə idi fikri əksini tapır. “Melisa”nın hekayətini nəql edən müəllif uşaqlara müraciətlə bu əhvalatı danışmasının səbəbini belə izah edir: “*Dostum, yəqin ki, bu əsəri, yəni “Melisa”nı yazdığım üçün özümü uzun illər qınayacağam. Bilirsən niyə? Buradakı bir gəlinciyin həyatını təsvir etməklə səni kədərləndirdiyim üçün. Amma bu əsəri yazmaqla sənə həyatın*

görmədiyini tərəflərini göstərmək istədim. Müxtəlif şəraitlərdə yaşayan yaşadlarının – sən kimi oğlan və qızların həyatından bəzi epizodlar danışdım. Göstərmək istədim ki, bu Yer kürəsi adlanan planetdə heç də hamı xoşbəxt deyil” (Nuruqızı, 2021: 15)...

Melisa ailənin bir üzvü kimi “insan həyatı” yaşayan gəlincikdir. Elə onun bir cansız oyuncağa xas olmayan hiss və duyğuları, yaşantıları da insandır. Dünya ədəbiyyatında əsas qəhrəmanı oyuncaqlar, gəlinciklər olan onlarla əsər yazılıb. Bədii mətnə oyuncaqlar, o cümlədən gəlincik öz nominativ və funksional mənalarnı genişləndirərək gerçək bir varlıq olduğu haqda alqı yarada bilmək kimi semiotik təbiəti ilə müəyyənləşir. Bu baxımdan “Melisa” povestində də məhz gəlincik obrazı antropomorfdur, insanın animistik bənzəridir.

Qeyd edək ki, oyuncaqlara ədəbiyyat və bütövlükdə sənətdə uşaq əyləncəsi kimi yanaşmanın dəyişilib böyüklərə xas məna və mahiyyət qazanması əsasən romantizmin adı ilə bağlıdır. Uşaq üçün gəlinciyi “canlandırır”, “insanlaşdırır” onun inamı, xəyal gücüdür. İnsana aid xüsusiyyətləri oyuncağına aid və tətbiq etməklə (geyimlərini dəyişmək, oyunların iştirakçısına çevirmək, yedirdib-icirtmək, yatirtmaq, çimirdirmək və s.) uşaq onu özünə bənzədir – oyuncaq insanlaşıb dost, sirdaş olur.

Povestin leytmotivini sevgi, mərhəmət hissləri, sədaqət, qayğıkeşlik kimi dəyərlər təşkil edir. *“Əsərin əsas məqsədi Melisanın - qəhrəmanın çətin, mürəkkəb situasiyadakı reaksiyasını, davranışını göstərməkdir. Və bu durumda məkan və zaman amili artıq arxa plana keçir, qəhrəmanın əhvalatı fonunda əhəmiyyətsizləşir. Modernist təhkiyə modelinə uyğun olaraq əsərdə qəhrəmanların daxili dünyası ön plana çıxır. Bəlkə də, qəhrəmanın kukla - cansız personaj olaraq seçilməsi nahaq deyil. Yazıçı tiplər sərgisi yaradır və bu sərgidə Melisa susqun tamaşaçısıdır”* (Akimova, 2021: 10).

Oyuncaqların, gəlinciklərin ictimai-mədəni əhəmiyyəti danılmazdır. Uşaqların emosional-psixoloji inkişafında, xarakterinin formalaşmasında da onların rolu azaldıla bilməz. Balacaların diqqətini cəlb edən oyunlar kimi, sevimli oyuncaqlar da onların həyatına, nəzərə çarpmasa da, həlledici təsir göstərmək gücündədir. Oyun zamanı uşaq özünə aid xəyali dünya yarada bilir. Bu fantastik aləmdə oyuncaqlar yaradıcı, psixoloji, sosial funksiyaları yerinə yetirməklə, uşağın iç səsini, potensialını, subyektiv məni ifadə edir. Oyuncaqların “missiyası”nın virtual obyektlərin multimedia koleydoskopunda arxa plana keçdiyi bu çağda mətnə gəlinciyin əsas obraz kimi seçilməsi məhz bu baxımdan da aktualdır.

“Melisa” povestindəki insan-kukla, canlı-cansız dixotomiyası yalnız cəmiyyətdəki “mexanikləşmə”, “avtomatlaşma”dan xəbər vermir, həmçinin insanın mənəvi deqradasiyasını da nümayiş etdirir. Cansız gəlincik obrazının başına gələnələr əsərdə obyektiv reallığa nüfuz edərək nağılvari süjeti fəlsəfi, ictimai, psixoloji səviyyələrə yönləndirir, problematika universallaşır.

Sevimli oyuncaq hər bir uşağın bir az da öz içinə dönüşüdür. Uşağın oyunları, hər şeydən öncə, əşyalarla emosional kontakt deməkdir. Əziz oyuncağı Melisaya münasibətdə Zöhrənin simasında dostluq, sədaqət, etibar ideali, insanın sevmək qabiliyyəti, humanizm duyğusu əksini tapır. İllər ötüb keçsə də, qız böyüsə də, sevimli gəlinciyini unutmur, sevgisini qəlbində əzizləyib böyüdür. Maraqlıdır ki, elə Melisa da eyni hissləri keçirir, o da öz ilk rəfiqəsi, dostu Zöhrəni unutmur, onun üçün darıxır. Çünki əsərdə oyuncağın da insan kimi, duyğuları diridir, canlıdır (Bəşirova, 2002).

“Melisa” povestində poetik subyektivliyə meyil lirik başlanğıcda, əsərin monosentrik qurulmasında ifadəsini tapır. Əsər bir çevrə üzrə poetik qurğusu ilə diqqəti cəlb edir: başlanğıcda kimsənin diqqətini çəkməyən Melisa Zöhrə ilə dostlaşıb məmnun olur, bu dostluq hər ikisini xoşbəxt edir. Əsərin sonunda yenə gözləmədikləri halda, qovuşur və xoşbəxt olurlar.

Mifoloji təsəvvürdə, adət-ənənələrə görə, leylək müqəddəs quşdur və şər qüvvələri uzaqlaşdırın talisman hesab olunur. Bundan əlavə, o, ailə xoşbəxtliyi, sədaqət və valideyn sevgisinin simvoludur. Melisanın Leyləyin dimdiyində yenidən Zöhrənin həyatına gətirilməsi onun həyata yenidən doğuluşu ilə assosiasiya yaradır. Ümumiyyətlə, uşaq hekayələrində adətən, sadəlikdən daha çox bəsitliyə yol verilən əsərlər bolluğunda “Melisa” povesti oxucusunu həyat-ölüm, yaxşılıq-pislik, xeyirxahlıq-qəddarlıq kimi duallıqlar haqqında düşünməyə sövq edir (Bağırılı, 2023: 22).

Əvvəllər, xüsusən sovet dövründə uşaq ədəbiyyatının dilinin mütləq yaş kateqoriyasına uyğunlaşdırılması, bəzən isə lap bəsitləşdirilməsi tendensiyası yaygın idisə, indi əksər uşaq əsərlərinin dili böyüklərin dilinə daha yaxındır. Bunun səbəbi son illər uşaq yazarlarının azyaşlılarla uydurma “uşaq dili”ndə danışmağı yanlış hesab etmələri, ədəbiyyat vasitəsilə onlara doğru danışmağı öyrətmək istəyi ilə bağlıdır. Sevinc Nuruqızının əsərləri də məzmun etibarilə uşaqlara aiddir, dil etibarilə isə xüsusi sərhəd qoyulduğu sezilmir.

“Melisa” povestində böyüməkdə olan uşağın əxz etməli olduğu ümuminsani dəyərlər ön plandadır. Sadə, rahat evdəki mehriban, xoşbəxt ailə dəyərləri, harmoniya üzərində qurulmuş münasibətlər sistemi və s. uşaqlara deklamasiya vasitəsilə deyil, təsvir yolu ilə aşılır. Yaxşı və pisin, xeyir və şərin nümunəsində kiçik oxucu ona daha yaxın, daha xoş olanı seçmək imkanı əldə edir. Çünki müasir dövrdə ədəbiyyatın didaktik əhəmiyyəti tamamilə öz qüvvəsini itirib, uşaqlara da qətiyyətlə maraqlı deyil, təsir gücü isə yox dərəcəsindədir. Odur ki, çağdaş uşaq ədəbiyyatının əksər nümunələrində olduğu kimi, Sevinc Nuruqızının nəsr əsərlərində də mətnin öyrədici, didaktik elementləri təhkiyənin strukturunda əriyərək dərin fəlsəfi mahiyyət qazanır. Bu xüsusiyyətlər povestin məzmununa təsir edərək auditoriyasının sərhədlərini də genişləndirir; o yalnız azyaşlı uşaqlar üçün deyil, bütün yaş kateqoriyaları üçün maraqlı kəsb edən əsərə çevrilir (Namazov, 2007: 444).

Ümumiyyətlə, Sevinc Nuruqızının uşaqlar üçün yazdığı nəsr əsərləri oyuncaqlara çox vurğu edilməsi ilə xarakterikdir. Gəncə terrorunun günahsız qurbanları olan uşaqlara ithaf edilmiş “Pıçılı” (2022) canlı və cansız hər kəsin, hər şeyin məhvinə səbəb olan terrora yüksək səslə “yox” deyən əsərdir. İkinci Qarabağ müharibəsi dövründə Gəncədəki faciəyə həsr olunmuş bu ilk əsər heyvanların və oyuncaqların pıçılığı əsasında qələmə alınıb. Bununla da müəllif həm də belə bir mesajı ötürmüş olur ki, biz insanlar onların nə hiss etdiyinin fərqi var bilməsək də, səslərini duymasaq da, eşitdiklərimizdən heç nə anlamasaq da, digər canlıların (hətta cansızların) da insan əli ilə törədilmiş hər cür pislilik, vəhşilik özünəməxsus etirazı var. Sevinc Nuruqızı əsərdə heyvanların və oyuncaqların etirazını pıçılı olaraq duya bilir və bu səsi azyaşlı oxucularına da elə bu cür, pıçılı ilə çatdırır.

Bədii mətnlərdə yaradıcı dünyaduyumun təzahürü olaraq, animalistika böyüklər üçün ədəbiyyatda da istifadə olunsa da, əsasən uşaq ədəbiyyatında daha geniş yayılıb. Elə buna görə də ədəbiyyatın bu sahəsi uşaq ədəbiyyatının bir qolu olaraq dəyərləndirilir. Animalistikanın maarifləndirici, öyrədici funksiyası, həmçinin mənəvi-əxlaqi potensialı uşaq yazarlarının ondan geniş bəhrələnməsinə imkan yaradır (Xəlil, Əsgərli, 2007: 56).

Müasir dövrdə, demək olar, bütün uşaq yazarları əsərlərində obraz olaraq mütləq heyvanlara, quşlara, həşəratlara müraciət edirlər. Ədəbiyyatda animalizm (və ya animalistika) heyvanlar, quşlar və bitkilərə insana xas cizgilər və xüsusiyyətləri aid edərək, insanın dünyaduyum prizmasından bədii təsviridir. Mütəxəssislərin fikrincə, uşaq ədəbiyyatında animalistika, heyvanların obrazlaşdırılması, danışması başlanğıcını folklordan götürür. Animalistik mətnlər daha çox ictimai, mənəvi-əxlaqi, fəlsəfi, psixoloji mahiyyət daşıyır. Xüsusən insanın heyvanla dostluğu təbiət, varlıq və kainatdakı harmoniyayı anlamaq baxımından daha çox əhəmiyyət daşıyır (Həbibbəyli, 2020: 4).

“Pıçılı” əsərində əsas qəhrəmanların heyvanlar və oyuncaqlar olaraq seçilməsi müqayisəli antropologiyaya əsaslanır. Belə ki, əsərdə onların da insan kimi mənəvi ağrıları, yaşantıları əks olunur. Hətta bəlkə, mətnə insanın həssaslıq baxımından təbiətdə qonşu olduğu digər canlılardan öyrənəcəyi çox şey var düşüncəsi də yer alır. Çünki yer üzündə fəlakətlər törətmək heç vaxt heç bir digər canlının şüurlu seçimi olmadığı halda, insan bilərək müharibələri başlayır, faciələr törədir, nüvə silahları istehsal edərək bəşəriyyətə yüzilliklər boyunca izi silinməyəcək zərərlər vurur. Qeyd edək ki, “Pıçılı” əsərinin fabulasındakı kədər, üzüntü onun dilinə, ahənginə də təsir edərək forma və məzmun etibarilə bütövlük yaratmış olur.

Sevinc Nuruqızının müharibə mövzusunda yazılmış “Ağca və Cubbulu” hekayəsinin qəhrəmanları balaca Sürəyya, Cubbulu adı verdiyi gəlincik və Ağca adlı göyərçindir. Bu hekayədə yenə animalistikadan istifadə olunub. Yeri gəlmişkən, qeyd edək ki, ümumiyyətlə, yazarlar bədii mətnlərə animalistikanı 3 üsulda tətbiq edirlər:

1) Müəlliflər bu üsula təbiətin realiyasını əks etdirmək məqsədilə müraciət edirlər.

2) Bədii məndə heyvanlar, quşlar, həşəratlar insanlaşdırılır – onlara insani keyfiyyətlər aid edilir.

3) Bədii yaradıcılıqda animalistikanın gerçəküstü, fantastik gücün heyvanlara aid edilməsi tipi də var ki, adətən, müəlliflər bu üsula nadir hallarda müraciət edirlər. Sevinc Nuruqızının uşaq nəsrində isə əsasən ikinci tipə yer verilir (Mirzəyev, 1999: 54).

Maraqlıdır ki, S.Nuruqızı uzun illər evlərində “məskunlaşmış” gəlinciyi əvvəlcə hekayələrinin, sonra povestinin qəhrəmanı edir. Müəllifin bu barədə yazdıqlarından bəlli olur ki, əsərdə Cubbulu adı ilə təqdim edilən gəlincik elə Melisadır. Beləliklə, Sevinc xanım qızının gəlinciyinə müxtəlif adlar, obrazlar altında fərqli ədəbi ömürlər yaşadır. “Ağca və Cubbulu” hekayəsində Qarabağın sərhədyanı kəndlərində yaşayan qızcıqazın müharibədən keçmiş taleyi təsvir olunur. Hekayədə göstərilir ki, müharibənin dəhşətlərinə rəğmən dostluq, sevgi, sədaqət həmişə qalibdir.

Günlərin bir günü düşmən tərəfindən mərmilər atılarda başqa kəndə köçərkən ailə tələsiklik və təlaşda, əlbəttə, gəlinciyi unudur. Hər gün cürbəcür oyunlar oynayan Sürəyyasız qalan Ağca ilə Cubbulu darıxır, özlərini kimsəsiz hiss edir, nigaran qalır. Birdən ağıllarına gəlir ki, Ağca gəlinciyi də dimdiyinə götürüb Sürəyyagilin sığındığı kəndə üz tutsunlar. Beləcə, üç vəfalı dost qovuşur. İllər sonra “Ağca və Cubbulu” hekayəsinin davamı yazılır – bu dəfə artıq qələbə əhvalında. Əsərin ikinci hissəsində göstərilir ki, 28 illik həsrətə son qoyulub, çünki işğal altında olan torpaqlarımız geri alınıb. Sürəyya öz doğma vətəninə gedə bilmək imkanı əldə edəndə özü ilə uşaqlarını deyil, uşaqlıq dostu Cubbulunu götürür. Hekayədə Sürəyyanın Ağdama uzun illər sonrakı gedişi, təəssüratları həssaslıqla ifadə olunur: bölgədəki tikililərdən, üzəgərdən gözəlliklərindən əsər-ələmət qalmasa da, mənfur düşmənin tapdağı altında dağıntılara məruz qalsa da, torpaq öz doğmalığı ilə onu ovudur. İllər sonra işğaldan azad olmuş torpaqlara geri dönmə vətəndaşların sevinc və həyəcanı bir-birinə qarışır (Nuruqızı, 2021).

Hekayənin birinci hissəsində əsasən Sürəyyanın dağıntılar altında qalmış gəlinciyindən ötrü yaşadığı psixoloji sarsıntılar ifadəsini tapsa da, ikinci hissədə vətən sevgisi, həsrəti əks olunur. “Ağca və Cupbulu” əsəri İsveçdə İBBY-nin “Andersen” qızıl medalına təqdim edilmiş və ilk onluğa düşmüşdür. Bir müddət sonra isə bu əsər Cənubi Koreyada Asiya Mədəniyyət Mərkəzinin “Uşaqlar üçün şəkili kitab” layihəsində “Sürəyyanın izində” adı ilə çap olunmuşdur (2020).

Sevinc Nuruqızı real hadisələri balacalara çatdırarkən onu ən şirin nağıla çevirməyi ustalılıqla bacarır. Elə 2017-ci ildə Rusiya mətbuatında geniş yayılmış bir əhvalatın əsasında ərsəyə gətirdiyi “Saqlana” hekayəsini də nağıl poetikasında çatdırır. Uşaqlara ünvanlanan əksər mətnlərində olduğu kimi, müəllif yenə onlara müraciət edərək sözə başlayır, nəql etdiyi hadisənin qeyri-adiliyini onun gerçəkliyinə şübhə ilə yanaşılacağını labüd edəcəyindən əminliklə qeyd edir: *“İndi yox, hekayəni oxuduqca, onun cəmi 4 yaşı olduğuna inanmaq istəməyəcəksən”*.

Sevinc Nuruqızının nəsrli-nəzmlə əksər mətnlərində əsas ideya istiqaməti işığa, xeyirə, yaxşılığa inamdır. Saqlananın qorxusuzluğunun, cəmi 4 yaşı olmasına baxmayaraq qarda, tufanda canavarlardan belə qorxmada evlərindən kilometrərcə uzağa – xəstə nənəsi üçün həkim çağırmağa gedə bilməsinin səbəbini hekayənin əvvəlində oxuduqlarımız gözəl şərh edir. Gözləri görməyən qoca babasının əhvalatları, bütün məişət qayğıları üstündə olan yaşlı nənənin şirin nağılları Saqlananın xeyirxah, işıqlı mühitdə bəsləndiyini, böyüdüyünü əks etdirir: *“Buğlanan sıyığın ətrinə nağıllardakı möcüzələr qarışanda gecələr daha işıqlı, daxma daha rahat olardı. Saqlana nənəsindən soruşardı:*

– Nənə, bütün nənələr və babalar nəvələrinə nağıl danışirlar?

Nənəsi gözünü toxuduğu şaldan ayırıb onun gözlərinə baxar və deyərdi:

– Yox, qızım, əgər bütün nənələr və babalar nağıl danışsaydılar, dünyada müharibələr olmazdı... – Saqlana ha düşünər, tapa bilməzdi ki, nağıllarla müharibələrin nə əlaqəsi var. Qonur gözlərini nənəsinə zilləyərdi. Nənəsi o saat onun nə demək istədiyini anlayardı. – Qızım, nağıllarda xeyirxahlıq var. Hər eşitdiyini nağıldan canına hopan bir zərrə xeyirxahlıq, gələcəkdə çox böyük yaxşılıqlara yol açar. Mərhəmət nağıllarla başlayar, nağıllarda yaşayar, nağıllarla ötürülər...”

Maraqlıdır ki, bu kiçik parçada həm də sənətin öyrədici, tərbiyələndirici funksiyası nənin dilindən səslənir, hekayənin ideya istiqaməti kimi təsdiqini tapır. Sevinc Nuruqızının uşaq hekayələrində, demək olar ki, həmişə yaxşılıq, xeyirxahlıq qələbə çalır. Beləcə, müəllif uşaqları inandırır ki, yaxşılıq edərsənsə, əvəzini görərsən (Nuruqızı, 2022).

“Balaca və vicdanlı avtobus” qısa alleqorik hekayəsi avtobusun simasında dürüst, vicdanlı və xeyirxah olmağı təbliğ edir. Həmişə vaxtında dayanacağa çatıb uşaqları məktəbə aparən avtobus bir gün gecikir, uşaqlar gözləyərkən əminliklə danışrlar ki, ola bilməz ki, məsuliyyətli və vicdanlı avtobus yatıb qaldığına görə geciksən və onun xəstələndiyi təxminini yürüdürlər. Halbuki avtobus nə yatıb qalıb, nə də xəstələnib, “*O yıxılıb qarın üstündə qalan qoca nənəni xəstəxanaya çatdırmışdı...*”

“Telefon köşküdəki pişik” hekayəsinin də ideyası xeyirxahlıqdır. Əsərin əsas obrazı olan köşk – onun dünənə nisbətə bugünkü vəziyyəti oxucunu kədərləndirir. Əvvəllər hamının istifadə etdiyi, gah həkimə, gah polisə, gah valideynə zəng vurduğu telefon köşkü bu gün artıq lazımsızdır. Çünki zaman dəyişib, texnologiya inkişaf edib, hamının evində də, cibində də telefon var, artıq köşkdəki telefonlara ehtiyac yoxdur. Tənha köşkü bir gün aparıb kimsəsiz bir yerə qoyurlar, üstünə qar yağır, tək darıxır, özünü lazımsız hiss edir. Amma qəfildən bir miyoltu eşidir və balaca pişik balasının soyuqdan donmaq üzrə olduğunu görür. Qapısını tərpedib cırıldayır, pişik balasının gözüne görünür ki, gəlib ona sığınsın, qızınsın. Balaca pişik köşkdə qızında o, özünü yenə gərəkli hiss edir. Bu hekayədə köşkün simasında yalnız xeyirxahlığı izləmirik, o eyni zamanda vaxtilə hamının hər işinə yarıyıb, ahıllaşdıqca unudulan hər hansı peşəkara, yaxud valideynə də metaforadır (Nuruqızı, 2018: 124).

Belə hekayələrdə minimalizm ən nəzərə çarpan xüsusiyyətdir, Sevinc Nuruqızı çoxsözlülüüyü sevmir. Əvvəla, uşaqların hövsələsizliyini, uzun mətnlər oxumağı sevmədiyini nəzərə alır, ikincisi də cəmi bir neçə cümləyə sığdırma bildiyi mətləbi uzatmağa gərək görmür. “Küçə monitoru və Orfan” kədərli, lakin düşündürücü hekayədir. Yəqin ki, müəllifin gerçək xatirəsinə əsaslanan mətnə Banqkokun böyük küçələrindən birində hər gün binaboyu iri monitorun qarşısında durub televiziya proqramlarını izləyən 11-13 yaşlı yeniyetmə qızdan bəhs edilir. Təhkiyəçi müşahidə edir ki, qız, əslində, efirdə gördüklərinə baxmır, fikri başqa yerdə olsa da, gözlərini iri monitora zilləyir. Bu hal hər gün təkrar olunanda o, balaca qıza yaxınlaşıb tanış olmaq qərarına gəlir:

“– Bir dəqiqə... Adını öyrənə bilərəmmi?”

Qız dayandı. Diqqətlə üzümə baxıb dedi:

– Adım yoxdu.

– Başa düşmədim...

Qız bir qədər incik tərzdə dedi:

– Başa düşməməli nə var ki?! Mənə ad qoyan olmayıb. Küçədəkilər Orfan deyə çağırırlar...

Yəni kimsəsiz. Siz də Orfan deyən.”

Kimsəsiz qız – Orfanın cavablarından o da məlum olur ki, o hər gün gəlib bu monitorun qarşısında anasını efirdə görmək ümidi ilə dayanır. Orfan anasını heç xatırlamır, anası varmı, yoxmu, onu da bilmir. Lakin başqa bir tanış küçə uşağı (Cefri) anasını efir vasitəsilə tapdığı üçün Orfan da ümid edir, inanır. Hətta reklam aralıqlarında meydanın ortasında qoyulmuş bər-bəzəkli Budda heykəlinə yalvarır ki, anasını tapmaqda ona kömək olsun. Balaca qızın 5 ildir – bu monitorlar binaya quraşdırıldıqdan bəri eyni inam və inadkarlıqla öz ümidinə sarılması oxucunu kövrəltmə də, düşündürür. Balaca oxucular, bəlkə də, o an analarının varlığı üçün Tanrıya şükr edir, bəlkə də, Orfanın da anasına qovuşması üçün dua edir. Hər bir halda, Sevinc xanımın bu hekayəsi uşaqlara ümid və inam bəsləməyi təlqin edir.

Sevinc Nuruqızı cəmiyyətdə baş verən proseslərin bədii həllinə can atan müəllifdir. Onun nəsr əsərlərində balaca qəhrəmanlar cürbəcür vəziyyətlərə düşür və hər bir situasiyaya görə davranışı və hələ formalaşmaqda olan xarakteri üzə çıxır. Sevinc xanımın qəhrəmanları üçün yenicə atıldıqları həyat bütün tərəfləri ilə bir sınaq meydanıdır. Burada balacalar böyük suallarına cavab arayır, həyatı öyrənirlər. Dünyanı internet oyunları, gündən-günə artıb-çoxalan növbənöv sosial şəbəkələr başına

aldıqca düşünə bilən insanları bir narahatlıq sarır: görəsən, bütün bu dəyişikliklər xeyirin sonu demək olmaz ki?

Nəticə

Ümumiyyətlə, uşaqlar üçün yazılmış əsərlərin xeyirin qələbəsi, xoşbəxt sonluqla bitməsi labüddür. Çünki uşaq psixikası harmoniyası pozulmuş bir aləmin acı realiyasını həzm etməyə çətinlik çəkir. Belə olduğu təqdirdə əsər onları düzəni bərpa olunmuş bir dünyaya qaytarmalı, yaxud harmoniya yaratmağa xidmət etməlidir. Odur ki, hətta ən realist uşaq mətnləri belə, ölüm, itki, faciə, ümitsizlik notları üzərində bitməməlidir (Nuriyev, 2004: 244).

Mütəxəssislərin fikrincə, uşaq ədəbiyyatının əsas estetik vəzifəsi uşaqlarda yaradıcı başlanğıcı əks etdirən nikbinlik duyğusunu formalaşdırmağa xidmət etməkdir. Sevinc Nuruqızının nəsr əsərlərinin, nağıllarda olduğu kimi, həmişə xeyirin qələbəsi ilə sonlanması oxucunun ümidini diri saxlayır, inanırsan ki, nə qədər ki yaxşı adamlar var, demək, yaxşılıq da yaşayacaq. Bu əsərlərdə həyatın çətinliklərinə sinə gərmək qabiliyyəti uşaqlara müəyyən bir əxlaqi davranış xətti ilə təşviq edilir. S.Nuruqızının uşaqlar üçün yazılan nəsr əsərlərinin məna strukturunu təyin edən maraqlı cəhətlərdən biri də burada yaxşılığı, xeyirxahlığı ifadə edən, xüsusi semantik sahə yarada bilən “açar sözlər”dir.

Ədəbiyyat

1. Nuruqızı, S. (2021). “Zəfər nəğməsi – Şuşa”. Bakı: TEAS Press Nəşriyyat evi, 237 s.
2. Akimova, E. (2021). “Melissa” - çəhrayı rəngli sevgi”. “Ədəbiyyat qəzeti”, 22 may, s.10-11.
3. Bəşirova, N. (2002). Uşaqlarda erkən yaşlarında hərbi-vətənpərvərlik tərbiyyəsinin aşılması. Pedaqoji Universitetinin Xəbərləri (humanitar, pedaqoji, psixoloji elmlər seriyası), IX, s.166-169.
4. Bağırılı, A. (2023). “Şuşa ilinin uşaq ədəbiyyatı”. “Ədəbiyyat qəzeti” (Xüsusi buraxılış), 22 iyul, s.22-23.
5. Namazov, Q. (2007). Azərbaycan uşaq ədəbiyyatı. Bakı: Bakı Universiteti nəşriyyatı, 444 s.
6. Xəlil, Z., Əsgərli, F. (2007). Uşaq ədəbiyyatı. Bakı: ADPU nəşriyyatı.
7. Həbibbəyli, İ. (2020). Uşaq dünyasında ədəbiyyat və uşaq ədəbiyyatı. “Ədəbiyyat qəzeti”. 5 iyun, s.4-5.
8. Mirzəyev, Ə. (1999). Azərbaycan uşaq ədəbiyyatı. Bakı: Elm, 340 s.
9. Nuruqızı, S. (2021). Melisa: [nağıl-povest]. Bakı: Təhsil.
10. Nuruqızı, S. (2022). “Pıçıltı”. Bakı: Təhsil.
11. Nuruqızı, S. (2018). Meşədə yeni il. Azərbaycan: jurnal. №12, s.124-125.
12. Nuriyev, N. (2004). Uşaqlarda vətənə məhəbbətdə düşməyə nifrət hissinin tərbiyə edilməsi. Pedaqoji Universitetinin Xəbərləri, s.244-245

Göndərilib: 10.03.2024

Qəbul edilib: 26.04.2024

DOI: <https://doi.org/10.36719/2663-4619/102/33-37>

Səbinə Poladova
Azərbaycan Dillər Universiteti
filologiya üzrə fəlsəfə doktoru
poladova_sabina@mail.ru
UOT 811.111.

İNGİLİS DİLİNİN FONEM TƏRKİBİNİN TARİXİ VARIASIYASI: SƏS QANUNU ANLAYIŞI

Xülasə

Dilin inkişafını izləmək heç də asan deyil. Nəzəri və metodoloji elmi əsasların daim yenilənməsi zəruri olsa da, müasir elmdə bu problemə çox vaxt kifayət qədər diqqət yetirilmir. Bütövlükdə dilin mövcud vəziyyətini, eləcə də fonetik quruluşunu başa düşmək üçün müasir dilin hər bir fenomenini uzun tarixi inkişafın məlum nəticəsi kimi, daha az müddət ərzində baş verən bir sıra dəyişikliklər nəticəsində nəzərdən keçirmək lazımdır. Təəssüf ki, biz öz işimizdə ingilis dilinin bütün səslərindəki tarixi dəyişiklikləri tam şəkildə nəzərdən keçirə bilmərik, çünki bu çox böyük məlumatdır. Buna görə də biz məqaləmizdə yalnız samit səsləri və onların ingilis dili tarixindəki inkişafını nəzərdən keçirdik.

Açar sözlər: ingilis dili, variasiya, səs qanunu, fonem tərkibi, samit səslər

Sabina Poladova
Azerbaijan University of Languages
PhD in Philology
poladova_sabina@mail.ru

Historical variation in the phoneme composition of the English language: the sound law concept

Abstract

It is not easy to follow the development of the language. Although it is necessary to constantly update the theoretical and methodological scientific foundations, this problem is often not given enough attention in modern science. In order to understand the current state of the language as a whole, as well as the phonetic structure, it is necessary to consider each phenomenon of the modern language as a known result of a long historical development, as a result of a series of changes that occurred in a shorter period of time. Unfortunately, in our work, we cannot fully consider the historical changes in all the sounds of the English language, because this is too much information. Therefore, in our article, we considered only consonant sounds and their development in the history of the English language.

Keywords: English language, variation, sound law, phoneme composition, consonant sounds

Giriş

Dildəki hər şey kimi, onun səs tərkibi də tarix boyu dəyişikliklərə məruz qalır. Ayrı-ayrı söz və morfemlərin səs görünüşü, fonetik tərkibi və vurğusu dəyişir. Fonemlərin paylanması qaydaları da dəyişir, amma bu artıq ayrı-ayrı sözlərə deyil, onların bütün siniflərinə təsir göstərir. Daha dərin dəyişikliklər də müşahidə olunur: dilin fonemlər toplusu və fonemlərin bir-birinə zidd olduğu diferensial sistem, uzun müddət ərzində nitq axınının və dil vahidlərinin vurğu forması və heca təşkili.

Tarixi fonetika və tarixi (diaxronik) fonologiya dilin səs tərkibindəki tarixi dəyişiklikləri öyrənir. V.K.Juravlev dillərin tarixində müşahidə olunan bütün səs dəyişikliklərini müntəzəm və sporadik dəyişikliklərə ayırır (1).

Sporadik dəyişikliklər yalnız ayrı-ayrı sözlərdə və ya morfezlərdə təmsil olunur və onların fəaliyyətinin bəzi xüsusi şərtləri ilə izah olunur. Beləliklə, semantik cəhətdən az “çəkisi” olan və eyni zamanda geniş istifadə olunan sözlər xüsusilə güclü fonetik təsirə məruz qalır: onlar tez-tez, dil bükülməsi ilə tələffüz olunur, çünki onların məzmunu artıq aydındır. Ona görə də ingilis dilində “köhnə” vida düsturu, *God be with you!* - *Allah köməyin olsun!* sözü *Good-bye* - *Əlvida*ya çevrildi. Bəzi dissimilyasiyalar, metatezlər (Permutasiyalar) və s. daha çox və ya daha az sporadik xarakter daşıyır.

Bu cür dəyişikliklərin arxasında təbii ki, tələffüz mexanizmi ilə bağlı müəyyən ümumi tendensiyalar dayansa da, bu tendensiyalar ayrı-ayrı leksik vahidlərə “təsir” etməklə hər halda özünü göstərir (Hogg, 2006: 323).

Əlbəttə ki, dəyişikliklər müntəzəmdir, müəyyən bir fonetik mövqe və ya fonoloji vahidlə əlaqəli olaraq, belə bir mövqe və ya vahidin dildə mövcud olduğu bütün hallarda, hansı söz və formalarda meydana gəlməsindən asılı olmayaraq özünü göstərir. Məhz belə müntəzəm dəyişikliyin mövcudluğunda səs (fonetik) qanundan danışılır.

R.S.Yakobson qeyd edir ki, səs qanun təbiət elmlərinin qanunlarına xas olan o universal xarakterə (“yer və zamanın müstəqilliyi” mənasında) malik deyil. Əksinə, o, sırf tarixidir, müəyyən bir dövrün müəyyən bir dilinin və ya dialektinin konkret tarixi çərçivəsi daxilində keçərlidir (3).

Səs qanunu qüvvədə olduğu müddətcə canlıdır. Səs qanunu fəaliyyətini dayandıraraq tarixi kateqoriyaya keçdikdən sonra onun nəticələri, yaratdığı səs dəyişiklikləri, fonemlərin növbələşməsi və s. dildə qalır.

İngilis alimi C.C.Smit dil tarixində ən məhsuldar fonetik prosesin 3 növünü müəyyən edir: parçalanmalar, birləşmələr və yerdəyişmələr (Smith, 2007: 123).

Tarixən qeyd edilmişdir ki, səslər ən çox parçalanma nəticəsində dəyişikliklərə məruz qalmışdır. Bu proses bir müstəqil fonemin iki allofonunun ayrılmasına və öz növbəsində onların ayrı-ayrı fonemlərə çevrilməsinə əsaslanır. Belə bir prosesin ən parlaq nümunəsi ziddiyyətli minimal cütlərin olmasıdır. Beləliklə, qədim ingilis dilində / f / fonemində dilin leksik qatında bir-birini tamamlaya bilən iki allofon [f] və [v] var idi.

[f] sözün əvvəlində və sonunda *fela* kimi, *hlaif*; [v] sözün ortasında *hlaiford* kimi yaranmışdır. Orta İngilis dövründə *fine – vine, proof – prove* kimi minimal cütlər də meydana çıxdı (Anderson, 1973: 149).

Səs dəyişikliklərinin ikinci növü birləşmələrdir, bunun nəticəsində fonetik fərqlər, əksinə, silinir. Məsələn, Şotlandiya İngilis dilinin bəzi növlərində kifayət qədər uzun müddət davam edən /w/ və /m/ arasındakı fərqlər. Orta İngilis dövründə bu iki səs yazıda aydın şəkildə fərqləndirilirdi: /m/ <hw> və /w/ <w> ilə yazılmışdır, *hwæl* “whale”, *wæl* “slaughter” kimi. Bununla belə, müasir ingilis dilinin bir çox vurğularında bu fərq itirildi və indi omofon olan *what, watt* kimi minimal cütlər eyni şəkildə tələffüz olunur.

Üçüncü növ yerdəyişmələrdir, bunun nəticəsində səslər, bir qayda olaraq, dilin leksik qatında yenidən paylanır. Səs dəyişikliklərinin bütün tarixində ən parlaq nümunə, Qrim qanunu adlanan və ya birinci alman samitinin dəyişməsi kimi tanınan bir hadisədir. XVII əsrdə dilin fonetik strukturunda baş verən tarixi dəyişikliklərin şahidi kimi Elişa Koulzun, bu dövr üçün ingilis dilində omofonları sadalayan *The Compleat English Schoolmaster* əsərini göstərmək olar. Ceyms Elfinstonun “*İngilis dilinin prinsipləri*” və ya ingilis dilinin qrammatikası kitabları da XVIII əsrdən dilin səs tərkibindəki tarixi dəyişikliklərə şahidlik edir. “Sadəcə” parçalanma, birləşmə və dəyişikliklərlə yanaşı, qarışıq səs dəyişiklikləri də baş verə bilər. Məlumdur ki, sonralar Böyük Sait dəyişikliyi adlanan prosesdə həm parçalanmalar, həm də birləşmələr baş verdi. Bütün bu tarixi dəyişikliklər uzun və mərhələli bir proseslərdir. Məsələn, /m/ və /w/ arasındakı fərq itirən birləşmə əslində /h/-nin uzunmüddətli silinməsi prosesinin nəticəsi idi (Wells, 1982: 73).

Hər hansı bir səs qanununun formalaşdırılması müqayisəni ehtiva edir.

N.S.Trubetskiy müxtəlif hallarda üç növ formuladan istifadə edir:

1. Səs keçidi diaxronik müqayisəni, yəni bir dilin (əcdad dilinin və nəslinin dilinin) əvvəlki və sonrakı vəziyyətinin müqayisəsini nəzərdə tutur və > və ya < (sonrakı formaya işarə edərək)

işarələrindən istifadə etməklə yazılır. İstənilən bir səs qanunu diaxronik qanundur və son nəticədə keçid kimi formalaşdırılmalıdır. Lakin keçid faktiki olaraq təsdiqlənmədikdə, onun yenidən qurulması ya səs uyğunluğuna, ya da növbələşməyə əsaslanır (Wiik, 1965: 1921).

2. Səs uyğunluğu iki fərqli dildəki faktların müqayisəsi yolu ilə müəyyən edilir, əgər bu faktlar (əksər hallarda dillərin özləri) genetik cəhətdən bağlıdırsa. Adətən uyğunluq bərabər işarəsi ilə yazılır.

Dilləri müqayisə edərkən müşahidə olunan uyğunluq faktı keçmişdə baş vermiş və birbaşa müşahidə üçün əlçatmaz olan səs keçidini yenidən qurmağa imkan verir. Rus dilinin tarixində burun saıtlarının qeyri burun saıtlarına keçidi, slavyan dillərinin erkən tarixində – posterior dillərin "ilk palatallaşması", alman dillərinin erkən tarixində – samitlərin ilk hərəkəti (keçid *n.-e. /p/ > /f/* və s.) belə müəyyən edilmişdir) (8).

3. Alternativlik bir dilin sinxron müayinəsi zamanı müşahidə olunur. Alternativliyi ifadə edərək, eyni dövrdə eyni dildə mövcud olan fərqli formaları müqayisə edirik. ~ işarəsi alternativləri qeyd etmək üçün istifadə olunur. Alternativlər yalnız şərti dəyişikliklər nəticəsində yaranır. Frontal dəyişikliklə, "köhnə keyfiyyət" heç bir mövqedə saxlanmadıqda, təbii olaraq alternativə yer qalmır (9). Alternativlərə əsaslanaraq, biz keçmişdə baş vermiş keçidi yenidən qura bilərik. Alternativlərə, ümumiyyətlə bir dövrün bir dili daxilində münasibətlərə əsaslanan belə bir yenidənqurma daxili yenidənqurma adlanır.

R.S.Yakobson iddia edirdi ki, nə qədər ki, səs qanunu yaşayır, ondan yalnız təcrid olunmuş kənarlaşmalar mümkündür ki, bu da ayrı-ayrı sözlərin və ya söz kateqoriyalarının fəaliyyətinin xüsusi şərtləri ilə izah olunur. Lakin səs qanunu tarixi hala gəldikdən sonra onun nəticələri – fonemlərin tarixi növbələşməsi və dillər arasındakı səs yazışmaları artıq heç bir şeylə "qorunmur" və geniş pozuntulara və dəyişikliklərə məruz qala bilər (3).

Birincisi, onlar çox vaxt sonradan qəbul edilmiş qanunlarla əhatə olunur; köhnə proseslərin nəticələrinə yeni proseslər qoyulur. Beləliklə, samitlərin birinci alman hərəkətindən sonra yalnız yüksək alman dialektlərini əhatə edən ikinci cərəyan baş verdi ki, bunun əsasında sonralar alman ədəbi dili formalaşdı. Bu ikinci hərəkət nəticəsində, məsələn, ümumi almanca /t/ mövqeyindən asılı olaraq ya affrikat (müasir, almanca /ts/), ya da frikativ samitlə (müasir, almanca /s/, /z/ ilə əvəz olunmur və adətən yazılı şəkildə *ß* və ya *ss* kimi işarələnilir): müqayisə edək, almanca *zahn* '10', *essen* 'yemək' (= ingiliscə *on*, *yemək*) və ya almanca *Fuß* 'ayaq' (= ingiliscə *foot* 'ayaq'). Səs qanunlarının bu cür "təbəqələrini" nəzərə alaraq, səs dəyişikliklərinin nisbi xronologiyasını, yəni bir-birlərinə nisbətən zamanla ardıcılığını qurmaq mümkündür (Ward, 1972: 76).

İkincisi, uyğunluq sxemi sonrakı alınmalar nəticəsində pozulur. Beləliklə, latın dilinə uyğun olaraq *pēs* (yiyəlik hal. *pēdis*) *ayaq* = ingiliscə *foot*, latın dilindən alınmış *pedestrian* – *piyada keçidi* kök samitlər dəyişikliyə məruz qalmamışdır. Bəzi hallarda uyğunluqların pozulması alınmaları müəyyən etməyə imkan verir. Müəyyən xalqlar arasında mümkün təmasların vaxtı təxminən məlumdursa, adi uyğunluqların pozulması ilə alınmaların səs dəyişikliklərinin mütləq xronologiyasına işıq salmaq olar. Beləliklə, latın dilindəki yazıda *c* hərfi ilə işarələnən fonemi klassik latın dilində arxa dilli samit [k] kimi səslənirdi. Müasir roman dillərində, bu fonemdən sonra ön saıtlər (və diftonq *ae*, [e]-yə "daralmış") gəlidiyi hallarda biz frontal affrikatlar və ya frikativlər tapırıq; məsələn, lat. *caelum* və ya *coelum* "səma" ona uyğun gəlir. *ci'elo* /çj'elo /, fr. *ciel* /sjel/, ispan *cielo* /θi'elo/ eyni mənədadır. Latınca Sezar (xüsusi isim və sonradan ümumi isim 'imperator') bir sıra dillərə keçmiş və xüsusilə qotik *kaisar* və almanca *Kaiser* 'imperator' kimi verilir. Bu alman formalarının ilkin samitləri və diftonqları *Caesar* adının, alınma zamanı olduğu kimi, səsini əks etdirir. Çünki I əsrə qədər almanlar bu sözü götürə bilməzdilər (Yuli Sezar eramızdan əvvəl 100-44-cü illərdə yaşamışdır), aydın olur ki, diftonun daralması və latın /k/ palatallaşması (yumşaqlaşma) bu dövrdən sonra baş vermişdir. Bir sıra məlumatlara əsasən, diftonqun daralması təxminən eramızın III əsrinə təsadüf edir, /k/ palatallaşması isə - V əsrdən başlayır.

Üçüncüsü, bildiyimiz kimi, hətta fonemlərin canlı və daha da tarixi alternativləri pozula bilər və ya əksinə bənzətmə ilə yayıla bilər. Səs qanunlarının kəşfi elmimizin inkişafında böyük rol oynadı və XIX əsrdən başlayaraq dillərin müqayisəli tarixi öyrənilməsinə imkan yaratdı. Səs qanunu

anlayışı fonem haqqında təlimin yaranmasına qədər, dilə və onun tarixinə şüurlu funksional yanaşmanın formalaşmasına qədər inkişaf etmişdir. Lakin müasir, funksional, fonoloji yanaşma bizə tarixi səs dəyişikliklərinin mahiyyətini daha yaxşı anlamağa və səs qanunları problemini yenidən düşünməyə imkan verdi (Rastorgyeva, 1983: 47).

Nəticə etibarilə zaman dilin səs quruluşunun inkişafının ayrılmaz mahiyyətidir. Saitlərin kəmiyyət xüsusiyyətlərinin həcmnin dəyişməsi (nitq vaxtı) dilin çevrilmə proseslərinin sürətlənməsi (lingvistik zaman) ilə bağlıdır. Zaman daxilində dilin işləmə ritmi pozulur. Dilin təkamül prosesində sistemli və struktur transformasiyalar baş verir, bundan sonra dil yeni keyfiyyət səviyyəsinə keçir. Diaxronik zaman real vaxtla əlaqədardır, çünki biz dil dəyişikliklərini məhz onun ərzində (tarixi dövrlərdə) izləyə bilirik.

Qeyd olunduğu kimi, ingilis dilinin müəyyən zaman çərçivəsində, xüsusi ilə də Proto-İngilis dövrlərində səs sisteminin inkişafı tipoloji cəhətdən əhəmiyyətli idi: bir sıra dəyişikliklərin, saitlərin fonetik mühitdən asılılığının, müxtəlif kombinator dəyişikliklərinə həssaslığının dəqiq müəyyən edilmiş ümumi lingvistik meylləri; bu dövrlərdə onların davamını əvvəlcədən müəyyən edən sait və samitlərdə kəmiyyət fərqliliyinin inkişafı ilə bağlı idi (Prins, 1974: 65).

Köhnə ingilis dövründə sait və samitlərdə kəmiyyət ziddiyyətlərinin maksimum inkişafı dövrü oldu və hər iki alt səviyyə sadələşmə mövqeyində dayandı. Köhnə ingilis vokalizmi əsas fonetik-fonoloji proseslərin davamlılığı ilə xarakterizə olundu. Köhnə ingilis vokalizminin inkişafında yüksələn inkişaf mərhələsi (kəmiyyət əsasında maksimal inkişaf) və enən inkişaf mərhələsinin başlanğıcı müəyyən edilmişdir.

Orta İngilis vokalizmi azalan inkişaf mərhələsinin davamı ilə xarakterizə olunur. Onun təkamülünün əsas istiqaməti köhnə (kəmiyyət) əlaqələrin məhv edilməsi və yeni (keyfiyyət) əlaqələrinin formalaşması idi (Shakhbagova, 1992: 88).

Yeni İngilis dili dövrü, yeni aparıcı fonemik fərqliliklərin yüksələn mərhələsi ilə xarakterizə olunur. Əsas tipoloji əhəmiyyətli proseslər saitlərdə keyfiyyət ziddiyyətlərinin inkişafına yönəldilmişdir. İngilis dilinin fonem tərkibinin hazırkı vəziyyətinin öyrənilməsi göstərdi ki, ingilis vokalizmi köklü transformasiya mərhələsinə qədəm qoyub. Fəaliyyət dəyişikliklərinin ritmi, fonemik inventarın azaldılmasına və sistem-struktur əlaqələrin sadələşdirilməsinə yönəlmiş dəyişiklik proseslərinin sürətləndirilməsi ilə ifadə edilir.

Nəticə

Belə nəticəyə gəldik ki, dilin tarixi variativliyinin iki əsas amili davamlılıq və səbəbiyyətdir. Dildə bütün səviyyələrdə tarixi dəyişikliklərin əsasında məhz bu iki hərəkətverici qüvvə dayanır. İkinci amil birincisi ilə sıx bağlıdır. Tarixə hər hansı bir ekskursiyanın məqsədi yalnız dil hadisələrinin müvəqqəti davamlılığının xarakterini müəyyənləşdirmək deyil, həm də təhlilin bütün mərhələlərində mümkün olduqda dəyişikliklərin səbəbini aşkar etməyə, nəticələrini əsaslandırmağa və izah etməyə çalışmaqdır.

Ədəbiyyat

1. Zhuravlev, V.K. Printsipy iyerarkhichnosti yazkovykh izmeneniy v etimologii: stat'ya <http://www.philology.ru/linguistics1/zhuravlev-86.htm>
2. Hogg, R. (2006). A History of the English Language. D.Denison. Cambridge: Cambridge University Press, 512 p.
3. Yakobson, R. O teorii fonologicheskikh soyuzov mezhd u yazykami: stat'ya <http://www.philology.ru/linguistics1/jakobson-85a.htm>
4. Smith, J.J. (2007). Sound Change and the History of English. Oxford University Press, 213 p.
5. Anderson, J.M. (1973). Structural Aspects of Language Change. London, 149 p.
6. Wells, J.C. (1982). Accents of English. Cambridge Univ. Press, 673 p.
7. Wiik, K. (1965). Finnish and English Vowels. Turku, 1921 p.
8. Trubetskoy, N.S. Printsipy fonologicheskoy transkripsii: stat' <http://www.philology.ru/linguistics1/trubetskoy-87a.htm>

9. Trubetskoy, N.S. Fonologiya i lingvisticheskaya geografiya: stat'ya
<http://www.philology.ru/linguistics1/trubetskoy-87b.htm>
10. Ward, I. (1972). The Phonetics of English. Cambridge: Heffer, 176 p.
11. Rastorgyeva, T.A. (1983). History of English. Moscow: Vissaja skola, 347 p.
12. Prins, A.A. (1974). A History of English phonemes from Indo-European to present-day English. Leiden: Univ. Press, 268 p.
13. Shakhbagova, D.A. (1992). Foneticheskaya sistema angliyskogo yazyka v diakhronii i sinkhronii. M.: Izd-vo Follis, 284 s.

Göndərilib: 04.02.2024

Qəbul edilib: 13.04.2024

DOI: <https://doi.org/10.36719/2663-4619/102/38-42>

Gulsanam Makhmutovna
Navoi State Pedagogical Institute
doctor of philosophy in philological sciences
gulsanam81ndpi@umail.uz

THE SEMANTIC FIELD OF UZBEK AND AZERBAIJANI TIMES

Abstract

In linguistics, including dialectology, there are units that express the meanings of time, moment and space-time, which serve to connect the text with each other. It also expresses sequence and periodicity in the text. In the semantic field of Uzbek and Azerbaijani linguistics, which are ethnically close to each other, the meaning of time is studied in syntactic directions, such as temporal adverbs, time-meaning nouns, adjectives, pronouns, verbs, prepositions, tense cases, and expressing time.

Keywords: *time, space, pronoun, yesterday, today, age, year, cognitive linguistics, semantic units, perception, word groups, agreements, week, day, night*

Gülsənəm Maxsutovna
Nəvai Dövlət Pedaqoji İnstitutu
filologiya elmləri üzrə fəlsəfə doktoru
gulsanam81ndpi@umail.uz

Özbək və Azərbaycan zamanının semantik sahəsi

Xülasə

Dilçilikdə, o cümlədən dialektologiyada zaman, məqam və məkan-zaman mənalarını ifadə edən, mətni bir-biri ilə əlaqələndirməyə xidmət edən vahidlər mövcuddur. O, həm də mətndə ardıcılığı və dövriliyi ifadə edir. Etnik cəhətdən bir-birinə yaxın olan özbək və Azərbaycan dilçiliyinin semantik sahəsində zaman mənası zaman zərfləri, zaman-mənalı isimlər, sifətlər, əvəzlilər, fellər, ön sözlər, zaman halları, zaman mənaları kimi sintaktik istiqamətlərdə öyrənilir. vaxtı ifadə edir.

Açar sözlər: *zaman, məkan, əvəzlik, dünən, yaş, il, koqnitiv dilçilik, semantik vahidlər, qavrayış, söz qrupları, razılaşmalar, həftə, gün, gündüz, gecə*

Introduction

There are millions of languages in the world and words that express their meaning. Although people speak various languages differently, it is a fact that there is an embodiment of semantic meanings that mean the same content. One of the languages that are close to each other and reflect harmony in themselves is the Uzbek language and the languages of Azerbaijan. Semantic field of these ethnically related languages and the analytical aspects of the words used in them almost complement each other. In particular, it can be seen through scientific research that the semantic field of words belonging to the Uzbek language and the use and meanings of the words with specific meanings in it are close to the Azerbaijani language (Linguistic expressions of the concept of space in Orkhan-ssey monuments, 2017: 66-70).

As you know, in the world of science, there is Linguistics, which is the science of languages. This subject studies the general characteristics of language: the emergence of languages, the kinship of languages, and general theoretical issues. This directly gives rise to general linguistics. With the enrichment and development of languages, this field continues to progress. This is done on the basis of learning the national language. That is why the comparative study of Uzbek and Azerbaijani languages is of great importance (Rejepli, 2002).

In linguistics, the feature of expressing the meaning of a word is the main sign for distinguishing word groups. Each group of words expressing a lexical meaning has a question according to its meaning. For example, the word today, early, yesterday - **today, early, yesterday**, which means the time, when does it correspond to its meaning? - **when?** answers the question (Muhammadjonova, 1982).

That is, if we execute the sentence from **tomorrow**.

Abdulla Qadiri's work "**The Past Days**".

from tomorrow.

Abdulla Qadirin's work "**Yesterday**".

off today's work for tomorrow.

Don't leave **today's** work **for tomorrow**.

A morphological sign specific to word groups is determined by the presence of suffixes specific to this group.

For example, the noun class is characterized by the presence of plural possessive and agreement suffixes. The syntactic sign is determined by the fact that the words can be part of a sentence or not perform the function of a part of a sentence. Words expressing the meaning of time are also formed among the words that are syntactically connected with conjugational adverbs. Also, the place-time agreement is the answer to the questions of who, what, where, when, indicating the place where the person or object is, the place and time of the action. is formed with the addition of: **in** the afternoon - **at noon**, on Friday - **on Friday** (Okhundov, 1999).

For example: He came in a hurry **at noon** and drank a cup of tea. **Noon** came in a hurry and drank a cup of tea. In the language, the word in the place-time agreement expresses the following meanings.

1. What is the object of the action? - **in what?** is the answer to the question, it acts as a complement in the sentence. For example, Children set an example in reading **Children set an example in reading**.

2. Where is the location of the action? - **where?** is an answer to a question, it acts as a case of place in a sentence. The children were preparing a lesson in the classroom - **The children were preparing a lesson in the classroom**.

Telling **the moment of** performance of the action, **when?** - **when?** is the answer to a question, it acts as **a tense in a sentence**: as in youth - **in youth**, in the afternoon - **in the afternoon**, in autumn - **in autumn** (Mahmudov, 2012).

For example: **In autumn**, shaking the leaves one by one, The winds sent a message from you. **In autumn**, the leaves are shaking one by one, the winds told you. Another of the independent word groups is the Ravish word group, which are words that indicate the sign of action and state, time, moment. Adverbs are used mainly as cases, and when they are connected to adjectives and nouns, they are used as adjectives and qualifiers: His words were childishly simple, sincere, but clear and clear. In terms of meaning, attitudes are divided into status (style) attitudes, quantity-level attitudes, place attitudes, time attitudes, reason attitudes, goal attitudes (Materials from the lexicology of the Uzbek language, 2009). **Time adverbs** indicate the time of action, when? - **when?** the answer to the question is: now - **Now**, early - early, indin - **Now**, early-now - **late or soon**, **noon** - **noon**, evening - evening, today - today, before - **before**, recently - **recently**, after - **sonar**, yesterday - yesterday, last year - like **last year**. Tense adverbs come in the function of tense and participle.

In the Uzbek and Azerbaijani languages, words with the meaning of time indicate the flow of events, the chronological sequence of which are related in the text. As things move in time and space, there must be a time continuum in every type of text, depending on the type of text, the style, and the purpose of the author, the flow of time can be rendered brighter or dimmer. Time continuum or more clearly expressed in historical-scientific, historical-artistic text types (The Uzbek language, 1981). And the text components are linked by a chain of temporal words. Time-meaning lexemes serve as a means of connecting sentences in the text. They have the ability to form a text by connecting sentences from content and syntactic aspects.

For example: Kumush woke up **early in the morning** and looked around the yard. He thought of preparing wonderful desserts for the guests coming **today (O'. Hoshimov)**.

Kumuş woke up **early in the morning** and looked around the yard. He thought of preparing beautiful sweets for the guests who came **today (O.Hoshimov)**.

Agree, I will leave **tomorrow**. He has a lot to do **until sunset (O.Yakubov)**. Agree, I will go **tomorrow**. He has a lot to do **until sunset (O.Yakubov)**. The words expressing the meaning of the moment connect the sentences in the text with contact and distant relations. The connection of adjacent words is contact, and the connection of sentences between which there are other sentences is distant (distance) communication (Safarov, 2008). Century, year, season, week, day (day), hour, minute, second - **Century, year, season, week, day, hour, minute, second**. Lexemes represent the exact time of events in the text and the duration of time between events.

Three years ago, he hung his pumpkin-beak. He knocked on my door again. (T.Murad) **Three years ago**, he hanged his head. He knocked on my door again (T.Murad). He was silent for a long time. **Seconds to minutes, minutes to hours, hours to weeks. Days and months** passed. However, he could not get to the bottom of these words (O'. Hoshimov). He was silent for a long time. **Seconds are minutes, minutes are hours, and hours are weeks. Days, months** have passed. But he could not understand these words. (O'.Hoshimov) With time semantics depend on their meaning. Lexemes denoting a large duration of time have greater opportunities for text formation, that is, they can connect more sentences representing events that take place over a long period of time (9).

A trilogy based on the lexeme of the century; a story based on year, month, season - **year, month, season**, week lexemes: week, day, day, night - **week, day, night** hour lexemes can create a story based on content. The lexemes of moment and moment – **an** can connect the reality of two or three sentences.

The semantic layer of the leading word in the formation of the text is important. As the leading word connects the sentences, these connections are based on the main and potential themes of the leading word. **Ten months** have passed. His health has not yet recovered. No call or text for **several weeks (T.Malik)**. **Ten months** have passed. His health has not yet recovered. There has been no call or letter for **several weeks (T.Malik)** (10).

Since lexemes with the meaning of time act as connectors in the text, the semes of the connected words should have exactly the seme, that is, the seme should turn into the sememe. These relationships include exactness, synonymy, antonymy, whole part, type-genus, gradation, qualification. These relations are formed by means of lexical repetition, pronouns, synonyms, words whose meaning is not determined at the level of a sentence, lexical-grammatical elements such as since, then, after that. Also, communicative needs, such as affirming the denotation of time as a reality (pronoun sentence) as the temporal theme of the next thought or description (Autumn! It's like a summary of our life, as it were...) are also text-forming factors ("National Encyclopedia of Uzbekistan" State Scientific Publishing House, 2006).

Time-meaning words work in cooperation with other units of the temporal field in forming the text and ensuring its integrity.

In the Uzbek language, the meanings of time and measurement exist as an independent language unit (semema) or as a constituent of the semantics of other language units (sema). The semantics of time and measure has its own lexical, grammatical, phonetic expressions. In Uzbek and Azerbaijani linguistics, the meaning of time is studied in syntactic directions such as temporal adverbs, timemeaning nouns, adjectives, pronouns, verbs, accusatives, tense cases, and constructions expressing time. There are specific and related opinions about the temporal meaning of lexical units (Abdurahmonov, Rustamov, 1982).

Issues such as the composition of time symbols and symbols, their system-forming capabilities, macro and microsystems with time semantics, their structural features, the role and scope of timerepresenting units in the lexical system have not been resolved. In recent years, interest in the text problem has increased in world linguistics. This makes it necessary to look for systematicity in

the scientific article from higher-level units, to distinguish between static and dynamic systems of language and speech (Shirelijev, 1962).

For example, the abstract lexicon expressing general time in the Uzbek language is **time, time, place, period, time, moment(i), time (time), period, opportunity - time, an, earth, period, time, immediately, time, period, opportunity** that it is made up of words such as **time, period, period, rest, moment, moment, period - time, period, lifetime, rest, an**, express the time that they have certain boundaries, and the words **time, period** are certain events, often socio-historical events scientific opinions about the long duration of time associated with (Begmatov, 1981; 15).

"Time" as an object are divided into several groups based on their different meanings:

1. **nouns expressing pure time as an abstract object** (time, time, place, period - **time, place, place, period, ...**);
2. **time measurement nouns** (second, minute, hour - **second, minute, hour**);
3. **of parts of the day** (day, morning, hour - **day, morning, time ...**);
4. **weekday names** (Monday, Tuesday - **Monday, Tuesday ...**);
5. **seasonal nouns** (spring, summer - **spring, summer ...**);
6. **representing the place of time** (age, beginning, future - **age, beginning, future ...**);
7. **for the purposeful or specific realization of a certain work** (fursat, mavrit - **opportunity, mauritius, ...**).

Emphasizing the potentialization (weakening) of the "time" theme in the semantic structure of nouns representing time-related objects, events, and situations, temporal nouns belonging to this group are divided into the following thematic group (15): nouns meaning time calculation (calendar, date - **calendar, history**); ceremonial nouns (three, seven, twenty - **three, seven, twenty...**); nouns representing meals related to time (breakfast, breakfast - **morning, breakfast ...**); nouns with time semantics representing holidays and events (nowruz, night, eve - **nowruz, dūnōn, ərəfə ...**); lexemes representing the names of **age types of people** (**boy, child, old man - boy, child, old man ...**); **a timed competition** (start, final – **to start, finale ...**) (16).

Conclusion

It should be noted that the words expressing the meanings of time, moment, and space-time have a special place in Uzbek and Azerbaijani linguistics. In these works, it expresses periodicity and consistency in the semantic field. These words express the specific time of events carried out by the person and the subject.

References

1. Linguistic expressions of the concept of space in Orkhan-ssey monuments. (2017). Baku: Teaching the language and literature of Azerbaijan (scientific and methodological journal). 1 (251), pp.66-70.
2. Rejepli, A.A. (2002). Morphology of Turkish language. Ed. N.Jafarov. Baku: BSU.
3. Muhammadjonova, G. (1982). Some issues of the Uzbek language lexicon tara qq verse. T.:Science.
4. Explanatory dictionary of the Azerbaijani language (edited by Prof. A.Okhundov), in 3 volumes. (1999). II century. Baku: Chirag.
5. Mahmudov, N. (2012). In search of ways of perfect study of the language... Uzbek language and literature. Tashkent.
6. Materials from the lexicology of the Uzbek language. (2009). Tashkent.
7. The Uzbek language. (1981). T.: Science.
8. Safarov, Sh. (2008). Pragmalinguistics. Tashkent: National Encyclopedia of Uzbekistan State Scientific Publishing House.
9. An explanatory dictionary of the Uzbek language. Five volumes. Volume 2 (edited by A.Madvaliev). Tashkent.
10. <http://ru.wikipedia.org/wiki/-zoonym>
11. "National Encyclopedia of Uzbekistan" State Scientific Publishing House. (2006).
12. Abdurahmonov, G., Rustamov, A.Q. (1982). Is a Turkish language. T.: O' q itychi.

13. Shirelijev, M. (1962). Essays on Azerbaijani ∂ dialectology ∂ . B.
14. Begmatov, E. (1981). Socio-historical foundations of the lexicon of the Uzbek language. Lexicology of the Uzbek language. T.: Science.
15. www.google.ru
16. www.ziyauz.com

Received: 02.03.2024

Accepted: 07.04.2024

DOI: <https://doi.org/10.36719/2663-4619/102/43-48>

Aygül Eyyubova
Odlar Yurdu Universiteti
doktorant
aygul-1991@list.ru

MƏTNİN STRUKTUR-SEMANTİK ASPEKTLƏRİ

Xülasə

Məqalədə mətnin struktur semantik xüsusiyyətləri və inversiya müasir dilçiliyin universal problemlərindən biri kimi nəzərdən keçirilir. Mətn dilin əsas vahidi, həm də nitqin əsas vahidi. Aydınır ki, mətn mədəni fəaliyyətin mürəkkəb hadisəsidir. Biz mətnin öyrənilməsinin bir çox aspektlərini bilirik. Bu məsələlərdən biri də uyğunlaşma prosesi nəticəsində mətnin struktur və semantik keyfiyyətlərini müəyyən etməkdir.

Müşahidələr göstərir ki, mətnin konkret struktur modelləri mövcuddur. Mətn kommunikativ və informativ vahid kimi onun struktur-semantik işarələri ilə yaranır.

Onun strukturu və komponentləri özünəməxsus üsul və vasitələrlə təşkil edilir. Mətnin başa düşülməsi mənanın bəşəri və milli səviyyədə qəbul edilməsindən başlayır.

Mətnin struktur-semantik xüsusiyyətləri inversiya ilə birbaşa bağlıdır. Bu kontekstdə mətndə inversiya problemi ilə qarşılaşmaq olar. Problemin dərinliyinə qədər öyrənilməsi çox vacib məsələ kimi diqqət mərkəzində saxlanılmalıdır.

Açar sözlər: mətn, struktur-semantik təhlil, söz sırası, cümlə üzvlərinin sırası, mətnin semantikasi

Aygül Eyyubova
Odlar Yurdu University
PhD student
aygul-1991@list.ru

Structural-semantic features of the text

Abstract

The article considers structural semantic features of the text and inversion as one of the universal problems of modern linguistics. The text is not only the basic unit of the language but also the main unit of the speech. It is clear that the text is a complex phenomenon of cultural activity. We know many aspects of the study of the text. One of these issues is to identify the structural and semantic qualities of the text as a result of the adaptation process.

Observations show that there are specific structural models of the text. Text, as a communicative and informative unit, is created by its structural-semantic marks.

Its structure and components are organized by its specific methods and means. Understanding of the text begins with the acceptance of the meaning at human and national levels.

Structural-semantic features of the text are directly related to the inversion. In this context, it is possible to confront the problem of inversion in text. Studying up to the depth of the problem should be kept in focus as a very important issue.

Keywords: text, structural-semantic analysis, word order, order of sentence members, semantics of text

Giriş

Mətn sadə və mürəkkəb cümlələrin formal-qrammatik və məna-semantik birliyi, əlaqəsi ilə formalaşır. Cümlələrə aid bu əlaqələr daha geniş parametrlərlə mətnə, onun komponentlərinə də aiddir. Cümlə üzvlərinin yeri ilə bağlı inversiya halları cümlənin sintaktik quruluşu və cümlənin qrammatik üzvlərinin önəm daşıyan tələbləri ilə bağlıdır. Üzvlərin sırası əsasən tarixən olduğu kimi,

indi də normaların ilkin modellərinə əsaslanır (Kazımov, 2019: 336).

Mətn özlüyündə performativ xarakter kəsb edir, dildə monoloq, dialoq və söyləmlərlə gerçəkləşir. Performativ mətnlər kommunikasiya situasiyasında aktuallaşır. Bu xüsusda mətnin strukturu ciddi kompozisiyaya malik olmasındadır.

Müasir ingilis dilində qrammatik-morfoloji kateqoriyaların zəif mövqeyi hamıya bəllidir. Odur ki, qrammatik əlaqələr, əsasən, söz birləşmələrində, mətnin cümlələrində söz sırası ilə təzahür olunur. Söz sırasının sabitlik və sərbəst əlaməti ismin hal kateqoriyası ilə birbaşa əlaqədardır. Hal kateqoriyasının zəif olan və ya heç olmayan dillərdə sözün düzülüşü sabitləşmə zorunda qalır, ismin hallarının kateqoriyasının vəzifəsini aparmalı olur, mətnində iştirak edən sözlərin arasındakı qrammatik əlaqələri ifadə edir.

Söz sırası sabitləşmiş xalis ədəbi sıra və canlı danışq dili sırası olmaqla iki yerə ayrılır. Müasir ingilis dilində mətnlərin daxilində söz birləşmələri tərkibin müstəqilliyinə əsasən təsriflənir (şəxsə və kəmiyyətə görə dəyişir). Tərkibləri sərbəst olmayan birləşmələrdə komponentlərin yerlərini dəyişməsi-inversiyaya məruz qalması mənanın dəyişməsinə, bəzi hallarda isə mənanın itməsinə gətirib çıxarır. Bu cür söyləmləri formalaşdıran leksik vahidlərdən digəri müstəqilliyini itirir. Məs.: *a country teacher (kənd müəllimi), the boy's courage (oğlanın cəsarəti)* və s.

İsmi söz birləşmələrinin isə strukturunda əsas komponentdən istifadə olunmur. Belə təyini birləşmələrdəki sözlər sərbəst biçimdə özünü göstərir. Məs.: *boys and girls (oğlanlar və qızlar), girls and boys (qızlar və oğlanlar)* və s. (Musayev, 1979: 12).

Bu tip yerdəyişmə, yəni söz sırasının pozulması semantik tərəfə təsir edə bilmir, məna demək olar ki, olduğu kimi qalır.

İngilis dilinin mətnlərini təşkil edən cümlələrində söz sırası mühüm əhəmiyyət kəsb edir. Müasir ingilis dilində söz sırasının sabit olması onu müasir Azərbaycan dilindəki sıradan fərqləndirir. Sıranın sabitlik və ya sərbəstlik dərəcəsi həmin dilin morfoloji strukturundan asılı vəziyyətdədir. Dildə morfoloji quruluşun zənginliyi söz sırasının müstəqilliyinə şərait yaradır. Amma morfoloji tərkib zəiflədikdə isə sözün düzgünlüyü sərbəstliyini itirir. Sintaktik əlaqənin söz sırası ilə ifadəsini həmin dildə nitq prosesinin asanlıqını təmin edə bilər, bu başlıca səbəblərdən sayıla bilər. Əslinə qalanda bunun əksini də görmək olar. Demək olar ki, mətni təşkil edən sintaktik vahidlərdə qrammatik münasibətin söz sırası ilə ifadə edilməsi vacib olan semantikanı qazanmaqdan ötrü sözləri lazım olan qaydada, yerli-yerində istifadə etmək zərurətini ortaya qoyur. Əks təqdirdə sintaktik vahidlərin mənası dəyişə bilər. Müasir ingilis dilində söz sırası mətnə cümlənin əmələ gətirməklə bərabər iki dominant funksiyaya da malik olur: sintaktik-semantik və üslubi funksiyalar. Məs., mətnə mübtəda və vasitəsiz tamamlığın yerinin dəyişməsi: *I shall bring my sister with me (Mən bacımı özümlə gətirəcəyəm), My sister shall bring with me (Mən özümlə bacımı gətirəcəyəm), the lost hopes (puç olmuş ümidlər), the hopes lost (ümidlər puç olmuş)* (Musayev, 1979: 115).

Hər hansı bir dildə mətnin təşkili, onun başlıca keyfiyyətləri, mətn pragmatikası, söz düzülüşü və s. problemlər öz aktuallığı ilə fərqlənir. Bunların arasında inversiya hadisəsi nitqin əmələ gəlməsi və dərk edilməsində xüsusi yer tutan, nitqi əlverişli duruma salan bu hadisə mətn şəraitində sözlərin neytral sırası ilə ziddiyyət təşkil edir.

Cümlədə söz sırası dil daşıyıcısının milli-etnik düşüncəsi ilə bağlıdır. Onlar arasındakı oxşarlıq və fərqlərin təzahürü kimi inversiyanın müqayisəli tədqiqi etnolinqvistik, psixolinqvistik və kulturoloji baxımdan da aktual sayıla bilər.

Cümlə üzvlərinin tarixi sırasından bəhs edən Q.Kazımov Azərbaycanın möhtəşəm abidəsi olan "Dədə Qorqud" a istinadən yazır ki, bu dastanın dilinin təşəkkülü dövründə cümlə intonasiyası söz sırasının sərbəst qurulmasına daha çox imkan vermişdir. *Buradakı söyləmlərdə sözlər indiki vəziyyətdə fərqli görünsə də, bunlar sırf oğuz tələffüzü ilə bağlı olub, nitqin ritmik-melodik axını, fasilə, vurğu və s. ilə tənzimlənir, fikrin düzgün anlaşılmasına mane olmur* (Kazımov, 2019: 336-337).

Əvvəlcə, mətnin strukturu barədə: Struktur termini adı altında obyektə münasibətlər topu - asılılıq topu, qarşılaşdırma mənalı anlayılır. Ümumi dilçilik əsərlərində hər bir dilin strukturu 5 əsas xüsusiyyətdən ibarətdir:

1. Dil məzmun və ifadə planından ibarətdir.
2. Dil ardıcıl sıradan (yaxud mətndən) və sistemdən ibarətdir.
3. Məzmun və ifadə kommutasiya (iki bildirənin ünsürü) vasitəsilə bir-birilə əlaqədardır.
4. Mətdə və sistemdə müəyyən münasibətlər var.

5. Məzmun və ifadə arasındakı uyğunluq bir sahənin müəyyən ünsürü ilə digər sahənin müəyyən ünsürü arasındakı müstəqil uyğunluq deyil, lakin daha kiçik tərkib hissələrinə bölünə bilər.

Ümumiyyətlə, mətnin strukturundan bəhs edənlər onun abstraksiya səviyyələrinin (formal səviyyə, denotativ səviyyə və konnotativ səviyyə) üzərində daha çox dayanırlar. Mətnin bütövlüyü də onun strukturudur. Onun tərkib hissəsi arasında əlaqələr bu bütövlük daxilində öyrənilir. Bu baxımdan mətn xüsusi fərdi strukturudur.

Mətnin strukturu ("mətnin həyatı") müəyyən elementlər çoxluğunun təşkilidir, yəni onların birləşmə qaydalarıdır. Dil, əlbəttə, sistem təşkil edir, bir vahid kimi mətn struktur və funksiyanın birliyindən ibarətdir. Ümumi cəhət mətnin münasibətlər sistemi və immanent struktur sayılmasıdır. "Forma-məna-funksiya" – üçlüyü mətnin quruluşunu xarakterizə edir. Təkcə mətnin formasını öyrənmək kifayət eləmir (bu formalizmə aparar), məna və funksiyanı da formadan ayırmaq doğru sayılır .

İlk dövrlər nəzəri dilçiliyin başlıca məqsədi mətnin struktur və sistem cəhətlərini öyrənməkdən ibarət olmuşdur. Bir obyekt kimi mətnin struktur-semantik münasibətlərini öyrənməklə onun üzde olan aşkar xüsusiyyətləri, müxtəlif keyfiyyətlərinin yaranma səbəbləri üzə çıxarılmışdır.

Mətnə belə yanaşma əlaqəsiz, rəhbərsiz hesab olunan hadisə və faktların (mətn içində) əslində bir vəhdət təşkil etdiyini nümayiş etdirməyə də imkan yaradır.

Mətnin strukturu dilin qaydalarına uyğundur. Yəni burada açıq və potensial əlaqələr vardır. Həm də demək mümkündür ki, mətdə strukturca xətti əlaqələr - sintaqmatik münasibətlər mövcuddur. Mətnin hissələri, elementləri arasında paradiqmatik əlaqə də özünü göstərir. Bu əlaqələr, münasibətlər çərçivəsində bir neçə model – sıra mətdə görünə bilər: mübtədə – tamamlıq – xəbər; xəbər – mübtədə – tamamlıq və s.

Məs.: *Old Jolyon spoke* .

Beneath our feet was the golden sand of the desert.

Sürücü maşından yerə düşdü. Maşından sürücü yerə düşdü.

Mətnin struktur bütövlüyü haqqında A.N.Kudlayeva yazır: Mətdə "*konkret ya mücərrəd ilə korrelyasiya bütövlük üçün mütləq şərt*" (Kudlayeva, 2006: 20).

Mətnin struktur bütövlüyünün kompleks səciyyə daşdığına tədqiqatçılar göstəriblər. Yenə A.N.Kudlayevanın fikri belədir: "*Bütövlük hərəkətin bütöv spektrinin nəticəsindən ibarətdir, həm kommunikativ fəaliyyətin məhsulu kimi mətnin konkret sahələri (sferaları) haqqında məlumat verir*" (Kudlayeva, 2006: 20).

Beləliklə, mətnin bütövlüyü məzmun, mahiyyət kateqoriyası kimi dərk edilməli, əlaqə prosesinin meydana gəlməsi və mətnin qavranılması ilə kompleks xarakter daşıyır. Mətnin bütövlüyü həm yazılı, həm də şifahi (spontan) mətnləri əhatə edir. Bunlar müəyyən situasiyaya uyğun nəinki mətnin daxili semantik məkanını, eləcə də, real daxili ekstralingvistik şəraiti mətnə uyğun funksionallaşdırır. Şifahi (spontan) mətnlərdə bütövlüyün yaranması prosodik vasitələrin təsirinə əsaslanır.

Mətnin əlaqəliliyi - bu cəhət mətnin struktur semantikasında onun komponentlərinin *xətti* xüsusiyyəti ilə şərtlənir. Bu, mətdə söz, cümlə və mətn fraqmentlərinin sintaqmatik səviyyəsinə aiddir. "*Mətnin müəllifi onun (mətnin) meydana gəlməsi prosesində komponentlərin kontinual mənalərini tərkib hissələrinə ayırır (parçalayır), daha doğrusu, ayırmağa cəhd edir; bu zaman intensional əlaqəlilik ortaya çıxır*" (Babenko, Kazarin, 2005: 41).

Məlumdur ki, hər bir mətnin dil işarəsi kimi iki tip əlaqəsindən bəhs etmək olar:

- 1) intraəlaqəlilik - daxili məna əlaqəsi;
- 2) ekstraəlaqəlilik - xarici, yəni mətnin substansional tərəfi .

Bundan savayı mətnin digər əlaqəlilik tipindən də söhbət gedir:

- 1) makroəlaqəlilik - buna qlobal əlaqəlilik də deyilir.

2) mikroəlaqəlilik - buna lokal əlaqəlilik də deyilir.

Makroəlaqəlilik aspektində mətn qlobal işarələrlə əhatə olunur, burada mürəkkəb dil vahidlərinin məzmun-mahiyyət, forma-struktur və funksiyası əks olunur. Mikroəlaqəlilikdə konstiturlaşan münasibətlər xətti olaraq mətnin yuxarı səviyyəli (dərindən struktur) cümlələrinə keçir (Deyk van, 200: 121-122).

Mətnin semantik strukturu şifahi (spontan) və yazılı mətnlər şəklində olur. Həmin mətnlərin baza vasitəsi bütövlük və əlaqəlilikdir.

Mətnin semantik strukturuna onun dərin və səthi dərində adlanan əlaqəliliyi baxımından yanaşmaq lazım gəlir. Mətnin semantik strukturuna mətnin mikrotemalarının daxili vahidlərinin mürəkkəb iyerarxik lokal əlaqəsi kimi baxılır, həmçinin də mikrotemalar arasında qlobal münasibət kimi. Bunlar sxematik, semantik strukturlardır. Hər ikisi *mətnin bütövlüyünü* təşkil edir.

Mətnin semantik strukturunun öyrənilməsinə dilçilikdə maraq XX əsrin ortalarında meydana gəlmişdir. Müəyyən olunmuşdur ki, mətn linqvistikanın baza anlayışıdır. Bu onunla şərtlənir ki, mətn çoxobrazlı hadisədir, "mətn" kateqoriyası adı altında sintaksis elminin müxtəlif istiqamətləri tədqiq edilir, onun forma - məzmunu, diskursiv tərəfləri nəzərdən keçirilir.

Con Layons "Linqvistik semantika: giriş" kitabında mətn qrammatikasının standart nəzəriyyəsinə görə cümlənin transformasiya, inversiya adlanan xüsusi qaydalarla birləşən iki müxtəlif sintaktik struktur səviyyəsinin olduğunu göstərir: *dərin struktur* və *səthi (dayaz) struktur*. Bu strukturlar müxtəlif növ qaydalardan yarandıqları üçün formal baxımdan fərqlənilir. İnversiya ilə bağlı dərin struktur səthi struktura nisbətən cümlənin mənası ilə daha yaxın əlaqədədir. İnversiyalaşmış səthi struktur isə öz növbəsində mətnin cümlələrinin tələffüz edilməsi ilə bağlıdır (Layons, 2014: 225).

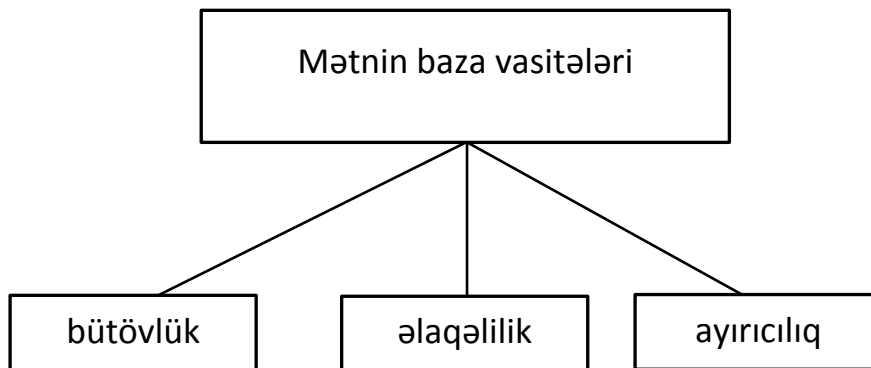

A.A.Novikov mətndəki qarşılıqlı təsirləri nəzərə alaraq belə bir fikrə gəlir ki, "*bütövlük əlaməti mətnin daxili əlaqələrinin dərk olunmasının nəticəsi kimi çıxış edir, bu əlaqə vasitələri mühüm baza roluna malikdir*" (Novikov, 1983: 27).

Beləliklə, baza vasitələri - bütövlük və əlaqəlilik onun strukturunu təşkil edir, mətnin strukturu onun məna-fikir səviyyəsində mövcuddur, həmin səviyyə onun dildə təzahürüdür.

Mətnin mühüm vacib vasitələrindən biri də *ayırıcılıqdır*. Mətnin ayırıcılığı onun (mətnin) struktur-semantik təbəqəsi ilə bağlıdır. Mətnin ayırıcılığı onun vasitələrinin çevikliyinə aiddir. Onun (mətnin) sərhədlərini müəyyənləşdirmək çətinliyi özünü göstərir. Mətnin ayırıcılığı bir mətnin digər mətnin komponentləri ilə tərkiblərin funksiyalarını yerinə yetirir, bu, öz növbəsində, mətnin komponentinin 3-cü funksiyası kimi görünür. Bu baxımdan belə mətnlər ayrıca mətn deyil, *konqlomerat mətn*dir.

Bu cür mətn deyəndə buradakı hissə və komponentlərin nizamsız yığını, birləşməsi nəzərdə tutulur. Amma bununla belə, mətndə məna xüsusiyyəti qorunub saxlanılır.

Ayırıcı vasitələr üçün əsas xüsusiyyət fikrin tamamlanması - başa çatması və yaxud tamamlanmaması - başa çatmamasıdır. Başa çatan mətnlər, şübhəsiz, aktualdır.

Başqa bir müəllif - T.M.Dridze mətnin bir kommunikativ vahid kimi başqa tərəfinə toxunur: "Mətn bütöv kommunikativ (ünsiyyət) vahid kimi kommunikativ elementlər sistemindən, iyerarxik

semantik-fikir strukturundan və kommunikanın *intensiyasından* (niyyət və məqsəd) ibarətdir (Dridze, 2000: 171).

Demək, mətn semantik-fikir strukturuna görə *örtülü* xüsusiyyətə malikdir. Mətnin qlobal strukturu dərinədəki və üzdəki quruluşu ilə əhatə olunur. Dərin struktur əsas mücərrəd strukturdur, cümlələrin semantik interpretasiyası ilə təyin olunur. Mətnin dərin strukturunun onun koqnitiv-konseptual xüsusiyyətidir, yəni onun qavranılmasıdır.

“İzahlı dilçilik terminləri” lüğətində inversiyalaşmış semantika barədə oxuyuruq: “*Bədii üslubda ifadə üsullarından biri; cümlədə sözlərin adi düzülüş qaydalarından fərqli bir şəkildə sıralanması ilə yaradılan bədii ifadə üsulu. İfadəlilik əldə etmək məqsədilə danışıq prosesində də sözlərin ənənəvi, ümumişlək sırası pozulur, cümlə üzvləri yerini dəyişir*” (Sadıqova, Hüseynova, 2018: 293).

Semantika nədir? "Semantika" termini qədim yunan sözü olub ("ifadə olunmaq", "işarə edilmək" anlamında işlənib). Dilçilikdə dil vahidinin mənası semantika adlanır.

Mətn də müəyyən semantikaya malikdir. Mətnin semantik təhlili dilçiliyin bir bölməsi kimi dil vahidlərinin mənasını öyrənir. Bu məqamda dil vahidlərinin semantik təhlili dilin sosial və mədəni əlamətlərinə istiqamətlənir.

Eyni zamanda, semantik mənə mətn dixotomiyasına əsaslanır.

Bu dixotomiya leksik funksiya nəticəsində reallaşır. Leksik funksiya mətndə mənə-fikir münasibətlərini təyin edir.

Mətnin semantikasının müəyyən olunmasında *sözün valentliyi* mühüm rola malikdir. Bu xüsusda, sözün iki valentlik növü fərqləndirilir:

1) sintaktik; 2) semantik.

Sintaktik valentlik mətndə situasiyanı leksik cəhətdən müəyyənləyir. Semantik valentlik isə mətnə sintaktik aktantların miqdarını təyin edir.

Mətnin semantikasi deyəndə "mətni anlamaq" ölçüsü formal olaraq bilinir. Mətn semantikasını anlamağın bir neçə səviyyəsi dilçilik əsərlərində göstərilir:

- 1) mətnin məzmun və mahiyyətinin aydınlığı;
- 2) xüsusi məntiqi genişlənmə;
- 3) genişlənən mətnin relevant mənası (Babenko, Kazarin, 2005: 312).

Şübhəsiz, bizə elə gəlir ki, mətnin semantik təhlili mətni dərk etmənin ayrılmaz hissəsidir.

Mətnə semantik komponent sintaktik cəhətdən nişanlanmış hissələrdir. Belə mətnlər müxtəlif informasiyalarla fərqlənir, xüsusi olaraq seçilir.

Mətnin semantik strukturunu” adı altında müxtəlif səviyyədə (mətnin mikrotəmi və leksik vahidlər, semantika mikrotəmadə reallaşır) semantik komponentlərin məcmusu, həmçinin də iyerarxik sistemin müxtəlif cür əlaqəsi (semantik və qrammatik) leksik vahidlər və mikrotəma arasında, mətnin dərin strukturunda vahidlərin formalaşması başa düşülür” (Məmmədov, 2001: 6).

Mətnin semantik strukturunu mətnin dayaq, baza səciyyəsidir: bütövlük, əlaqəlilik və müxtəlifliyin bütövlüyü. Mətnin əsas semantik strukturunu – onun nüvəsi, monoloqda təkrardır, danışanın sosial parametrindən asılıdır. Bunlar sosial şəbəkə mətnləri adlanır.

Mətnin üslubi strukturunu onun mənasını, orda olan əsas fikri formalaşdırır. N.N.Troşina "Mətnin üslubi strukturunu və onun mənasını" adlı məqaləsində yazır: “*Mətnin üslubi strukturunda mətnin semantik və üslubi sərəhdində "qarşılaşan" struktur bu prosesdə mental biliyi və resipientin şüurunu formalaşdırır. Mətnin üslubi strukturunda əsas anlayışlar aşağıdakılar götürülür:*

- 1) *koqeriyə (kohasion) - mətnin elementlərinin qrammatik əlaqəsi;*
- 2) *koqerentlik (kharenz) - bütövlüyün məzmun və mahiyyət kimi mətnin elementləri ilə qarşılıqlı əlaqəsi;*
- 3) *intensionallıq (Intentionalitat) - mətnə aşılana niyyət və məqsəd;*
- 4) *qəbul oluna bilmə resipientin gözləməsi və mətnin mahiyyəti ilə əlaqəsi;*
- 5) *informativlik – yeni məlumatın dərəcəsi;*
- 6) *situativlik - mətni faktorun uyğunluğu, kommunikativ situasiyanın aktuallığı üçün;*
- 7) *intertekstuallıq - fərqli mətn tiplərinin bir-birilə əlaqəsi”* (Troşina, 2018: 27).

Üslub, üslub tərzı semantik fenomenidir, necə deyərlər, “mətnin semantik planı”dır. Həmin plan mətnin leksik-semantik və üslubi xarakteri arasındakı qarşılıqlı əlaqəni əks etdirir. Mətnin ümumi strukturu isə xüsusi semantik, qrammatik, ritmik və fonetik aspektləri doğurur. Mətnin üslubi strukturu əsas etibarilə *kokkurensiya* (latınca, *cooccurrere* “eyni zamanda meydana çıxan”) durumundadır (Murzin, Shtern, 1991: 172).

Nəticə

Kontekstual və konnotativ mətn vahidlərində üslubi komponentlər sözün mütləq üslubi rəngarəngliyini, üslubi mənalərini, müxtəlif hissələrin üslubi strukturunu, mətnlərin bir-birinə təsir imkanlarını üzə çıxarır.

Ədəbiyyat

1. Kazımov, Q. (2019). Azərbaycan dilinin tarixi sintaksisi. Bakı: “Elm”, 608 s.
2. Musayev, O. (1979). İngilis dilinin qrammatikası. Bakı: “Maarif”, 538 s.
3. Kudlayeva, A.N. (2006). Tipy tekstov v strukture diskursa. Diss. ...kand. filol. nauk. Teoriya yazyka. Perm', 329 s.
4. Sadıqova, S., Hüseynova, N. (2018). İzahlı dilçilik terminləri lüğəti. Bakı: "Elm" nəşriyyatı, 912 s.
5. Babenko, L.G., Kazarin, YU.V. (2005). Lingvisticheskiy analiz khudozhestvennogo teksta: uchebnik "Flinta". M.: Nauka , 496 s.
6. Deyk van, T.A. (2000). YAzyk, poznaniya, kommunikatsiya. Blagoveshchensk, 308 s.
7. Layons, C. (2014). Linqvistik semantika. Bakı, 389 s.
8. Novikov, A.I. (1983). Semantika teksta i yeye formalizatsiya. M.: "Nauka", 215 s.
9. Dridze, T.M. (2000). YAzyk i sotsial'naya psixologiya: Uchebnik. Posobiye na fakul'tet zhurnalistiki i filologii fiktivnoye. univ. M.: Vyshsh, 224 s.
10. Məmmədov, A. (2001). Mətnin yaranmasında formal əlaqə vaistələrinin sistemi. Bakı, “Elm” 144 s.
11. Troshina, N.N. (2018). Stilisticheskaya struktura teksta i yego smysl – Informatsionnaya struktura teksta. Sb. Statey. RAN – INION. Tsentr. gumanit. nauch. inform. issled. M.: 214 s.
12. Murzin, L.N., Shtern, A.S. (1991). Tekst i yego vospriyatiye. Sverdlovsk. Izd-vo Ural. un-t., 172 s.

Göndərilib: 06.03.2024

Qəbul edilib: 20.04.2024

DOI: <https://doi.org/10.36719/2663-4619/102/49-57>

Enes Yıldırım
Bakı Dövlət Universiteti
doktorant
yildirimenes@mail.ru
<https://orcid.org/0000-0001-5258-4034>

TÜRKİYƏNİN CƏNUBİ QAFQAZLA BAĞLI ÜMUMİ SİYASƏTİNƏ BAXIŞ

Xülasə

Bu məqalədə Türkiyənin Cənubi Qafqaz siyasəti və region ölkələri ilə əlaqələri müzakirə olunur. Cənubi Qafqazın strateji əhəmiyyəti, enerji resursları və tarixi konteksti nəzərə alınaraq, Türkiyənin strateji hədəfləri, təhlükəsizlik, iqtisadi əməkdaşlıq və regionla bağlı enerji siyasətləri ətraflı şəkildə təqdim olunur. Türkiyənin Azərbaycan, Ermənistan və Gürcüstanla ikitərəfli əlaqələri, Azərbaycan və Gürcüstanla olan mühüm layihələr və bu ölkələrlə birgə təşəbbüslər müzakirə olunur. Bundan əlavə, Rusiya, Avropa İttifaqı və ABŞ kimi regional və qlobal aktorların siyasətlərinin Türkiyənin Cənubi Qafqaz siyasətinə təsiri də araşdırılır. Məqalədə bölgədəki mövcud vəziyyət təhlil edilir və Türkiyənin gələcək strategiyaları ilə bağlı proqnozlar verilir.

Açar sözlər: *Türkiyənin Cənubi Qafqaz siyasəti, regional təhlükəsizlik, enerji əməkdaşlığı, iqtisadi əlaqələr, Rusiya, Avropa İttifaqı, Amerika Birləşmiş Ştatları, Azərbaycan, Ermənistan, Gürcüstan əlaqələri, regional və qlobal aktorlar*

Enes Yıldırım
Baku State University
PhD student
yildirimenes@mail.ru

Overview of Turkey's general policy regarding the South Caucasus

Abstract

This article addresses Turkey's policy towards the South Caucasus and its relations with the countries of the region. Considering the strategic importance of the South Caucasus, its energy resources, and historical context, Turkey's strategic objectives, security, economic cooperation, and energy policies related to the region are detailed. Bilateral relations between Turkey and Azerbaijan, Armenia, and Georgia are discussed through significant projects and joint ventures conducted with these countries. Additionally, the impact of regional and global actors' policies, such as Russia, the European Union, and the United States, on Turkey's South Caucasus policy is examined. The article analyzes the current situation in the region and offers forecasts for Turkey's future strategies.

Keywords: *Turkey's South Caucasus policy, regional security, energy cooperation, economic relations, Russia, European Union, United States, relations with Azerbaijan, Armenia, Georgia, regional and global actors*

Giriş

Türkiyənin Cənubi Qafqaz siyasəti, bölgəsel təhlükəsizlik, enerji yolları və beynəlxalq münasibətlər baxımından strateji əhəmiyyətə malikdir. Bu siyasət, həm tarixi əlaqələr həm də coğrafi çıxarışlar əsasında formalaşmışdır. Gürcüstan, Ermənistan və Azərbaycanı əhatə edən Cənubi Qafqaz, strateji mövqeyi ilə böyük güclərin diqqətini cəlb edən bir bölgədir. Türkiyə üçün bu ərazi, enerji təhlükəsizliyi, iqtisadi əməkdaşlıq və mədəni əlaqələr baxımından xüsusi bir məqamda yer tutur. Eyni zamanda, bu ərazi ilə münasibətlər, Türkiyənin Avrasiyada effektiv bir güc olmaq məqsədi ilə də sıx əlaqəlidir.

Türkiyənin tarixi konteksti Türkiyəni Mərkəzi Asiya ilə birləşdirən kritik körpü olan Cənubi Qafqazla bağlı onun strateji yanaşmalarına və siyasət formalaşdırılmasına dərinlən təsir edir. Bu tarixi fon təkcə keçmişin yadigarları deyil, həm də regionda müasir diplomatik və təhlükəsizlik strategiyalarını fəal şəkildə formalaşdırır. Məsələn, Rəcəb Tayyib Ərdoğanın bu yaxınlarda yenidən seçilməsinin Türkiyənin Cənubi Qafqazda tarixi mülahizələr və müasir geosiyasi istəklərin qarışığı əsasında fəal iştirakını davam etdirəcəyi gözlənilir. Bu öhdəliyə misal olaraq, ortaq tarixi bağların və qarşılıqlı maraqların iki ölkə arasında möhkəm müttəfiqlik yaratdığı Qarabağda davam edən böhran zamanı Türkiyənin Azərbaycana qətiyyətlə dəstəyini göstərmək olar (1). Bundan əlavə, Türkiyənin ortaq türk irsindən yararlanaraq Orta Asiya ölkələri ilə əlaqələrini gücləndirmək səyi onun Cənubi Qafqazla bağlı xarici siyasətinin strateji dərinliyini vurğulayır. Bu, Türkiyənin regionu birləşdirən tarixi və mədəni davamlılıqları tanımasını əks etdirməklə yanaşı, həm də Mərkəzi Asiya ölkələri ilə diplomatik, iqtisadi və mədəni əlaqələri gücləndirmək istəyini vurğulayır (1). Türkiyə bu hərəkətləri ilə özünü Cənubi Qafqazda əsas oyunçu kimi tanıdır və öz tarixi kontekstindən müasir geosiyasi dinamikaya təsir etmək və regional əməkdaşlığı gücləndirmək üçün istifadə edir.

Türkiyənin bu bölgəyə dair siyasəti, tarix boyu müxtəlif mərhələlərdən keçib və beynəlxalq konjunkturaya bağlı olaraq müxtəlif aspektlər qazanmışdır. Sovet İttifaqının dağılması ilə Soyuq Savaşın bitməsi ilə birlikdə, Türkiyə yeni müstəqil dövlətlərlə münasibətlərini yenidən formalaşdırmaq imkanı tapmışdır. Bu dövrdə, Türkiyənin bölgəyə dair siyasətləri, enerji yollarının çeşidlənməsi, iqtisadi əməkdaşlığın artırılması və regional sabitliyin təmin edilməsi üçün inkişaf etdirilmişdir.

Bugün bu siyasəti anlamaq, yalnız bölgəsel bir çərçivədə qalmamaq, həmçinin Türkiyənin global siyasətdəki rolunu və məqsədlərini də əks etdirməkdədir. Bu siyasət, Türkiyənin bu bölgədəki təhlükəsizlik məsələlərinə yanaşmasını, iqtisadi çıxarışlarını və diplomatik manevralarını daxil edir. Türkiyənin bu bölgədəki siyasəti, həmçinin NATO, Avropa İttifaqı və Rusiya kimi digər vacib beynəlxalq aktorlarla münasibətlərini də təsirləyir.

Bu məqalə, Türkiyənin Cənubi Qafqaz siyasətinin köklərini, inkişafını və cari vəziyyətini təhlil etmək məqsədini daşıyır. Bu təhlil, Türkiyənin regional və beynəlxalq siyasətdəki rolunun daha yaxşı anlaşılmasına kömək edəcək və bölgədəki coğrafi dinamiklərin ətraflı qiymətləndirilməsini təqdim edəcəkdir. Məqalənin əvvəlində, Türkiyənin Cənubi Qafqaz ölkələri ilə olan münasibətləri detallı şəkildə müzakirə olunacaq və Türkiyənin regional siyasətdəki strateji məqsədləri və bu məqsədlərə nail olma yolları müzakirə olunacaqdır.

Türkiyənin Cənubi Qafqazla əlaqələri üzrə ümumi siyasətinə baxış.

Türkiyənin Cənubi Qafqaz siyasəti, respublika quruluşu illərindən etibarən əhəmiyyətli bir xarici siyasət elementi olmuşdur. Sovet İttifaqının varlığı müddətində, Türkiyənin bu bölgəyə məhdudi bir baxışı olmuşdur. Amma, Sovet İttifaqının dağılması və yeni müstəqil dövlətlərin ortaya çıxması, Türkiyə üçün yeni imkanlar və çətinliklər yaratmışdır. 1990-cı illərin əvvəllərində Türkiyə, bölgə ölkələri ilə tarixi və mədəni əlaqələri canlandırmağı və iqtisadi, siyasi münasibətlərini gücləndirməyi məqsəd edinmişdir.

Türkiyənin bölgə ölkələri ilə münasibətləri, hər bir ölkənin öz tarixi və coğrafi şəraitləri çərçivəsində şəkillənmişdir. Azərbaycanla dərin tarixi və etnik əlaqələrə malik olması, Türkiyə-Azərbaycan münasibətlərini "bir millət, iki dövlət" anlayışı daxilində xüsusi bir yerə qoymaktadır. Gürcüstanla olan münasibətlər, enerji marşrutları və təhlükəsizlik əməkdaşlığı baxımından strateji bir əhəmiyyətə malikdir; Ermənistanla olan münasibətlər isə tarixi problemlər və qarşılıqlı şübhə naminə daha qarışıq bir struktura malikdir.

Türkiyənin Cənubi Qafqazdakı strateji hədəfləri çoxşaxəlidir və tarixi əlaqələrdən kənara çıxır və daha geniş geosiyasi strategiyanı əks etdirir. Ankaranın bu bölgəyə marağına onun Türkiyənin mədəni və siyasi sferasının uzantısı kimi baxılan Orta Asiyanın türkdilli ölkələri ilə yaxınlığı əhəmiyyətli dərəcədə təsir göstərir (2).

Türkiyənin Cənubi Qafqaz siyasətinin əsasında, bölgədə təhlükəsizliyi və sabitliyi təmin etmək, enerji marşrutlarını müxtəlifləşdirmək və ticarət yollarını təmin etmə hədəfləri yatır. Bölgə, Türkiyənin enerji ehtiyacını təmin edən əhəmiyyətli bir tranzit bölgə kimi görülməkdədir. Bundan

əlavə, Türkiyənin bu siyasəti, NATO və Aİ ilə münasibətlərini dengəli şəkildə apararaq və Rusiya kimi bölgə qüdrətləri ilə strateji bir rəqabət içində olmaq haqqındakı realitətləri də nəzərə almaqdadır.

Türkiyə, Cənubi Qafqazda sülh, sabitlik və iqtisadi əməkdaşlığın inkişafını dəstəkləyərək, həm bölgədə liderlik rolunu üstlənməyi, həm də qlobal səviyyədə effektiv bir aktor olaraq mövqeyini möhkəmləndirməyi məqsəd edir. Bu strategiya, bölgə ölkələri ilə ikili münasibətlərin yanı sıra, çox tərəfli platformalar və beynəlxalq təşkilatlar vasitəsilə də aparılır.

Türkiyənin Cənubi Qafqaz siyasəti, enerji təhlükəsizliyi, iqtisadi inkişaf və bölgə təhlükəsizliyi olmaq üzrə üç əsas əsaslanır. Bu strateji hədəflər, Türkiyənin xarici siyasətində əhəmiyyətli bir yer tutur və ölkələrlə münasibətlərini şəkilləndirən əsas faktorlardır.

Enerji təhlükəsizliyi, Türkiyənin Cənubi Qafqaz siyasətində mərkəzi bir mövqeyi işğal edir. Türkiyə, enerji ehtiyatlarını müxtəlifləşdirmək və enerji tədarük təhlükəsizliyini artırmaq üçün bölgə ölkələri ilə bir sıra enerji layihəsinə imza atmışdır. Bu layihələr arasında Bakı-Tbilisi-Ceyhan (BTC) neft kəməri və Trans-Anadolu Qaz Boru Kəməri (TANAP) kimi əhəmiyyətli enerji koridorları mövcuddur. Bu cür layihələr, Türkiyənin enerji idxalçısı bir ölkə olaraq enerji marşrutlarını müxtəlifləşdirmə və enerji bağımlılığını azaltma strategiyasının bir hissəsidir. Eyni zamanda, bu layihələr Türkiyəni bir enerji mərkəzi halına gətirmə məqsədini də xidmət edir.

İqtisadi inkişaf, Türkiyənin Cənubi Qafqazla münasibətlərində əhəmiyyətli bir məqsəddir. Bölgə ölkələri ilə ticarət həcmının artırılması, investisiyaların təşviq edilməsi və ortaq inkişaf layihələrinin həyata keçirilməsi, bu siyasətin əsas hissələri arasındadır. Türkiyə, Cənubi Qafqazda iqtisadi sabitliyin və inkişafın, bölgələrin təhlükəsizliyi və əməkdaşlığı üçün kritik əhəmiyyətə malik olduğuna inanır. Bu çərçivədə, Türkiyənin bölgə ölkələri ilə imzaladığı azad ticarət sazişləri və iqtisadi əməkdaşlıq protokolları, bu məqsədə nail olmada vacib vasitələr kimi görülür.

Türkiyənin Cənubi Qafqaza nüanslı yanaşması onun siyasətlərini formalaşdıran regional və qlobal təsirlərin mürəkkəb şəbəkəsi ilə daha da mürəkkəbləşir. Strateji əhəmiyyəti ilə seçilən bir region olan Cənubi Qafqaz Türkiyə ilə Mərkəzi Asiyanın türkdilli ölkələri arasında mühüm əlaqə rolunu oynamaqla yanaşı, həm də müxtəlif geosiyasi maraqların kəsişməsində yerləşir. Bu əhəmiyyət Türkiyənin Azərbaycan, Gürcüstan və Ermənistanla hər iki münasibətlərin gətirdiyi çətinliklərə baxmayaraq balanslı münasibətləri saxlamaq səyləri ilə daha da artır (3).

Bölgə təhlükəsizliyi, Türkiyənin Cənubi Qafqaz siyasətinin digər əhəmiyyətli bir boyudur. Türkiyə, bölgədə baş verən münaqişələrin və stabil olmayanlığın, öz milli təhlükəsizliyinə doğrudan təsir edə biləcəyini görür və bu səbəbdən bölgə təhlükəsizliyi məsələlərinin həlli prosesinə fəal şəkildə qatılır. Bu məzrəyə görə, Türkiyə, bölgə təhlükəsizliyi mexanizmlərinin gücləndirilməsi və bölgə ölkələri arasında dialoq və əməkdaşlığın təşviq edilməsi üçün çalışır. Bundan əlavə, Türkiyə, beynəlxalq cəmiyyətlə əməkdaşlığın təmin edilməsinin bölgə təhlükəsizliyinin təmin edilməsində əhəmiyyətini vurğulayır və bu istiqamətdə addımlar atır.

Bu çalışmada qurulmaya çalışılan bu ümumi çərçivə, Türkiyənin Cənubi Qafqaz siyasətinin əsas xəttlərini və bölgədə izlədiyi strateji məqsədləri izah edir. Bu siyasətlər, Türkiyənin bölgədə bir qüvvə kimi mövqeyini möhkəmləndirməsi və beynəlxalq arenada effektiv bir rol oynaması baxımından kritik əhəmiyyətə malikdir.

Türkiyənin Cənubi Qafqaz ölkələri ilə əlaqələrinə baxış.

Türkiyənin Cənubi Qafqazdakı fəaliyyəti çoxşaxəlidir və məqsədi təkə öz geosiyasi təsirini gücləndirmək deyil, həm də regionda sabitlik və inkişafı dəstəkləməkdir. Türkiyə Cənubi Qafqaz ölkələrinin siyasi və iqtisadi inkişafına dəstək verərək sabit və firavan qonşuluq yaratmağı hədəfləyir. Bu dəstək özünü müxtəlif yollarla, o cümlədən diplomatik dəstək, iqtisadi investisiyalar və regionun inkişafı üçün həyati əhəmiyyət kəsb edən infrastruktur layihələri kimi göstərir. Bu yanaşma Türkiyənin Cənubi Qafqaz ölkələrinin müstəqilliyini və suverenliyini möhkəmləndirmək və bu dövlətlərin xarici təzyiq və təsirlərdən asılı olmayaraq inkişaf edə bilməsini təmin etmək kimi strateji hədəflərinə uyğundur. Bu cür səylər Türkiyə üçün həyati əhəmiyyət kəsb edir, çünki sabit və müstəqil Cənubi Qafqaz regional təhlükəsizliyə töhfə verir, Avropa ilə Asiya arasında iqtisadi

əməkdaşlıq və əlaqə üçün yeni yollar açır və Ankaranın iki qitə arasında körpü rolunu oynayan daha geniş strateji maraqlarına uyğundur (4).

Türkiyənin Cənubi Qafqazdakı strateji hədəflərinə əsaslanan xarici siyasəti regional dinamikasının formalaşmasında mühüm rol oynayır. Türkiyənin Cənubi Qafqaza yanaşmasının əsas elementləri bu regiondakı ölkələrin müstəqillik və suverenliyinin möhkəmləndirilməsi, habelə onların siyasi və iqtisadi inkişafına dəstək verilməsini vurğulayır (4).

İqtisadi, siyasi və ideoloji rəqabətin mürəkkəb dinamikasını idarə edərək, Türkiyə regional mövqeyini gücləndirmək üçün unikal mövqeyindən istifadə etməklə potensial münafişləri azaltmağı hədəfləyir (5).

Türkiyə-Azərbaycan Münasibətləri

Türkiyə ilə Azərbaycan arasındakı münasibətlər tarixi, etnik və mədəni bağlarla möhkəmlənən dərin və çoxşaxəli strateji tərəfdaşlığa əsaslanır. “Bir millət, iki dövlət” anlayışı bu münasibətlərin əsasını təşkil edir və iki ölkə arasında qarşılıqlı etimadı, yaxınlığı simvolizə edir. Bu bölmədə bu əlaqələrin müxtəlif ölçüləri araşdırılacaqdır.

“Bir millət, iki dövlət” siyasətinin təhlili

Türkiyənin Azərbaycanla münasibətləri onun suverenliyi və regional inkişafı təşviq edən siyasətini dəstəkləyən mədəni və tarixi əlaqələrlə dəstəklənən güclü siyasi və iqtisadi əlaqələrlə səciyyələnir (Çelikpala, 2010). Türkiyə ilə Azərbaycan arasındakı münasibətlər qardaşlıq və həmrəyliyə əsaslanır. Bu münasibət iki ölkənin ortaq tarixi, dili və mədəniyyətinə əsaslanır. Türkiyənin Azərbaycanın müstəqilliyini tanıyan ilk dövlət olması iki ölkə arasında möhkəm əlaqələrin göstəricisi hesab olunur. “Bir millət, iki dövlət” anlayışı həm də iki ölkənin beynəlxalq aləmdə qarşılıqlı dəstəyini, bir-birinin suverenliyinə, ərazi bütövlüyünə hörmətini ifadə edir. Bu, xüsusilə Dağlıq Qarabağ məsələsində Azərbaycanın yanında olan Türkiyənin mövqeyində özünü büruzə verir.

Türkiyə-Azərbaycan iqtisadi əlaqələri enerji layihələri və ticarət müqavilələri ilə gücləndirilib. Bakı-Tbilisi-Ceyhan (BTC) neft kəməri və Trans-Anadolu Təbii Qaz Boru Kəməri (TANAP) iki ölkə arasında iqtisadi əməkdaşlığın simvoluna çevrilib. BTC və TANAP enerjinin Qafqazdan Avropaya nəqlində mühüm rol oynayır və Türkiyənin enerji tranzit mərkəzi kimi mövqeyini gücləndirir. Bu layihələr həm də Azərbaycana enerji ixracatçısı kimi dünya bazarlarına açılmağa imkan verir.

İqtisadi əməkdaşlıq təkcə enerji sektoru ilə məhdudlaşmır, ticarət, investisiya, turizm kimi sahələrdə də özünü göstərir. İki ölkə arasında ticarət həcmi durmadan artır və hər iki tərəf ticarətin diversifikasiyası və azad ticarət sazişlərinin genişləndirilməsi istiqamətində addımlar atır.

Türkiyə ilə Azərbaycan arasında hərbi əməkdaşlıq regional təhlükəsizlik və sabitlik üçün həyati əhəmiyyət kəsb edir. İki ölkə hərbi təlim, birgə təlimlər və müdafiə sənayesi layihələri sahələrində sıx əməkdaşlıq edir. Türkiyə xüsusilə Dağlıq Qarabağ münafişəsi zamanı mühüm amil olan Azərbaycanın müdafiə qabiliyyətinin artırılmasını dəstəkləyir.

Türkiyə və Azərbaycanın hərbi əməkdaşlığına regional təhlükəsizlik məsələlərində koordinasiya və əməkdaşlıq da daxildir. İki ölkə Qafqaz regionunda sülh və sabitliyin təmin edilməsi üçün birgə səylər göstərir və regional təhlükəsizlik mexanizmləri üzrə əməkdaşlıq edir.

Türkiyə ilə Azərbaycan arasındakı mədəni və sosial əlaqələr iki xalqın bir-birinə olan dərin bağlılığının göstəricisidir. Dil, tarix və mədəniyyət oxşarlığı bu iki ölkə arasında güclü qardaşlıq hissi yaradıb. Hər il təşkil edilən birgə mədəni tədbirlər, festivallar və incəsənət proqramları iki ölkə arasında mədəni mübadiləni və anlaşmanı gücləndirir. Türkiyə ilə Azərbaycan arasında təhsil sahəsində də mühüm əməkdaşlıqlar mövcuddur və tələbə və akademik mübadilə proqramları bu əlaqələrin daha da möhkəmlənməsinə öz töhfəsini verir.

Türkiyə-Azərbaycan münasibətlərinin gələcəyi iki ölkənin qarşılıqlı dəstəyə və əməkdaşlığa əsaslanan strateji tərəfdaşlığının daha da möhkəmlənəcəyini göstərir. Enerji, ticarət, hərbi əməkdaşlıq və regional təhlükəsizlik sahələrində atılan addımlar bu tərəfdaşlığın davamlılığını təmin etmək üçün mühüm əhəmiyyət kəsb edir. Bununla belə, regional münafişələr, beynəlxalq siyasi təzyiqlər və iqtisadi dalğalanmalar kimi amillər münasibətlərə potensial problemlər yarada bilər. İki ölkə bu cür çətinliklərin

öhdəsindən gəlmək və regional əməkdaşlığı daha da dərinləşdirmək üçün diplomatik həll yolları, qarşılıqlı anlaşma və əməkdaşlıqla işləməyə davam edir.

Bundan əlavə, Türkiyə və Azərbaycan qlobal enerji bazarlarında dəyişikliklərə və bərpa olunan enerji mənbələrinə artan marağa uyğunlaşmaq üçün əməkdaşlığı artırmalıdır. İki ölkə arasında enerji əməkdaşlığı təkcə qalıq yanacaqlara deyil, həm də bərpa olunan enerji layihələrinə diqqət yetirməlidir. Bu, həm enerji təhlükəsizliyi, həm də ekoloji davamlılıq üçün vacibdir.

“Bir millət, iki dövlət” anlayışı iki ölkə arasında qarşılıqlı dəstəyin və həmrəyliyin əsasını təşkil edir. İqtisadi əlaqələr, enerji sahəsində əməkdaşlıq, hərbi tərəfdaşlıq və mədəni mübadilə bu strateji tərəfdaşlığın müxtəlif ölçülərini əks etdirir. Gələcəyə nəzər salsaq, Türkiyə və Azərbaycan qarşılaşa biləcəkləri çətinliklərə baxmayaraq, əməkdaşlığı gücləndirmək və regional və beynəlxalq səviyyədə sabitlik və inkişaf naminə birgə işləmək öhdəliyi götürüblər. Bu əlaqələr həm regional, həm də beynəlxalq miqyasda sülhün və rifahın təmin edilməsində mühüm rol oynamağa davam edəcək.

Türkiyə-Ermənistan Münasibətləri

Türkiyə regional sabitlik və inkişaf yolunda incə balans tələb edən mürəkkəb tarixi əks etdirən Ermənistana qarşı daha ehtiyatlı yanaşma nümayiş etdirir (7).

Türkiyə ilə Ermənistan arasında tarixi fikir ayrılıqları və qarşılıqlı inamsızlıq səbəbindən münasibətlər çətin tarixə malikdir. Bu fəsilə bu əlaqələrin mövcud vəziyyəti, üzləşdiyi problemlər və irəliyə doğru mümkün yollar araşdırılacaq.

Türkiyə ilə Ermənistan arasındakı münasibətlər, xüsusilə 1915-ci il hadisələri adlandırdıqları qondarma soyqırım iddiaları ilə bağlı tarixi mübahisələrə görə mürəkkəb bir quruluşa malikdir. Türkiyə bu hadisələrin soyqırım kimi qələmə verilməsinə qarşı çıxsa da, Ermənistan və bəzi beynəlxalq ictimaiyyət bu hadisələri soyqırım kimi tanıyır. Bu mübahisə iki ölkə arasında diplomatik münasibətlərin qurulmasına və sərhədlərin açılmasına xeyli mane oldu. Türkiyə ilə Ermənistan arasındakı tarixi mübahisələr iki ölkə arasında diplomatik və iqtisadi əlaqələrə böyük təsir göstərir. Bu mübahisələr beynəlxalq aləmdə geniş əks-səda doğurmuş, bir çox ölkələrin və beynəlxalq təşkilatların müvafiq məsələlərdə mövqe tutmasına səbəb olmuşdur. Xüsusən də Türkiyənin Avropa İttifaqı ilə danışıqları zamanı Avropa Birliyinin tətbiqləri nəticəsində Ermənistanla münasibətlər mühüm məsələ kimi gündəmə gəlib.

1993-cü ildən bağlı olan Türkiyə-Ermənistan sərhədinin hər iki ölkə üçün iqtisadi və sosial nəticələri olub. Sərhədin bağlanması xüsusilə Ermənistan iqtisadiyyatına mənfi təsir göstərmiş və bu ölkənin regional ticarət və əməkdaşlıq imkanlarını məhdudlaşdırıb. Üstəlik, bu vəziyyət regionda gərginliyi artıran, iki xalqın anlaşma və yaxınlaşmasına əngəl törədən amil olaraq qalırdı. Qapalı sərhəd siyasəti iki ölkə arasında təkcə ticarət əlaqələrinə deyil, həm də regional ticarət dinamikasına mənfi təsir göstərmiş. Bu vəziyyət Cənubi Qafqazda iqtisadi inteqrasiya və inkişaf səylərinə zərər vurmuş və regionun digər ölkələri ilə iqtisadi əməkdaşlığın inkişafına mane olmuşdur.

Son illərdə Türkiyə ilə Ermənistan arasında münasibətlərin normallaşması üçün müəyyən cəhdlər olub. Bu təşəbbüslərə diplomatik münasibətlərin bərpası, sərhədlərin açılması və iqtisadi əməkdaşlığın inkişafı kimi məsələlər daxil idi. Lakin tarixi fikir ayrılıqları və qarşılıqlı inamsızlıq bu prosesə mühüm maneə olaraq qalır. Bundan əlavə, regional güc balansları və beynəlxalq aktorların münasibəti bu prosesə təsir edən mühüm amillərdəndir. 2009-cu ildə imzalanan, lakin sonradan dayandırılan Sürix protokolları Türkiyə ilə Ermənistan arasında münasibətlərdə normallaşma prosesi kimi görülməyə başladı. Bu protokollarda sərhədlərin açılması və diplomatik münasibətlərin bərpası kimi mühüm addımlar var idi. Lakin tarixi məsələlər və Qarabağ münaqişəsi kimi regional münaqişələr bu prosesin irəliləməsinə mane olub.

Türkiyə ilə Ermənistan arasındakı münasibətlərin gələcəyi hər iki tərəfin qarşılıqlı siyasi iradəsindən asılıdır. Tarixi məsələlərin həllinə obyektiv və ədalətli yanaşma iki ölkə arasında münasibətlərin normallaşması üçün çox vacibdir. Bundan əlavə, beynəlxalq ictimaiyyətin bu prosesdə dəstəkləyici rol oynaması və iki ölkə arasında dialoqu təşviq etməsi vacibdir. Lakin Türkiyənin ədalətli və obyektiv münasibətinə baxmayaraq, Ermənistan tərəfi eyni münasibəti nümayiş etdirmir və ikitərəfli münasibətlərə xələl gətirəcək bir çox addımlar atır. Bu münasibət Ermənistana xeyirdən çox ziyan vurmağa davam edəcək.

İqtisadi əməkdaşlıq, sərhədlərin açılması və ticarətin təşviqi kimi əməli addımlar iki ölkə arasında etimadın artmasına, qondarma soyqırım iddialarından əl çəkilməsi isə münasibətlərin normallaşmasına töhfə verə bilər. Mədəniyyət və təhsil mübadilələri iki xalq arasında qarşılıqlı anlaşma və dostluğun yaxşılaşdırılması üçün mühüm vasitə kimi qəbul edilə bilər.

Türkiyə-Gürcüstan Əlaqələri.

Türkiyə ilə Gürcüstan arasındakı əlaqələr regional sabitlik, iqtisadi inkişaf və enerji təhlükəsizliyi baxımından mühüm strateji tərəfdaşlıq xarakteri daşıyır. Bu əlaqələr qarşılıqlı hörmət və ümumi maraqlar əsasında inkişaf edərək iki ölkə arasında iqtisadi, hərbi və mədəni əlaqələri dərinləşdirib.

Türkiyə və Gürcüstan Qafqaz regionunda təhlükəsizliyin və sabitliyin təmin edilməsində mühüm rol oynayan strateji tərəfdaşlardır. İki ölkə regional və beynəlxalq məsələlərdə tez-tez ortaq mövqe tutur və bir-birini dəstəklədiklərini bildirirlər. Bu tərəfdaşlıq həm də NATO-nun regionda mövcudluğunu və effektivliyini artırmaq söylərində özünü göstərir. Türkiyə Gürcüstanın NATO-ya inteqrasiya prosesini fəal şəkildə dəstəkləyir və bu prosesin regional təhlükəsizliyə töhfə verəcəyinə inanır.

Türkiyə-Gürcüstan əlaqələrinin təməl daşlarından biri enerji sahəsində əməkdaşlıqdır. Bakı-Tbilisi-Ceyhan (BTC) neft kəməri və Cənubi Qafqaz Təbii Qaz Boru Kəməri (CQBK) iki ölkə arasında enerji sahəsində əməkdaşlığın ən mühüm nümunələridir. Bu layihələr enerjinin regiondan Avropaya nəqlində mühüm rola malikdir və Türkiyənin enerji tranziti ölkəsi kimi mövqeyini gücləndirib.

Ticarət Türkiyə ilə Gürcüstan arasındakı əlaqələrin digər mühüm ölçüsüdür. İki ölkə arasında azad ticarət sazişi mövcuddur və bu, ticarət həcmının daim artmasını təmin edir. Türkiyə Gürcüstanın mühüm ticarət tərəfdaşlarından biridir və iki ölkə arasında ticarət əlaqələri qarşılıqlı investisiyalar və turizm fəaliyyətləri ilə dərinləşir.

Təhlükəsizlik və müdafiə Türkiyə-Gürcüstan əməkdaşlığının mühüm bir hissəsini təşkil edir. İki ölkə terrorizmlə mübarizə, sərhəd təhlükəsizliyi və regional təhlükəsizlik sahələrində sıx əməkdaşlıq edir. Türkiyə Gürcüstanın hərbi potensialının artırılmasına dəstək verir və hər iki ölkə mütəmadi olaraq hərbi təlimlər keçirir.

Bundan əlavə, Türkiyə və Gürcüstan Qara dəniz təhlükəsizliyi sahəsində əməkdaşlıq edir. Bu əməkdaşlıq Qara dənizin sabitliyini və təhlükəsizliyini təmin etmək və regionda mümkün təhlükələrə qarşı durmaq üçün kritik əhəmiyyətə malikdir. İki ölkə bu sahədə digər Qara dəniz ölkələri ilə əməkdaşlıq etməyi hədəfləyir.

Türkiyə və Gürcüstan regional və beynəlxalq təhdidlərə qarşı ortaq bir anlayış formalaşdırıb. Bu ümumi anlaşma xüsusilə Qara dəniz regionunda artan geosiyasi rəqabət və təhlükəsizlik narahatlıqları kontekstində əhəmiyyət kəsb edir. Regional təhlükəsizliyin təmin edilməsi və qorunub saxlanması mühüm aktor kimi iki ölkə terrorizmlə mübarizə və sərhəd təhlükəsizliyinin artırılması sahəsində əməkdaşlığı dərinləşdirməyi hədəfləyir.

İkitərəfli əlaqələr təkcə strateji və iqtisadi ölçülərlə məhdudlaşmır, həm də güclü mədəni və sosial əlaqələrə əsaslanır. İki ölkə xalqları arasında tarix boyu formalaşmış dostluq və qarşılıqlı hörmət bu münasibətlərin təməl daşlarından birini təşkil edir. Təhsil, incəsənət və idman kimi sahələrdə əməkdaşlıq bu əlaqələrin daha da möhkəmlənməsinə töhfə verir. Hər il keçirilən mədəni tədbirlər, festivallar iki xalq arasında anlaşma və dostluğun artmasına xidmət edir. Onların arasında strateji tərəfdaşlıq regionun üzləşdiyi mövcud və potensial çağırışlara qarşı birgə işləmək iradəsini əks etdirir. İki ölkənin regional sabitliyin təmin edilməsi, iqtisadi inkişafın təşviqi və enerji təhlükəsizliyinin təmin edilməsində ümumi məqsədləri var. Bu tərəfdaşlığın gələcəyi iki ölkə arasında davam edən əməkdaşlığın daha da dərinləşdirilməsindən və əməkdaşlığın yeni sahələrinin araşdırılmasından asılıdır.

Regional və beynəlxalq arenada yaranan yeni dinamikalar Türkiyə və Gürcüstanı mövcud əməkdaşlığı yenidən qiymətləndirməyə və qarşılıqlı əlaqələri daha da gücləndirəcək yeni strategiyalar hazırlamağa sövq edir. Xüsusilə, iqlim dəyişikliyi, bərpa olunan enerji resurslarının inkişafı və rəqəmsal iqtisadiyyat kimi sahələrdə əməkdaşlıq gələcəkdə iki ölkənin ortaq gündəm

bəndləri arasında ola bilər. Bu, qarşılıqlı hörmət və ümumi maraqlar üzərində qurulmuş güclü strateji tərəfdaşlığın nümunəsidir. İki ölkə regional sabitlik və təhlükəsizlik, iqtisadi inkişaf və enerji təhlükəsizliyi kimi fundamental məsələlərdə birgə çalışaraq, ikitərəfli münasibətlərini gücləndirmiş və regionun üzləşdiyi çağırışlara qarşı ortaq mövqe nümayiş etdirmişdir. Gələcəkdə bu əməkdaşlığın davam etdirilməsi və yeni əməkdaşlıq sahələrinin araşdırılması iki ölkənin regional və beynəlxalq arenada səmərəliliyinin artırılması potensialına malikdir.

Regional və global aktorların təsiri.

Cənubi Qafqaz strateji mövqeyinə, enerji resurslarına və geosiyasi əhəmiyyətinə görə həm regional, həm də global aktorlar üçün mühüm əraziyə çevrilib. Bu bölgədə Rusiya, Avropa İttifaqı (Aİ) və Amerika Birləşmiş Ştatları (ABŞ) kimi aktorlar öz maraqlarını qorumaq və təsirlərini artırmaq üçün müxtəlif siyasətlər həyata keçirirlər. Türkiyənin Cənubi Qafqaz siyasəti də bu dinamikalar fonunda formalaşır.

Rusiyanın Cənubi Qafqaz siyasəti.

Rusiya tarix boyu Cənubi Qafqazda mühüm dövlət kimi mövcudluğunu qoruyub saxlamışdır. Regionda nüfuzunu saxlamaq və artırmaq üçün diplomatik, iqtisadi və hərbi vasitələrdən istifadə edir. Rusiyanın bu regiondakı siyasətinə ümumilikdə enerji marşrutlarına nəzarət etmək, hərbi bazaları yerləşdirmək və regional münaqişələrdə vasitəçilik etməklə fəal rol oynamaq daxildir. Rusiya və Türkiyənin Cənubi Qafqazdakı maraqları onlardan zaman-zaman əməkdaşlıq etməyi tələb etsə də, həm də rəqabətə gətirib çıxarır.

Regionda sülh Rusiyanın ambisiyaları ilə daha da mürəkkəbləşir, çünki Qafqaz Rusiyanın isti dənizlərə çıxış kimi strateji hədəfi üçün həyati əhəmiyyət kəsb edir və beləliklə, Türkiyənin enerji siyasətinə və daha geniş xarici siyasət məqsədlərinə birbaşa təsir göstərir (Ayla, 2021: 195-205).

Avropa İttifaqının Cənubi Qafqaz siyasəti.

Avropa İttifaqı Cənubi Qafqazda demokratiya, qanunun aliliyi və iqtisadi inkişafı dəstəkləyən siyasət yürüdür. Aİ-nin regionla bağlı siyasəti daha çox Avropa Qonşuluq Siyasəti (AQS) və Şərq Tərəfdaşlığı çərçivəsində formalaşır. Aİ region ölkələri ilə siyasi dialoqu və iqtisadi inteqrasiyanı təşviq edir, eyni zamanda enerji təhlükəsizliyi sahəsində əməkdaşlığı artırmağa çalışır. Türkiyə Cənubi Qafqaz vasitəsilə enerji layihələrində Aİ ilə əməkdaşlıq etməklə həm regional sabitliyi dəstəkləməyi, həm də öz enerji təhlükəsizliyini təmin etməyi hədəfləyir (Toker, 2023: 975-997).

ABŞ-in Cənubi Qafqaz siyasəti.

ABŞ Cənubi Qafqazda demokratik təsisatların gücləndirilməsi, enerji resurslarının şaxələndirilməsi və regional təhlükəsizliyin təmin edilməsi üçün siyasət hazırlayıb. ABŞ-in regionda mövcudluğu həm də Rusiyanın təsirinə qarşı tarazlıq kimi qiymətləndirilir. Türkiyə ilə ABŞ arasında əməkdaşlıq regional sabitliyin təmin edilməsində, xüsusilə enerji təhlükəsizliyi və terrorla mübarizə məsələlərində mühüm rol oynayır.

Regional və global aktorların Cənubi Qafqaz siyasətləri Türkiyənin bölgədəki strateji hədəfləri ilə iç-içədir. Bu dinamik mühitdə Türkiyə həm öz maraqlarını qoruyur, həm də regional sabitlik və əməkdaşlıq üçün çalışır. Rusiya, Aİ və ABŞ ilə münasibətlər Türkiyənin bölgədəki siyasətini formalaşdıran mühüm amillərdəndir.

Türkiyənin Cənubi Qafqaz strategiyasında iqtisadi əməkdaşlığın rolu nədir.

Ankaranın bölgədəki diplomatik maneələri onun Cənubi Qafqaz və Mərkəzi Asiyaya demək olar ki, bölünməz bir məkan kimi baxan və Türkiyənin regional məqsədlərinin bir-biri ilə əlaqəli olduğunu vurğulayan daha geniş xarici siyasət məqsədlərinin sübutudur (10).

Türkiyənin strateji mövqeyi və Cənubi Qafqazla tarixi əlaqələri nəzərə alınaraq, iqtisadi əməkdaşlıq onun regional strategiyasının mühüm tərkib hissəsi kimi ortaya çıxır. Cənubi Qafqaz ölkələri arasında müstəqilliyin və suverenliyin möhkəmləndirilməsi regionda siyasi və iqtisadi inkişafın vacibliyini vurğulayan prioritet məqsəddir. Bu yanaşma təcrid olunmur; O, digər böyük dövlətlərin, xüsusən də ABŞ və Rusiyanın siyasətlərinin mühüm rol oynadığı daha geniş geosiyasi şahmat taxtası ilə kompleks şəkildə qarşılıqlı əlaqədədir. ABŞ-in regionda iştirakı həm Rusiya Federasiyasına (RF), həm də Türkiyəyə aid olduğu üçün bu coğrafi və siyasi cəhətdən həssas regionda beynəlxalq münasibətlərin və xarici siyasət strategiyalarının bir-biri ilə əlaqəli xarakterini

vurğulayır (11). Bundan əlavə, Türkiyənin xüsusilə SSRİ-nin dağılmasından sonra Cənubi Qafqazla bağlı siyasəti iqtisadi əlaqələrlə yanaşı, mədəni və tarixi əlaqələri də ön plana çıxaran strategiya ilə yaranan geosiyasi uçurumu aradan qaldırmaq səyinin göstəricisidir. İqtisadi əməkdaşlığın regional sabitlik və inkişaf vasitəsi kimi görüldüyü bu çoxşaxəli yanaşma Türkiyənin regional təhlükəsizliyə töhfə verən irredentist siyasətlə bağlı narahatlıqların irəli sürdüyü kimi, təhlükəsizliyin yaxşılaşdırılması və dondurulmuş münaqişələrin yaranmasının qarşısının alınması kimi daha geniş məqsədlərinə uyğundur. Ona görə də Türkiyənin Cənubi Qafqazda iqtisadi fəaliyyəti, Yaxın Şərqlə Rusiya arasında əsas kəşimə rolunu oynayan regionda öz təsirini artırmaq və sülh və rifahı təşviq etmək üçün hesablanmış manevidir. Ankaranın yanaşmasını müəyyən etmək üçün siyasi və iqtisadi amillərin, o cümlədən enerji təhlükəsizliyinin birləşdiyi Türkiyənin ambisiyaları üçün Qafqaz regionunun əhəmiyyətini vurğulayır (12).

Nəticə

Bu yazıda Türkiyənin Cənubi Qafqaz siyasətinin müxtəlif aspektləri ətraflı şəkildə araşdırılır. Cənubi Qafqaz geosiyasi mövqeyinə, enerji resurslarına və tarixi şəraitə görə Türkiyə üçün strateji əhəmiyyətə malikdir. Türkiyə bu bölgə ilə münasibətlərini tarixi bağlar, iqtisadi maraqlar və təhlükəsizlik ehtiyacları əsasında formalaşdırıb.

Türkiyənin Strateji Məqsədləri.

Türkiyənin Cənubi Qafqaz siyasətinin əsas məqsədləri regional təhlükəsizliyin təmin edilməsi, enerji marşrutlarının şaxələndirilməsi və iqtisadi əməkdaşlığın inkişaf etdirilməsidir. Bu məqsədlərə çatmaq üçün Türkiyə həm regional ölkələrlə ikitərəfli əlaqələri inkişaf etdirir, həm də regional və global aktorlarla əməkdaşlıq edir.

Cənubi Qafqazda mövcud dinamika.

Cənubi Qafqazda baş verən son proseslər göstərir ki, regionda qüvvələr balansı daim dəyişir. Rusiya, Avropa Birliyi və ABŞ kimi global aktorların siyasətləri Türkiyənin bölgəyə dair strategiyalarına təsir edir. Bu dinamik mühitdə Türkiyə çevik və çoxşaxəli xarici siyasət yürüdərək regional və beynəlxalq maraqlarını qorumağa çalışır.

Gələcək Perspektivlər.

Türkiyə regional sabitliyin və əməkdaşlığın təmin edilməsindən asılı olaraq, enerji təhlükəsizliyi, iqtisadi inkişaf və təhlükəsizlik sahəsində əməkdaşlıq sahələrində regional ölkələr və beynəlxalq tərəfdaşlarla əməkdaşlığını davam etdirəcək. Bundan əlavə, Türkiyənin bu bölgədə sülh və sabitliyin təmin edilməsində oynaya biləcəyi vasitəçilik rolu da mühüm olaraq qalacaq.

Türkiyə regional çağırışlara və beynəlxalq hadisələrə uyğunlaşma qabiliyyətindən asılı olaraq inkişaf etməyə davam edəcək. Regionda sabitliyin və əməkdaşlığın artırılması Türkiyənin həm regional, həm də beynəlxalq səviyyədə effektivliyini artırma potensialına malikdir.

O, Türkiyənin mürəkkəb tarixi, iqtisadi və təhlükəsizlik kontekstləri ilə formalaşmış. Məqalədə müzakirə edilən təhlillər Türkiyənin regional güc tarazlıqlarını və beynəlxalq münasibətləri necə qiymətləndirdiyini və strategiyalarını buna uyğun tənzimlədiyini göstərir. Gələcəkdə Türkiyənin bu bölgədəki rolu çeviklik, strateji baxış və çoxşaxəli əməkdaşlıq səyləri ilə formalaşacaq. Türkiyənin regional və global sülh, təhlükəsizlik və əməkdaşlıq üçün oynadığı və oynayacağı rol Cənubi Qafqazın gələcəyi üçün mühüm əhəmiyyət kəsb edir.

Ədəbiyyat

1. Simona Scotti is an expert on the South Caucasus, Turkish security policies, energy and connectivity. She contributed this op-ed for commonspace.eu
<https://www.commonspace.eu/opinion/turkiyes-evolving-south-caucasus-policy-under-re-elected-erdogan>
2. Marylia, Hushcha, Turkish Foreign Policy in the South Caucasus: what does Baku's takeover of Nagorno-Karabakh mean for Ankara? <https://www.iipvienna.com/new-blog/2023/10/12/turkish-foreign-policy-in-the-south-caucasus-what-does-bakus-takeover-of-nagorno-karabakh-mean-for-ankara>

3. Balci, B. Strengths and Constraints of Turkish Policy in the South Caucasus. <https://carnegieendowment.org/2014/06/18/strengths-and-constraints-of-turkish-policy-in-south-caucasus-pub-55945>
4. Cənubi Qafqaz ölkələri ilə əlaqələr / Türkiyə Cümhuriyyəti Xarici İşlər Nazirliyi. https://www.mfa.gov.tr/turkiye_nin-guney-kafkasya-ulkeleriyle-iliskileri.tr.mfa
5. Aydın, M. Turkish Policy Toward the Caucasus. <https://www.jstor.org/stable/26322952>
6. Çelikpala, M. (2010). “Türkiyə və Qafqaz: Müttəfiq xarici siyasətdən proaktiv ritmik diplomatiyaya keçid”. Beynəlxalq münasibətlər, 7-ci cild, 25-ci buraxılış (Yaz), s.93-126. <https://dergipark.org.tr/tr/download/article-file/540057>
7. Topal Coşkun, Türkiyənin Cənubi Qafqaz Siyasəti və Ermənistanla Münasibətləri. https://www.researchgate.net/publication/275220568_Turkiyenin_Guney_Kafkasya_Politikasi_ve_Ermenistan_ile_Iliskileri
8. Ayla, A. (2021). “Cənubi Qafqaz və Türkiyə Sosial-İqtisadi Münasibətləri”, Strateji və Sosial Araşdırmalar Jurnalı, Cild 5, №2 iyul, s.195-205. <https://dergipark.org.tr/en/download/article-file/1543252>
9. Toker, H. (2023). Türkiyə-Rusiya Federasiyası Münasibətləri Yoluyla Cənubi Qafqaz-Ox Dəyişikliklərinin Təhlili (Oktyabr 1920-ci ilə qədərki dövr). Eurasia Journal of International Studies, 11 (35), s.975-997. <https://dergipark.org.tr/tr/pub/avrasyad/issue/76889/1223670>
10. Hamidreza Azizi, Daria Isachenko, Turkey-Iran Rivalry in the Changing Geopolitics of the South Caucasus. <https://www.swp-berlin.org/10.18449/2023C49/>
11. Yapıcı, U. Türkiyənin Cənubi Qafqaz Siyasəti (1989-1993): Qərbin təyini. <https://alternatifpolitika.com/eng/makale/turkiye-nin-guney-kafkasya-politikasi-1989-1993-bati-nin-belirleyiciligi>
12. Andrei Areshv. Turkey's policies the southern caucasus and regional security mechanisms. <https://dergipark.org.tr/en/download/article-file/777526>

Göndərilib: 13.03.2024

Qəbul edilib: 22.04.2024

DOI: <https://doi.org/10.36719/2663-4619/102/58-65>

Nərgiz Səlimova
Azərbaycan Dillər Universiteti
doktorant
salimovanargiz.adu@gmail.com

EVFEMİZM VƏ DİSFEMİZMLƏRİN KOQNİTİV – DİSKURSİV XÜSUSİYYƏTLƏRİ

Xülasə

Evfemizm və disfemizm istənilən diskurs növündə işlədilər bilən linqvistik paradigma təşkil edir. Ənənəvi olaraq onlara konkret məfhumları və konseptləri bildiren söz və ifadələri digər sinonim leksemlər vasitəsilə əvəz edə bilən kateqoriyalar kimi yanaşılır.

Koqnitiv prospektdən evfemizm və disfemizmlərin müxtəlif diskurs növlərində (*siyasi, iqtisadi, tibbi, dini, mədəni, məişət və s. kimi kommunikativ diskurslar*) işlədilməsi qeyri-ixtiyari olmayıb koqnitiv kateqoriyalarla şərtlənmişdir. İlkin olaraq evfemizmlər tabuları, kobud anlayışları və həssas mövzuları adlandırmağa xidmət edərək çox zaman obrazlı sinonimlik yaradır. Buna zidd olaraq isə disfemizm neytral sözləri və konseptləri mühüm ritorik təsirə malik olan daha kobud və incidici ifadələrlə əvəz edir.

Qədim zamanlardan indiyədək, demək olar ki, bütün cəmiyyətlərdə bir çox həssas mövzular adı çəkilməsi yasaq mövzular təşkil etmişdir. Bu mövzulara münasibətdə diqqətlə davranılmış, kobud və ya həssas, siyasi cəhətdən düzgün olmayan konseptləri adlandırmaq üçün, bəzən isə sadəcə nəzakət prinsipinə əməl etmək niyyətilə müxtəlif söz və ifadələr yaradılmışdır. “*İntim*” bədən üzvləri, cinsi əlaqə, bədən funksiyaları, şəhvət, sosial status məfhumu, nifrət, vicdanlılıq, dəlilik, aqli xəstəliklər, fiziki qüsurlar, təhlükəli heyvanlar, Allah və şeytanla bağlı konseptləri bildiren mövzular əksərən tabu təşkil edir və evfemistik ifadələrlə əvəz oluna bilər. Adətən konkret konseptləri adlandırmaq üçün məqsədyönlü linqvistik manipulyasiyalar həyata keçirilir. Bu tədqiqatın əsas hədəfi evfemizm və disfemizmlərin koqnitiv-diskursiv işlənmə prinsiplərini müəyyən etməkdən ibarətdir.

Açar sözlər: *evfemizm, disfemizm, diskurs, koqnitivizm, konseptləşmə, kateqorizasiya*

Nərgiz Səlimova
Azerbaijan University of Languages
PhD student
salimovanargiz.adu@gmail.com

Cognitive – discursive aspects of euphemisms and dysphemisms

Abstract

Euphemism and dysphemism form common linguistic paradigms that can be used in any discourse type. Traditionally, they are approached as categories that can replace words or phrases indicating concrete notions and concepts with other synonymic lexemes.

From a cognitive perspective, euphemisms and dysphemisms in various discourse types (political discourse, economic discourse, medical discourse, religious discourse, cultural discourse, everyday discourse, etc., communicative discourse) are not arbitrary but conditioned by cognitive categories. Euphemisms primarily serve to name or replace taboo, rude notions, and sensitive topics, often creating expressive synonymy. In contrast, dysphemisms replace neutral words and concepts with more rude and hurtful ones with a substantial rhetorical effect.

From ancient times until nowadays, many sensitive themes have been unmentionable in almost all societies. These themes were treated carefully, and various new words and expressions were coined to name the concepts that might be considered rude, sensitive, politically incorrect, or

sometimes just for the intention of following the principle of politeness. Such themes as “*private parts, sex, bodily functions, lust, the notion of social status, hate, dishonesty, madness, mental disease, physical disabilities, dangerous animals, fear, God and Devil, etc.*”, concepts mainly indicate taboos and can be replaced by euphemistic expressions. Usually, purposeful linguistic manipulations are used to name concrete concepts. This research aims to discover specific principles of cognitive-discursive usage of euphemisms and dysphemisms.

Keywords: *euphemism, dysphemism, discourse, cognitivism, conceptualization, categorization*

Giriş

İngilis dili cəmiyyətin XX əsrin sonu XXI əsrin əvvəlindəki dil mənzərəsi koqnitiv kateqoriyaları əhatə edir. İntensiv olaraq yeni leksika ilə zənginləşən bu kateqoriya ümumilikdə dünyanın konseptual modelinin əsasını təşkil edir. Yeni sözlərin yaranması ekstralingvistik gerçəkliyin real vəziyyətindən asılı olmayaraq baş verir. Dünyanın ingilis dili mənzərəsi xüsusi obrazlara, konseptlərə, ideyalara əsaslanır ki, bu da müvafiq linqvistik vasitələrlə ifadə olunur. Konseptual dünyagörüşü ingilis dilinin müxtəlif variantlarında milli xüsusiyyətlərə xas biliklərin mövcud sistemi ilə müəyyən olunur.

Evfemizm dedikdə əsasən güclü bir dil aləti nəzərdə tutulur ki, bu alətin vasitəsi ilə kəskin və xoşagəlməz söz və ifadələrin daha yumşaq qəbuloluna biləcəkdir, eləcə də nəzakətli olanlarla əvəzlənməsi təmin edilir. Evfemizmlərin öyrəndiyi semantik sahələr, eləcə də diskurslar çoxşaxəlidir: *siyasət, politkorreklik, iqtisadiyyat ölüm, din, məişət, cinsəllik və s.*

Evfemizmlər və disfemizmlər qadağa olunmuş reallığın konseptualizasiya proseslərini əks etdirir. Bu gerçəklik kontravalent effektdə sahibdir, yəni eyni əsasa malik olub fərqli məqsəd və niyyətlər daşıyır. Ənənəvi linqvistik onlara leksik-semantik səviyyədə yanaşib öyrənsə də, koqnitiv səviyyədə bu paradigma mahiyyətini dəyişərək konseptləşmə prosesinin bir hissəsi kimi çıxır edir. Koqnitiv–diskursiv cəhətdən yanaşdıqda isə sözü gedən kateqoriya, yəni evfemizm–disfemizm əvəzlənməsi sırf leksik səviyyə çərçivəsindən çıxaraq sadəcə sözəvəzedici funksiya daşımır, koqnitiv boyutda bu və ya digər konseptualizasiyanı əks etdirir. Konseptual kateqoriyalara çevrilmək sözügedən linqvistik proseslərin başlıca diskursiv fəaliyyətinin nisbi təbiətini pragmatik fərziyyələrlə əks etdirmədə rol oynayır.

Tədqiqatın aktuallığı evfemizmlərin və disfemizmlərin koqnitiv spesifikasiyası ilə əlaqədar işlərin kasadlığı ilə şərtlənir. Tədqiqatın aktuallığı həm də onu bir tərəfdən hal-hazırda linqvistikada başlıca elmi cərəyanla – koqnitivizmlə, digər tərəfdən sözügedən fenomenin əsas dərki proseslərlə, konseptualizasiya və kateqorizasiya ilə əlaqədar olması, eləcə də onların daşdığı bilik, informasiyanın representasiyasının ümumi qanunauyğunluğu ilə şərtlənmişdir. **Tədqiqat obyektini** olaraq diskursiv səciyyəli dildə mövcud evfemizm və disfemizmlər qeyd olunmalıdır. Yaranma, təşəkkül tapma və koqnitiv - diskursiv funksiya araşdırmanın *maraq obyektini* təşkil edir. **Tədqiqatın əsas məqsədini** evfemizmlərin və disfemizmlərin əsas koqnitiv proseslər sırasında rolunun öyrənilməsi təşkil edir. Koqnitiv əsasların müəyyən edilməsi, onlarda saxlanan biliyin verballaşması, yəni konseptualizasiyası, eləcə də evfemistik–disfemistik əvəzlənməni mümkün edən konseptlərarası əlaqələrin müəyyən olunması da məqsədlər sırasına daxildir. **Tədqiqat materialı** olaraq bu məqalədə təhlil edilən evfemizmlərin əksəriyyəti Holderin “A Dictionary of Euphemisms” (Holder, 2002) və Spearsın “Slang and Euphemism” (Spears, 2001) lüğətlərindən seçilmişdir. Bununla belə bəzi qisim evfemizmlər və disfemizmlər (eləcə də məna və funksiyaları) internet mənbələrinə, onlayn lüğət və tezauruslara istinadən verilmişdir. H.Rawson (Rawson, 1981) kimi müəlliflərin ixtisaslaşmış lüğətləri, ingilis dilinin onlayn korpusu, internet hüdudlarında mövcud məşhur izahlı lüğətlər, eləcə də ümumi seçim metodu ilə seçilmiş müxtəlif tematikalı diskurslara məxsus publisistik əsərlərdən götürülən evfemizmlərdən istifadə olunmuşdur.

Metod və metodologiya. Tədqiqatda metod olaraq koqnitiv dilçilyə aid olan yanaşmalardan istifadə edilərək, koqnitiv semantika prizmasından çıxış olunur. Koqnitiv semantika və metaforalarla evfemiyanın əlaqəsi diqqətə çatdırılır. Müxtəlif mənbələrdən təsadüfi seçilmiş dil materiallarını ümumi bir prinsip üzrə birləşdirməyə cəhd göstərilir. Təhlil olun evfemiya və

disfemiya nümunələrinə konseptlər səviyyəsində kateqorizasiya elementi kimi yanaşılır. Koqnitiv dilçilik mövqeyindən yanaşıldıqda dil konseptualizasiya, kateqorizasiya dərk və anlama kimi mental prosesləri əhatə edən koqnitiv bacarıqların məcmusu kimi başa düşülür. Ümumi dərk etmə prosesinin bir hissəsi kimi biliyə koqnitiv mahiyyətdən yanaşsaq koqnitiv dilçilik dillə təfəkkürün əlaqəsini öyrənir. İctimai şüurun məhsulu kimi konseptuallaşaraq, biliyin verballaşdırılması həyata keçirilir. Bu prinsipləndən çıxış edərək evfemizm və disfemizmlərin tədqiqi və təhlili aparılmışdır.

Tədqiqata dair əsas nəzəri əsərlərin və yanaşmaların təhlili. Evfemistik nominasiyalar bir çox lingvistiklərin tədqiqat obyektinə olmuşdur: K.Allan (Allan, Burrige, 1991), K.Burrige (Burrige, Kathryn, 2006), R.W.Holder (Holder, 2002), J.S.Neoman (Neoman, Silver, 1995), C.G.Silver (1995), R.A.Spears (Spears, 2001), V.V.Panin (Panin, 2004), R.Keyes (Keyes, 2010), Cacas Gomez (Gomez, Miguel, 2009-2012), H.Rawson (Rawson, 1981) və s. kimi tədqiqatçılar bu sahədə araşdırmalar aparmışlar. Müəlliflər evfemizmlərin danışıq diskursuna xarakterik sözyaradıcı aspektinə diqqət yönəltmişlər. Bu tədqiqatda isə onların dikursiv səviyyədə koqnitiv təhlili və tədqiqinin vacibliyi ön plana çəkilmişdir.

Hal-hazırda evfemizmlərin müxtəlif tərifləri mövcuddur. Variativliyinə baxmayaraq bu təriflər eyni bir pragmatik-funksional prinsipə görə birləşir. Bu prinsip ifadələrin mənasının yumşaldılması, neqativ dəyərləndirmələrin neytral və müsbət olanları ilə əvəz olunmasıdır. Kəskin sosial problemlərdən yayınmaq, gerçəkliyi üstüörtülü şəkildə göstərmək çoxşaxəli diskursda işlənən evfemizmlərin əsas məqsədidir.

Ənənəvi olaraq bu və ya digər dilin hər hansı hadisələrinin, vəziyyətlərin neytral təqdimatı üçün işlədilən söz və söz birləşmələri evfemizm adlandırılır. Hesab etmək olar ki, evfemizmlər elə sinonim sözlər ifadələrdir ki, müxtəlif mövzuları ört-basdır etmək məqsədi ilə başqasının yerinə işlədilir. Bu mövzuların aktuallaşması *sosial-siyasi, sosial-iqtisadi, etik, etnik, dini* və digər kriteriyalara görə arzuolunmaz hesab olunur. Qeyd etmək lazımdır ki, evfemizmlər dinamikliyi, qeyri-sabitliyi ilə fərqlənən leksikaya aid olması ilə səciyyəvidir. Leksəmlərin çoxu əvvəlcə evfemizmlər kimi təyin olunmuş, sonra isə ümumişlək neytral leksikaya çevrilir. Bu səbəbdən lüğətlərdə müvafiq anlayışlar tez köhnəlir. Biz hal-hazırda işlədilən və aktuallığa malik evfemizmləri və disfemizmləri araşdıracağıq.

Evfemizmlər verilən onlarla təriflər mövcuddur. İlk olaraq əsas ingilisdilli lüğətlərdə verilən təriflərə nəzər salaq. **Oxford Learner's Dictionary** bu məfhuma belə bir definisiya və ya təyin verir: “*Evfemizm nə isə xoşagəlməz və utandırıcı bir əşyanın həqiqətdə olduğundan daha əlverişli, qəbul ediləbilən olması üçün işlədilən söz və ifadələri bildirən termdir*” (12). **Cambridge Dictionary** isə evfemizmi “*təhqiqəddi və ya xoşagəlməz sözü deməkdən yayınmaq üçün işlədilən söz və ya birləşmələr*” adlandırır (13). **The Collins Dictionary** evfemizmlər “*insanların utanverici və ya məyusedici hesab etdikləri şeylər barəsində danışarkən müraciət etdikləri söz və ifadələr*” (14) kimi təqdim edir. **Meriam-Webster Dictionary**’yə istinadən isə evfemizmin “*xoşagəlməz və ya təhqiredici ola biləcək ifadənin daha münasib və təhqiredici olmayanla əvəz edilməsi*” (15) olduğunu öyrənmək mümkündür.

Etimologiyası etibarilə evfemizm sözü yunan mənşəli “*euphemismos*” sözündən törəmişdir və “*yaxşı danışan*” mənasına malikdir. İlk vaxtlarda dini məqsədlərlə işlədilən bu termin daha sonralar mənə genişlənməsinə uğramış və daha geniş əhatə dairəsinə sahib olmuşdur. Evfemizmlərdən istifadəyə olan ehtiyac həm sosial həm də emosional təbiətə malikdir. Cəmiyyətdə açıq-aşkar vurğulanması qeyd oluna mövzular yəni tabu olan mövzulara istinadən işlədilən bir dikursiv – ritorik strategiya kimi başa düşülə bilər. Mahiyyət etibarilə həm evfemizmlər, həm də disfemizmlər obrazlı dilin ünsürlərinin dən əks etdirən dil işarələrindən ibarətdir. Bu səbəbdən onların ifadə etdikləri konseptlər kateqorizasiyaya uğramağa məhkumdur. Bu kateqoriyaya aid lüğətin leksikolizasiyası polisemiya yaradır. Metaforizasiya paradiqması kimi evfemizm və disfemizm fenomeni də koqnitiv yanaşmada konseptual şəbəkənin bir hissəsinə çevrilmişdir.

Evfemizmlərdən istifadə bəzən yöndəmsizlik, çaşqınlıq hissənin aradan qalxmasına xidmət edir. *Ralph Keyes* bu məsələyə toxunaraq qeyd edir: “*Sivil diskurs (nitq) dolaylıq mənbəsi olmadı*

qeyri-mümkün olardı. Evfemizmlər bizə alət (vasitə) yaradır ki, həsas mövzuların adını çəkmədən onlardan bəhs edək” (Keyes, 2010)

Evfemizmə əks olan kateqoriyanı disfemizm təşkil edir. Disfemizmlərə tabu, söyüş, küfr kimi qeyri-normativ leksika aiddir. Dizfemizm anlayışı XIX əsrin sonlarında peyda olmuşdur, yunan mənşəli “*dys*” (*pis*) və “*pheme*” (*nitq*) sözlərinin birləşməsindən yaranmışdır. Bu linqivistik kateqoriya məxfi konnotasiyaya malik neytral və ya evfemistik ifadələrə ziddiyyət, qarşılaşdırma (contrast) təşkil edir (Keith, Burrige, 1991-2006). Qeyd etmək lazımdır ki, evfemizm hər zaman “tabu və ya təhqiredici mövzulardan uzaq qaçmaq məqsədi ilə” (Burrige, 2006: 456) işlədilir. Burrige yazır ki, evfemizmin işlədilməsi. gündəlik həyatda daha müsbət konnotasiya yaratmaq niyyəti daşıya bilir. Məsələn, *older people* (qocalar) əvəzinə *senior citizens* (böyüklər) işlədilir.

Evfemizm və disfemizmlərələ biavasitə əlaqəsi olan digər bir anlayış da *tabu* paradımıdır. Spears (Spears, 1982) *tabu* sözünün polineziya mənşəli olduğunu və dini qadağalara aidiyyətini qeyd edir. Belə qadağalara əməl edilməsi şəraitində cəza nəzərdə tutulduğunu bildirir. Bu sözün müasir mənası “*sosial kommunikasiyanın məcbur etdiyi hər hansı qadağa*” kimi dəyişdirilməlidir. Spears (Spears, 1982) bildirir ki, qərb cəmiyyətində tabular *sosium* önündə, xüsusilə də qadınlar olan yerdə işlədilir və adətən *ölüm, seks, küfr, bədən funksiyaları* və s. həssas mövzulara aid olur. Tabunun gücü dil daşıyıcılarını qadağan konseptlərdən yayınmağa vadar edir. Tabuların əhatə etdiyi mövzular çoxşaxəli olsa da, ən çox işlədilən tabular *cinsəllik, cinsi əlaqə və ya cinsiyyət orqanları* ilə bağlı olan konseptlərin ifadəsini əks etdirən semantik sahəni əhatə edir. Allan və Burrige qeyd edirlər ki, qadın cinsiyyət orqanını (vaginanı) bildirən 1200 termin, kişi cinsiyyət üzvünü (penis) ifadə edən 800 termin mövcuddur (Allan, Burrige, 1991: 96).

Evfemizmi “xoşagəlməz olan barədə danışmağın xoş üsulu” kimi dəyərləndirmək olar. Evfemizasiya hadisəsi mental proses təşkil edir, konseptual məzmunu malik olub konnotativ, yəni ikincili mənanın intrepritasiyası, konseptuallaşması zamanı gözdən keçirilir. Konseptual derivasiya mövzunun birbaşa ifadəsində öz əksini tapır. Bu funksiyanın realizasiyada çox çox zaman konseptual metafora, metanimiya, inferensiya, konseptual məzmunun daralması, genişlənməsi və s. kimi mexanizmlər çıxış edir.

Əvvəlcə də vurğulandığı kimi sözü gedən fenomenlər çoxşaxəli diskursiv işlənmə arealına sahibdir. Məsələn *iqtsadiyyatda* iqtisadi mətnlərin müəllifləri evfemistik ifadələri işlədərkən müxtəlif məqsədlər güdür. Onlar hadisənin və yaxud şəxsin xarakteristikasını yumşaltmaq üçün onun üzərinə düşən *neqativ, ironik təsviri gizlətmək məqsədilə, siyasi korrektlik, ya da sadəcə nəzakət prinsipinə* görə bu strategiyanı seçirlər. *Media dikursunda* isə jurnalistlər inandırıcı olmaq məqsədilə resipiyentlərdə neqativ reaksiya yaratmamaq üçün evfemizmlərdən istifadə edirlər. Danışan müəyyən mənada adresatın dəyərlərinə təsir etməyə çalışır, neqativ iqtisadi faktorlardan məqamlaşma mənası güdür (Panin, 2004). Bu yolda şüur manipulyasiya olunur, narazılığın qarşısı alınır. İstənilən dil daşıyıcısı (jurnalist, iqtisadçı, siyasətçi və s.) dil vahidlərinin kommunikasiyasının praqmatik yönündən asılı olaraq düzgün dil vahidlərinin seçimi qarşısında qalır. Bu aspektdə çıxış etdikdə evfemizmlər böyük rola malikdir. *Siyasi xarakterli evfemizmlərin tədqiqi* mövcuddur. Eləcə də qeyd etmək lazımdır ki, XX əsrin II yarısında ingilis dilinin leksik tərkibi “*Siyasi korrektlik*” (Panin, 2004) hadisəsinin təsiri ilə nəzərə çarpacaq dərəcədə dəyişilmişdir. Bəzi mövzulara siyasi cəhətdən daha diplomatik yanaşmaq vacibdir. Bu səbəbdən dildə müxtəlif eksplisit və yaxud implisit cəhətdən təhqiredici sözlər və ifadələrdən yayınmağa çalışmaq tendensiyası mövcuddur. Siyasi cəhətdən fərqli identifikasiyaya yəni *dini, irqi, dili, mədəni, etnik* müxtəlifliyə malik qruplara, icmalara istinad edərkən istifadə edilən nisbətən neytral və hörmət ifadə edən dil işarəsinin işlədilməsi *siyasi korrektlik* hadisəsinin mahiyyətin əks etdirir. Bunun nəticəsi olaraq evfemizmlərin sahəsi daim nəzərə çarpacaq dərəcədə genişlənməyə davam edir və bu da yeni tədqiqatların bu istiqamətdə peyda olmasına gətirib çıxarır.

Gerçək dil materialları əsasında evfemizm və disfemizmlərin təhlili. Müxtəlif mədəniyyətlərdə evfemizmlərdən istifadə nəzərə çarpacaq dərəcədə fərqlənir. Bu anlaşılmazlıq, narazılığı uğursuz kommunikasiyaya gətirib çıxara bilər. Eləcə də tərcümə prosesində müəyyən çətinliklər yaradır. Hətta ən təcrübəli tərcüməçi belə tələyə düşə bilər, neytral ifadələrin implisit şəkildə ötürdüyü

siqnalları tuta bilmir. Məsələn, *incidentally*, impisit olaraq “mən bu diskursiyanın əsas ideyasına keçirəm” mənasını ifadə edir. Bu cür kodlaşdırmalar danışanın öz praqmatik niyyətini, məsələn, hirsini, narazılığını və s. ifadə etməyə imkan verir.

İngilis mədəniyyətində ümumişlək və aydın olan evfemizmlərin əksəriyyəti neqativ əlamət və keyfiyyətlərin gizlədilməsinə yönəldilir. Əgər dövlət xidmətçisi nazirə xəbərdarlıq edirsə, qərarın *courageous* (*cəsur*) olduğunu vurğulayır. Bu evfemizm siyasətçinin karyerasına neqativ təsir edən qeyri-məşhur qərar kimi dəyərləndirilir. *Adventurous* həyata keçirilməsi qeyri-mümkün hadisəni bildirir və tərcümədə tez-tez “riskli” sözü ilə əvəz olunur. Məsələn, iqtisadi böhranı bildirmək üçün “*recession*” ləksemi tədricən öz evfemistik təbiətini itirməyə başlayır. Tez-tez istifadə edildiyindən söz neqativ konotasiya qazanır və resipiyentlərdə narahatlıq yarada bilər. Bu səbəbdən yeni *slowdown* evfemizmdən istifadə edilməyə ehtiyac duyulmuşdur, “inkişafın sürətinin ləngiməsi” kimi tərcümə olunur. Bəzən də “mənfi artım” kimi də ekvivalent tapa bilər. İqtisadi xəbərlərdə çox vaxt *good* (yaxşı), *bad* (pis) əvəzinə *appropriate* (müvafiq), *inappropriate issue* (yersiz), *a ghastly problem* (dəhşətli problem), daha yumşaq *challenging issue* (mürəkkəb məsələ), *spending* (xərclər) *investment* ifadəsi ilə (investisiya); *cuts* (maliyyələşmənin dayandırılması, ixtisar) *savings* verilir. *Relational capitalism* korrupsiyanı bildirir. *Devaluation* (devalvasiya) əvəzinə iqtisadçılar *exchange rate, adjustment, currency adjustment* işlədir. *Cheap* konseptini ifadə etmək üçün *affordable* ləksemi işlədilir.

Qloballaşma və böyük inkişaf nəticəsində ingilisdilli ölkələrdə bəzi ifadələr peyda olur və sonra isə digər dillərdə də maliyyə analitiklərinin və iqtisadçıların dilində işlədilməyə başlanır. Bəzi evfemistik ifadələrin başqa dillərdə ekvivalenti belə yoxdur. Məsələn, məhkəmə diskursunda işlədilən “*kangaroo court*” “*kenquru məhkəməsi*” *qanunsuz məhkəmə, məhkəmə parodiyası* kimi anlaşılır. Və yaxud *grey market* “qara bazar”, *free* “pulsuz, havayı”, *affordable* “münasib qiymət” ekvivalentləri işlədilir. Hərfi ekvivalentliyin olmaması bu cür səthi xarakter denotativ mükəmməlliyini ifadə edir, adresata əlavə izahı başa düşməyə imkan verir.

Evfemizmlərin çoxu birbaşa nominasiya yaxud izah yolu ilə tərcümə olunur: *downward adjustment* “devalvasiya”, *category killer* “xüsiləşmiş ucuz əşyalar mağazası”. Ekvivalentliyin qoruna bilinməməsi ingilis dilinin müxtəlif linqvistik və mədəni-tarixi spesifikasiyası və tərcümə edilən dilin cəmiyyətindəki sosial, siyasi və mədəni prioritetlərindən asılıdır.

Ölümlə, axirətlə bağlı evfemizmlər və disfemizmlər. Ölüm və dəfnə bağlı evfemizmlər ingilis dilində kifayət qədər mövcuddur. Holder “*A Dictionary of Euphemisms*” (Holder, 2002) və Spears “*Slang and Euphemism*” (Spears, 2001) xüsiləşmiş lüğətlərində ölüm, axirət konseptləri ilə əlaqədar məcazi mənada işlədilən 300-ə yaxın söz və ifadələr verilmişdir. Bu lüğətlərdəki yuxarıda qeyd olunan konsepti bildirən bir sıra leksemlər nəzər salsaq: *Evfemizm: pass away, depart, go the way of all flesh, meet one's maker, fly to glory, meet an ultimate demise, over the rainbow bridge*, və s. *Disfemizm: six feet under, dead as a doornail, croaked, kicked bucket, pushed daises, bit the big one* və s. Analoji olaraq ölüm konseptini bildirmək üçün Azərbaycan dilində də *evfemizm* kimi *rəhmətə getmək, haqqa qovuşmaq, vəfat etmək, ömrünü kiməsə bağışlamaq, gözlərini həyata yummaq, əbədiyyətə qovuşmaq* və s. kimi məcazi mənəvi ifadələr işlədilir. *Gorbagor olmaq, üzünü mürdəşir yumaq, gəbərmək, cəhənnəmə hasil olmaq*, və s. leksemləri *disfemistik* təbiətə malikdir (17; 18).

Evfemizmlər müxtəlif diskurslarda işlənir və fərqli semantik sahələrə aid ola bilər: **ümumi məzmunlu evfemizmlər:** *bathroom, restroom, washroom, ladies' room, gents' room, comfort station, powder room (toilet, lavatory), economical with the truth, creative with the truth, terminological inexactitude (liar), alternate fact (a lie), telling stories (lying), consciously uncoupled (divorced); bədənə fizioloji funksiyası və ya qüsuru ilə bağlı olanlar: intestinal fortitude (guts), break wind (pass gas), physically challenged (physically disabled, time of the month, roses (menstruation), toss cookies (vomit), və s.; cinsi əlaqə, cinsəlliklə əlaqə olanlar: friends with benefits (to have a sexual relationship), the birds and the bees (sex and pregnancy), make live (sexual intercourse) və s. Allahla dinlə ilə bağlı sözlər : Gosh, Golly, Ye Gads, Jove, Lord... (God) Gee Whiz, Cripes, Jeepers, Jimmy, Cricket, etc. (Jesus Christ), theologically ambivalent (atheist)*

Allan and Burrige (Allan, Burrige, 1991) *madness, craziness* (dəlilik) konseptlərini ifadə edən evfemizmlərin də xüsusiyyətlərindən bəhs etmişlər. Onlar aşağıdakı bir sıra sözləri sözü gedən konseptlərə evfemistik sinonim kimi vermişlər. *Crack-brained, scatter-brained, shatter-brained; head case, nutcase, wacko; falling to pieces; have a (nervous) breakdown; unhinged; having a screw/tile/slate lose; one brick short of a load, not a whole load; one sandwich short of a picnic; two bob short of a quid, not the full quid; his elevator doesn't go to the top floor; a shingle short; and perhaps he's lost his marbles* (Allan, Burrige, 1991).

Gerçəkliyi maskalamaq, yumşaldıcı, ört-basdır edici effektə malik ola bilmək evfemizmlərin başlıca xüsusiyyətlərindən hesab olunur. Tabu təşkil edən reallığın mənfi cəhətdən yaxşılaşdırılmasının obrazlı evfemizmlərin funksiyası ilə bilavasitə bağlıdır. Müxtəlif linqvistik plana malik bir sıra dərkətmə mexanizmləri mövcudur ki, onlar evfemizm-disfemizm paradigmindən istifadə edərək müəyyən qadağan olunmuş gerçəklik hadisələrinin və ya konseptlərin yükünü yumşaltmaq (və ya tamam əksinə), *əvəz etmək, dəyişdirmək və ya modifikasiya etmək* üçün işlədilir. *Nəzakət prinsipinə əməl, siyasi cəhətdən düzgünlüyün və ya politkorrektliyin (political correctness) qorunması* bu paradigmanın sosial əhəmiyyətini ifadə edir (Evans, Green, 2006: 830).

Disfemizm təhqirə əlaqədar olur və ailə üzvləri, dostlar, partnyorlar və konkret sosial dairələrdə işlədilmə etibarilə konseptual əhəmiyyəti böyükdür. Bir sıra disfemizm nümunələrinə nəzər salaq: *mop* (süpürgə) – qalın saçı bildirir. *Beak* (dimdik) – insan burununu bildirir. *Conk, honker, neb* sözləri də eləcə bu *burun* məfhumuna aiddir.

Koqnitivizmdən yanaşdıqda evfemizm və metafor əlaqəsini gözdən qaçıрмаq qeyri-mümkündür, belə ki, bu kateqoriyalar hər ikisi nitq firqurları təşkil edərək obrazlı dilin diskursiv səviyyədə spesifik konseptləri ifadəsində istifadə olur. Metafor elə bənzədici ifadədir ki, (bəzən kiçik hekayə belə ola bilər) hər hansı bir məfhumu və ya konseptə daha canlı və rəngarəng yanaşmaq üçün, insanların daha aydın və asan başa düşməsi üçün işlədilir. Evfemizmlərdən fərqli olaraq metafor anlayış və konsepti gizlətmək deyil, daha canlı və obrazlı dil vasitəsi ilə ifadə bilmək məqsədi güdür. Koqnitiv nöqtəyi - nəzərdən metafor aydınlaşdırıcı, evfemizm isə azdırıcı mahiyyət daşıyır. Lackoff və Jonhsonun (Lackoff, Jonhson, 2003) *konseptual metafor nəzəriyyəsi* kateqoriyalaşmanı, konseptləşməni və koqnisyanı əlaqəli şəkildə tədqiq edir. Konseptual və yaxud koqnitiv metaforda (Lackoff, Jonhson, 2003) olduğu kimi evfemizmlərə konsept kimi yanaşsaq “ölüm” konseptini səyahətlə müqayisə edə bilərik. Məs., “*Ölüm (ölmək) səyahətdir*” konsept sahəsi (*Life is travel*”, “*Love is travel*” və s. kimi) müxtəlif metafor səciyyəli evfemizmlərlə ifadə oluna bilər. “*To die is to travel*”, “*To die is to depart this life*”, “*To die is to go to Heaven*”, “*To die is to fly to glory*”, “*To die is to pass over*”, “*To die is to pass away*”, “*To die is to go the way of all flesh*”, “*To die is to meet one's maker*”, etc.

İşsizliklə bağlı mətnlərdə dominant *unemployed* ifadəsi ilə yanaşı, evfemizmlər işlədilir. Geniş yayılmışlar arasında 1) *unwaged maps*; 2) *voluntarily leisured*; 3) *(people) who are not in work* və 4) *(people) who are out of work* və s. aiddir. Son iki ifadədə işsizliyin səbəbi gizlədilərək işsizlik probleminin ciddiliyini vurğulayır. *Poverty* (kasıblıq) və *hardship* (ehtiyac) sözləri kütləvi informasiya vasitələrində (KİV) demək olar ki, işlədilmir və yaxud nadir hallarda işlədilir (Koller, 2008). Ən çox burada geniş semantikəli *need* sözü işlədilir. Ehtiyac içində yaşayan insanlar eləcə də 1) *people on low incomes*; 2) *low earners*; 3) *families in financial need* perifrəzləri işlədilir. Etik təsəvvürlərdən irəli gələrək əhalinin köməyə ehtiyacı olan hissəsi 1) *people in difficulty*; 2) *people in need*; 3) *families at risk* kimi təyin olunur. *Invalid* sözünün aşağıdakı perifrəzləri istifadə olunur: 1) *people with physical disabilities or sensory impairment*; 2) *the physically disabled people*; 3) *severely disabled people*; 4) *people who are unable to work*. *Disabled* leksemi fiziki qüsurları göstərən *invalid, creppled, cripple* disfemizmlərinin əvəzində işlədilir. İflic olmuş insanlar (*paralysed; paralyties*) *people with mobility needs* kimi müəyyən olunur (Croft, Cruse, 2004: 356).

Nəticə

Diskursda evfemizmlərin koqnitiv xüsusiyyətlərini analiz edərkən aşağıdakı *nəticələrə* gəlmək olar. Diskurs təkcə quru anlayışlardan ibarət deyil, ifadəli, rəngarəng çalarla zəngindir. İngilisdilli diskurs evfemizmlər və disfemizmlərlə zəngindir, bu da öz növbəsində iqtisadçılar və siyasətçilərə iqtisadiyyatda baş verən neqativ hadisələri gözdən keçirməyə imkan verir. Əşya və hadisələrin birbaşa nominasiyası neqativ emosiyalar yaradığı üçün evfemizmlərlə neytrallaşdırılır. Məsələn, iyrənmə, utanc, qorxu hissi və s. Evfemizmlərin istifadəsi hadisə və predmeti adresatın təxəyyülü üçün daha “xoş” və “az təhlükəli” edir. Bəzən isə əks proses baş verir, məzmunun yumşaldılması yaxud neytrallaşdırılması deyil, kəskinləşdirilməsi və neqativ yük əldə edilməsinə ehtiyac duyulur. Bu proses də disfemizmlərin əhəmiyyətini artırır. Dilimizə tərcümə zamanı peyda olan problemlər mənanın daha ətraflı ifadəsi üçün ən optimal variantın seçilməsi ilə bağlıdır. Tərcümə zamanı peyda olan əsas problemlərlə: *sözün mənası ilə əlaqədar normaya; məna dəqiqliyinə, stilə görə müvafiq ekvivalentin seçilməsi; milli-mədəni xüsusiyyətlərin qorunub saxlanması; evfemizasiyaya məruz qalan obyektlərin müxtəlifliyinin nəzərə alınması* aiddir. **Nəticə etibarilə**, tərcümədə həm bəzi evfemizmlərin tam təsviri, həm də birbaşa nominasiya vasitəsilə çevrilməsi baş verir. Evfemizmlərin sosial-koqnitiv funksiyalarından bəhs edərkən aşağıdakılar dərhal ağla gəlir. Beləliklə, ümumi şəkildə qeyd etsək biz əksər hallarda evfemizm fenomeni ilə aşağıdakı kontekstlərdə qarşılaşmış oluruq və onların diskursiv-koqnitiv funksiyaları bu kontekstlərdə ön plana çıxır: 1) *xoşagəlməz olanın təsirini gizlətmək, pərdələmək məqsədilə*; 2) *tabu olan əşya və hadisələri adlandırmaq üçün və ya yumşaldmaq üçün*; 3) *tanrı ilə, dinlə əlaqəli ifadələrdən, küfrdən (blasfemiya) yayınmaq üçün*; 4) *ölümlə, axirətlə bağlı leksikanı bildirmək üçün*; 5) *xəstəlikdən əziyyət çəkən və ya, əqli çatışmazlığı, fiziki əlliliyi olan insanların halını təsvir edərkən*; 6) *infeksiyon xəstəlikləri ötr-basdır etmək məqsədilə*; 7) *həssas, ağırlı mövzuları yumşaltmaq niyyəti ilə*; 8) *siyasi cəhətdən korreliyi gözləmək üçün*; 9) *etnik cəhətdən tolerantlığı qorumaq üçün*; 10) *cinsəlliklə bağlı məqamlara toxunanda*; 11) *kobud və kəskin ifadələri yumşaltmaq məqsədilə*; 12) *vulqar səslənməkdən uzaq durmaq niyyətilə*; 13) *utancverici mövzularda don geyindirmək məqsədilə*; 14) *nəzakət prinsipinə əməl etmək üçün*; 15) *həmsöhbətinin qəlbini qırmamaq şərti ilə*; 17) *hörmət ifadə etmək üçün*; 18) *tolerant yanaşmaq istədikdə* və s. Tədqiqatın sonrakı davamı kimi evfemiya və disfemiya kateqoriyalarının Britaniya və Amerika variantlarında, evfemizm-neologizmlərin, disfemizm-neologizmlərin üslubi klassifikasiyası, modifikasiyası, yaranma üsullarının sxemi koqnitiv cəhətdən araşdırıla bilər.

Ədəbiyyat

1. Holder, R.W. (2002). How Not to Say What You Mean: A Dictionary of Euphemisms. Oxford: Oxford University Press, 220 p.
2. Spears, R.A. (2001). Slang and Euphemisms: A Dictionary of Oaths, Curses, Insults, Ethnic Slurs, Sexual Slang and Metaphor, Drug Talk, College Lingo and Related Matters. NY, Signet.
3. Rawson, H. (1981). A Dictionary of Euphemisms & Other Doubletalk. Crown Publishers, Inc., New York, 312 p.
4. Allan, K., Burrige, K. (1991). Euphemism and Dysphemism. Language Used as Shield and Weapon. New York, Oxford: Oxford University Press.
5. Burrige, Kathryn. (2006). Taboo, Euphemism, and Political Correctness. In Keith Brown (ed). Encyclopedia of Languages & Linguistics (Second Edition), pp.455-462. Boston: Elsevier.
6. Neoman, J.S., Silver, C.G. (1995). Book of Euphemisms. The hilarious guide to unmentionable. London, Wordsworth Editions LTD, 310 p.
7. Spears, R.A. (1982). Slang and Euphemism. New York: New American Library, 462 p.
8. Panin, V.V (2004). Piliticheskaya korrektnost kak kulturna-povedencheskaya i yazikovaya kategoriya: diss. ... kand. fil. nauk. Tyumen, TQU., 217 s.
9. Keyes, R. (2010). Euphemania: Our Love Affair with Euphemisms. Little, Brown, and Company.
10. Gomez, C., Miguel. (2009). Towards a new approach to the linguistic definition of euphemism. Language Sciences, 31, pp.725-739.

11. Gomez, C., Miguel. (2012). The Expressive Creativity of Euphemism and Dysphemism. *Lexis: Journal in English Lexicology*, 7, pp.43-64
12. https://www.oxfordlearnersdictionaries.com/definition/american_english/euphemism
13. <https://dictionary.cambridge.org/dictionary/english/euphemism>
14. <https://www.collinsdictionary.com/dictionary/english/euphemism>
15. <https://www.merriam-webster.com/dictionary/euphemism>
16. Allan, K., Burridge, K. (2006). *Forbidden Words. Taboo and the Censoring of Language*. Cambridge: Cambridge University Press, pp.3-31.
17. <https://www.etymonline.com/search?q=euphemism>
18. <https://obastan.com/azerbaycan-dilinin-izahli-lugeti/a/>
19. Evans, V., Green, M. (2006). *Cognitive Linguistics: An Introduction*. Edinburgh University Press, 830 p.
20. Lakoff, G., Johnson, M. (2003). *Metaphors We Live By*, University of Chicago Press, 256 p.
21. Koller, V. (2008). *Metaphor and Gender in Business Media Discourse A Critical Cognitive Study*. Basingstoke: Palgrave Macmillan.
22. Croft, W., Cruse, D.A. (2004). *Cognitive Linguistics*. Cambridge University Press, 356 p.

Göndərilib: 06.03.2024

Qəbul edilib: 26.04.2024

DOI: <https://doi.org/10.36719/2663-4619/102/66-71>

Səadət Əliyeva
Odlar Yurdu Universiteti
doktorant
novruzovaseadet@gmail.com

KONSEPT TIPLƏRİNİ DİLDƏ VERBALLAŞDIRAN FRAZEOLÖJİ VAHİDLƏR

Xülasə

Məqalədə konseptin leksik-frazeoloji növü və onun kontekstdə təmsil olunması yollarından bəhs edilir. Burada leksik və frazeoloji tərkibə koqnitiv yanaşma müşahidə olunur. Məqalədə idiomların denaturasiya olunmuş mənalarının ontoloji xarakteristikası verilmişdir. Frazeoloji vahidlərin konseptual quruluşu, onların verballaşması frazeoloji anlayışların ontoloji mahiyyətini ortaya qoyur.

Konsept və onun növləri məsələsi hələ də müqayisəli mənada həllini tapmamışdır. Konsept tiplərinin milli-mədəni və mental xüsusiyyətlərinin aşkara çıxarılması dilçilik elminin qarşısında duran ən mühüm problemlərdən biridir.

Hazırda koqnitiv dilçilikdə təfəkkürün müxtəlif tipli psixi hadisələri vahidləri, konkret emosional obrazlar yaradan konseptual tiplər mövcuddur.

Bilik və məlumatı əks etdirən, bu prosesdə yaranan konsept növləri iki qrupa bölünür: “şifahi və şifahi olmayan”.

Məqalədə konseptin növləri araşdırılır, onun struktur-semantik, leksik-koqnitiv əsasları müəyyən edilir. Bundan əlavə, konsepsiya və təxəyyül kimi konseptual növlərin konseptual əhatə dairəsi və sxemi müəyyən edilir.

Açar sözlər: konsept, frazeologiya, konsept tipləri, konseptual təhlil mərhələləri, idiomatik ifadələr

Saadat Aliyeva
Odlar Yurdu University
PhD student
novruzovaseadet@gmail.com

Phraseological units that verbalize concept types in a language

Abstract

The article deals with the lexical-phraseological type of concept and ways of its contextual representation. The cognitive approach to the lexical and phraseological composition is observed here. The ontological characteristic of the denatured meanings of idioms is given in the article. The conceptual structure of phraseological units, their verbalization, reveals the ontological nature of phraseological concepts.

The question of the concept and its types has not yet been resolved in a comparative sense. Revealing the national-cultural and mental specifics of concept types is one of the most important problems facing the science of cultural linguistics.

Currently, in cognitive linguistics, there are different types of units of thinking mental events, conceptual types that create specific emotional images.

Reflecting knowledge and information, and the types of concepts that arise in this process, are divided into two groups: “verbal and non-verbal”.

The article examines the types of concept, defines its structural-semantic, lexical-cognitive foundations. In addition, the conceptual scope and schema of such conceptual types as concept and imagination are defined.

Keywords: concept, phraseology, types of concepts, stages of conceptual analysis, idiomatic expressions

Giriş

Məlumdur ki, dil xalqın özünü ifadə formasıdır. Xalq özünü yaratdığı deyimlərlə, idiomlarla, pəremiyalarla və s. ifadə edir. “Varlıq və zəka zənginliyi” olan frazeologiya tutuşdurulan dillərin lüğət tərkibini, nitq aktını zənginləşdirir.

Frazeologiyanın yeni sahəsi koqnitiv frazeologiya adlanır. Müxtəlif frazeoloji mənalara müxtəlif konseptlər sferasında kontekstual şəkildə realizasiya olunur. Frazeoloji vahidlərin daxili formasında koqnitiv modelləşmə meydana çıxır.

“Birləşmə şəklində olan sözlər öz müstəqilliyini, predmetə aid olduğunu "arxa plana keçirərək" tam məcazlaşma yolu ilə semantikə bütöv və cümlə daxilində bir üzv kimi çıxış edən frazeoloji vahidləri formalaşdırır. Onları yaradan sözlərin hər biri ayrı-ayrılıqda dərin və zəngin mənə strukturuna malikdir. Lakin onlar tərkibində öz mənə strukturlarını dəyişərək bütövlükdə birləşmənin mənə strukturunun mühüm bir elementinə çevrilir” (Həsənov, 1987: 208-209).

Müqayisə edilən hər iki dilin frazeoloji sistemi bir çox xüsusiyyətlərə malikdir və bu sistem də dili qurur, nitqi, anlam və dərkətməni nizama, qaydaya salır. Bu o deməkdir ki, frazeoloji sistem dildə gedən proseslərə, yeni dilçilik sahələrinə qoşula bilir və həmin sahələrin interpretasiyasına kömək edir.

Bu o deməkdir ki, frazeologiya da linqvokulturoloji tədqiqat obyektinə ola bilər. Burada frazeoloji vahidlərin "daxili forması", "milli-mədəni konnotasiyası", "semantikasi" və s. öyrənilir.

Leksik konsept tiplərində olduğu kimi, frazeoloji konsept tipləri də dərkətmə fəaliyyəti prosesində əmələ gəlir, onu yaradanın zəngin təcrübəsinə əsaslanır.

Frazeoloji konseptlərdə milli-mədəni semantika və universal vasitələr çox güclü şəkildə ifadə olunur. Bu əlamət frazeoloji vahidlərin semantik, semiotik, pragmatik və linqvokulturoloji əlamətlərindən irəli gəlir.

A.V.Malyuçınan dünyanın obraz seçimi və biçimində konseptuallaşma və kateqoriyallaşmanın universal və spesifik əlamətləri, frazeoloji tiplərini öyrənmişdir. Qeyd olunan bu əlamətləri rus, ingilis və alman dillərində tutuşdurmuş, müqayisə etmişdir (Mal'yuchina, 2007: 128).

Cəmiyyət leksik-semantik konsept tiplərində olduğu kimi, frazeoloji konseptlərdə də dünya haqqında informasiya alır və onun dildə ifadə vasitələrini dərk edir. Bu, koqnitiv linqvistik elminin cəmiyyət həyatındakı frazeoloji biliklərini aydınlaşdırır. Xarici nüfuzlu alimlərdən A.Vejbitskaya, R.Cekendoff, C.Lakoff, R.Lanqaker, M.Minski, E.Roş, Ç.Fillmor, V.İ.Karasik, İ.A.Sternin və b. koqnitiv linqvistik elmi sahəsində öz sözlərini deyə bilmişlər. Bu fonda leksik və frazeoloji vahidlərin tipik verbəlaşmə və simvollaşma vasitələri tədqiqata cəlb edilmişdir.

Frazeoloji konsept tipləri kontekstdə representasiya olunanda müxtəlif mövqələrdə işlənir. Bu mövqələrdə onun denotativ mənalara ontoloji planda səciyyələnir. Denotativ mənə leksik və frazeoloji vahidlərin ifadə etdiyi əşya, predmet, şəxs və s. onların denotasiyası, digər köməkçi məfhumu mənasının məzmunudur, yəni sabit birləşmələrin məzmun nüansları (incəlikləri) və çalarları birbaşa məfhumu mənası, məndəki funksiyaları nəzərdə tutulur.

Denotasiya anlayışı konnotasiya termin – anlayışına qarşıdır. Məsələn, “gecə” sözünün denotasiyası günəşin çıxmasından batmasına qədərki vaxtı əhatə edir. “Gecə” sözünün konnotativ mənası *tənha, romantik, qaranlıq* anlayışlarını əhatə edir: *Gecə mənə dar gəlir; Küçə mənə dar gəlir.*

Belə ki, frazeoloji vahidlər dildə “ayrıca formalaşan” sərbəst dil vahidlərindəndir. Bunlar emosional-ekspressiv xarakterə malikdir. Frazeologizmlərin başlıca xüsusiyyəti, əsas ölçüsü mənə bütövlüyüdür. Hər bir komponentin mənası ayrıca hesaba alınmır, tam forma özü bir mühüm mənəyə bürünür. Mənə “emosional rənglə” seçilir. Məs.: to disgrace oneself – özünü abırdan salmaq (özünü biabır eləmək); to be unduly familiar – to be free and easy – özünü açıq-saçıq aparmaq (təbiiyəsizlik nümayiş etdirmək); to behave oneself as a baby – özünü bəbə kimi aparmaq (uşaq kimi ağılsızlıq etmək) və s.

Frazeoloji konseptlər – düşüncə mənzərəsi, tablosu, sxemlər, sxematik şəkillər, freym, ssenarilər və konseptsfera universal səciyyə kəsb edir. Bunlar müxtəlif kontekstual mövqedə ifadə olunur. İfadə planında frazeoloji konseptin tipləri təyin olunur.

Kontekst – söz mühitidir. Həmin mühitdə leksik-frazeologiya və kontekst birliyi yaranır. Kontekst, sözün düşdüyü mühit ona dəqiq məna verir. Kontekstdə söz müəyyən məna daşıyır. Kontekst sözün çoxmənalılığını aradan qaldıraraq, hər dəfə onu yalnız bir istiqamətə yönəldir. Kontekst və frazeoloji representasiya arasında yeni münasibətlər formalaşır.

Bizim tədqiqatın məqsədi idiomatik ifadələrin konseptual tiplərini, konseptin frazeoloji yolla ifadə vasitələrini üzə çıxarmaqdır. Bununla yanaşı, müxtəlif tip konseptlərə dilin frazeoloji məzmun planında da baxılır.

Frazeoloji vahidlər koqnitiv mühitdə dilin relevant informativliyindən ibarətdir. Frazeoloji konsept tiplərində verballaşma və simvollaşma vasitələri bədii və mədəni informativliyə öz müsbət təsirini göstərir.

Frazeoloji konsept tipləri – sxem, şəkil, freym və ssenari - dilin frazeoloji vasitələri ilə ifadə olunur. Məsələn, muzey freym-konsepti – tarix, incəsənət abidələrini, elmi-təbii eksponatları toplayıb mühafizə və nümayiş etdirən müəssisə; sxem-konsepti, frazeologiyada inikası: yol – gediş-gəliş və nəqliyyatın hərəkəti üçün zolaq şəklinə ayrılmış yer; istiqamət, yön; dünyagörüşü, əqidə (başqa yolun adamı), axır (son) yol-ölüm, gözləri yol çəkmək, öz yolu ilə və s., ayaqqabı- onun hipronimləri: qaloş, çəkmə, tufli, botinka, sapoq və s.

Metal məntiqi-konstruent konsepti: – istiliyi və elektriki yaxşı keçirmə qabiliyyətinə malik olan, döyülüb yastılana bilən, spesifik parıltısı olan bəsit kimyəvi maddə (yaxud ərinti): hiperonimləri: mis, nikel, dəmir, çuqun, gümüş, platin və s.; meyvə – bəzi ağacların, kolların yeməli, şirəli məhsulu, onun hiperonimləri: alma, armud, cır, kol; məhsul, bəhər, nəticə. Frazeologiyada inikası: zəhmətin meyvəsi, Eşqin meyvəsidir hər yeni dastan, insan xəyalının meyvəsi və s.

Konseptin frazeoloji tipində fikrin, ideyanın aktivləşməsi prosesi dillərin universal xarakterini gerçəkləşdirir. Frazeoloji vahidlərin denotativ mənası, mahiyyəti onun ontoloji keyfiyyətlərini müəyyənləşdirir.

Müxtəlif dillər üzrə frazeoloji konseptlərin fikir ifadə edən forması identik (eyni), obrazlılıq bildirən məzmunu, mahiyyəti isə fərqlidir.

Konseptlər frazeoloji sistemdə özünəməxsus şəkildə inikas olunur. Frazeoloji konseptlər də dünyanın dil xəritəsinin, mənzərəsinin inikası və onun linqvokulturoloji təsvirindən ibarətdir. Bu fikrin təsdiqi üçün biz bir çox frazeoloji ifadələri izah etmək fikrindəyik.

“Od”un dil-sistem və mədəni-fon əlamətləri mövcuddur. Frazeologiyada “od” konseptinin məzmun və mahiyyəti, onun çoxölçülü dil əlamətləri, mədəni fonu, dəyər xüsusiyyətini aşağıdakı kimi təhlil etmək olar:

“Od” sözünü və onun frazeoloji sistemdə konseptuallaşması və kateqoriyallaşması prosesini nəzərdən keçirək:

Od bahasına (çox baha) – to be through one's nose / ever so much expensive (to become dearer). “Od” – ocaq mənasında: od-ocaq ayaqlamaq (bir kəsin yaxşılığını qiymətləndirməmək, bir kəsə nankorluq etmək) – to answer for good by evil / to someone great harm instead of good .Od olmasa tüstü çıxmaz (Hər deyilən sözdə həqiqət var). – There is no smoke without fire (it is usually has some truth in it) (Türksevər, 2003: 1335).

Bu konseptin digər məna variantı: Od yanmayan yerdən tüstü çıxmaz. - There is no fire without smoke / There is no smoke without hands. Oddan diri, sudan quru çıxmaq (cəzadan boyun qaçırmaq, özünü təmizə çıxartmaq, adı ləkələnməmiş qalmaq) to come off cheap (Vəliyeva, 2010: 404).

Linqvokulturologiya dil probleminin geniş spektrini- təfəkkür (düşüncə)- xalqın psixologiya və mədəniyyətini (mentaliteti) əhatə edir. Linqvokulturologiya konkret dilin bütün semantik sistem xüsusiyyəti ilə məşğul olan elmdir.

Müasir linqvistikada konsept tipləri tədqiqinin iki yanaşması mövcuddur: linqvokulturoloji və semantik-koqnitiv. Koqnitiv yanaşma ilə konsept tiplərinin mərkəzində bir sıra məsələlər durur: insanın dərki, fikir obrazı, qanadlı işarələr, sem və sözün semantik strukturu, ifadələrin səciyyəvi xarakteri.

Frazeologiyaya aid konsept iplərindən biri də bədii konsept tipidir. Bədii mətnin təhlili. “bədii assosiasiya” (Askol'dov, 1997: 267). Hər hansı bir konseptin universal əlaməti. Zəngin mədəni fon.

- 1) Etimoloji lüğətdə leksik mənası
- 2) Derivasiya sahəsində əmələ gələn əlamətlər.
- 3) Konseptin əsas mənasının definisiyası və semantik əlamətləri, aktual əlaməti.
- 4) Konseptual mənalardan paremioloji və frazeoloji fonda əksi. Məs :

“Od” un məna qrupları.

“Od”- mifik orqanizm (varlıq, həyat): Od – işıq

“Od”- nəslin simvolu: Od çərşənbəsi

“Od”- enerji simvolu: Odlandı.

“Od”- təhlükəsizlik simvolu: Odlu oynamaq olmaz.

Konseptin frazeoloji tiplərinin də konseptsfəradə olan əlamətləri bunlardır: 1. “Fiziki aləm” konseptsfərası; xarici görünüş “ışıq” və s.; fiziki vasitələr “yüksək temperatur” və s.; 2. İnsanın məişəti konseptsfərası: insan həyatında, məişətində onun əhəmiyyəti; 3. İnsanın sosial dünyası konseptsfərası: məna fonları, dini, hərbi; 4. Emosional konseptsfəra: sevgi, sevinc, enerji, insan dünyası, həyat, əmək; 5. Dünyanın mənəvi dəyər konseptsfərası: həyat, nəsil, əmək, mənəvi dünya, yaradıcılıq, müdriklik, ədalətlik və s.

Konseptin frazeoloji tipinin leksik-qrammatik xüsusiyyətləri sintaqmatik münasibətlərlə əlaqədardır. Sintaqmatik əlaqə: od – atəş, od-ışıq və s. sırasına əsaslanır.

Dilin frazeoloji fondunun yeni fərqi-müəllif formaları ilə reallaziasiyası, sintaqmatik əlaqə yaradır: millətin odu (“mənəvi mədəniyyət”), can ocağı, odlu su və s.

Frazeoloji konseptin assosiativ-semantik sahəsi genişdir: ana ocağı, Vətən bağı və s.

Frazeoloji konsept tipinin 2 əlaməti: 1) universal transformasiya (çevrilmə) və 2) ümümdil əlamətləri mövcuddur.

Frazeoloji konseptdən bəhs edən tədqiqatçılar 5 tip sabit birləşmələr üzərində dayanırlar:

- 1) idiomlar;
- 2) kollokasiya;
- 3) atalar sözləri və məsəllər;
- 4) qrammatik frazeoloji vahidlər;
- 5) sintaktik frazeoloji vahidlər (frazsxemlər) (Babushkin, 1996: 212-216).

İdiom bir məfhum ifadə edir və onun tam mənası müxtəlif komponentlərin mənalara riyazi cəminə bərabər olmur. Məs.:

Azərbaycan dilində: *Çaş baş halında, ölmək, dünyasını dəyişmək, özünü xoşbəxt hiss etmək* və s.

İngilis dilində: *at six and seventh, kick the bucket, to feel like a million dollars etc* (7).

Bu tip idiom konseptlər müəyyən məfhumu müstəqim və ya qeyri-müstəqim yolla ifadə edir. İdiomatiklik və sabitlik bu tip konseptlərdə yüksək olur. Bunun əksinə kollakasiyada idiomatiklik zəif olur. Məs.: *qərar qəbul etmək, məsələ qaldırmaq* və s.

Sintaktik frazeoloji vahidlər cümlə, konstruksiya şəklindədir, məzmun və mahiyyət etibarilə idiomatik məna bildirir, *təsbit edilmiş* sxemlərdən ibarətdir. Bunlar "frazeosxemlər"dir.

Frazeologiya hər bir dilin sərvəti və xəzinəsidir. Xalq tarixi, özünəməxsus mədəniyyəti bu xəzinədə əks olunur, milli xarakteri ilə seçilir.

Paremiyalar dilin frazeoloji fondunda mühüm yer tutur. Paremiologiya hər bir dildə qiymətli linqvistik mirasdır, irsdir. Paremiologiya bir elmdir, frazeologiya ilə qarşılıqlı əlaqəsi vardır. Hər iki elm vasitəsilə bir sıra duyğular (həyəcan, hiss, əxlaq) ifadə oluna bilər (Alefirenko, 2003: 8).

Dünyanın paremioloji mənzərəsi folklor mətnlərində təsbit olunur. Mental ifadələr paremiyaların əsasında dayanır. Xalqın şifahi yaradıcılığında bu irs nəsil-dən-nəslə ötürülür. Paremioloji nitq şəxsin identikliyi müəyyənləşdirir. Linqvokultur ümumilik bir çox xalqlarda özünü göstərir. B.Larin yazır: *"Paremiyalar etnosun dünyadakı obrazını formalaşdırır, onun mentalitetini əks etdirir"* (Larin, 1977: 156).

Bu sahənin tanınmış tədqiqatçısı N.F.Alefirenko müxtəlif konseptlərin bədii əsərlərdə (o cümlədən folklorlarda) daha çox verbəlləşdiyini göstərir. Frazeoloji konseptlərin mühüm xüsusiyyətlərindən biri onların verbəlləşməsidir. Əslində “verbalizasiya” digər nitq hissələrinin feilə çevrilməsi hadisəsidir (Sadıqova, Hüseynova, 2018: 851).

Məsələn, “Dünya” konseptinin dildə müəyyənləşdirilməsi və onun ifadəsi əsasən üç yöndədir:

- 1) leksik semantikada “dünya” konseptini nişanlamaq, göstərmək;
- 2) frazeologiyada “dünya” konseptini işarə etmək;
- 3) paremiologiyada “dünya” konseptini təyin etmək.

“Həyat” konsepti leksik semantikada: Leksik vahidlər dildə struktur – semantik baxımdan konseptin tiplərini əmələ gətirir. Və ya bu istiqamətdə “həyat” konseptinin leksik semantikasını üzə çıxarmaq; o cümlədən “həyat” konseptinin frazeoloji semantikasını təsvir etmək istəyirik.

“Həyat” konsepti frazeoloji semantikada: Dildə mövcud olan frazeologizmlər, əsas etibarilə qeyri-sabit, daha doğrusu, qrammatik birləşmələrin əsasında meydana gəlir. Qrammatik birləşmənin özü və ya onun tərkibində olan sözlər məcazi mənaya keçərək mütəhərrikliliyini itirdikdə, sözlər arasında əlaqə və münasibətlər yaradan vasitələr donuq bir hala gəlir və o bir məfhumu, anlayışı ifadə edən sabit söz birləşməsinə transformasiya olunur (çevrilir). Məs.: konsept kimi seçilmiş “dünya”, “həyat” sözlərində bu proses necə gedir? “dünya bir pəncərədir”, “qoca dünya”, “sirri bilinməyən dünya”; “həyat sən şirinsən”. Bunlar tarixi-mədəni anlayışlar kimi həm ingilis, həm də Azərbaycan dillərində dərk edilir.

Frazeoloji “məkan” da konsept tipləri deyimləşərək mürəkkəbləşmə, yəni metaforlaşma prosesi keçirir. Yəni konseptlərdə baş verən semantik proseslərdən biri metaforlaşmadır. Bu baxımdan konseptlərin metaforik cəhətlərinə də çox diqqət yetirmək lazım gəlir.

“Dünyanın bədii modeli” ayrı-ayrı konsept tiplərində öz inikasını tapır ki, bu məsələlər, demək olar ki, tədqiq olunmamışdır. Bunun bir tərəfində məntiq-fəlsəfə, o biri tərəfində isə mədəniyyət, linqvistik elmləri dayanır. Semantik assosiasiyalar müxtəlif konsept tiplərini dərk etmə aktına çevirir. Antroposentrik kanon abstrakt anlayışları da birləşdirir. “İnsan bütün şeylərin ölçüsüdür” prinsipi ilə yanaşıqda, konsept tipləri şüurun etalonu kimi səslənir və meydana çıxır.

Frazeologiya dildəki sabit ifadələrin toplusudur. Frazeologiya sözlərin leksik-semantik cəhətdən birləşmə imkanlarını öyrənir. Frazeoloji semantika – mənə leksik vahidin yalnız müəyyən frazeoloji tərkibdə qazandığı mənədir. Bu mənə frazeoloji çoxmənəlilik, frazeoloji omonimlik, frazeoloji sinonimlik və frazeoloji antonimlik şəklində təzahür edir (Kiz'mina, 2015).

Frazeologiya tədqiq edilən dillərin etnomentallıq təbəqəsidir. Bunlar xalqın etnoqrafiyasını, düşüncəsini, kulturologiyasını dərinləndirən inikas etdirir, öz milli-mədəni spesifikasiyası ilə xalqın həyatında, dilində yaşayır.

Frazeoloji vahidlər dilin bütün səviyyələri, o cümlədən linqvokulturologiya ilə də əlaqədardır. Belə birləşmələr tərəflərin səviyyəsinə görə və onlar arasındakı mənə münasibətlərinə əsasən bir-birindən seçilir. Həmin semantik münasibətlərin dərin qatına getdikcə onların tarixini və inkişaf xəttini təyin etmək mümkündür.

Frazeoloji vahidlər nominasiyaya görə dildə obrazlı vasitələrdəndir. Onun bazasında dayanan ideal obrazlar kommunikasiyada formalaşır və koqnitiv fəaliyyətin nəticəsi olaraq dilin zəngin mental mənaları ilə əlaqədar olur. Frazeologizmlər mental şəraitdə cəmiyyətin onu əhatə edən reallıqla əlaqəsini ən effektiv ifadə vasitəsi kimi çıxış edir.

Konseptlər dəyərləndirmənin koqnitiv fenomenini kimi insanın intellektual fəaliyyətinin başlıca əsası olub dilin frazeoloji səviyyəsində də özünə yer edir. *“Frazeologizmlər də müxtəlif tayfaların, nəsillərin birgə fəaliyyətinin nəticəsi kimi formalaşır, xalq mədəniyyətinin ayrılmaz hissəsinə çevrilir”* (Dobrydneva, 2003: 97-103).

Nəticə

Beləliklə, dünyanın müxtəlif dillərində konsept tipləri formulları ilə özünün rəngarəngliyi ilə fərqlənir. Amma buna baxmayaraq, konseptlərin ümumi tiplərinin müəyyənləşdirilməsi imkanları da heç də lokal səviyyədə deyil. Belə ki, müasir linqvistikada, linqvokulturologiyada artıq ümumi antroposentrik istiqamətləri hədəfə çevirərək “insan faktoru” qabardılır, bədii məhsullarda, ayrı-ayrı konsept tiplərində insanın ağı, şüuru, düşüncəsi, təfəkkürü, mənəvi-praktik fəaliyyəti və s. əsas götürülür.

Ədəbiyyat

1. Həsənov, H.Ə. (1987). Müasir Azərbaycan dilinin leksikası. Bakı: "Maarif", 308 s.
2. Mal'yuchina, A.V. (2007). Tipy frazeologicheskikh kontseptov i sposoby ikh kontekstnoy reprezentats: Diss. kandidata filologicheskikh nauk. Voronezh, 156 s.
3. Türksevər, O.İ. (2003). İngiliscə-Azərbaycanca lüğət. Bakı: "Qismət" nəşriyyatı, 1672 s.
4. Vəliyeva, N. (2010). Azərbaycan-ingiliscə-rusca frazeoloji lüğət. II cild. Bakı, 988 s.
5. Askol'dov, S.A. (1997). Kontsept i slovo. Russkaya slovesnost'. Ot teorii slovesnosti k strukture teksta: antolgiya. M.: Azhademia, 280 s.
6. Babushkin, A.P. (1996). Tipy kontseptov v leksiko-frazeologicheskoy semantike yazyka, ikh lichnostnaya i natsional'naya spetsifika. Monografiya. Voronezh, BGU, 237 s.
7. <http://www.pride-unlimited.com/probono/idioms1.html>
8. Alefirenko, N.F. (2003). Problemy verbalizatsii kontsepti: Teoricheskoye issledovaniye. Volgograd: Peremena, s.5-14.
9. Larin, B.A. (1977). Istoriya ruskogo yazyka i obshcheye yazykoznanie: izbrannyye raboty. M., Prosveshcheniye, 388 s.
10. Sadıqova, S., Hüseynova, N. (2018). İzahlı dilçilik terminləri lüğəti. Bakı: "Elm", 912 s.
11. Kiz'mina, S.Ye. (2015). Prostoye predlozheniye sovremennogo angliyskogo yazyka kak sredstvo reprezentatsii sintaksicheskogo kontseptu. Dis. ... doktora filologicheskikh nauk. Nizhniy Novgorod, 499 s.
12. Dobrydneva, Ye.A. (2003). Frazeologicheskiye sredstva i sposoby verbalizatsii emotsional'nykh kontseptov yazyke i rechi. Problemy verbalizatsii kontseptov. CH. 1. Volgograd: Izd-vo Volgogradskogo universiteta, s.97-103.

Göndərilib: 01.03.2024

Qəbul edilib: 30.04.2024

DOI: <https://doi.org/10.36719/2663-4619/102/72-77>

Sevda Məsimzadə
Bakı Dövlət Universiteti
dissertant
sevdamesimzade@mail.ru

EMOSİONAL SÜNİ İNTELLEKT VƏ ÜNSİYYƏT

Xülasə

Emosional Süni İntellekt (ESI), insan emosiyalarını anlamaq, təhlil etmək və hətta bəzən emosional cavablar vermək üçün istifadə olunan texnologiyalardır. Bu texnologiyalar geniş spektrumdakı mətn, səs və görüntü məlumatını işləyərək insanların emosional durumlarını müəyyənləşdirir və onlara cavab verir.

Ünsiyyət isə insanlar arasında məlumat mübadiləsini nəzərdə tutan bir prosesdir. Emosional süni intellekt, bu məlumat mübadiləsini daha səmimi və effektiv hala gətirmək üçün insan emosiyalarını anlamaq və onlara cavab vermək üçün istifadə edilir.

Yəni, ESI, insanların emosional tənəzzül və həyəcanlarını anlamaq üçün texnologiyalardır və bu anlayışa əsasən müəyyən reaksiyalar və cavablar təyin edir. Bu, müştərilərlə, istifadəçilərlə, tələbələrə və digər insanlarla daha yaxşı və səmimi ünsiyyət qurmağa kömək edir.

Açar sözlər: əlaqə, məlumat mübadiləsi, daxilən, effektiv, reaksiyalar

Sevda Masimzadeh
Baku State University
PhD student
sevdamesimzade@mail.ru

Emotional artificial intelligence and communication

Abstract

Emotional Artificial Intelligence (EAI) is a technology used to understand, analyze, and sometimes even respond to human emotions. These technologies process a wide range of text, voice, and image data to determine people's emotional states and provide responses.

Communication, on the other hand, is a process that aims to exchange information between people. Emotional artificial intelligence is used to understand human emotions and respond to them to make this information exchange more sincere and effective.

So, EAI technologies are technologies used to understand human emotional inclinations and excitations, and based on this understanding, determine certain reactions and responses. This helps to establish better and more sincere communication with clients, users, students, and other people.

Keywords: communication, exchange information, sincere, effective, reactions

Giriş

Emosional süni intellekt (ESİ) insan hisslərini anlamaq və hətta reaksiya vermək üçün süni intellekt texnologiyalarından istifadə edir. Bu, gündəlik həyatda, iş yerində, tibbi sahədə və daha bir çox sahədə tətbiq oluna bilən bir konseptdir.

1. Əsas Prinsiplər: ESİ, insanların mətn, səs və digər kommunikasiya formaları vasitəsilə ifadə etdikləri emosional məzmunu anlamağı hədəfləyir. Bu, ifadə olunan emosiyaları tanımaq, anlamaq və hətta özəlləşdirmək üçün bir neçə texniki texnologiyadan istifadə edir.

2. Təhlil Texnologiyaları: ESİ, mətn analizi, səs təhlili, yüz ifadələrinin tanınması, vəziyyət hissiyyatı, səslərin tonunu və tərzini dəqiqləşdirmək üçün texniki alətlərdən istifadə edir.

3. Tətbiq Sahələri: ESİ, müştərilərə daha yaxınlaşmaq və onların tələblərini daha yaxşı anlamaq üçün marketing və satışda, müştəri xidmətlərində və insan resurslarında tətbiq olunur. Həmçinin,

tibbi sahədə emosional durumu qiymətləndirmək və depressiya və anksiyetə kimi problemlə vətəniyyətləri tanımaq üçün istifadə olunur.

4. Üstünlükləri: ESI, insan faktoru olmadan həyata keçirilən müşahidə və təhlil əməliyyatlarını avtomatlaşdıraraq vaxt və resurs qazandırır. Həmçinin, insan emosiyalarını daha yaxşı anlamağa kömək edərək müştəri təcrübəsini yaxşılaşdırır və iş təcrübəsini yaxşılaşdırmaqda önəmli bir rol oynayır.

5. Risklər və Məhdudiyyətlər: Hər nə qədər ESI, emosiyaları tanımaq və anlamaqda yüksək səviyyədə səmərəli olsa da, insan emosiyalarının dərinliyini və kompleksliyini də tam olaraq anlamaq mümkün deyil. Bu, yanlış anlama və yanlış mənalı analizlərin doğuracağı potensial risklərə yol açabilir.

6. Gələcək İmtiyazları: İnsanlarla daha effektiv və əlaqəli kommunikasiya qurmağın ən əsas məqsədi olan ESI, gələcəkdə daha da məşhur və lazımlı olacaq. İstənilən sahədə insanlar arasında daha mənasız və effektiv əlaqə qurmaq və qorumaq üçün əlavə imkanlar yarada biləcək.

Emosional süni intellektin həyatımızda bir sıra rolları var ("Andreas Kaplan, 2022):

1. Müştərilərə Yaxınlaşma və Müştəri Təcrübəsi: Şirkətlər, emosional süni intellekt vasitəsilə müştərilərinə daha yaxınlaşmaq və onların emosional tələblərini anlamaq üçün marketing və satışda istifadə edir. Bu, müştəri təcrübəsini yaxşılaşdırır və loyallığı artırır.

2. İşgüzar Təlim və İnsan Resursları: Emosional süni intellekt, iş yeri mühitində işçilərin emosional sağlamlığını izləməyə və idarə etməyə kömək edir. Bu, iş yeri rahatlığını artırır və iş yeri performansını yaxşılaşdırır.

3. Sağlamlıq Tədbirləri: Tibbi sahədə, emosional süni intellekt depressiya, anksiyetə və digər ruhi problemləri tanımaq və müalicə etmək üçün istifadə olunur. Bu, insanların psixoloji sağlamlığını yaxşılaşdırmaqda və problemləri müalicə etməkdə kömək edir.

4. Mətbuat və Sosial Media Analizi: Emosional süni intellekt, mətbuat məzmununu və sosial media paylaşımalarını analiz edərək ictimai fikirləri və duyğuları anlamağa kömək edir. Bu, şirkətlərə və hərəkətə keçiriləcək strategiyalara yönləndirilən dəyərləri təmin edir.

5. İnformasiya Mədəniyyəti: Emosional süni intellekt, insanların mətn və səs yolu ilə ifadə etdikləri emosional məzmunu anlamaqda kömək edir. Bu, ictimai mediada paylaşılan məzmunun anlaşılması və mədəniyyətin inkişafında əhəmiyyətli bir rol oynayır (Crevier, 1993: 52).

Bütün bu sahələrdə emosional süni intellekt, insan faktorunu daha yaxşı nəzərə alaraq kommunikasiyanı yaxşılaşdırır və həyat keyfiyyətini artırır. Emosional intellektin insan həyatındakı əhəmiyyəti və süni intellektlərin inkişafı ilə bağlı mövcud münaqişələr və suallar mövcuddur. Emosional intellekt, insanların öz və ətraflarındakı emosional məzmunu başa düşmə, idarə etmə və effektiv şəkildə istifadə etmə qabiliyyətidir. Bu, insanların münasibətlərini, iş performansını, müəyyən etmə qabiliyyətlərini və yaşam təcrübələrini şəkilləndirir. Süni intellektin inkişafı ilə birlikdə, bəzi insanlar süni intellektin emosional intellekti əvəz etməyə və ya onun yerinə qoymaq istəyəcəyinə dair narahatlıqlar ifadə edirlər. Müasir texnologiya inkişafı ilə birlikdə, bir çox sahədə süni intellektin tətbiq sahələri genişlənir. İşlərdə, sosial həyatda, tibbi sahədə və digər sahələrdə, süni intellektin tətbiqi daha yaygınlaşmaqdadır. Süni intellektin tətbiqi insan emosiyalarını da nəzərə ala bilər, məsələn, müştərilərin davranışlarını proqnoz etmək, təhlil etmək və daha yaxşı xidmət təklif etmək üçün. Ancaq, süni intellektin emosional intellekti əvəz etməsi və ya onun yerinə qoyması məsələsində ciddi müzakirələr mövcuddur. Hər birinin öz əhəmiyyəti və işləmə prinsipləri var. Süni intellekt mühəndisləri və inkişafçıları insan emosiyalarını tam olaraq nəzərə ala bilmədikləri və tam olaraq həll edə bilmədikləri üçün, süni intellektin emosional intellekti əvəz etmək mümkün deyil (Goulman, 2009; Russell, 2021).

Bu baxımdan, süni intellektin insan emosional intellektini tamamilə əvəz etməsi mümkün deyil və hətta istənilən zaman arzu edilən nəticələri verməyəcəyi bilinir. İnsanların qərarlarını verərkən emosional intellektlərinin və təcrübələrinin dəyərini qorumaq və özünü daha yaxşı qorumaq əsasən əhəmiyyətlidir. Süni intellektin inkişafı və tətbiqi ilə bağlı narahatlıqlar və müzakirələr davam edir. Bununla birlikdə, bu texnologiyaların insanlığın yararına işlədilməsi və insan emosional intellektini dəstəkləməsi üçün ciddi narahatlıqlar və təşvişlər mövcuddur (McCorduck, 2004: 252).

Süni intellekt (SI) texnologiyalarının inkişafı, bir çox insanlar arasında ünsiyyət problemlərinə səbəb olur. Deməli, bu problemlər və mümkün həll yolları:

1. İnsanlaşdırılmış Ünsiyyət: SI tətbiqləri, insanlarla məhdud bir ünsiyyət formunu təmin edə bilər və bu, bir çox insanın sosial mühitin təklif etdiyi qeyri-digital insan əlaqələrinə görə eksiklik hissi yarada bilər.

2. Emosional Anlama: SI, insan emosional tərəfləri və emosiyaları anlamaq və qiymətləndirmək baxımından çətinlik çəkə bilər. Bu, insanların təbii emosional tələbatlarını başa düşmədə çətinliklərlə nəticələnir.

3. Empati Əksikliyi: SI, insan emosional tələbatlarını və empatiya qabiliyyətlərini nəzərə almadığı üçün, insanlar arasında dərin və məna dolu ünsiyyət qurmaqda zorlanır.

4. Əlaqəsizlik: Süni intellekt tətbiqləri, insanlar arasında daha real və məna dolu ünsiyyətin qurulması yerinə, şəffaf, əlaqəsiz və ya hissiz ünsiyyət təcrübələrinə səbəb ola bilər.

Həll yolları (Moravec, 1988):

1. Düzgün Təhsil: İnsanlar, süni intellektin tətbiqi ilə əlaqəli məsələlərin başa düşməsinə və təcrübələrin dəyərini anlamaq üçün daha geniş məlumatlandırılmalıdır.

2. İnsan Əməyinin İstifadəsi: Süni intellekt tətbiqləri, insan emosional intellekti ilə birlikdə işləyə bilər və beləliklə, həm SI'nin texniki gücündən istifadə edərək, həm də insan emosional intellektindən istifadə edərək daha effektiv ünsiyyət təcrübələri yaradıla bilər.

3. Daxili Təlimat və Dəstək: Şirkətlər, iş təşkilatlarında SI tətbiqlərini daha effektiv istifadə etmək üçün işçilərə daxili təlimat və dəstək proqramları təmin etməlidirlər.

Süni intellektlərin dövrümüzdə ənənəvi ünsiyyətə təsir etməsi bir çox yeni məsələlər və risklər doğurur, lakin düzgün tətbiq edildikdə və insan emosional intellekti ilə birlikdə işlədikdə, daha yaxşı və məna dolu ünsiyyət təcrübələri yaradıla bilər (Lyusin, 2006).

Süni intellekt (SI) üzərində çalışmalar zamanla kommunikasiya sahəsində də genişlənmişdir. İlk başlarda, SI üçün əsas məqsəd insanların tərəfdaşları olaraq hərəkət etmək və onların əməllərini yerinə yetirmək idi. Amma son illərdə SI-nin kommunikasiya sahəsindəki rolu dəyişib və insanlarla daha kompleks və məqbul ünsiyyət formasını təmin etməyə başlayıb.

Bu günlərdə Yaponiyanın Meiji Universitetinin süni intellekt üzrə mütəxəssisi professor Juniçi Takeno "RIA Novosti" informasiya agentliyinə verdiyi müsahibəsində söyləyirdi ki, rəhbərlik etdiyi tədqiqatçı-mütəxəssislər qrupu insan şüurunu təqlid edə bilən robotlar hazırlayırlar. Həmin robotlar şüurlu insan kimi öz hərəkət və davranışlarını dərk edə və öz fikirlərini sərbəst şəkildə ifadə edə, hətta güzgüyə baxdıqda özləri-özlərini tanıya biləcəklər. Bunun üçün professor Takeno və rəhbərlik etdiyi mütəxəssislər qrupu vahid insan düşüncəsinin bir növ analoqu olan ikiqat rekursiv neyron şəbəkəsinə əsaslanan idrak modulu yaradıblar. MoNAD (Module of Nerves for Advanced Dynamics) adlandırılan bu modul insan şüuruna xas olan əlamətlərin əksəriyyətini, həmçinin avstraliyalı filosof Edmund Husserl tərəfindən tədqiq olunmuş on xüsusiyyəti izah edə bilər. MoNAD-ın ən əsas xüsusiyyəti nə etdiyini anlamaq qabiliyyətidir. Juniçi Takenonun sözlərinə görə, zamanla süni intellektə malik robotlar əmək fəaliyyətinin bir çox sahələrində insanları əvəz edə biləcəklər (Bredberri, Grivz, 2017).

Rəqəmsal əsrdə dilin əvəzəlməz və xüsusi əhəmiyyət kəsb edən funksiyaları.

Hər birimiz fikirlərimizin ötürülməsində dilin aparıcı qüvvə olmasına vərdiş etmişik. Bəs bu gün süni intellektin həyatımızın hər bir sahəsində hegemonluq etdiyi bir dövrdə, alimlərin yazılı və ya şifahi ünsiyyət olmadan beyin-kompüter vasitəsilə birbaşa fikirləri ötürə bilmək imkanını reallaşdırmaq üçün apardıqları tədqiqatların fonunda dilin mövqeyi nədən ibarətdir?

Rəqəmsal əsrdə dilin cəmiyyətimizdəki rolunu anlamaq və yeni texnologiyaların bunun üçün yaratdığı imkanları araşdırmaq son dərəcə vacibdir. Bəzi neyroboloqlar və filosoflar iddia edirlər ki, dil artıq öz unikallığını itirib və fikirləri çatdırmaq üçün yeganə ünsiyyət vasitəsi deyil. Ümumiyyətlə, belə qəbul edilir ki, düşüncəmizin çox hissəsi qeyri-verbaldır. Deməkdir ki, onların bəziləri dildə öz ifadəsini tapa bilmir. Psixologiya və dilçilik dilin ideal vasitə olmadığını qəbul edir. Analitik fəlsəfədə deyilir ki, istənilən fikri dil vasitəsilə ifadə etmək mümkündür. Diqqəti cəlb edən məqam ondan ibarətdir ki, bəzən dil müasir incəsənətin yaratdığı konkret təcrübəni ifadə edə

bilmir. Hətta deyə bilərik ki, o, bu gün müasir elmlərin bir çoxuna xas olan mücərrəd düşüncə tərzini formalaşdırıb bilmir (Bradberry, Greaves, 2009).

Süni intellekt üçün məhdudiyət.

1956-cı ildə amerikalı informatik alim Con Makkarti insan şüurunun əsas əlamətlərinin kompüterə köçürülməsini özündə ehtiva edən “süni intellekt” – “maşınları intellektual etmək elmi və mühəndisliyi” ifadəsindən istifadə etməyə başladı. Beləliklə, insanın sahib olduğu ən dəyərli mülkiyyəti olan intellektin maşınlar tərəfindən dəqiq şəkildə simulyasiya olunmasına başlandı. Əlbəttə, süni intellekt yaradıldığı gündən müxtəlif optimist və pessimist fikirlərlə qarşılaşsa da, bu gün texnologiyanın inkişafında mühüm yer tutur.

Hesablama cihazları yaradıldığı ilk dövrlərdə, bir qayda olaraq, insanın və ya onun təfəkkürünün obyektiv hərəkətləri təqlid edilirdi. Son illərdə isə süni intellekt ilə işlər üç əsas istiqamətdə aparılır (Lyusin, 2004: 29):

- İnsanın yaradıcı qabiliyyətini təkrarlamaq;
- İnsanın kompüterlə “ünsiyyətini” dialoq formasında apara bilmək (məsələn, formalizmləşdirilmiş mətnləri təbii dillərə tərcümə etmək);
- əsas elementi “süni intellekt”dən ibarət olan robot texnikasını yaratmaq.

Beləliklə, insan və onun təfəkkürü elektron hesablama maşınları ilə qarşı-qarşıya gəlir. Texnologiya getdikcə insan həyatının daha aktiv tərəfdəşinə çevrilir. Bəşər övladının təbii zəkası ilə süni intellektin bir-biri ilə bağlılığı insanın yaradıcılıq qabiliyyətini artırır, onda yeni düşüncə paradigmasına ehtiyac oyadır.

Alimlər etiraf edirlər ki, süni intellekt sahəsində texnologiyalar mütəxəssislər üçün də anlaşılmaz ola bilər. Prinston Universitetinin tanınmış neyronoloqu Aaron Bornşteyn süni neyron şəbəkələri haqqında yazdığı məqaləsində vurğulayır ki, “... heç kim onların necə işlədiyini dəqiq bilmir. Deməli, heç kim onların nə zaman sıradan çıxacağını qabaqcadan xəbər verə bilməz”. Əgər söhbət tibbi diaqnostika sistemindən gedirsə, insan üçün nəticələr daha ciddi ola bilər. Onun fikrincə, idrak süni intellekt üçün məhdudiyətdir: “... təfsiretmə bu cür modellərin öz potensiallarına çatmasına mane ola bilər”. Əgər süni intellektin işini anlamaq olursa, onu dil ilə ifadə etmək də mümkün deyil (McCarthy, 1955). Müasir neyron şəbəkələrin mürəkkəbliyi nəticəsində biz süni intellektin hansı qərarları qəbul etdiyini çətinliklə anlaya bilərik. Bu səbəbdən maşınlar üçün məxsusi dilin ixtira edilməsi labüddür. Dil yalnız fikrin ötürülməsi üçün deyil, həm də onun həyata keçirilməsi üçün mütləqdir. Dilçi alimlərin fikrincə, dil insanlar arasında yalnız fikrin ötürülməsi üçün deyil, həm də onun həyata keçirilməsi üçün mütləqdir. Əlbəttə ki, insan fikirlərini və hisslərini başqa, tamamilə fərqli vasitələrlə də ifadə edə bilər. Belə ki, musiqiçi öz düşüncə və hisslərini səslərlə, rəssam çəkdiyi rəsmlərlə, rənglərlə, heykəltəraş hazırladığı heykəllərlə, riyaziyyatçı düstur və həndəsi fiqurlarla ötürə bilər. Hər kəsin düşüncəsi, hissləri onun davranış və hərəkətlərində öz ifadəsini tapır. Ancaq bir məsələni unutmayaq ki, düşüncənin ifadə formasından asılı olmayaraq, o, şifahi nitqlə verbal ünsiyyətə ötürülür. Dilin bu spesifik xüsusiyyəti onun insan idrakı ilə əlaqəsindən qaynaqlanır. Təfəkkürün dil ilə bu cür yaxın əlaqəsi onunla nəticələnir ki, təfəkkür öz əksini məhz dildə tapa bilər. Məzmunca aydın və formaca düzgün qurulmuş təfəkkür aydın və səlis nitqlə ifadə olunur (Russell, 2021).

Bəzi alimlərin “müasir Eynşteyn” adlandırdığı linqvist Avram Noam Çomski əmin edir ki, dilin strukturunu və ondan sərbəst şəkildə istifadə etməyi öyrənmək insan zəkasının quruluşunu anlamağa kömək edəcək. Onun fikrincə, dilin əhatə dairəsi o qədər mürəkkəbdir ki, bəzən insan təfəkkürünün quruluşunun unikallığına şübhə edirsən. “Dil bacarıqları”, – Çomskiyə görə, insanın genetik təfəkkürünün bir hissəsidir. O, bəşər övladının immunitet, görmə və qan dövrəni sistemlərinə çox bənzəyir. Buna görə də biz insanın dil bacarıqlarını tədqiq etməyə çox ciddi yanaşmalıyıq. Texnologiyanın inkişafı nəticəsində idrak və dilin əlaqəsi süni intellekt problemi ilə sıx bağlı olmağa başladı. Süni intellektin istifadəsi üçün prioritet sahə kompüter ekspert sistemləridir. “İntellekt” (zəka) termini müasir fəlsəfədə təfəkkürün ən yüksək dərk etmə qabiliyyəti kimi şərh olunur. Süni intellekt bəşər övladı tərəfindən yaradılan vasitələrin köməyi ilə insan idrakının müəyyən funksiyalarının təqlidini ifadə edən metaforik anlayışdır. İnsan idrakı mücərrəd

konseptual düşüncə ilə əlaqəli olduğu halda, heyvanların düşüncəsi və “dili” elementar təfəkkür səviyyəsində qalır, süni intellekt isə onlardan fərqli olaraq, ancaq işarələrlə “düşünə bilən” maşın kimi qiymətləndirilir. Məsələn, yalnız riyazi teoremləri isbat etmək üçün proqramlaşdırılmış bir kompüter şahmat oynaya və yaxud başqa məsələləri həll edə bilməyəcək. Çünki o, yalnız insan tərəfindən qurulmuş proqrama uyğun işləyir və buna görə də insanın ixtiyarındadır (McCorduck, 2004: 243).

Süni intellekt həm də kommunikativ sistemdir. İnsanla süni intellekt arasında ünsiyyəti qurmaq üçün xüsusi dil-interfeysdən istifadə olunur. Dil-interfeys onların arasında qarşılıqlı əlaqənin interaktiv formasını təmin edir. Süni intellekt həm də kommunikativ sistemdir. Bu gün süni intellekt fəlsəfəsinin qarşısında duran əsas suallardan biri də budur ki, süni intellekt də dildən insan kimi istifadə edə bilərmə? Analitik fəlsəfənin banilərindən olan avstraliyalı alim Lüdviq Vitgenşteynin fikrincə, dilin məntiqi quruluşu dünyanın ontoloji quruluşu ilə eyniyyət təşkil edir. İnsan təfəkkürün və gerçəkliyin sərhədində dayanır və dil bu sərhədi daha dəqiq müəyyənləşdirməyə imkan verir. Süni intellektin fəlsəfəsi tarixində linqvistik yanaşmadan süni intellektin şüurluluğu haqqında ən tənqidi arqument amerikalı filosof professor Con Serl tərəfindən irəli sürülən “Çin otağı” idi. O, “Çin otağı”nın məğzini belə izah edirdi: “Tutaq ki, yalnız ingilis dilində danışa bilən bir nəfər kənar aləmdən təcrid olunaraq bir otaqda yalnız qalır və ona oxumaq üçün Çin dilində mətn verilir. Əlbəttə, Çin heroqlifləri haqqında heç bir təsəvvürü olmayan insan üçün ilk baxışda bu yazı sadəcə bir kağız üzərində olan mürəkkəb çubuqları dəstidir. Sonra ona Çin dilində yazılmış başqa bir kağız vərəqi və əlavə olaraq Çin dilində iki mətni müqayisə etmək üçün doğma ingilis dilində təlimat verilir. Təlimat ümumi kontekst çərçivəsində oxşar simvolların müəyyənləşdirilməsinə və onların meydana gəlməsi qanunauyğunluqlarını qavramağa kömək edir (Russell, 2021: 18).

1. Dialoq Sistemləri: Bu sistemlər, insanlarla müxtəlif mövzularda dialoq aparmağa imkan verir. SI, insanların suallarına cavab verə bilər, onlarla danışa bilər və hətta problemləri həll edə bilər. Bu, virtual assistantlər, məsələn, Siri, Alexa və Google Assistant kimi platformalarda görülür.

2. Sosial Mediya İşləmə: SI, sosial mediya platformalarında insanlarla müxtəlif məzmunları paylaşmaq, məqalələri oxumaq və digər istifadəçilərlə interaktsiya etmək üçün istifadə olunur. Buna görə də məzmun yaradıcıları, müştəriləri ilə daha yaxın əlaqələr quraraq, onların istəklərinə cavab verə bilər.

3. Səs Tanıma və Sintez: SI, insan səsini tanımaq və onunla etibarlı şəkildə kommunikasiya qurmaq üçün səs tanıma və sintez texnologiyalarından istifadə edir. Bu, məsələn, əmrlər almaq və səsli kitab oxumaq üçün istifadə olunur.

4. Duymaq və Görə Bilmək: SI, görüntü və səs işləmək üçün texnologiyalardan istifadə edərək ətrafındakı dünyanı anlamaq və reaksiya vermək üçün işləyir. Bu, məsələn, avtomatik sürüş sistemlərində, tibbi diaqnostik alətlərdə və müxtəlif sensor cihazlarında görülür.

Bu nümunələr SI-nin kommunikasiya sahəsindəki rolunu nümayiş etdirir, amma hər biri SI-nin müxtəlif funksiyalarını və tətbiq sahələrini təqdim edir. Bu sahələrdə SI-nin rolunun inkişafı ilə birlikdə, insanlarla qarşılıqlı ünsiyyətdə daha çox mərhələlərin yaranması gözlənilir. Emosional süni intellekt (ESİ) və ünsiyyət arasındakı qarşılıqlı təsir, müxtəlif sahələrdə insanların həyatında önəmli dəyişikliklərə səbəb olur. İki konsept arasındakı mühüm qarşılıqlı əlaqələr (McCorduck, 2004):

1. Daha Yaxşı Müştəri Təcrübəsi: ESİ, müştərilərin tələblərini daha yaxşı anlamağa kömək edir və bu da daha effektiv və məqbul müştəri təcrübələrinin yaradılmasına səbəb olur. İnsan emosiyalarını və istəklərini daha doğru analiz edə bilən ESİ sistemləri, müştərilərə daha yaxınlaşmaq və onların tələblərinə daha sürətli cavab verə bilmək imkanını yaradır.

2. İş Yeri Mühitində Daha Yaxşı Əlaqə: Şirkətlər, ESİ vasitəsilə iş yeri mühitində daha effektiv bir əlaqə quraraq işçilərin motivasiyasını və performansını artırma bilərlər. ESİ, işçilərin emosional sağlamlığını izləməyə kömək edərək, iş yeri mühitində pozitiv bir atmosfer yaratmağa yardımçı ola bilər.

3. Daha Effektiv Sağlamlıq Xidmətləri: Tibbi sahədə, ESİ, daha effektiv sağlamlıq xidmətləri təmin etmək üçün istifadə oluna bilər. EMİ, insanların emosional və fiziki sağlamlığını izləyərək, daha dəqiq diaqnostika və müalicə təklif edə bilər.

4. Daha Yaxşı İş Yeri Məneamenti: İş yeri məneementində, EŞİ, işçilərin emosional məzmununu və sağlamlığını izləyərək, daha yaxşı qərarlar verməyə və iş yeri performansını yaxşılaşdırmağa kömək edə bilər.

5. Təhlükəsizlik və Gizlilik Məsələləri: EŞİ sistemləri istifadəçilərin emosional məlumatlarını toplamaq və analiz etməkdə, gizlilik və təhlükəsizlik məsələlərinə diqqət etməlidirlər. İnsanların məxfi məlumatlarının qorunması və gizliliyinin təmin edilməsi, əlaqə qurma prosesində önəmlidir.

Nəticə

Bu məsələlər nümunələrdir, lakin emosional süni intellekt və ünsiyyət arasındakı qarşılıqlı təsir daha çox sahələrdə və müxtəlif şərtlərdə tətbiq oluna bilər. Bu, insanların həyatını daha da effektiv və mənasız edə biləcək potensial bir texnoloji inkişaf sahəsidir.

Süni intellektin yüksəlişi və dəyişən dünya, təbii dil ünsiyyətini də dəyişdirir. Dünyanın sürətlə dəyişməsi, intellektual inkişaf, nanotexnologiyalar və digər yeniliklər insanların mədəni dəyərlərini və düşüncə tərzini də dəyişdirir. Ancaq bəzi insanlar və cəmiyyətlər bu dəyişikliklərə cavab verə bilmir, bu isə insanları yeni texnologiyalara adaptasiya olmaqda çətinliklərlə qarşılaşdırır.

Süni intellektin yüksəlişi ilə birlikdə, təbii dil ünsiyyəti də dəyişir. Süni intellekt, özünəməxsus bir ünsiyyət dilidir.

Tədqiqatda aydın bir şəkildə göstərilir ki, süni intellektin əsas məqsədi insan şüurunu tamamilə təqdim etmək deyil, bəlkə də onu tədqiq etməkdir. Dilin əhəmiyyəti bu kontekstdə süni intellektin işləməsinə daxil olan ən əhəmiyyətli faktorlardan biridir. Həmçinin, dilin intellektual fəaliyyətin əsas elementlərindən biri olduğu vurğulanır.

Bu məqalədən çıxarıla biləcək bir nəticə, süni intellektin hələ də insan şüurunun bütün aspektlərini əks etdirə bilmədiyidir. Mənbədə qeyd edilir ki, dilin daxili məzmununu anlamaq üçün insan zəkasının yaradıcılığı və IQ kifayət qədərdir, lakin süni intellekt üçün bu hələ də böyük bir məsələdir. Nə qədər süni intellekt yüksək texnologiyalı alətlər olsa da, hələ də insan şüurunu əvəz edə bilməz. İnsanın duyğuları, yaradıcılığı, intuisiyası və mənasını anlama qabiliyyəti kimi aspektləri, hələ ki, süni intellekt tərəfindən tamamilə təqdim edilə bilmir. Bu, həm də məsələni süni intellektin məhdudiyyətlərinə, əsasən dildə ifadə etmək, daha yaxşı başa düşmək və təşkil etmək imkanlarının məhdudiyyətlərinə bağlayır.

Ədəbiyyat

1. Andreas Kaplan. (2022). Artificial Intelligence, Business and Civilization – Our Fate Made in Machines. Routledge.
2. Crevier. (1993), pp.52-107.
3. Goulman, D. (2009). Emotsional'nyy intellekt. M: AST, 478 s.
4. Russell, N. (2021), pp.19-21.
5. McCorduck. (2004), pp.111-136.
6. Lyusin, D.V. (2006). Novaya metodika dlya izmereniya emotsional'nogo intellekta: oprosnik EmIn. Psixnologicheskaya diagnostika. № 4, s.3-22.
7. Moravec. (1988). 9 p.
8. McCarthy. (1955).
9. Russell, N. (2021). 18 p.
10. Bredberri, T., Grivz, Dzh. (2017). Emotsional'nyy intellekt 2.0. Perevod na russkiy yazyk, izdaniye na russkom yazyke, oformleniye OOO «Mann, Ivanov i Ferber».
11. Bradberry, T., Greaves, J. (2009). Emotional Intelligence 2.0.
12. Lyusin, D.V. (2004). Sovremennyye predstavleniya ob emotsional'nom intellekte. Sotsial'nyy intellekt: Teoriya, izmereniye, issledovaniya. Pod red. D.V.Lyusina, D.V.Ushakova. M.: Iz-vo Institut psixologii RA, s.29-36.
13. McCorduck. (2004), pp.243-252.

DOI: <https://doi.org/10.36719/2663-4619/102/78-83>

Afərim Həməzəyeva
Bakı Dövlət Universiteti
magistrant
afa.hamzayeva @gmail.com

AVROPA İNSAN HÜQUQLARI MƏHKƏMƏSİNİN QƏRARLARINDA 1950-Cİ İL TARİXLİ AVROPA KONVENSIYASININ "İŞGƏNCƏLƏRİN QADAĞAN EDİLMƏSİ" ADLI 3-CÜ MADDƏSİNİN ŞƏRHİ

Xülasə

İnsan Hüquqlarının və Əsas Azadlıqların Müdafiəsi üzrə Avropa Konvensiyası işgəncələrin və qeyri-insani və ya ləyaqəti alçaldan rəftarın qarşısının alınması üçün yeganə beynəlxalq hüquqi sənəd deyildir. Eyni qadağa BMT-nin 1966-cı il Mülki və Siyasi Hüquqlar haqqında Beynəlxalq Paktının 7-ci maddəsində, 1984-cü il İşgəncə və digər qəddar, qeyri-insani və ya ləyaqəti alçaldan rəftar və ya cəza əleyhinə Konvensiyada da öz əksini tapmışdır. Bundan əlavə, Avropa Şurası 1987-ci ildə qabaqlayıcı 1950-ci il Avropa Konvensiyasının 3-cü maddəsinə əlavə olaraq işgəncənin və qeyri-insani və ya ləyaqəti alçaldan rəftarın və ya cəzanın qarşısının alınması haqqında Avropa Konvensiyası qəbul edilmişdir. Bununla belə, 1950-ci il Avropa Konvensiyasının "işgəncə" anlayışının ilk şərhini verdiyini nəzərə alsaq, onun müddələrinin təhlili elmi və praktiki maraq doğurur. Avropa İnsan Hüquqları Məhkəməsi Konvensiyanın müddələrini Konvensiyanın iştirakçısı olan ölkələrin qanunvericiliyində və milli məhkəmələrinin qərarlarında necə şərh edilməsindən asılı olmayaraq şərh edir, çünki əksər hallarda eyni terminlər müxtəlif mənalara malik olurlar. Avropa İnsan Hüquqları Komissiyası və Avropa İnsan Hüquqları Məhkəməsinin gördüyü işlər sayəsində 3-cü maddənin mətni hazırda daha dəqiq məna kəsb edir. Aydın olur ki, "qeyri-insani" və ya "ləyaqəti alçaldan" kimi anlayışlar statik olaraq deyil, hazırda qüvvədə olan Avropa dövlət siyasəti standartına uyğun şəkildə şərh edilməlidir. İnsan Hüquqlarının və Əsas Azadlıqların Müdafiəsi üzrə Avropa Konvensiyasının 3-cü maddəsində qadağan olunmuş pis rəftarın üç növü fərqləndirilir: işgəncə, qeyri-insani və ya ləyaqəti alçaldan rəftar və ya cəza.

Açar sözlər: işgəncə, konvensiya, insan hüquqları, zorakılıq, qeyri-insani və ya ləyaqəti alçaldan rəftarın qadağan edilməsi

Aferim Hamzayeva
Baku State University
master student
afa.hamzayeva @gmail.com

Interpretation of article 3 "prohibition of torture" of the 1950 European Convention in decisions of the European Court of Human Rights

Abstract

The European Convention for the Protection of Human Rights and Fundamental Freedoms is not the only international legal instrument for the prevention of torture and inhuman or degrading treatment. The same prohibition is contained in Article 7 of the UN International Covenant on Civil and Political Rights of 1966, in the UN Convention against Torture and Other Cruel, Inhuman or Degrading Treatment or Punishment of 1984. In addition, the Council of Europe in 1987 in preventive In order to supplement Article 3 of the 1950 European Convention, the European Convention for the Prevention of Torture and Inhuman or Degrading Treatment or Punishment was adopted. However, given that the European Convention of 1950 gave the first interpretation of the concept of "torture", an analysis of its provisions is of scientific and practical interest. The European Court of Human Rights interprets the provisions of the Convention regardless of how

they are interpreted in the legislation and decisions of national courts of the countries party to the Convention since often the same terms have different meanings. Thanks to the work of the European Commission of Human Rights and the European Court of Human Rights, Article 3 has become clearer. It became clear that concepts such as “inhumane” or “degrading” should not be interpreted statically, but following the standard of European public policy currently in force. Article 3 of the European Convention for the Protection of Human Rights and Fundamental Freedoms distinguishes three types of prohibited ill-treatment: torture, inhuman or degrading treatment or punishment.

Keywords: *prohibition of torture, convention, human rights, violence, inhuman or degrading treatment*

Giriş

İnsan Hüquqlarının və Əsas Azadlıqların Müdafiəsi üzrə Avropa Konvensiyasının 3-cü maddəsi işgəncə, qeyri-insani və ya ləyaqəti alçaldan rəftar və ya cəzanı qadağan edir. Orada deyilir ki, “Heç kəs işgəncəyə, qeyri-insani və ya ləyaqəti alçaldan rəftara və ya cəzaya məruz qala bilməz”. Bu maddə özlüyündə demokratik cəmiyyətin əsas dəyərlərindən birini qoruyur. Terrorizm və ya mütəşəkkil cinayətkarlıqla mübarizə kimi ən çətin şəraitdə belə, Konvensiya işgəncə, qeyri-insani və ya ləyaqəti alçaldan rəftar və ya cəzanı açıq şəkildə qadağan edir. Konvensiyanın və onun Əlavə Protokollarının əksər müddəələrindən fərqli olaraq, 3-cü maddə heç bir istisnaya yol vermir. 1950-ci il Avropa Konvensiyasının 15-ci maddəsinin 2-ci bəndinə əsasən, 3-cü maddənin müddəələrindən kənara çıxmaq hətta müharibə dövründə və ya xalqın həyatını təhlükə altına alan digər fəvqəladə hallar zamanı da mümkün deyildir. Dövlət orqanlarının 3-cü maddədən kənara çıxmasına, hətta qanunla nəzərdə tutulsa belə, yol verilmir. Konvensiya “qurbanın davranışından asılı olmayaraq işgəncə, qeyri-insani və ya ləyaqəti alçaldan rəftar və ya cəzanı” qadağan edir. Nəzərə alsaq ki, 3-cü maddədə istifadə olunan anlayışlar qeyri-müəyyən şəkildə ifadə olunub və bizə müfəssəl məlumat vermir: buna baxmayaraq məhkəmə təcrübəsində onların geniş şərhinə rast gəlmək mümkündür, o cümlədən insan ləyaqətinin alçaldılmasının nəinki çox qəddar formaları, həm də bir çox digər az ağır rəftar formaları da buna uyğun olaraq müəyyən edilir (Burkov, 2017: 84). Qeyd edək ki, İnsan Hüquqlarının və Əsas Azadlıqların Müdafiəsi üzrə Avropa Konvensiyası işgəncələrin və qeyri-insani və ya ləyaqəti alçaldan rəftarın qarşısının alınmasına dair yeganə beynəlxalq hüquqi sənəd deyildir. Eyni qadağa BMT-nin 1966-cı il Mülki və Siyasi Hüquqlar haqqında Beynəlxalq Paktının 7-ci maddəsində, 1984-cü il İşgəncə və digər qəddar, qeyri-insani və ya ləyaqəti alçaldan rəftar və ya cəza əleyhinə Konvensiyada öz əksini tapmışdır. Bundan əlavə, Avropa Şurası 1987-ci ildə qabaqlayıcı 1950-ci il Avropa Konvensiyasının 3-cü maddəsinə əlavə olaraq İşgəncənin və qeyri-insani və ya ləyaqəti alçaldan rəftarın və ya cəzanın qarşısının alınması haqqında Avropa Konvensiyası qəbul edilmişdir. Bununla belə, 1950-ci il Avropa Konvensiyasının “işgəncə” anlayışının ilk şərhini verdiyini nəzərə alsaq, onun müddəələrinin təhlili elmi və praktiki maraq doğurur (Golovistikova, Grudtsyna, 2019: 87-88).

Avropa İnsan Hüquqları Məhkəməsi ilk olaraq İrlandiya Böyük Britaniyaya qarşı işində Konvensiyanın 3-cü maddəsinə ətraflı şəkildə təhlil etdi. Pis rəftarın bir növünü işgəncə kimi təsnif etmək üçün Məhkəmə 3-cü maddə ilə bu anlayışla qeyri-insani və ya ləyaqəti alçaldan rəftar anlayışı arasında müəyyən edilmiş fərqi nəzərə almışdır. Bu işdə Məhkəmə işgəncəni çox ağır və qəddar əzablara səbəb olan qəsdən qeyri-insani rəftar kimi müəyyən etmişdir. Məhkəmənin fikrincə, “işgəncə” anlayışı ilə “qeyri-insani və ya ləyaqəti alçaldan rəftar” anlayışı arasındakı fərq “əzabın müəyyən edilmiş dərəcəyə çatmasındadır”. İşgəncə pis rəftarın ən ağır formasıdır. Bundan əlavə, işgəncə həmişə qeyri-insani və ya ləyaqəti alçaldan rəftardır, qeyri-insani rəftar isə həmişə ləyaqəti alçaldan rəftardır (Gorbachova, 2017: 185-187).

Bu işdə Məhkəmə əvvəlcə vurğuladı ki, ərizəyə Konvensiyanın 3-cü maddəsi kontekstində baxılması üçün əzabın müəyyən minimum şiddət səviyyəsinə çatması lazımdır. Bu minimal qiymətləndirilmə nisbidir və işin bütün hallarından, ilk növbədə fiziki və psixi təsirlərin müddətindən və şiddətindən, müəyyən hallarda isə qurbanın cinsindən, yaşından və ya sağlamlıq vəziyyətindən asılıdır.

İrlandiya Böyük Britaniyaya qarşı işində Britaniya hüquq-mühafizə orqanlarının dindirmə zamanı istifadə etdiyi beş üsul Məhkəmə tərəfindən qeyri-insani rəftar kimi qiymətləndirilib, çünki onlar əhəmiyyətli fiziki və ruhi iztirablara səbəb olub, lakin nəzərdə tutulan intensivliyə və qəddarlığa çatmayıb (Dekhkanova, 2017: 171-174).

Məhkəmədən fərqli olaraq, Avropa İnsan Hüquqları Komissiyası bu üsulları işgəncə hesab edib qərara gəlmişdir ki, onlardan istifadə dindirilənlərin iradəsinə və sərbəstliyinə əsaslı şəkildə təsir etmişdir. Komissiya şəxsin ifadə azadlığını Məhkəmədən daha yüksək qiymətləndirir. Pis rəftardan sisteməlik istifadə adi işgəncələrə xas olan ağır nəticələrə səbəb olmasa belə, işgəncə hesab edilə bilər. Müasir dindirmə üsulları ağır fiziki nəticələrə səbəb olmasa belə onların təsirini adi işgəncə formaları ilə müqayisə etmək olar. Komissiya işgəncəni təkcə fiziki ağrılara deyil, həm də dindirilənlərin və ya məhbusların ifadə azadlığına təsir edən ağır ruhi iztirablara səbəb olan əməl kimi qiymətləndirir. 1984-cü il İşgəncələrə və digər qəddar, qeyri-insani və ya ləyaqəti alçaldan rəftar və ya cəzalara qarşı Konvensiyada fiziki və mənəvi işgəncə açıq şəkildə qadağan edilmişdir (Kobzeva, 2017: 68-70).

Bu Konvensiyanın 1-ci maddəsinin 1-ci bəndi işgəncəni bu şəkildə tərif edir: "... Bu Konvensiyanın məqsədləri üçün "işgəncə" termini hər hansı bir şəxsə ondan və ya başqa şəxsdən məlumat almaq, yaxud onun etirafına nail olmaq, onu və ya başqa şəxsi törətdiyi, yaxud törədilməsində şübhələnən hərəkətə görə cəzalandırmaq, həmçinin onu və ya başqa şəxsi qorxutmaq və ya məcbur etmək, yaxud dövlətin vəzifəli şəxsi və ya rəsmi şəxs kimi çıxış edən başqa bir şəxs tərəfindən, yaxud da onların təhriki və ya onların icazəsi, yaxud razılığı ilə hər hansı xarakterli ayrı-seçkiliyə əsaslanan istənilən səbəbə görə qəsdən güclü, fiziki, yaxud mənəvi ağrı və əzab yetirən hərəkətlər deməkdir. Bu anlayışa qanuni sanksiyalar nəticəsində törəyən, bu sanksiyaların ayrılmaz tərkib hissəsi kimi olan, yaxud onların təsadüfən doğurduğu ağrı və əzablar daxil edilmir (Markelova, 2017: 271-276).

Aksoy Türkiyəyə qarşı işdə Məhkəmə demək olar ki, yekdilliklə 3-cü maddənin pozulduğunu (8:1 səs) qənaətinə gəldi və pis rəftarı işgəncə kimi qiymətləndirdi. Ərizəçi, terror fəaliyyətində şübhəli bilinərək həbs edilmiş Türkiyə vətəndaşı cənab Aksoy dindirmə zamanı müxtəlif pis rəftarlardan, o cümlədən "Palestinian hanging" kimi tanınan qeyri-insani rəftardan şikayət etmişdir.

Bu işdə Məhkəmə hesab etdi ki, şəxs sağlam vəziyyətdə polis nəzarətinə götürüldükdə və azad edilərkən bədən xəsarətləri olduqda, dövlət xəsarətlərin səbəbləri ilə bağlı əqləbatan izahat verməyə borcludur; bu tələbin yerinə yetirilməməsi Konvensiyanın 3-cü maddəsinə uyğun olaraq məhkəmə qarşısında açıq şəkildə sual doğurur. Məhkəmənin fikrincə, "Palestinian hanging" kimi rəftar yalnız qəsdən həyata keçirilə bilər. Bu, ərizəçidən etiraf və ya məlumat almaq məqsədi ilə həyata keçirilmişdir Bu rəftarın səbəb olduğu şiddətli ağrıya əlavə olaraq, tibbi dəlillər bunun bir müddət davam edən hər iki əlin iflicinə səbəb olduğunu göstərir. Məhkəmə qərara aldı ki, rəftar o qədər ciddi və qəddar xarakter daşıyır ki, bu, yalnız işgəncə kimi qiymətləndirilə bilər (Nazar'yeva, 2017: 39-40).

Yuxarıda qeyd edildiyi kimi, "işgəncə" anlayışı ilə "qeyri-insani və ya ləyaqəti alçaldan rəftar" anlayışı arasındakı fərq əzabın müəyyən dərəcəyə çatması faktı ilə müəyyən edilir. İnsan hüquqları standartlarının artması ilə əlaqədar olaraq, Məhkəmə əvvəlki qərarlarında olduğu kimi müəyyən rəftarları qeyri-insani rəftar əvəzinə işgəncə kimi təsnif etməyə hazır olduğunu dəfələrlə bildirmişdir.

Əvvəlcə Konvensiyaya uyğun olaraq səlahiyyətli orqanlar 3-cü maddə üzrə fərdi şikayətlərlə intensiv şəkildə məşğul olurdular. Məsələn, həbs olunmuş şəxslərə qarşı qeyri-insani rəftar, 27 avqust 1992-ci il tarixli Tomasi Fransaya qarşı işində tanınıb və buna uyğun olaraq, Komissiya və Məhkəmə pis rəftar əlamətləri ilə sərbəst buraxılan məhbus ilə bağlı 3-cü maddənin pozulduğunu müəyyən edib. Məhkəmə bu işdə iztirabların şiddətini, xəsarətlərin çoxluğunu qeyd etdi və 3-cü maddənin şəxsin fiziki toxunulmazlığını qoruduğunu xüsusilə vurğuladı (Peshkoska, 2017: 26-31).

28 yanvar 1994-cü il tarixli Hurtado İsveçrəyə qarşı işində uzun müddət pis sanitariya şəraitində və tibbi yardım olmadan saxlanılan şübhəlinin həbsi zamanı qeyri-insani rəftarla bağlı 3-cü maddənin

pozulması aşkar edilmişdir, baxmayaraq ki, bunlar şəxsin zəruri ehtiyaclarını ödəmək ona lazım idi və səlahiyyətli şəxslər qaydalara əməl etməyə borclu idilər.

Selçuk və Əsgər Türkiyəyə qarşı məhkəmə işində də (12/1997/796/998-999) qeyri-insani davranışa rast gəlinmişdir. Qeyd olunan işdə təhlükəsizliyin təmin olunması istiqamətində keçirilən əməliyyatlar zamanı təhlükəsizlik işçiləri tərəfindən yaşlı ərizəçilərin evləri dağıdılmış, onları gözü qarşısında əşyaları məhv edilmişdir. Bu zaman onların təhlükəsizliyi və rifahı nəzərə alınmayaraq mənəvi əzablara düşər edilmişdir. Digər işdə Gafgen Almaniyaya qarşı məhkəmə işində (22978/05, 1 iyun 2010) ərizəçi oğurlanmış olan oğlan uşağının saxlanma yerini demədikdə dözülməz ağrılara məruz qalacağı ilə hədələnməmişdir. Nəhayət AİHM tərəfindən qeyri-insani rəftarın digər formaları da müəyyən edilmişdir. Bunlar homoseksuallara qarşı qəddar rəftar, uşaqların döyülməsi, qadınların cinsi orqanlarının kəsilməsi, evlərin məhv edilməsidir. Bunun əksinə xərçəng xəstəsi olan şəxsə eksperimental sınaqdan keçməmiş dərmandan istifadəyə müraciətə imtina edilməsi qeyri-insani və ya ləyaqəti alçaldan rəftar kimi qəbul edilməmişdir (9).

Hümmətov Azərbaycana qarşı məhkəmə işində (29.11.2007) təcridxanada müxtəlif növ xəstəliklərin, o cümlədən vərəm xəstəliyinin daşıyıcısı olan ərizəçinin qeyri-kafi müalicəsi ləyaqəti alçaldan davranış kimi qiymətləndirilmişdir. Məhkəmə müəyyən etmişdir ki, bu davranış ərizəçini kifayət qədər psixi iztirabalara məruz qoymuşdur. Ərizəçi ictimai maraqlar baxımından kifayət qədər əsaslandırılmadan iş yerinin qarşısında ictimai avtodayanacaqda qandallanmış, daha sonra təhqiqat zamanı o evinə və iş yerinə qandallanmış formada gətirilmişdir. Məhkəmə müəyyən etmişdir ki, məhkəmə iclası açıq formada keçirilən zaman, təhlükəsizlik və digər ictimai maraqlarla bağlı ciddi tələblər əsaslandırılmadan şəxsin məhkəmə zalında qəfəsdə və ya qandallı saxlanılması ləyaqəti alçaldan rəftar kimi qiymətləndirilmişdir (10).

04 dekabr 1995-ci il tarixli Ribich Avstriyaya qarşı işində zərərçəkmiş şikayət etdi ki, Federal Polisin Təhlükəsizlik Bölməsinin nəzarətində olarkən ona qarşı pis rəftar edilib, nəticədə bədən xəsarətləri, xüsusən də sağ əlində və qolunda qançırıqlar əmələ gəlib. Cənab Ribich rəftarın qeyri-insani və alçaldıcı olduğunu iddia edirdi və bildirdi ki, aldığı zərbələr, eyni zamanda həbsdə olan həyat yoldaşı ilə birlikdə məruz qaldığı təhqir və təhdidlər ağır fiziki və mənəvi iztirablara səbəb olub. Bundan başqa, bir sıra şahidlər ərizəçinin fiziki xəsarət və ciddi psixoloji travma aldığını təsdiqləyiblər.

Məhkəmə bu işdə vurğulamışdır ki, azadlıqdan məhrum edilmiş şəxsə münasibətdə onun hansısa davranışına görə ciddi şəkildə zəruri olmayan hər hansı fiziki güc tətbiq edilməsi onun insan ləyaqətini alçaldır və Konvensiyanın 3-cü maddəsinin pozulmasıdır. Məhkəmə həmçinin qeyd edib ki, cinayət işlərində araşdırmanın mürəkkəbliyi və cinayətlə mübarizənin danılmaz çətinlikləri şəxsin fiziki toxunulmazlığının qorunmasına məhdudiyətlərə səbəb olmamalıdır. Məhkəmə zərərçəkmişlə bu cür rəftarı kobud, qeyri-insani və ləyaqəti alçaldan kimi qiymətləndirib (11).

Ləyaqəti alçaldan rəftar və ya cəza hər bir halda Konvensiyanın 3-cü maddəsinin ciddi pozuntusu kimi qiymətləndirilir. Cəmiyyətdə mənəvi narahatlıq doğuran, lakin 3-cü maddənin mənasında ləyaqəti alçaldan əməl hesab olunan şiddət səviyyəsinə çatmayan müxtəlif rəftar formaları da vardır. Buna misal olaraq, məhbusların fiziki hərəkətlər edərək özlərini alçaldılmış hiss etdikləri İrlandiya Birləşmiş Krallıqqa qarşı işini göstərmək olar. Nəticədə, həm Komissiya, həm də Məhkəmə hesab etdi ki, əməlin ağırlıq dərəcəsi 3-cü maddənin pozulmasını təmin edəcək qədər ciddi deyildir.

Məhkəmə məktəblərdə çubuqla cəzaların tətbiqi ilə bağlı işlərə dəfələrlə baxıb və bununla bağlı önəmli sayıla biləcək təcrübə formalaşdırıb. Beləliklə, Kempbell və Kozans Böyük Britaniyaya qarşı 25 fevral 1993-cü il tarixli işdə Məhkəmə 3-cü maddənin pozuntusunu müəyyən etməmişdir, qeyd etmişdir ki, pozulma təhlükəsinin mövcudluğu pozuntu təşkil etmir. 25 mart 1993-cü il tarixli Kostello-Roberts Birləşmiş Krallığa qarşı işində Məhkəmə gimnaziya məktəbində üç dəfə dəyənək vurma cəzasını 3-cü maddənin minimum həddindən artıq hesab etmədi (Kharris, Boyd, Uorbrik, 2018: 318).

Tyrer Birləşmiş Krallıqqa qarşı işində polis məmurları tərəfindən tətbiq edilən və həyata keçirilən məhkəmə cəzası həm Komissiya, həm də Məhkəmə tərəfindən ləyaqəti alçaldan cəza kimi təsvir

edilmişdir. Məhkəmə vurğulamışdır ki, Konvensiya canlı sənəddir və bugünkü şəraitə uyğun formada şərh edilməlidir.

Beləliklə, Avropa İnsan Hüquqları Məhkəməsinin Konvensiyanın konkret müddəsinin nə demək olduğuna dair izahında dəyişikliklərin baş verdiyi açıq-aydın şəkildə görünür.

Keçmişdə Məhkəmə dəfələrlə qeyd edib ki, Konvensiyaya üzv olan dövlətlər xarici vətəndaşların öz ölkələrinə daxil olmasına, orada yaşamalarına və ölkədən çıxarılmasına nəzarət etmək hüququna malikdirlər. Üstəlik, qeyd etmək lazımdır ki, nə Konvensiya, nə də onun Protokolları siyasi sığınacaq hüququnu təsbit etmir.

Bununla belə, Məhkəmənin təcrübəsindən aydındır ki, Konvensiyanın iştirakçısı olan dövlət tərəfindən ölkədən çıxarılma 3-cü maddənin pozulmasına səbəb ola bilər və buna görə də həmin dövlətin məsuliyyəti ilə nəticələnməyə bilər ki, bu halda həmin şəxsin 3-cü maddəyə zidd olan rəftara məruz qalmanın real riski onun qovulduğu dövlətdə xaric edilməsi ilə üzləşib-üzləşməyəcəyinə dair sual yaradır (12).

Beləliklə, Soering Böyük Britaniyaya qarşı 07 iyul 1989-cu il tarixli işdə iddiaçı İngiltərədən Amerika Birləşmiş Ştatlarına göndərilməkdən yayınmağa çalışırdı, belə ki, o, burada onun 3-cü maddəsində göstərilən standartlara uyğun gəlməyən rəftara məruz qalacağını düşünürdü. İddiaçı ABŞ-da ölüm cəzası ilə nəticələnməyə biləcək cinayətdə ittiham oluna bilərdi. Britaniya hökumətinin mövqeyi isə ondan ibarət idi ki, o, başqa dövlətin davranışına görə məsuliyyət daşıya bilməz.

Bu iş üzrə qərarında Məhkəmə qeyd edib ki, “Adi hallarda, ərizəçinin Konvensiyanın icrasını iddia etdiyi hallarda, Konvensiyanın potensial pozulmalarının mümkün olub-olmamasına müəyyən etməklə bağlı qərar vermək Konvensiyada adları çəkilən orqanlarının vəzifəsi deyildir lakin onun ekstradisiyasını tələb edən ölkədə onun üçün gözlənilən nəticələrə görə, bu maddədə nəzərdə tutulmuş təminatların səmərəliliyini təmin etmək öhdəliyi və ekstradisiya haqqında qərar Konvensiyanın 3-cü maddəsinin pozuntusu hesab olunur. Məhkəmə belə nəticəyə gəldi ki, sözügedən şəxsin “ölüm sırası sindromu” ilə qarşılaşma ehtimalı 3-cü maddənin pozuntusunu təşkil edəcək qədər böyükdür.

Soering işində dövlətin üzərinə şərti vəzifə düşür: o, başqa bir dövlətdə zərərin baş vermə ehtimalını qiymətləndirməlidir, halbuki o, adətən faktiki zərərdən qorunmaq öhdəliyi daşıyır. 3-cü maddəyə əsasən, zərər yalnız ehtimal ola bilər, lakin belə bir ehtimal varsa, ölkədən çıxarılmamaq kimi ciddi vəzifə yaranır.

Chahal Böyük Britaniyaya qarşı işində (15 noyabr 1996-cı il) Məhkəmə ərizəçinin milli təhlükəsizliyə iddia edilən təhdid əsasında Hindistana ekstradisiyası məsələsinə baxdı. Məhkəmə vurğulamışdır ki, fərdin ölkədən çıxarıldığı təqdirdə pis rəftara məruz qalacağına inanmaq üçün tutarlı səbəblər olduqda, dövlətin milli maraqları fərdin maraqlarından üstün tutula bilər. 3-cü maddədə göstərilən pis rəftara qadağa qovulma halında da eyni dərəcədə mütləqdir.

Məhkəmənin yurisprudensiyasının güclü tərəfi həmçinin onun 3-cü maddənin maddi pozuntusunu aşkar etmədən 3-cü maddə ilə birlikdə 13-cü maddənin pozuntusunu müəyyən etmək qabiliyyətidir. Mvanye Belçikaya qarşı işində (№10486/10, 20 dekabr 2011) Məhkəmə 3,7-ci maddə ilə birlikdə 13-cü maddənin pozulduğunu müəyyən etdi. Lakin ərizəçinin Kameruna aparılacağı təqdirdə 3-cü maddənin pozulacağı ilə bağlı şikayətini rədd etdi. Bu cür şikayətlərin daxili prosedurlara və gələcək işlərə təsiri və bu prosedurların diqqətlə nəzərdən keçirilməsinin təmin edilməsinin vacibliyi nəzərə alınaraq 13-cü maddənin bu şəkildə tətbiqi müsbət qarşılanıb. Əgər əcnəbinin ölkədən çıxarılması ona qarşı Konvensiyanın 3-cü maddəsində nəzərdə tutulan qeyri-insani rəftara gətirib çıxaraçaqsa bu hal çıxaran dövlətin Konvensiya üzrə götürdüyü öhdəliyin pozulması olacaq (13).

Bu hallar dövlətin onun başqa bir qurumunun davranışının Konvensiyada müəyyən edilmiş standartların pozulmasına bərabər olması ehtimalı əsasında hərəkət etmək üçün müsbət öhdəliyi ilə əlaqələndirilir. Beləliklə, üçüncü tərəfin davranışı məsul dövlət qarşısında öhdəliklər yaradır. Bu öhdəlik Konvensiyanın mətninin dar təfsiri ilə tam həyata keçirilə bilər və dövlətlərin üzərlərinə götürdükleri öhdəliklərindən kənara çıxması halı kimi qəbul edilə bilər.

Nəticə

Aydındır ki, Avropa İnsan Hüquqları Məhkəməsinin böyük uğuru, Konvensiyaya diqqətlə baxıldıqda görüldüyü kimi hüquqları əhəmiyyətli dərəcədə genişləndirməsi və iştirakçıların üzərinə gözləmədikləri öhdəliklərin qoymasıdır.

Ədəbiyyat

1. Burkov, A.L. (2017). Protsedura podachi zhaloby v Yevropeyskiy sud po pravam cheloveka: programma kursa. L.M.Churkina. Moskva: RUDN, 84 s. (Sovmestnaya magisterskaya programma po pravam cheloveka). Bibliogr, s.68-84. ISBN 978-5-209-08143-2.
2. Golovistikova, A.N., Grudtsyna, L.YU. (2019). Prava cheloveka: evolyutsiya razvitiya. Istoricheskiye predposylki zarozhdeniya kontseptsii prav cheloveka. Advokat. №6, s.87-88.
3. Gorbachova, V.M. (2017). Problema zashchity prav i svobod cheloveka. Innovatsionnaya nauka. T. 4. № 4, s.185-187.
4. Dekhkanova, K.A. (2017). O pravovoy prirode sistemy okhrany i zashchity prav i svobod cheloveka i grazhdanina. Theoretical & Applied Science. 2017. № 11 (55), s.171-174.
5. Kobzeva, Ye.I. (2017). K voprosu ob obespechenii prav i svobod cheloveka i grazhdanina. Natsional'naya Assotsiatsiya Uchenykh. 2017. № 6 (33), s.68-70.
6. Markelova, YU.V. (2017). Institut prav i svobod cheloveka i grazhdanina. Science Time. № 1 (37), s.271-276.
7. Nazar'yeva, A.YU. (2017). Sudebnaya zashchita prav i svobod cheloveka kak mekhanizm pravoprimeneniya. Tsentral'nyy nauchnyy vestnik. T. 2. № 23s (40s), s.39-40.
8. Peshkoska, E. (2017). Svoboda i prava cheloveka. Aktual'nyye problemy gosudarstva i prava. T. 1. № 3-4, s.26-31.
9. [https://hudoc.echr.coe.int/#{%22documentcollectionid2%22:\[%22GRANDCHAMBER%22,%22CHAMBER%22\]}](https://hudoc.echr.coe.int/#{%22documentcollectionid2%22:[%22GRANDCHAMBER%22,%22CHAMBER%22]})
10. <https://caselaw.ihlda.org/en/entity/m5fzlo3rxw?page=3>
11. [https://hudoc.echr.coe.int/fre#{%22itemid%22:\[%22002-7298%22\]}](https://hudoc.echr.coe.int/fre#{%22itemid%22:[%22002-7298%22]})
12. Kharris, D., Boyd, M.O., Uorbrik, K. (2018). Pravo Yevropeyskoy konventsii po pravam cheloveka. Moskva: Oksford Press, 319 s.
13. <http://www.echr.ru/documents/doc/70089500/70089500.htm>

Göndərilib: 21.03.2024

Qəbul edilib: 05.05.2024

DOI: <https://doi.org/10.36719/2663-4619/102/84-93>

Ayxan Abbasli
Qərbi Kaspi Universiteti
magistrant
abbasli.2001@icloud.com

DAXİLİ TURİZMİN İNKİŞAF PERSPEKTİVLƏRİ

Xülasə

Tədqiqatın məqsədi: Azərbaycan Respublikasında daxili turizmin inkişaf perspektivlərini araşdırmaq, yerli turizm potensialını artırmaq üçün stratejilər təklif etmək və bu sahədə mövcud imkanların daha effektiv istifadəsini təmin etməkdir.

Elmi yenilik: Bu tədqiqat, Azərbaycanın daxili turizm sektorunda istifadə edilməmiş və ya az istifadə edilmiş resursları identifikasiya edərək, bu potensialın aktivləşdirilməsi yollarını təklif edir. Həmçinin, yerli turizm inkişafında əhali arasında mədəni və tarixi anlayışların gücləndirilməsinin önəmını vurğulayır.

Tədqiqatın nəticələri: Tədqiqat, Azərbaycanın daxili turizm sektorunun mədəni, ekoloji və sağlamlıq turizmi kimi sahələrdə geniş imkanlara malik olduğunu ortaya qoymuşdur. Eyni zamanda, infrastrukturun modernizasiyası, marketinq strategiyalarının yenilənməsi və yerli əhalinin turizm sektoruna cəlb edilməsi kimi faktorların turizm sektorunun inkişafına töhfə verəcəyi təsbit edilmişdir.

Tədqiqatın məhdudiyyətləri: Tədqiqatın əsas məhdudiyyətləri, mövcud statistik məlumatların məhdudluğu və daxili turizmə dair etibarlı məlumatların azlığıdır. Bununla yanaşı, tədqiqat yalnız bəzi bölgələr üzərində diqqət mərkəzində olmuş və bütün ölkə miqyasında genişləndirilməmişdir.

Praktik əhəmiyyət: Araşdırma nəticələri, yerli hakimiyyət orqanları, turizm agentlikləri və özəl sektora Azərbaycan daxilində turizm imkanlarını genişləndirmək üçün konkret təkliflər sunmaqdadır. Bu təkliflər, yerli iqtisadiyata müsbət təsir göstərərək iş imkanlarını artırmaq və milli mədəni irsi qorumaq məqsədi daşıyır.

Tədqiqatın orijinallığı: Bu tədqiqat, Azərbaycanın daxili turizm sektoruna özgü məhdudiyyətləri və imkanları dərinlən təhlil etməklə, ölkədə turizmin daha da inkişaf etdirilməsi üçün özgün yanaşmalar təklif edir. Tədqiqat, həm nəzəri və həm də praktiki aspektləri ilə bu sahədəki boşluqları doldurmağa çalışır və yerli turizmin qlobal trendlər çərçivəsində necə inteqrasiya edilə biləcəyini ortaya qoyar.

Açar sözlər: Azərbaycan daxili turizmi, turizm inkişafı, yerli turizm potensialı, turizm strategiyaları, mədəni turizm

Ay Khan Abbasli
Western Caspian University
master student
abbasli.2001@icloud.com

Development perspectives of domestic tourism in the Republic of Azerbaijan

Abstract

The purpose of the study: to investigate the development prospects of domestic tourism in the Republic of Azerbaijan, to propose strategies to increase the potential of local tourism and to ensure more effective use of existing opportunities in this field.

Scientific Innovation: This study identifies untapped or underutilized resources in Azerbaijan's domestic tourism sector and suggests ways to activate this potential. It also emphasizes the importance of strengthening cultural and historical understanding among the population in local tourism development.

Results of the study: The study revealed that the domestic tourism sector of Azerbaijan has wide opportunities in areas such as cultural, ecological and health tourism. At the same time, factors such as modernization of infrastructure, renewal of marketing strategies and involvement of local population in the tourism sector will contribute to the development of the tourism sector.

Limitations of the Study: The main limitations of the study are the limited available statistical data and the lack of reliable data on domestic tourism. In addition, the research was focused only on some regions and was not extended to the whole country.

Practical Significance: The research results provide concrete proposals to local authorities, tourism agencies and the private sector to expand tourism opportunities within Azerbaijan. These proposals aim to increase job opportunities and preserve the national cultural heritage, with a positive impact on the local economy.

Research Originality: This research offers original approaches for the further development of tourism in the country by in-depth analysis of the limitations and opportunities specific to the domestic tourism sector of Azerbaijan. The research tries to fill the gaps in this field with both theoretical and practical aspects and reveals how local tourism can be integrated within global trends.

Keywords: *Azerbaijan domestic tourism, tourism development, local tourism potential, tourism strategies, cultural tourism*

Giriş

Azərbaycan Respublikasında daxili turizmin inkişaf perspektivləri, ölkənin iqtisadi və mədəni potensialının artırılmasında mühüm rol oynayır. Turizm sektorunun genişləndirilməsi, yerli mədəni və təbii sərvətlərin tanınması ilə yanaşı, əhalinin rifah səviyyəsinin yüksəldilməsi və yeni iş yerlərinin yaradılması baxımından da əhəmiyyətlidir. Azərbaycanın zəngin tarixi, müxtəlif mədəniyyətlərə ev sahibliyi etmiş keçmiş, müxtəlif peyzajları və zəngin mətbəxi ilə daxili turizm üçün geniş imkanlar təklif edir. Bu imkanlardan səmərəli istifadə etməklə, ölkə daxilində turizm xidmətlərinin keyfiyyətinin artırılması, turistik infrastrukturun modernizasiyası və yerli əhalinin turizm sektoruna cəlb edilməsi hədəflənir.

Daxili turizmin inkişafı üçün həyata keçiriləcək tədbirlər arasında turistik məkanların daha geniş tanınması, yerli turistlərin marağını artırmaq üçün təşviqat kampaniyalarının təşkil edilməsi və müxtəlif regionlarda festival və tədbirlərin keçirilməsi vacibdir. Eyni zamanda, turizm sektorunun inkişafı, müvafiq infrastrukturun qurulması ilə dəstəklənməlidir; bu da nəqliyyat əlaqələrinin yaxşılaşdırılması, turizm obyektlərinin əlverişliliyinin artırılması və xidmət sektorunun təkmilləşdirilməsini ehtiva edir (İsmayılov, Məmmədov, 2019).

Bundan başqa, yerli turizmi stimullaşdırmaq üçün əhalinin mədəni və tarixi mirasımıza marağının artırılması məqsədilə təhsil müəssisələrində bu yöndə təbliğat işlərinin aparılması, mədəni irsin qorunması və turistik potensialın artırılması üzrə layihələrin həyata keçirilməsi tövsiyə edilir. Həmçinin, yerli sakinlərin turizm sektorunda iştirakını artırmaq məqsədilə onlara müvafiq təlim və seminarlar təşkil etmək, turizm sahəsində iş imkanlarını genişləndirmək önəmlidir.

Turizm sahəsində maliyyə dəstəyinin artırılması, kiçik və orta sahibkarlığın bu sektorda daha fəal iştirakı üçün güzəştlər və təşviq edici məsələlərin tətbiqi də daxili turizmin inkişafına töhfə verəcək amillərdəndir. Beləliklə, daxili turizmin inkişafı üçün kompleks yanaşma, həm iqtisadi, həm də mədəni aspektlərdə ölkənin potensialını nümayiş etdirmək və bu potensialdan səmərəli istifadə etmək imkanı yaradır.

Daxili turizmin inkişafı, həmçinin elektron ticarət və onlayn marketinq strategiyalarının gücləndirilməsini tələb edir. Bu yanaşma, turistik xidmətlərin və məhsulların geniş auditoriyaya çatdırılmasında mühüm rol oynayır. Azərbaycanın turizm saytlarının, mobil tətbiqlərin və sosial media platformalarının optimallaşdırılması, yerli turistlər arasında maraq və tələbatı artırmağa kömək edə bilər (Quliyev, 2021).

Bundan əlavə, qeyri-maddi mədəni irsin qorunması və tanınması, daxili turizmin inkişafı üçün vacibdir. Folklor, musiqi, rəqs və ənənəvi sənətkarlıq kimi mədəni ifadələr, turistlər üçün autentik

və unikal təcrübələr yarada bilər. Bu təcrübələr, yerli mədəniyyətlərin daha dərin anlaşılmasına və qiymətləndirilməsinə imkan verir, eyni zamanda mədəni fərqliliklərə hörmətin təşviqini dəstəkləyir.

Əlavə olaraq, ekoturizm və macəra turizmi kimi niş bölmələrin inkişaf etdirilməsi, Azərbaycanın təbii gözəlliklərini və xüsusi ekosistemlərini qorumaq üçün əhəmiyyətli bir vasitədir. Bu cür turizm növləri, həm daxili turistlərin sayını artırmaq, həm də ekoloji məsuliyyət və davamlılıq şüurunu gücləndirmək üçün istifadə edilə bilər (Rəsulov, 2020).

Cədvəl 1 Azərbaycanın Daxili Turizm İnkişaf Layihələri.

Region	Layihə Adı	Başlama Tarixi	Bitmə Tarixi	Məqsəd
Bakı	"Bakı Kart"	2021	Davam edir	Turistlər üçün şəhərdaxili nəqliyyatı asanlaşdırmaq
Quba	"Ekoturizm Təşviqi"	2022	2025	Quba rayonunun təbii gözəlliklərini tanıtmək
Şəki	"Tarixi Şəki Festivalı"	2022	Hər il	Şəkinin mədəni və tarixi irsini qoruyub tanıtmək
Qəbələ	"Qəbələ Ailə İstirahət Mərkəzi"	2020	2023	Ailələr üçün turizm imkanlarını genişləndirmək
Lənkəran	"Cənub Mətbəxi Festivalı"	2023	Hər il	Yerli mətbəxin tanıtımı və turizmin canlandırılması
Naftalan	"Sağlamlıq Turizmi İnkişafı"	2021	2024	Sağlamlıq turizmini stimullaşdırmaq

Cədvəl 1, Azərbaycanın müxtəlif regionlarında turizmin inkişafına yönəlik layihələrin nümunələrini göstərir və bu tədbirlərin regionlara və ölkənin turizm sektoruna göstərdiyi təsirləri vurğulayır. Bu cür layihələr, yerli iqtisadiyyata canlılıq gətirir, iş imkanlarını artırır və Azərbaycanın turistik cəlbediciliyini yaxşılaşdırır.

Azərbaycanın daxili turizminin inkişafı üçün həyata keçirilən layihələrin genişləndirilməsi ilə ölkənin turizm potensialının tam istifadə edilməsi mümkündür. Ölkənin əsas turistik bölgələrində infrastrukturun yaxşılaşdırılması, xidmət sektorunun keyfiyyətinin artırılması və turizmə xüsusi diqqət ayrılması planlaşdırılır. Bu strategiyalar, Azərbaycanın həm yerli, həm də xarici turistlər üçün daha cəlbedici hala gəlməsini təmin edəcək.

Məsələn, Qəbələ və Şəki kimi tarixi və mədəni zənginliklərə malik bölgələrdə mədəni irsin qorunması və turizm üçün daha əlverişli şəraitin yaradılması, bu bölgələrin turizm baxımından daha da populyarlaşmasına kömək edəcək. Eyni zamanda, Naftalan kimi sağlamlıq turizmi mərkəzlərinin modernləşdirilməsi ilə tibbi və sağlamlıq turizminin inkişafı dəstəklənəcək (Smith, Puczeko, 2014).

Ekoturizm, xüsusilə Quba və Lənkəran kimi ətraf mühitin qorunması ilə bağlı fəaliyyətlərin güclü olduğu bölgələrdə, turistlərə təmiz hava və təbiət gözəlliklərini kəşf etmək imkanı yaradır. Bu tədbirlər, həmçinin yerli əhalinin məşğulluğunu artırmağa və regional iqtisadiyyatın inkişafına töhfə verməyə yönəlmişdir.

Yenilikçi marketing strategiyalarının tətbiqi, xüsusilə sosial media və onlayn platformalar vasitəsilə Azərbaycanın turistik təkliflərinin daha geniş auditoriyaya çatdırılması da daxili turizmin inkişafına müsbət təsir göstərir. Bu strategiyalar, potensial turistlərə ölkənin turistik məkanlarını və tədbirlərini daha çevik və maraqlı şəkildə təqdim edərək, onların diqqətini cəlb etməyə və turizm səfərlərinin sayını artırmağa kömək edir.

Azərbaycan Respublikasında daxili turizmin inkişaf perspektivləri, ölkənin təbii və mədəni sərvətlərini, unikal məkanlarını və milli mədəniyyətini qorumaqla yanaşı, iqtisadi inkişafına da töhfə verə bilər. Azərbaycanın müxtəlif regionlarındakı tarixi abidələr, zəngin mədəni irs, təbiət gözəllikləri və müasir turizm infrastrukturunu bu sahənin daha da genişlənməsi üçün mühüm zəmin yaradır (Richards, Hall, 2000).

Daxili turizmin inkişaf etdirilməsi ölkə daxilində turizm mədəniyyətinin güclənməsi, yeni iş yerlərinin yaradılması və regional inkişafın təmin edilməsi kimi bir sıra üstünlüklərə malikdir. Bu, həmçinin yerli əhali arasında milli mədəniyyətə və tarixə marağın artmasına səbəb olur və insanların öz ölkələrini daha yaxşı tanımasına kömək edir.

Azərbaycan hökuməti turizm sektorunu inkişaf etdirmək məqsədilə müxtəlif proqramlar və layihələr həyata keçirir. Bunlar arasında infrastrukturun modernləşdirilməsi, turizm təhsilinin yaxşılaşdırılması, eləcə də yerli və xarici investisiyaların cəlb edilməsi üzrə fəaliyyətlər də daxildir. Daxili turizmin inkişafı üçün əlavə olaraq, ölkənin turizm potensialını qoruyub saxlamaq və daha da artırmaq üçün ekoloji tədbirlərin həyata keçirilməsi də vacibdir.

Daxili turizmin inkişafında Azərbaycanın regionları arasındakı əməkdaşlığın artırılması mühüm rol oynayır. Belə ki, regionlararası turizm marşrutlarının təşkil edilməsi, mədəni və təbiət turizmi imkanlarının genişləndirilməsi turistlərin marağını daha da artırmaq üçün əhəmiyyətli addımlardır. Həmçinin, yerli əhalinin turizm sahəsində işlə təmin edilməsi, xidmət səviyyəsinin yüksəldilməsi və müştəri məmnuniyyətinin təmin edilməsi bu sahənin daha da inkişafına kömək edə bilər.

Turizm sektorunun inkişafı üçün təhsil və təlimin gücləndirilməsi də vacibdir. Turizm təhsili verən məktəblərin və universitetlərin proqramlarının daha da zənginləşdirilməsi, turizm sahəsində peşəkar kadrların yetişdirilməsi ölkənin turizm sektorunu daha da rəqabətqabiliyyətli etmək üçün zəruridir. Turist rəhbərlərinin və digər turizm işçilərinin bilik və bacarıqlarının artırılması üçün təlimlər və seminarlar təşkil etmək, xidmət səviyyəsini yüksəltmək məqsədilə müxtəlif sertifikatlaşdırma proqramları həyata keçirmək lazımdır (Cooper, Fletcher, Fyall, Gilbert, Wanhill, 2008).

Daxili turizmin daha da inkişafı üçün Azərbaycanın fərqli mədəniyyətlərə və etnik qruplara məxsus zəngin mədəni irsinin qorunub saxlanması və təbliğ edilməsi də önəmlidir. Mədəni festival və tədbirlərin təşkili, yerli incəsənət və ənənələrin nümayiş etdirilməsi, milli mətbəxin tanınması xalqın mədəni mənsubiyyətini gücləndirməklə yanaşı, turistlərin mədəni marağını da artırır. Bu tədbirlər həm də ölkədaxili turizmə böyük həvəs yaradır və turistləri daha çox sayda Azərbaycanın müxtəlif bölgələrinə cəlb edə bilər.

Eləcə də, ekoturizmin və macəra turizminin inkişafı da Azərbaycanın turizm sektorunu daha da çeşidləndirə bilər. Ölkənin əsrarəngiz təbiət parkları, dağ silsilələri, milli parklar və qorunan əraziləri, turizm marşrutlarına daxil edilərək, həm ekoturizm həvəskarlarına, həm də macəra axtaran turistlərə yönəlik təkliflər hazırlanabilir. Bu sahələrin inkişafı üçün təbii mühitə qayğı göstərən, ekologiyaya zərər verməyən turizm praktikalarının tətbiqi əhəmiyyətlidir.

Azərbaycanın turizm strategiyasında infrastrukturun modernləşdirilməsi və əlverişli nəqliyyat əlaqələrinin təmin edilməsi də mühüm yer tutur. Yol, dəmir yolu və hava nəqliyyatı vasitələrinin inteqrasiyası, turizm obyektlərinə asan çatımın təmin edilməsi turistlərin rahatlığını və məmnuniyyətini artırır. Həmçinin, müasir ödəniş sistemlərinin və turizm məlumat mərkəzlərinin fəaliyyəti də bu prosesdə mühüm rol oynayır.

Nəhayət, yerli sakinlərin turizm fəaliyyətlərinə aktiv cəlb edilməsi və onların bu prosesdən mənfəət görmələri turizm sahəsinin uğurlu inkişafı üçün əsas şərtlərdən biridir. Bu, həm də yerli əhalinin turizm sektoruna olan dəstəyini artırır və onların turizm sənayesinə daha çox qatqıda bulunmalarına şərait yaradır (Hall, Page, 2014).

Turizmin yerli iqtisadiyyata töhfəsini maksimum dərəcədə artırmaq üçün, kiçik və orta müəssisələrin (KOB) turizm sektorunda daha fəal rol alması təşviq edilməlidir. Bu, xüsusilə yerli sənətkarlıq, kənd təsərrüfatı məhsullarının istehsalı və xidmət sektorunda daha çox iş yerlərinin yaranmasına kömək edə bilər. Məsələn, yerli sənətkarların işlədiyi əl işləri və ənənəvi məmulatlar turistlər tərəfindən yüksək qiymətləndirilən suvenirlər kimi təklif edilə bilər. Bu, həm turistlərə unikal məhsullar təqdim edir, həm də yerli iqtisadiyyata can atır.

Ekoturizm və dayanıqlı turizm praktikalarının daha da genişləndirilməsi də önəmlidir. Bu sahədə təbiəti qoruyan və yerli cəmiyyətlərə fayda verən turizm modellərinin qəbul edilməsi, Azərbaycanın təbiət gözəlliklərinin saxlanılmasına və yerli əhalinin rifahının artırılmasına kömək

edə bilər. Bununla yanaşı, turizm sektorunda dayanıqlılıq standartlarının tətbiqi, su və enerji istifadəsinin optimallaşdırılması, tullantıların azaldılması kimi ekoloji tədbirlər də vacibdir.

Qrafik 1.

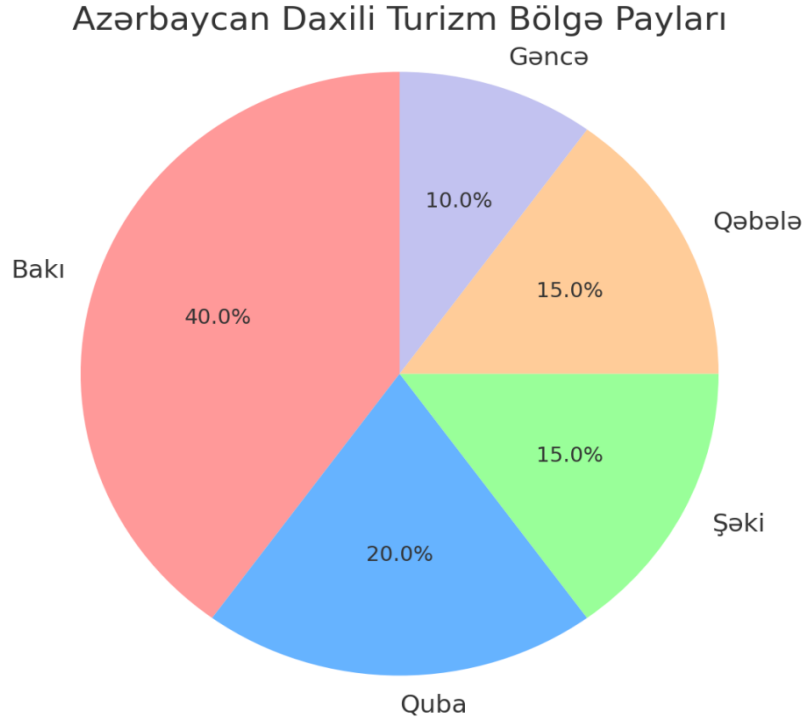

Azərbaycanın xarici turistləri cəlb etmək üçün etdiyi marketinq və reklam kampaniyalarına paralel olaraq, daxili turizmi təşviq etmək üçün də yerli əhalini hədəf alan marketinq strategiyaları həyata keçirilməlidir. Bu, yerli əhalinin öz ölkələrini daha yaxşı tanımaq və kəşf etmək istəyini gücləndirə bilər. Sosial media, yerli televiziya və radio kanalları, eləcə də ictimaiyyətə yönəlik tədbirlər bu məqsədlərin həyata keçirilməsində əsas vasitələrdən biri ola bilər (Butler, Suntikul, 2013).

Azərbaycanın daxili turizminin daha da inkişafı üçün təhsil sahəsindəki yeniliklər də mühüm rol oynayır. Universitetlər və peşə məktəbləri turizm və qonaqpərvərlik sahəsində ixtisaslaşmış proqramlar təklif edərək, bu sahə üçün lazımi bilik və bacarıqlarla təchiz olunmuş mütəxəssislərin yetişdirilməsini təmin etməlidir. Eyni zamanda, bu təhsil müəssisələri yerli və beynəlxalq təcrübə mübadiləsi proqramlarına qoşularaq, tələbələrinin sahədəki son yeniliklərdən xəbərdar olmasına kömək edə bilər.

Yerli turizmə dəstək məqsədilə ictimai nəqliyyat sistemlərinin təkmilləşdirilməsi də vacibdir. Əlverişli, rahat və tez nəqliyyat xidmətləri, turistlərin ölkə daxilində asanlıqla hərəkət etmələrini təmin edərək, onların daha çox bölgəni ziyarət etmələrinə şərait yaradır. Bu, həm də xüsusilə kənd təsərrüfatı turizminin və kənd yerlərindəki turizm potensialının daha yaxşı dəyərləndirilməsinə imkan verəcəkdir.

Turizm sektorunun inkişafı üçün həmçinin, yerli hökumətlərin və icma təşkilatlarının fəal iştirakı tələb olunur. Yerli icmaların turizm planlaşdırmasına və idarə edilməsinə cəlb edilməsi, bu sahədə daha effektiv və inklüziv yanaşmaların tətbiq edilməsini təmin edə bilər. Yerli hökumətlər turizm təşviqatı və marketinq strategiyalarının hazırlanmasında mühüm rol oynayaraq, bölgələrin turizm imkanlarını daha geniş şəkildə tanıdılmasına kömək edə bilərlər (Bəhmənov, Hacıyeva, 2018).

Nəhayət, Azərbaycanın turizm sektorunu daha da inkişaf etdirmək üçün ölkənin tarixi və mədəni irsinin qorunması və təbliği mühüm əhəmiyyət kəsb edir. Tarixi yerlərin, muzeylərin və

mədəni mərkəzlərin təmiri və bərpaı, həmçinin bu obyektlərin turistlər üçün daha əlçatan və cazibədar hala gətirilməsi, ölkənin mədəniyyətini daha geniş auditoriyaya tanımaq imkanı yaradır. Bu cür yanaşmalar, həm daxili, həm də xarici turistlərin marağını artıraraq, turizm sektorunun uzunmüddətli inkişafını təmin edə bilər.

Azərbaycanın daxili turizm sektorunun inkişafında mədəni tədbirlərin və festivaların təşkili xüsusi əhəmiyyət kəsb edir. Belə tədbirlər, yerli mədəni irsi qorumaq, onu geniş şəkildə tanımaq və turizm marağını artırmaq üçün mükəmməl platformalar təqdim edir. Məsələn, musiqi, rəqs, kulinariya, və xalq sənəti kimi müxtəlif sahələrdə keçirilən festivalar turistlərə unikal və əyləncəli təcrübələr sunar. Həmçinin, bu cür tədbirlər ölkənin müxtəlif bölgələrində turizm mövsümünü uzatmaq və iqtisadi faydalarını maksimuma çatdırmaq üçün istifadə edilə bilər (Aliyev, İbrahimova, 2020).

Əlavə olaraq, Azərbaycanın daxili turizmini inkişaf etdirmək üçün digital marketing və sosial media vasitələrinin tətbiqi də vacibdir. Bu yanaşma, ölkənin turizm potensialını daha geniş və çevik bir şəkildə tanımağa imkan verir. İnteraktiv veb-saytlar, mobil tətbiqlər və sosial media kanalları vasitəsilə yerli turistlər asanlıqla məlumat əldə edə, səyahət planlarını hazırlaya və onlayn rezervasiyalar edə bilərlər. Bu texnologiyalar həmçinin geribildirim toplamaq və müştəri məmnuniyyətini ölçmək üçün də əla vasitələrdir.

Daxili turizmin təşviqində təhsil sektorunun rolu da gözdə tutulmalıdır. Məktəblərdə və universitetlərdə turizm və qonaqpərvərlik üzrə təhsil proqramları, tələbələrin bu sahədə karyera qurmaq üçün lazımı bilik və bacarıqları əldə etmələrinə kömək edir. Həmçinin, bu proqramlar tələbələrə yerli mədəni və tarixi məkanlara səfərlər təşkil etməklə, öz ölkələrini daha yaxından tanımağa və qiymətləndirməyə təşviq edir.

Nəhayət, yerli hökumətlər və özəl sektor arasında əməkdaşlıq daxili turizmin inkişafı üçün kritik əhəmiyyət daşıyır. Bu əməkdaşlıq, infrastruktur layihələrinin həyata keçirilməsi, turizm xidmətlərinin yaxşılaşdırılması və yerli iqtisadiyyatın canlandırılması yolu ilə daxili turizm potensialını artırmağa imkan verir. Özəl sektor tərəfindən təklif olunan yenilikçi həllər və investisiyalar, turizm infrastrukturunun müasirləşdirilməsi və turistlərin daha yaxşı xidmət almasını təmin edə bilər. Beləliklə, yerli və özəl sektorun birgə fəaliyyətləri Azərbaycanın daxili turizm sektorunu daha da gücləndirərək, ölkənin iqtisadi və mədəni rifahına töhfə verəcək (Görgülü, 2015).

Azərbaycanın daxili turizm sektorunun inkişafında mədəniyyət və tarixi mirasın qorunması və təbliği üzərində daha da diqqət mərkəzində saxlanmalıdır. Bu, ölkənin zəngin tarixi və mədəni irsini qorumaqla yanaşı, onu turizm resursu kimi dəyərləndirmək deməkdir. Müxtəlif tarixi və mədəni məkanların restavrativ təmiri, onların ətrafında infrastrukturun yaxşılaşdırılması və bu məkanların dünya miqyasında tanıtılması üçün xüsusi kampaniyaların həyata keçirilməsi, turizmə olan marağı artıracaq.

Azərbaycanın fərqli coğrafi bölgələrinin təbii gözəlliklərini və xüsusiyyətlərini ön plana çıxarmaq, daxili turizmə xüsusi bir dinamika qata bilər. Bu, şəhər parklarından, qoruqlara, milli parklardan kənd təsərrüfatı turizminə qədər geniş bir yelpazəni əhatə edir. Təbiətə dayanıqlı yanaşma ilə həyata keçirilən ekoturizm layihələri, bu bölgələrin ekoloji dəyərini qorumaqla yanaşı, yerli əhaliyə əlavə gəlir mənbəyi yarada bilər.

Turizm təcrübəsini zənginləşdirmək üçün, interaktiv və immersiv texnologiyalardan istifadə etmək mümkündür. Məsələn, tarixi yerlərdə və muzeylərdə virtual realıq turlarının tətbiqi, ziyarətçilərə bu məkanları yeni və maraqlı yollarla kəşf etmək imkanı verir. Bu texnologiyalar həmçinin ənənəvi turizm təcrübəsinə müasir bir toxunuş əlavə edərək, xüsusilə gənc nəslin marağını cəlb edə bilər (McCool, Moisey, 2001).

Daxili turizm sektorunun inkişafı üçün kommunikasiya və marketing strategiyalarının gücləndirilməsi mühüm əhəmiyyət kəsb edir. Daxili turizmə yönəlik məlumatların və təşviqat materiallarının daha geniş auditoriyaya çatdırılması, həm də turizm mövsümlərinin uzadılmasına kömək edə bilər. Yerli və bölgələrarası festival və tədbirlər, mədəni mübadilə proqramları bu prosesi daha da gücləndirə bilər.

Azərbaycanın daxili turizm sektorunda yerli həmkarlar və iş adamları ilə əməkdaşlığı artırmaq, yerli turizmin daha da inkişaf etdirilməsinə böyük dəstək ola bilər. Yerli müəssisələrlə işbirliyi, xüsusilə qonaqpərvərlik sənayesində, turizm məkanlarının yaxşılaşdırılmasında və tədbirlərin təşkilində əhəmiyyətli rol oynayır. Belə əməkdaşlıqlar, yerli iqtisadiyyatın dəstəklənməsi, eləcə də turizm xidmətlərinin keyfiyyətinin artırılmasına kömək edir.

Azərbaycanın daxili turizmini daha da rəngarəng və cazibədar etmək üçün, müxtəlif mədəni və təbiəti zənginliklərinin inteqrasiyasına diqqət yetirmək lazımdır. Buna misal olaraq, şəhər turizmi ilə birləşdirilmiş kənd təsərrüfatı turizmi, sənət və əmək yarmarkaları, eləcə də ekoloji və macərə turizmi kimi sahələrin inkişafı gətirilə bilər. Bu, turistlərə fərqli təcrübələr təqdim etməklə onların marağını artırır və ölkənin turizm potensialını daha geniş şəkildə nümayiş etdirir.

Azərbaycan üçün daxili turizmin inkişafında təhsil və maarifləndirmənin rolu da danılmazdır. Turizm sahəsində işləyənlər üçün davamlı təhsil proqramları və təlimlər, xidmət səviyyəsinin yüksəldilməsini təmin edir. Bununla yanaşı, ictimaiyyətin turizmə olan marağının artırılması üçün maarifləndirici kampaniyalar və tədbirlər də önəmlidir. Bu cür tədbirlər həm də yerli əhali arasında turizmə qarşı məsuliyyətli yanaşmanın təşviq edilməsinə xidmət edir.

Yerli hökumətlərin turizm inkişafı üçün ayrılan büdcələrin effektiv istifadəsi, həmçinin yerli və milli hökumətlər arasında koordinasiya əməkdaşlığı da daxili turizmin inkişafı üçün kritik önəm daşıyır. Bu, infrastruktur layihələrinin, marketinq və təşviqat kampaniyalarının, eləcə də turizm təhsili və təlimi proqramlarının uğurla həyata keçirilməsini təmin edə bilər (Forbes, Berthur, Sebastian, 2014).

Son olaraq, Azərbaycanın daxili turizminin inkişafı üçün dayanıqlı və inklüziv strategiyaların qəbul edilməsi mühümdür. Bu strategiyalar, turizm sektorunun hərtərəfli inkişafını, o cümlədən ətraf mühitin qorunması, sosial inklüzivlik və iqtisadi dayanıqlılıq kimi mühüm amilləri nəzərə almalıdır. Inklüziv yanaşmalar yerli əhaliyə, xüsusilə də gənclərə və qadınlara turizm sahəsində fəal iştirak etmək üçün daha çox imkanlar yarada bilər, bu da ölkənin turizm sektorunun daha sağlam və dayanıqlı inkişafına zəmin yaradır.

Cədvəl 2. Azərbaycan Daxili Turizm İnkişaf Statistikaası.

Turizm Məkanı	2021-ci İl Ziyarətçi Sayı	2022-ci İl Ziyarətçi Sayı	2021-ci İl Yerli Turistlərin Sayı	2022-ci İl Yerli Turistlərin Sayı	2021-ci İl Turizm Xərcləri (milyon manat)	2022-ci İl Turizm Xərcləri (milyon manat)
Bakı Şəhər Mərkəzi	120,000	150,000	80,000	100,000	50	65
Quba	30,000	45,000	18,000	27,000	12	18
Şəki	50,000	65,000	30,000	40,000	25	35
Qəbələ	70,000	85,000	45,000	60,000	40	55
Gəncə	40,000	55,000	20,000	35,000	15	25

Cədvəl 2, daxili turizm sahəsindəki inkişafı izləmək və müxtəlif turizm məkanlarının performansını qiymətləndirmək üçün yaradılmışdır. Bu məlumatlar turizm sahəsində planlaşdırma və qərar verilməsi proseslərində dəyərli mənbə ola bilər.

Azərbaycanın daxili turizm sektorunun inkişafında davamlı statistik tədqiqat və monitorinqin rolu həm də yüksək əhəmiyyət daşıyır. Verilənlərin düzgün toplanması və təhlili, turizm siyasətində effektiv qərarların qəbul edilməsi üçün mühümdür. Məsələn, turizm məkanlarının ziyarətçi saylarının və turizmdən əldə olunan gəlirlərin izlənilməsi, bu sahədə mövcud trendlərin və möhtəşəm imkanların dəyərləndirilməsində yardımcı olur.

Daxili turizmə dair məlumatlar, həmçinin marketinq strategiyalarının və təşviqat kampaniyalarının effektivliyini ölçmək üçün də vacibdir. Hansı məkanların daha çox ziyarətçi cəlb etdiyi,

hangı tədbirlərin daha çox maraq doğurduğu və müxtəlif mövsümlərdə turist axınının necə dəyişdiyi kimi məlumatlar, turizm təkliflərinin daha məqsədyönlü və təsirli şəkildə təşkil edilməsinə imkan verir.

Ekoturizm və kənd turizmi kimi niş sahələrin inkişafı üçün də yerli məlumatların toplanması çox vacibdir. Bu sahələrdə turizmin təsiri, ətraf mühitə olan təsirləri və yerli iqtisadiyyata töhfələri barədə ətraflı məlumatlar, bu turizm növlərinin daha məqsədli şəkildə təşviq edilməsi və idarə edilməsi üçün zəruridir.

Azərbaycanın daxili turizm sektorunu daha da inkişaf etdirmək üçün təhsil və işgüzar təlimlərin gücləndirilməsi də önəmlidir. Turizm və qonaqpərvərlik sahəsində işləyənlərin peşəkarlığını artırmaq, xidmət səviyyəsini yüksəltmək və müştəri məmnuniyyətini təmin etmək üçün davamlı təlim və sertifikatlaşdırma proqramları təşkil edilməlidir. Bu təlimlər, həmçinin yeni texnologiyaların və yenilikçi yanaşmaların tətbiqi üzrə bilik və bacarıqları artırmağa kömək edə bilər.

Nəhayət, daxili turizm sahəsində yerli və milli hökumətlərin əməkdaşlığı, infrastruktur layihələrinin uğurlu icrası, dayanıqlı turizm praktikalarının təşviqi və mədəni mirasın qorunması üçün birgə fəaliyyətlər həyata keçirilməlidir. Bu cür əməkdaşlıqlar, turizm sektorunun bütövlükdə rifahına və sürdürüləbilir inkişafına töhfə verəcək, ölkənin iqtisadi və mədəni həyatını daha da zənginləşdirəcəkdir. Azərbaycanın daxili turizm sektorunun inkişafında kommunikasiya və informasiya texnologiyalarının rolu artmaqda davam edir. Bu texnologiyaların turizm sənayesində inteqrasiyası, xidmətlərin effektivliyini artırır və turistlər üçün daha rahat bir təcrübə yaratmağa kömək edir. Məsələn, mobil tətbiqlər və interaktiv veb-saytlar vasitəsilə turistlər yerli məkanlar haqqında ətraflı məlumat əldə edə, rezervasiyalarını idarə edə və yerli tədbirlərdə iştirak etmək üçün bilet ala bilərlər. Yerli hökumətlər və turizm idarələri üçün isə bu texnologiyalar, turist axını və turizmdən əldə olunan gəlirlərin izlənməsi üçün qiymətli vasitələr təqdim edir. Məlumatların real vaxt rejimində toplanması və təhlili, turizm strategiyalarının optimallaşdırılmasına və resursların daha effektiv bölüşdürülməsinə imkan verir. Bu, həmçinin turizm məkanlarının qarşılaşdığı çağırışların tez bir zamanda aşkar edilməsi və həll edilməsi üçün lazımi şərait yaradır.

Azərbaycanın daxili turizminin inkişafında həmçinin mədəni və təbii mirasın qorunması mühüm rol oynayır. Bu mirasın qorunması və səmərəli idarə edilməsi, turizm sektoruna uzunmüddətli faydalar verə bilər. Mədəni tədbirlər və festivalların təşkili, yerli sakinlərin və turistlərin mədəniyyətlərarası dialoqa cəlb edilməsi, Azərbaycanın zəngin mədəniyyətini qoruyub saxlamağa və eyni zamanda turizmə cəlb etməyə yardım edir.

Bundan əlavə, Azərbaycanın daxili turizmi üçün infrastrukturun yaxşılaşdırılması da vacibdir. Nəqliyyat, kommunikasiya və qonaqpərvərlik infrastrukturlarının müasir standartlara uyğunlaşdırılması, turistlərin ölkə daxilində rahat səyahət etmələrini və müxtəlif turizm məkanlarından tam məmnun qalmalarını təmin edir. Bu yaxşılaşdırmalar, həmçinin ölkənin turizm sektorunu daha rəqabətqabiliyyətli və cəlbedici edir.

Nəhayət, turizm sektorunun bütün bu komponentlərinin birləşdirilməsi, Azərbaycanın daxili turizminin sürdürüləbilir inkişafına zəmin yaradır. Səmərəli planlaşdırma, məqsədyönlü marketing, və texnologiyaların inteqrasiyası, turizm sektorunun inkişafında mühüm qaldıraçlar kimi xidmət edir. Bu, ölkənin turizm sektorunun daha da genişlənməsinə və eyni zamanda sosial və iqtisadi rifahının artırılmasına kömək edir.

Cədvəl 3. Azərbaycanın bölgələrinə görə turizm statistikas.

Bölgə	2021-ci İl Ziyarətçi Sayı	2022-ci İl Ziyarətçi Sayı	2021-ci İl Turizm Gəlirləri (milyon manat)	2022-ci İl Turizm Gəlirləri (milyon manat)
Bakı	1,200,000	1,350,000	320	360
Quba	300,000	375,000	80	95
Şəki	250,000	300,000	65	78
Qəbələ	450,000	500,000	110	130
Gəncə	200,000	250,000	45	55

Cədvəl 3, bölgələr üzrə turist sayı və turizm gəlirlərindəki dəyişiklikləri izləməyə və turizm sektorunun hansı bölgələrdə daha sürətli inkişaf etdiyini müəyyən etməyə imkan verir. Məlumatlar, turizm təşviqatı və infrastruktur layihələrinin planlaşdırılmasında istifadə edilə bilər.

Azərbaycanın daxili turizminin inkişafında turistlərə təqdim olunan mədəni təcrübələrin zənginləşdirilməsi mühüm bir rol oynayır. Bu baxımdan, yerli mədəniyyətin və sənətkarlığın turizm məkanlarında daha çox vurğulanması, turistlərə autentik və yaddaqalan təcrübələr sunmaq imkanı yaradır. Məsələn, hər bölgənin özünəməxsus əl işləri, musiqisi və rəqsləri ilə tanışlıq, turistlərin həmin bölgəyə olan marağını artırır və mədəni dəyərlərin qorunmasına dəstək olur.

Azərbaycanın daxili turizm sektorunu daha da inkişaf etdirmək üçün sürdürüləbilir turizm praktikalarının təşviq edilməsi də vacibdir. Bu, ölkənin təbii və mədəni resurslarının qorunmasını təmin edərkən, eyni zamanda turizm sənayesinin uzun müddətli rifahına töhfə verir. Ekoturizm layihələri, bioloji müxtəliflik və qorunan ərazilərin tanıtılması bu məqsədlərə xidmət edir.

Azərbaycanın daxili turizm sektorunun daha da çeşidləndirilməsi üçün, yeni turizm məhsullarının və xidmətlərinin tətbiqi mühümdür. Məsələn, sağlamlıq və spa turizmi, macəra turizmi və gastronomiya turizmi kimi niş bölgələrə yönəlmiş xüsusi paketlərin hazırlanması, turistlərin ehtiyaclarına daha yaxından cavab verə bilər. Bu yanaşma, turistlərin daha çeşidli maraqlarını qarşılayaraq, daha geniş bir auditoriyaya xitab edir.

Yerli əhəlinin turizm sektorunda iştirakını artırmaq üçün təhsil və təlimlərin genişləndirilməsi də əsas prioritetlərdən biridir. Turizm və qonaqpərvərlik sahəsində işləyən şəxslərin peşəkarlığının artırılması, turizm xidmətlərinin keyfiyyətini yüksəltmək və turistlərin memnuniyyətini təmin etmək üçün vacibdir. Bu, həmçinin yerli əhəlinin turizm sənayesindən əldə etdiyi gəliri artırır və sosial-iqtisadi inkişafa töhfə verir.

Azərbaycanın daxili turizminin inkişafında marketing və təşviqatın rolu da danılmazdır. Effektiv marketing kampaniyaları və sosial media strategiyaları vasitəsilə ölkə daxilində və xaricində Azərbaycanın turizm potensialını geniş şəkildə tanımaq mümkündür. Bu, ölkənin turizm imicini yaxşılaşdırır və daha çox turistlərin cəlb edilməsinə kömək edir. Son nəticədə, bu cür yanaşmalar, Azərbaycanın daxili turizm sektorunu daha da genişləndirərək, eyni zamanda milli iqtisadiyyata müsbət təsir göstərir.

Nəticə

Azərbaycan Respublikasında daxili turizmin inkişafı, ölkənin iqtisadi və mədəni potensialını gücləndirmək üçün strateji önəm daşıyır. Turizm sektorunun genişlənməsi ilə yanaşı, yerli iqtisadiyyatın diversifikasiyası və iş imkanlarının artması müşahidə edilir. Turistlər üçün zəngin və əhatəli təcrübələr təqdim etməklə, Azərbaycan özünün mədəni və təbii gözəlliklərini qoruyub saxlamaq və daha geniş tanımaq imkanı tapır.

Azərbaycanın daxili turizm strategiyası, infrastrukturun yaxşılaşdırılması, yerli icmaların turizm fəaliyyətlərinə daha fəal cəlb edilməsi, və sürdürüləbilir turizm praktikalarının təşviqi kimi mühüm amilləri özündə birləşdirir. Bu yanaşmalar, turizm sektorunun uzunmüddətli inkişafını təmin etməklə yanaşı, ölkənin mədəni mənsubiyyətini gücləndirir və ətraf mühitin qorunmasına töhfə verir.

Nəticədə, Azərbaycanın daxili turizminin inkişafı, ölkənin hər bir vətəndaşına müsbət təsirlərini göstərir, yerli iqtisadiyyata canlılıq gətirir və xarici dünyaya Azərbaycanın zəngin mədəni və təbii sərvətlərini effektiv şəkildə təqdim edir. Bu inkişaf yolu ilə Azərbaycan, turizm sektorunda daha dayanıqlı və çəkici bir destinasiya olaraq öz mövqeyini möhkəmləndirə bilər.

Bu inkişaf yolu ilə Azərbaycan, turizm sektorunda daha dayanıqlı və çəkici bir destinasiya olaraq öz mövqeyini möhkəmləndirə bilər. Bu strategiyaların uğurla həyata keçirilməsi, həmçinin Azərbaycanın dünya turizm bazarında rəqabət qabiliyyətini artırır. Daxili turizmin canlandırılması, ölkənin mədəni və tarixi zənginliklərinin qorunması və tanıtılması ilə yanaşı, turizmə əsaslanan iqtisadiyyatın daha da genişlənməsinə zəmin yaradır.

Azərbaycan hökumətinin bu sahəyə diqqəti və sərmayə yatırması, yerli və beynəlxalq tərəfdaşlıqların gücləndirilməsi ilə əlaqəli olaraq, turizm sektorunun inkişafı daha da sürətlənə bilər.

Bu tərəfdaşlıqlar, bilik və təcrübə mübadiləsini asanlaşdırır və yerli turizm mütəxəssislərinin beynəlxalq standartlar və yeniliklər doğrultusunda inkişaf etməsinə kömək edir.

Daxili turizmə verilən bu qədər önəm, həmçinin ölkənin mədəni şüurunun güclənməsinə və vətəndaşların ölkənin tarixi və təbiəti barədə daha dərinlən bilgi sahibi olmalarına imkan yaradır. Bu, milli kimliyin qorunub saxlanılmasına və daha güclü cəmiyyət qurulmasına töhfə verir.

Ədəbiyyat

1. İsmayılov, R., Məmmədov, S. (2019). Azərbaycanın daxili turizm sektorunun inkişafı. Bakı: Qanun Nəşriyyatı.
2. Quliyev, F. (2021). Turizm ekonomiyası: Azərbaycan kontekstində. Bakı: Elm və Təhsil Nəşriyyatı.
3. Rəsulov, T. (2020). Dayanıqlı turizm və ekoturizmin Azərbaycanda tətbiqi. Bakı: Təhsil Nəşriyyatı.
4. Smith, M.K., Puczko, L. (2014). Health, tourism and hospitality: Spas, wellness and medical travel (2nd ed.). New York, NY: Routledge.
5. Richards, G., Hall, D. (2000). Tourism and sustainable community development. London, UK: Routledge.
6. Cooper, C., Fletcher, J., Fyall, A., Gilbert, D., Wanhill, S. (2008). Tourism: Principles and practice (4th ed.). Harlow, UK: Pearson Education.
7. Hall, C.M., Page, S.J. (2014). The geography of tourism and recreation: Environment, place and space (4th ed.). London, UK: Routledge.
8. Butler, R., Suntikul, W. (2013). Tourism and war. London, UK: Routledge.
9. Bəhmənov, E., Hacıyeva, G. (2018). Azərbaycan'da kənd turizminin inkişaf perspektivləri. Gəncə: Gəncə Universiteti Nəşriyyatı.
10. Aliyev, K., İbrahimova, A. (2020). Azərbaycan'da mədəni turizm və icma inkişafı. Bakı: Nurlar Nəşriyyatı.
11. Görgülü, M. (2015). Mədəni irs və turizm. İstanbul, TR: İstanbul Universiteti Nəşriyyatı.
12. McCool, S.F., Moisey, R.N. (2001). Tourism, recreation, and sustainability: Linking culture and the environment (2nd ed.). Wallingford, UK: CABI Publishing.
13. Forbes K, Berthur, M, Sebastian, V. (2014). Pricing and domestic tourism performance in Zimbabwe. African J HospitTour Leisure, 3(2):1-2.

Göndərilib: 01.03.2024

Qəbul edilib: 16.04.2024

DOI: <https://doi.org/10.36719/2663-4619/102/94-98>

Nurlan Hüseynov
Azərbaycan Dövlət İqtisad Universiteti
magistrant
hv.nurlan@gmail.com

SÜNİ İNTELLEKTİN MƏZMUNUN FƏRDİLƏŞDİRİLMƏSİNƏ VƏ B2B MARKETİNQ STRATEGİYALARINA CƏLB EDİLMƏSİNƏ TƏSİRİ

Xülasə

Midjourney və ChatGPT kimi AI həm dünyada, həm də Azərbaycanda ciddi müzakirələrə səbəb olub. Hazırda hətta bu sahədə onilliklər təcrübəsi olan ekspertlər də AI-nin gələcək istifadəsi ilə bağlı fikir ayrılığına malikdirlər. Bir şey dəqiqdir, AI artıq dünyamızı dəyişib və dəyişməyə davam edəcək.

Son bir neçə ildə texnologiyanın insan həyatına sürətli təsirinin şahidi oluruq. Sadəcə 2017-ci ildəki inkişafı baxın – özü idarə olunan avtomobillər yollara çıxdı, ağıllı evləri ağıllı texnologiya ilə təmin edən yeni sistemlər və insanlarla ünsiyyət quran, onların nə istədiklərini anlayan və həllər təklif edən kommunikasiya vasitələri.

Süni intellekt bir müddətdir ki, trend mövzudur – aydındır ki, maşın öyrənməsi və süni intellekt (AI) bir çox sahələrdə əhəmiyyətli bir irəliləyiş edəcək.

Açar sözlər: intellekt, rəqəmsal, avtomatlaşdırma, süni

Nurlan Huseynov
Azerbaijan State University of Economics
master student
hv.nurlan@gmail.com

The influence of artificial intelligence on content personalization and engagement in B2B marketing strategies

Abstract

EUs such as Midjourney and ChatGPT have led to serious discussions both in the world and in Azerbaijan. Currently, even experts with decades of experience in the field are divided on the future use of the EU. One thing is certain, the EU has already changed our world and will continue to change it.

In the last few years, we have witnessed the rapid impact of technology on human life. Just look at the developments in 2017 – self-driving cars hit the roads, new systems that provide smart homes with smart technology, and communication tools that communicate with people and understand what they want and offer solutions.

Artificial intelligence has been a trending topic for some time now – it's clear that machine learning and artificial intelligence (AI) will make a significant breakthrough in many fields.

Keywords: intelligence, digital, automation, artificial

Giriş

Süni intellekt (AI) daxil olan məlumatları qavramaq, təhlil etmək və müvafiq olaraq reaksiya vermək qabiliyyətinə malik olan intellektual kompüter sistemlərinin inkişafı ilə məşğul olan kompüter elminin bir sahəsidir (Chaffey, 2016; Chaffey, Smith, 2017). Məlumdur ki, insanlar yer üzündəki ən ağıllı və ağıllı canlı sayılırlar. Onlara bu adı qazanmağa kömək edən xüsusiyyətlər arasında düşünmək, məntiq tətbiq etmək, mülahizə yürütmək, mürəkkəbliyi dərk etmək və özbaşına qərar qəbul etmək bacarığı daxildir. Onlar həmçinin planlaşdırma, innovasiya və problemləri daha çox həll edə bilirlər.

Süni intellekt hər yerdədir, şirkətlərin müştəriləri ilə necə danışmasından tutmuş daha ağıllı pul hərəkətləri etməyə kimi sektorlar üzrə məhsuldarlığı artırır.

Bu məqalədə süni intellektin müxtəlif biznes sahələrində necə istifadə edildiyinə nəzər salınır. Biz bunun müştəri münasibətlərini necə gücləndirdiyini, maliyyə strategiyalarını gücləndirdiyini, marketinqi gücləndirdiyini, daha yaxşı məhsullar istehsal etməyə kömək etdiyini və hətta fırıldaqçılıq kimi qeyri-qanuni fəaliyyətlərə fokuslandığını araşdıracağıq.

Müasir dünyada süni intellektdən istifadə gizli silaha sahib olmaq kimidir! Beləliklə, gəlin görək süni intellekt iş dünyasında hər şeyi necə sarsıdıb, hər şeyi daha innovativ və səmərəli edir.

Müəssisələr süni intellektdən bir çox sahədə istifadə edə bilirlər. Bu, problemləri həll etmək və hər şeyi gözəl etmək üçün sehrlı çubuğa sahib olmaq kimidir. Bu, yalnız sərin olmaq haqqında deyil; süni intellektlə ağıllı olmağın uğurun açarı ola biləcəyi bir dünyada irəlidə qalmaq haqqındadır.

Süni intellekt (AI) şirkətlərin müştərilərinə münasibətini dəyişdirir. 2025-ci ilə qədər süni intellektin satış fəaliyyətinin 60%-nə kömək edəcəyi, işləri asanlaşdıracağı və daha ağıllı olacağı gözlənilir (Croft, 1994).

Süni intellektin əsas məqamı fərdiləşdirmədir. Şirkətlər sizin üçün unikal bir şey etdikdə, insanların 80% -i onlardan satın alacaq. Məsələn, Amazonu götürək. Bəyəndiyiniz şeyləri təklif edir və satışlarının 35%-i bundan gəlir.

Süni intellekt həmçinin proqnozlaşdırıcı analitikadan istifadə edərək müştərilərin gələcəkdə nə edə biləcəyini proqnozlaşdırır. Bunu edən şirkətlər 73% daha çox insanı cəlb edir. Böyük bir CRM şirkəti olan Salesforce, müştərilərin nə istəyə biləcəyini təxmin etmək üçün süni intellektdən istifadə edərək, satış qruplarına daha yaxşı performans göstərməyə və daha çox pul qazanmağa imkan verir.

Həm də söhbət təkə satışdan getmir. Süni intellekt həm də müştəriləri xoşbəxt etməyə kömək edir. Zendesk problemləri daha sürətli həll etmək üçün süni intellektdən istifadə edərək müştərilərini 28% daha xoşbəxt edir. HubSpot öz məhsulları ilə 42% daha çox insanı maraqlandırmaq üçün süni intellektdən istifadə edir.

Beləliklə, AI sadəcə bir bəzəkli söz deyil; şirkətlərin müştərilərə münasibətini dəyişir. O, hər şeyi şəxsi edir, bundan sonra nə edə biləcəyinizi proqnozlaşdırır və alış-verişi və şirkətlərlə danışmağı yaxşılaşdırır (Chaffey, 2016).

Maliyyədə generativ süni intellekt pul sehrbazı kimidir, investisiyaların necə işlədiyini dəyişdirir və pulu təhlükəsiz saxlayır. Accenture görə, maliyyə ixtisaslarının 77%-i AI-nın bankların üç il ərzində müştərilərlə necə danışacağını düşünür.

Süni intellektlə işləyən Investing, investisiya etməyin ən yaxşı yollarını tapmaq üçün super ağıllı proqram təminatından istifadə edir. Forbes deyir ki, bu süni intellekt fondları adi fondları 8% üstələyir.

Riskin yoxlanılması və aradan qaldırılmasına gəldikdə, süni intellekt 2023-cü ilə qədər pis şeyləri erkən tutmaqla banklara 447 milyard dollar qənaət edə bilər. BlackRock və JP Morgan Chase kimi böyük adlar daha yaxşı pul seçimi etmək və fırıldaqçılığı dayandırmaq üçün süni intellektdən istifadə edərək bankçılığı daha təhlükəsiz edir (Charlethworth, 2014).

Wealthfront kimi robot məsləhətçiləri gənclərin sevdiyi pul planları yaratmaq üçün süni intellektdən istifadə edərək 25 milyard dollar xərcləyirlər. Generativ AI sadəcə texnoloji təkmilləşdirmə deyil; pulun daha ağıllı hərəkətini və pulumuzu daha təhlükəsiz edir (5).

Süni intellekt nə almaq istədiyinizi düşünməzdən əvvəl bilir! İnsanların təxminən 80%-i onları yaxşı başa düşən şirkətlərdən almağı xoşlayır. Facebook və Google kimi şirkətlər maraqlarınıza uyğun reklamlar göstərmək üçün süni intellektdən istifadə edirlər. Bu, şirkətlərə əşyaları daha yaxşı satmağa və müştəriləri daha xoşbəxt etməyə kömək edir.

Süni intellekt həmçinin şirkətlərə gələcəkdə nələrin baş verə biləcəyini proqnozlaşdırmağa kömək edir. Bunun üçün AI istifadə edən müəssisələr digərlərindən 73% daha çox satırlar. Məsələn, süni intellekt şirkətlərə insanların daha sonra nə alacaqlarını bilməyə kömək edir, beləliklə, onlar əşyaları daha yaxşı dizayn edib satırlar.

Məsələn, Amazonu götürək. Daha sonra nə almaq istəyə biləcəyinizi anlamaq və satışlarının 35% -dən çoxunu əldə etmək üçün süni intellektdən istifadə edirlər. AI təkəcə satış üçün yaxşı deyil; o, həmçinin şirkətlərə əşyaların satışında müdrik seçimlər etməyə kömək edir (Simeone, 2018: 200).

Bir sözlə, süni intellekt marketinq və satışda sadəcə bəzəkli bir fikir deyil. Süni intellekt şirkətlərə əşyaları istəyən insanlara satmağa kömək edir və bundan sonra nə baş verə biləcəyini təxmin edir, bütün alış-satış təcrübəsini iştirak edən hər kəs üçün daha yaxşı edir.

Süni intellekt yeni material yaratmağı tez və asan edir. Bu, hər şeyi etmək üçün sürətli yığımın olması kimidir! Bunun üçün süni intellektdən istifadə edən şirkətlər hər şeyi daha sürətli dizayn edə və təkmilləşdirə bilirlər. Məsələn, süni intellekt avtomobilləri və qadəcələri daha sürətli və rahat etməyə kömək edir (Deithon, 1996).

Süni intellekt yeni şeylərin düzəldilməzdən əvvəl yaxşı işlədiyini yoxlamağa kömək edir. Bu, bir şeyin hit və ya qaçırılacağını söyləyən sehrli bir kristal kürəyə sahib olmaq kimidir. Sınaq üçün süni intellektdən istifadə edən müəssisələr problemləri erkən aşkarlaya və həll edə bilər. Bu, vaxta və pula qənaət edir (Spector, 2006).

Məsələn, Nike kimi şirkətlər süni intellektdən istifadə edərək ayaqqabıları daha sürətli dizayn edib sınaqdan keçirir və daha yaxşı hala gətirirlər. İnsanların hansı ayaqqabıları bəyənəcəyini təxmin edə və onları tez hazırlaya bilirlər.

Beləliklə, AI təkəcə şeylər yaratmaq deyil; bu, onları daha sürətli, daha yaxşı və insanların tam olaraq istədikləri etməkdir.

Qısacası, AI məhsulun hazırlanmasında sadəcə əla ideya deyil; şirkətlərin işlərini qurma və təkmilləşdirmə üsullarını dəyişir. Bu, şirkətlərə əşyaları tez dizayn etməyə və hətta tikilməzdən əvvəl onların fantastik görünməsini təmin etməyə kömək edir.

Risqlərin idarə edilməsində və fırıldaqçılığın aşkarlanmasında AI-nin rolu müəssisələri qorumaq üçün çox vacibdir. Bu, baş verməmiş problemi görən super mühafizəçinin olması kimidir (Simeone, 2018).

Süni intellekt iki əsas yolla kömək edir: Süni intellekt bütün biznes hərəkətlərini izləyir və balıq kimi hər şeyi tez aşkar edir. Hesablamalara görə, süni intellekt 2023-cü ilə qədər pis şeyləri erkən tutmaqla banklara 447 milyard dollar qənaət edə bilər. Məsələn, o, qeyri-adi əməliyyatları aşkarlaya və fırıldaqçılığın qarşısını ala, hər kəsin pulunu təhlükəsiz saxlaya bilər (13).

Süni intellekt saxtakarlığa işarə edən ipuçları və nümunələri axtaran bir detektivdir. Bunu etmək üçün süni intellektdən istifadə edən şirkətlər fırıldaqçılıq fəaliyyətinin əhəmiyyətli dərəcədə azaldığını görürlər. Banklar və maliyyə institutları kimi böyük adlar özlərini və müştərilərini onlayn fırıldaqçılardan və fırıldaqçılıqdan qorumaq üçün süni intellektə etibar edirlər (El-Gohory, 2010).

Məsələn, PayPal-ı götürün. Saxta fəaliyyətləri zərər verməzdən əvvəl aşkar etmək və dayandırmaq üçün süni intellektdən istifadə edir. Bu, həm şirkətin, həm də istifadəçilərinin təhlükəsizliyini təmin edir.

Qısacası, AI yalnız risklərin idarə edilməsi və fırıldaqçılığın aşkarlanmasında bir söz deyil; potensial təhlükələrə qarşı siperdir. O, şirkətlərə təhlükəsiz qalmağa, problemləri erkən aşkar etməyə və hər kəsin məlumatlarını təhlükəsiz saxlamağa kömək edir (Singh, 2017).

Tədqiqatın məqsədi müasir dövrdə süni intellekt və B2B marketinqin inkişafının araşdırılmasıdır.

Çox sadə işə başlamaq riski altında olan B2B-lər istehlakçılara (B2C) satmaqdan fərqli olaraq, mal və xidmətləri digər müəssisələrə satanlardır. Çox güman ki, bundan xəbərdar olsanız da, bu, B2B-lərdə marketinqin roluna təsir edən mühüm fərkdir. Müəssisələr və sənayelər daha çox ixtisaslaşmağa meyillidirlər, buna görə də onlar üçün daha xüsusi hazırlanmış məhsul və xidmətlərə ehtiyac duyurlar. İstehlakçı xüsusi köynək istəyə bilərsə, biznesə xüsusi bir ağır maşın parçası lazım ola bilər. İstehlakçının alış əməliyyatı olsa da, biznes çox güman ki, əhəmiyyətli dərəcədə sərmayə qoyur, yəni kimdən alacağına dair düzgün qərarın verilməsi həyati əhəmiyyət kəsb edir.

B2B marketinqi ilə bağlı ənənəvi təsəvvürlər var ki, bu günə kimi qalır. Amma xətlərin harada bulanıq olduğunu da anlamaq lazımdır. Bu gün getdikcə daha çox rast belə hallara gəlinir. Bu

krossover, ilk növbədə, B2B alıcılarının istehlakçı alış-veriş təcrübəsinin güclü təsiri altında olması ilə bağlıdır. Alıcılar əvvəlkindən daha çox istehlakçı kimi davranırlar – istənilən vaxt informasiya əldə etmək və hamar, səliqəsiz alış-veriş prosesini gözləmək kimi hallarla qarşılaşırlar.

Biznes alıcıları üçün alış-veriş yolu bir zamanlar daha sadə və birbaşa idi. Marketoloqlar səyahəti vizual olaraq təmsil etmək üçün "funnel" hazırladılar. Hər addım daxilindəki yoxlanma prosesinə görə funnel kimi formalaşmışdı. Funnel nə qədər aşağı ensə, bir o qədər də az aparıcılıq qalır (Kamble, 2017).

Ənənəvi olaraq B2B satışlarında bir və ya çox az qərar qəbul edənlər var idi və onlar ümumiyyətlə marketing funnel ilə təmsil olunan progressiv yolu izləyirdilər. Birincisi, onların həll etməli olduqları problemin olduğunu dərk etmək olar. Onların ehtiyacları var. Bu problemdən xəbərdar olduqdan sonra, onu həll etmək üçün mövcud olan variantları nəzərdən keçirirlər.

Seçimləri nəzərdən etdikdən sonra qərar qəbul edilir və alqı-satqı transaksiya edilir. Bundan sonra biznes alıcıya həmin müştərini mümkün qədər uzun müddət saxlamaq üçün dəstək olur. Bu gün alış-veriş yolu daha az xəttlidir. Əslində, araşdırmalar göstərir ki, hazırda alıcıların 90%-i satış funnelinin içində geriyə və irəliyə doğru irəliləyir, çox vaxt təkrarlanan tapşırıqlar – bəzən ona görə ki, bu qərarların qəbul edilməsində və təsirində daha çox insan iştirak edir (Spector, 2006).

Seçimləri nəzərdən etdikdən sonra qərar qəbul edilir və alqı-satqı transaksiya edilir. Bundan sonra biznes alıcıya həmin müştərini mümkün qədər uzun müddət saxlamaq üçün dəstək olur. Bu gün alış-veriş yolu daha az xəttlidir. Əslində, araşdırmalar göstərir ki, hazırda alıcıların 90%-i satış funnelinin içində geriyə və irəliyə doğru irəliləyir, çox vaxt təkrarlanan tapşırıqlar – bəzən ona görə ki, bu qərarların qəbul edilməsində və təsirində daha çox insan iştirak edir (Chaffey, 2017).

B2B satış və B2B marketing intersekt harada anlamaq üçün də faydalıdır. Müxtəlif təşkilatlarda müxtəlif ola bilər. Ənənəvi olaraq satış və marketing fərqli şöbələr idi. Uzun illər təcrübəsi olan iş mütəxəssisləri, çox güman ki, siloed komandaların ən yaxşı və ən pis hallarda açıq-aşkar rəqabət aparən şöbələrə şahidlik ediblər. Müasir ənənəvi müdriklik hesab edir ki, satış və marketing şöbələri daha çox bir-biri ilə əlaqəli olmalıdırlar. Onlar hələ də fərqli funksiyalara malik olsalar da, biznesin inkişafı məqsədi ilə birləşirlər

Burada giriş hissədə analiz, sintez, təsnifat, ümumiləşdirmə, faktların toplanılması və sistemli yanaşma metodları tətbiq edilmişdir. Əsas hissədə müqayisə, təsnifat, təhlildən geniş istifadə olunmuşdur. Nəhayət, nəticə hissədə isə təhlil və araşdırmalar ümumiləşdirmə və konkretləşdirmə metodlarına əsaslanmışdır.

Nəticə

Nəticə olaraq, texnoloji irəliləyişlər və əvvəllər qeyd olunan qeyri-xətti satınalma yolu sayəsində bu günlərdə satış və marketing şöbələri həmişəkindən daha çox birləşməlidir. Alıcılar tez-tez satış komandaları ilə marketing məzmunu arasında alternativlik yaradırlar. Marketingin təhvil verilməsi ilə bağlı ənənəvi prosesin pozulsa belə satışına gətirib çıxarır. Bu o deməkdir ki, hər bir şöbə digərinin nəyə ehtiyacı olduğunu bilməli və alıcının səyahəti boyunca bir neçə toxunma nöqtəsində töhfə verməyə hazır olmalıdır. Satış və marketing komandalarının koordinasiyası öz dəyərini sübut etmişdir. "Aberdin Report"un məlumatına görə, güclü uzlaşdırılmış satış və marketing komandaları olan təşkilatlar marketingdən gələn gəlirlərə orta hesabla 76% daha yüksək töhfə verirlər. Bu komandaları birləşdirməkdə çətinliklər var. Xüsusilə də onların müstəqilliyinin yaxşı qurulduğu leqal bizneslərdə. Lakin bu çətinliklərin öhdəsindən gəlmək səy göstərməyə dəyər.

Tədqiqatçılar üçün hesab etmək olar ki, səma yeni ixtiralar üçün hədd deyil. Beləliklə, onlar süni intellekt şəklində kompüterlər aləminə aid edilə bilən (Süni, yəni süni və İntellektual, yəni düşünmə gücünə malik olan) "insan tərəfindən yaradılmış homosapien" növünü yaratmağa çalışdılar. Əgər sistem öyrənmək, əsaslandırmaq, özünü təkmilləşdirmək (təcrübədən öyrənməklə), dili anlamaq və problemləri həll etmək kimi əsas bacarıqlara malik ola bilirsə, onda süni intellektin mövcud olduğunu güman etmək olar. AI bir çox sahələrdə, xüsusən də texnoloji sahədə istifadə edilmiş və tətbiq edilmişdir və 2020-ci ilə qədər 2,3 milyon iş yerinin təmin ediləcəyi gözlənilir.

Son zamanlar Süni intellektin inkişafı eksponensial şəkildə müşahidə olunub. Yaxın gələcəkdə AI-nin nə qədər böyük və təsirli olacağını və bu gün yaşadığımız dünyanı nə dərəcədə köklü şəkildə dəyişəcəyini və yeniləyəcəyini də təsəvvür edə bilmərik. AI və onun sürətlə artan tətbiqləri haqqında daha çox məlumat əldə etmək üçün daha çox şey var. Hesab edirəm ki, bu dəyişən dünyaya uyğunlaşmaq, Süni intellekt və texnologiya ilə bağlı bacarıqlar əldə etmək müdriklik olardı. AI öyrəndiyi və inkişaf etdirdiyi kimi, biz də - bu dünyanı daha yaxşı bir yerə çevirməliyik

Ədəbiyyat

1. Chaffey, D. (2016). Definitions of Digital Marketing vs Internet Marketing vs Online Marketing, (<https://www.smartinsights.com/digital-marketingstrategy/online-marketing-mix/definitions-of-emarketing-vs-internet-vs-digitalmarketing/>)
2. Chaffey, D., Smith, P.R. (2017). Digital marketing excellence: planning, optimizing and integrating online marketing. Routledge.
3. Croft, M.J. (1994). Market segmentation: A step-by-step guide to profitable new business. Cengage Learning Emea.
4. Charlesworth, A. (2014). Digital marketing: A practical approach. Routledge.
5. Consumer Behavior In Digital Environments. Digital Marketing: Global Strategies from the World's Leading Experts, New York: John Wile and Sons.
6. Simeone, O. (2018). A brief introduction to machine learning for engineers. Found. Trends SignalProcess. 12(3-4), pp.200-431.
7. Deighton, J.A. (1996). The Future of Interactive Marketing. Harvard Business Review, 74(6), pp.151-160. Dholakia, U., Bagozzi, R.P. (Eds.) (2001).
8. Spector, L. (2006). Evolution of artificial intelligence. Artif. Intell. 170(18), pp.1251-1253.
9. El-Gohary, H. (2010). E-Marketing: A Literature Review From A Small Businesses Perspective, International Journal of Business and Social Science, 1(1), pp.214-244.
10. Singh, H. (2017). Artificial intelligence revolution and India's AI development: challenges and scope. Int. J. Sci. Res. 3(3), pp.417-421.
11. Kamble, R., Shah, D. (2018). Applications of artificial intelligence in human life. Int. J. Res. 6(6), pp.178-188.
12. Spector, L. (2006). Evolution of artificial intelligence. Artif. Intell. 170(18), pp.1251-1253.

Göndərilib: 01. 03.2024

Qəbul edilib: 11.04.2024

DOI: <https://doi.org/10.36719/2663-4619/102/99-104>

Aidə Abdullayeva
Qərbi Kaspi Universiteti
abdullayevaaidaa@gmail.com

AUDİT FƏALİYYƏTİNİN TƏNZİMLƏNMƏSİNİN HÜQUQİ-NORMATİV ƏSASLARI

Xülasə

Bazar münasibətlərinə keçidlə Azərbaycan Respublikasında müstəqil auditor xidmətinin formalaşması prosesi başlanmışdır. Bu prosesin əsasını etibarlı maliyyə və uçot informasiyalarına dövlətin, müəssisə rəhbərlərinin və səhmdarların qarşılıqlı maraqları təşkil edir. Dünya təcrübəsi göstərir ki, inkişaf etmiş bazar iqtisadiyyatlı ölkələrdə mülkiyyətçinin və dövlətin əmlak maraqlarının təmin edilməsi təsərrüfat subyektlərinin maliyyə fəaliyyətinə nəzarət xüsusi müstəqil təşkilat-auditor xidməti həyata keçirir. Audit iqtisadi-hüquqi nəzarətin daha yüksək pilləsi olub vəzifəsi yeni qurulmuş iqtisadi münasibətləri vicdansız sahibkarlıqdan qorumaq, həm də iqtisadiyyatda hüquq pozuntularının qarşısını almaq və ictimai hüquq şüurunu daha yüksək səviyyədə formalaşdırmaqdır.

Auditin vəzifələrindən biri müəssisənin maliyyə vəziyyəti və onun stabiləşməsi üsulları haqqında informasiya, habelə qanuni əmlak maraqlarının qorunması üçün zəruri informasiya almaqdan ibarətdir. Auditin təşkili muhasibat (maliyyə) hesabatının müstəqil yoxlanılmasının həyata keçirilməsi, habelə başqa auditor xidmətlərinin göstərilməsi üzrə sahibkarlıq fəaliyyətini ifadə edir. Auditor fəaliyyətinin hüquqi tənzimlənməsi qeydiyyat, lisenziyalaşdırma, auditorların attestasiyası, vergitutma vasitəsilə həyata keçirilir.

Açar sözlər: *audit, tənzimlənmə, prinsip, qanunvericilik*

Aida Abdullayeva
Western Caspian University
abdullayevaaidaa@gmail.com

The legal and normative basis of the regulation of audit activity

Abstract

With the transition to market relations, the process of forming an independent auditor service has begun in the Republic of Azerbaijan. The basis of this process is the mutual interests of the state, enterprise managers, and shareholders in reliable financial and accounting information. World experience shows that in countries with developed market economies, a special independent organization-auditor service provides control over the financial activity of economic entities to ensure the property interests of the owner and the state. Audit is a higher level of economic-legal control and its task is to protect newly established economic relations from dishonest entrepreneurship, as well as to prevent legal violations in the economy and to form public legal awareness at a higher level.

One of the tasks of the audit is to obtain information about the financial condition of the enterprise and its stabilization methods, as well as information necessary for the protection of legal property interests. The organization of the audit represents the entrepreneurial activity of the independent verification of the accounting (financial) report, as well as the provision of other auditor services. Legal regulation of auditor activity is carried out through registration, licensing, attestation of auditors, and taxation.

Keywords: *audit, regulation, principle, legislation*

Giriş

Azərbaycan audit tənzimləmə qanunvericiliyi, ölkədə auditorların və audit şirkətlərinin fəaliyyətini nəzarət altında saxlamaq, standartları təyin etmək və auditorların və şirkətlərin işlərini düzgün şəkildə həyata keçirmələrini təmin etmək məqsədi ilə tərtib edilmiş bir sənəddir. Bu qanunvericilik, Azərbaycanın maliyyə və iqtisadiyyat sahələrində şəffaf, inamlı bir iş mühiti yaradılmasına kömək edir və auditorların və audit şirkətlərinin məsuliyyətini də qeydə alır.

Əsas auditor tənzimləməsi orqanı Audit Kamarasıdır. Bu qurum, auditorların sertifikatlandırılması, audit şirkətlərinin lisenziyalandırılması, təlim və təşkilatları ilə məşğul olur. Audit Kamarası, auditorların və şirkətlərin təcrübələrinin və peşəkarlıqlarının standartlara uyğunluğunu yoxlayır və təsdiqləyir. Bu, auditorların və audit şirkətlərinin standartlara uyğun olmasını və məsuliyyət sahibi olmasını təmin edir. Audit tənzimləmə qanunvericiliyi, auditorların və audit şirkətlərinin etik prinsiplərə və standartlara riayət etmələrini təmin edir. Həmin prinsiplərə uyğun olmayan hər hansısa fəaliyyətlərin qarşısını almaq üçün cərimə və cəzalar da müəyyən edilmişdir. Bu qanunvericilik auditorların məsuliyyətini də qeydə alır. Auditorlar, audit prosesində əməkdaşlıq etdikləri müəssisələr və təşkilatlar üçün maliyyə məlumatlarının doğruluğunu təsdiq etməkdə və onları maliyyə qurumları və qanunvericiliklə uyğun şəkildə informasiya almaqda kömək edirlər (Abbasov, 1998). Bu, maliyyə məlumatlarının dəqiqliyini təmin etmək üçün vacibdir. Audit tənzimləmə qanunvericiliyi, Azərbaycanın iqtisadiyyatının inteqrasiyasını və dəstəklənməsini də təmin edir. Bu, ölkənin birləşmiş audit standartları və prinsipləri ilə uyğunlaşmasına və beynəlxalq iqtisadiyyatın bir hissəsi kimi fəaliyyət göstərməsinə kömək edir. Audit tənzimləməsi, maliyyə məlumatlarının dəqiqliyini, şəffaf və inamlı bir iqtisadi mühiti təmin edir. Bu, investorların, müştərilərin və digər paydaşların güvənini qazanmağa kömək edir və ölkənin iqtisadiyyatının sürətli və inkişafına yardım edir.

Bu qanunvericilik auditorların və audit şirkətlərinin daim müvafiq təcrübə və peşəkarlıqları ilə auditorluq prosesini icra etməsini təmin edir. Audit tənzimləmə qanunvericiliyi, ölkənin maliyyə və iqtisadiyyat sahələrində standartlar və prinsiplərə əsaslanan bir iş mühiti yaradılmasına töhfə verir. "Auditor haqqında" AR Qanununda göstərilir ki, audit yoxlanması məcburi və ya könüllü (təsərrüfat subyektlərinin öz təşəbbüsü ilə) ola bilər (Namazova, 2012). Qanunvericiliyə görə öz maliyyə hesabatlarını dərc etməli olan təsərrüfat subyektləri üçün, habelə qanunvericilik aktları ilə bilavasitə nəzərdə tutulmuş hallarda və ya səlahiyyətli dövlət orqanlarının müvafiq qərarlarına əsasən (onların sifarişləri ilə) həyata keçirilən audit məcburi, digər hallarda isə könüllüdür. Məcburi audit yoxlanması bilavasitə qanunvericilikdə müəyyən edilmiş hallarda və yadövlət orqanlarının tapşırığı ilə keçirilir. Məcburi auditin həcmi və keçirilmə qaydası qanunvericilik normaları ilə tənzimlənir. Mövcud qanunvericiliyə görə səhmdar cəmiyyətləri, xarici investisiyalı müəssisələr, banklar və digər kredit təşkilatları, sığorta təşkilatları, məhdud 8 məsuliyyətli cəmiyyətlər, investisiya fondları, maliyyə-sənaye qrupları üzrə audit məcburidir. Bundan əlavə AR Mülki Məcəlləsində göstərilir ki, yekun gündəlik on iki ay ərzində balans məbləği və dövrüyyədən mədaxili müvafiq icra hakimiyyəti orqanının müəyyən etdiyi son məbləğdən yüksək olan hər bir hüquqi şəxs, qoşma da daxil olmaqla illik balansını auditor tərəfindən yoxlanılmalıdır. Təşəbbüslə (könüllü) audit iqtisadi subyektiv qərarı üzrə auditor (auditor firması) ilə müqavilə əsasında həyata keçirilir. Belə yoxlamanın xarakterini və miqyasını sifarişçi müəyyən edir. Daxili audit idarəetmə nəzarətinin ayrılmaz və mühüm elementidir (Abbasov, 2007). Daxili auditə tələbat olunla əlaqədardır ki, rahbarlığın yuxarı pilləsi təşkilatın və aşağı idarəetmə strukturlarının fəaliyyətinə gündəlik nəzarətlə məşğul olmur. daxili audit bu fəaliyyət barədə informasiya verir və menecerlərin hesabatlarının düzgünlüyünü təsdiqləyir. Daxili audit başlıca olaraq ehtiyatların itkisinin qarşısını almaq və müəssisə daxilində zəruri dəyişikliklər aparmaq üçün lazımdır. Kənar audit təsərrüfat subyektlərinin mühasibat uçotunun və maliyyə hesabatının düzgünlüyünü qiymətləndirmək məqsədi ilə auditor formaları və sərbəst auditorlar tərəfindən müqavilə əsasında aparılır. Sərbəst auditorun sərbəstliyi həm qanunvericilik, həm də etik normalarla müəyyən edilir. Daxili və kənar audit bir-birini tamamlayır və eyni zamanda bir-birindən ciddi surətdə fərqlənir. Təsərrüfat fəaliyyətinin audit müəssisənin təsərrüfat fəaliyyətinin müəyyən məqsədlər üçün müntəzəm aparılan təhlilini nəzərdə

tutur. Təsərrüfat subyektlərinin auditini bəzən işin və ya inzibati idarəetmənin səmərəliliyinin auditini adlandırırlar. Təsərrüfat fəaliyyətinin auditində müəyyən fəaliyyət növlərinin obyektiv tədqiqi, hər tərəfli təhlili nəzərdə tutulur. Azərbaycan Respublikasının qüvvədə olan qanunvericiliyinə auditin və auditor xidmətinin konkret təsiri verilmişdir (Abbasov, 1998). “Auditor xidməti haqqında” Azərbaycan Respublikası Qanununun 2-ci maddəsində qeyd edilmişdir ki, audit - əmtəə istehsalı və satışı, xidmət göstərilməsi və iş görülməsi ilə məşğul olan təsərrüfat subyektlərində mühasibat uçotunun dəqiq və düzgün aparılmasının, mühasibat və maliyyə hesabatlarının müstəqil yoxlanılmasıdır. Həmin Qanunun 3-cü maddəsində auditor xidməti təsərrüfat subyektlərində müqavilə əsasında maliyyə - təsərrüfat fəaliyyəti sahəsində yoxlama, ekspertiza, təhlil aparılması və yazılı rəy verilməsi, mühasibat uçotunun qurulması, hüسابat göstəricilərinin dürüstlüyünün təsdiq edilməsi, auditorun peşə fəaliyyətinə (auditor təşkilatlarının nizamnamə məqsədlərinə) uyğun olaraq maliyyə təsərrüfat münasibətləri sahəsində digər xidmətlər göstərilməsi kimi müəyyənləşdirilmişdir (“Mühasibat uçotu haqqında” Azərbaycan Respublikasının Qanunu, 2004). Auditor fəaliyyətinin əsas məqsədi təsərrüfat subyektlərinin mühasibat (maliyyə) hesabatlarının düzgünlüyü və onların apardıqları maliyyə və təsərrüfat əməliyyatlarının normativ aktlara uyğunluğunu müəyyən etmək deməkdir. Auditor fəaliyyətinin tənzimlənməsi “Auditor xidməti haqqında” AR Qanunu ilə yanaşı, auditə dair digər qanunvericilik aktlarında, o cümlədən, “Xarici investisiyanın qorunması haqqında”, “Sığorta haqqında”, “Səhmdar cəmiyyəti haqqında”, “Bələdiyyələrin maliyyəsinin əsasları haqqında”, “Purokurorluq haqqında”, “Məhdud məsuliyyətli müəssisələr haqqında”, “Ətraf mühitin mühavizəsi haqqında”, “İnvestisiya fondları haqqında” Qanunlarda, bank qanunvericiliyində və mülki, cinayət, vergi məəcəllələrində öz əksini tapmışdır. Mülki məəcəlləyə əsasən, auditor yoxlamasının nəticələri haqqında yazılı hesabat tərtib etməlidir. Auditor yoxlamaları nəticələrinin iqtisadi inkişafında mühüm rol oynadığını nəzərə alaraq, bir çox dövlətlərdə auditor xidməti qanunvericiliklə təşkil olunur və beynəlxalq standartlara uyğun tənzimlənir (Azərbaycanın Milli audit standartları, 2004). “Sahibkarlıq fəaliyyəti haqqında” və “Auditor xidməti haqqında” AR Qanunlarına, AR Prezidentinin 1997-ci il 27 yanvar tarixli 543 sayılı Fərmanı ilə təsdiq edilmiş “Bəzi sahibkarlıq fəaliyyəti növlərinə xüsusi razılıq (lisenziya) tələb olunan fəaliyyət növlərinin siyahısının təsdiq edilməsi haqqında” AR Prezidentinin 1997-ci il 4 oktyabr tarixli 637 sayılı Fərmanına və AR Nazirlər Komitəsinin 1998-ci il 13 yanvar tarixli 9 sayılı qərarı ilə təsdiq edilmiş “AR-nın ərazisində auditor fəaliyyəti ilə məşğul olmaq üçün xüsusi razılıq (lisenziya) verilməsi Qaydaları”na müvafiq olaraq auditor fəaliyyəti ilə məşğul olmaq üçün xüsusi razılıq (lisenziya) verilməsi Auditorlar Palatasına həvalə edilmişdir (Abbasov, 2007). Azərbaycan Respublikası ərazisində auditor fəaliyyəti ilə məşğul olmaq hüququ verən lisenziya almaq üçün ərizəçi Auditorlar Palatasına aşağıdakıları təqdim etməlidir: a) lisenziya almaq üçün ərizə; b) müəssisənin təsis sənədlərinin surəti; c) sahibkarlıq fəaliyyəti ilə məşğul olan fiziki şəxslərin vergi orqanları tərəfindən uçota alınması haqqında şəhadətnamənin surəti; ç) lisenziya almaq üçün dövlət rüsumunun ödənildiyini təsdiq edən sənəd. Lisenziya verilməsindən aşağıdakı hallarda imtina edilir: a) Nəzərdə tutulmuş sənədlər təqdim edilmədikdə; b) ərizəçinin təqdim etdiyi sənədlərdə qeyri dəqiq və ya təhrif olunmuş məlumatlar olduqda; c) auditor fəaliyyətinin həyata keçirilməsi üçün qanunvericiliklə müəyyən olunmuş zəruri şərtlər təmin olunmadıqda (ixtisas hazırlığı, təhsil, staj və s.) ç) ərizəçi, əvvəllər auditor fəaliyyəti göstərmək üçün aldığı lisenziyanın fəaliyyəti lisenziya verən orqanın təşəbbüsü ilə dayandırıldığı dövrdə müraciət etdikdə; d) qanunvericilikdə nəzərdə tutulan digər hallarda. Lisenziyanın qüvvədə olma qaydalarına nəzarəti Auditorlar Palatası həyata keçirir. Auditorlar Palatası lisenziyanın fəaliyyəti dayandırıldığı haqqında qərar qəbul etdiyi andan 5 gün müddətində lisenziyanın sahibinə və dövlət vergi orqanlarına yazılı şəkildə məlumat verir (Sadıqov, Rzayev, 2014). Lisenziyanın fəaliyyətinin dayandırılmasına səbəb olan hallar dayışıldıqda lisenziyanın fəaliyyəti lisenziyanın sahibinin müraciətinə əsasən bərpa edilə bilər. Azərbaycan Respublikasının ərazisində göstərilən auditor xidmətinin keyfiyyətinə nəzarətin mahiyyətini, növlərini, onun həyata keçirilməsinin əsas prinsiplərini və formalarını müəyyən etmək məqsədi ilə “Auditor xidməti haqqında”, AR Qanununa və “Auditin keyfiyyətinə nəzarət” beynəlxalq audit standartlarına uyğun olaraq “Auditin keyfiyyətinə nəzarət” milli audit standartı

işləyib hazırlanmışdır. Keyfiyyətə nəzarətin iki növü mövcuddur: daxili nəzarət; kənar nəzarət. Auditin keyfiyyətinə daxili nəzarət auditor təşkilatının rəhbərliyi və sərbəst auditorlar auditin planlaşdırılmasının, audit qayda və prosedurlarının tətbiqinin qüvvədə olan qanunvericiliyin və audit standartlarının tələblərinə uyğunluğunu və onlara riayət olunmasına təmin etməkdən ibarətdir. Azərbaycan Respublikasında auditor xidmətinin dövlət tənzimlənməsini təşkil etmək, bu sahədə olan və AR-da auditor xidmətinin inkişafına və təkmilləşdirilməsinə yönəlmiş normativ aktların layihələrini, tədbirlər sistemini hazırlamaq, dövlətin təsərrüfat subyektlərinin və auditorların (auditor təşkilatlarının) mənafələrini müdafiə etmək, öz fəaliyyətində “Auditor xidməti haqqında” Qanundan, digər qanunvericilik və normativ-hüquqi aktlardan irəli gələn tələbləri auditorlar (auditor təşkilatları) tərəfindən riayət olunmasına nəzarət etmək məqsədilə AR-nın Auditor Palatası yaradılmışdır (Azərbaycan Respublikasında sahibkarlığın inkişaf problemləri (Elmipraktik konfransın materialları), 2003). Auditor Palatasının fəaliyyəti onun Əsasnaməsi ilə tənzimlənir. “Azərbaycan Respublikasının Auditor Palatası haqqında” Əsasnamə Azərbaycan Respublikası Milli Məclisinin 1995-ci il 19 sentyabr tarixli 1115 sayılı qərarı ilə təsdiq edilmişdir. Auditor fəaliyyətinin əsas vəzifəsi, mülkiyyət formasından asılı olmayaraq, bütün təsərrüfat subyektlərində maliyyə və mühasibat uçotunun dəqiq və düzgün aparılmasını təmin etmək məqsədi ilə respublikada auditor xidmətinin işini təşkil etməkdən və mövcud qanunvericiliyə uyğun olaraq onun inkişafı və fəaliyyətinin təkmilləşdirilməsi üçün tədbirlər həyata keçirməkdən ibarətdir. Palatanın sədrini və sədr müavininin AR-nın Milli Məclisi təyin edir. Cari işlərin aparılması və əməli xidməti funksiyaların yerinə yetirilməsi üçün Palatada idarəetmə orqanı – şura yaradılır. Auditor apardığı auditə və onun nəticəsinə dair verdiyi rəyə görə məsuliyyət daşıyır. Auditor fəaliyyəti ilə bağlı auditorun daşdığı məsuliyyəti, onun növlərinin, dərəcəsini və yaranma şərtlərini müəyyənləşdirmək məqsədi ilə AR-nın Auditorlar Palatası tərəfindən “Auditorun məsuliyyəti” milli audit standartı hazırlanmışdır. Auditorlar və auditor təşkilatları öz vəzifələrini lazımınca yernə yetirmədikdə qanunvericiliyə uyğun olaraq əmlak məsuliyyətinə cəlb edilə bilirlər. Auditorun məsuliyyətinə iki mövqedən baxıla bilər: a) qəbul edilmiş hüquqi və normativ aktların tələblərinin pozulmasına görə; b) audit standartlarına müvafiq olaraq audit aparılan zaman lazımı peşəkarlıq göstərilməməsinə görə. Dövlət qarşısında məsuliyyət qanunvericiliklə müəyyən edilmiş cəza və cərimələrlə, sifarişçi qarşısında məsuliyyət isə müqavilənin şərtlərinə görə müəyyən edilir. Auditorun məsuliyyətinin növləri aşağıdakılardır: a) intizam məsuliyyəti; b) mülki məsuliyyət; c) cinayət məsuliyyəti. Auditorun intizam məsuliyyəti Auditorlar Palatası tərəfindən, mülki və cinayət məsuliyyətləri isə məhkəmə orqanları tərəfindən AR-nın müvafiq qanunvericilik və normativ-hüquqi aktlarına əsasən müəyyən edilir. Auditorun məsuliyyəti müəyyən edilərkən aşağıdakılar nəzərə alınmalıdır: a) sifarişçiyə zərər dəyib-dəyməməsi; b) auditorun öz vəzifə borcunu yerinə yetirərkən səriştəsizliyə, diqqətsizliyə, səhlənkarlığa yol verib-verməməsi (“Daxili audit fəaliyyəti haqqında” Azərbaycan Respublikasının Qanunu, 2007). Auditə aparılmasına dair müqavilənin “Tərəflərin məsuliyyəti” bölməsində hər birinin daşdığı məsuliyyətin şərtləri əks etdirilir. Burada məsuliyyətin yaranmasına səbəb olan şərtlər, məsuliyyətin növü və həcmi nəzərdə tutulur. Sifarişçilərin maliyyə vəziyyəti barəsində yalnız fikir nəticəsində vurulan zərərin ödənilməsi üçün yalnız onun mülkiyyətçisi deyil, həm də üçüncü şəxslər: yoxlanılan müəssisənin kreditorları, yoxlanılan müəssisə ilə işgüzar münasibətdə olan banklar, sığorta təşkilatları digər hüquqi və fiziki şəxslər auditora qarşı əmlak iddası qaldıra bilirlər. Mötəbər olmayan auditor rəyi illik mühasibat hesabatında olan informasiyanın istifadəçisi kimi üçüncü şəxsləri aldada və onların özlərinə mühüm zərər vura bilən iş görməyə sövq edə bilər. Tərəflər bağlanmış müqavilənin mövcudluğunu, məzmunu və müqavilənin bağlanması üçün zəruri olan sənədləri məxfi saxlamaqla tərəf müqabilinin rəsmi razılığı olmadan üçüncü tərəfə heç bir məlumat vermirlər. Auditorada saxlanılan məxfi xarakterli sənədləri və digər məlumatların hüquq mühavizə orqanları tərəfindən auditor yoxlamasından keçirilən sənədlərin sahibləri olan şəxslərə qarşı müəyyən olunmuş qaydada cinayət işi qaldırıldıqdan sonra məhkəmənin qərarına əsasən yol verilir. Məxfiliyə dair tələblər auditorun və auditor təşkilatlarının fəaliyyətinin “Auditor xidməti haqqında” Azərbaycan Respublikasının Qanununun 20-ci maddəsinə müvafiq olaraq yoxlanılması hallarına şamil edilmir. Azərbaycan Respublikasında

auditor fəaliyyətinin təşkili və onun həyata keçirilməsi respublikanın 16 sentyabr 1994-cü il tarixli «Auditor xidməti haqqında» Qanunun qəbul olunması ilə başlanmışdır (Məmmədov, Musayev, Sadıqov, Kəbiyev, Rzayev, 2010). Həmin Qanuna əsasən Azərbaycan Respublikasının Auditorlar Palatası yaradılmışdır. Auditorlar Palatası respublikada auditor xidmətinin dövlət tənzimlənməsini və inkişafını təşkil edən, mülkiyyətçilərin əmlak hüquqlarını, dövlətin və təsərrüfat sistemlərinin, auditorların mənafələrini müdafiə edən, sərbəst auditorların və auditorlar təşkilatlarının fəaliyyətinə nəzarət edən müstəqil maliyyə orqanıdır. Qanunda deyildiyi kimi, «Audit əmtəə isəhsalı və satışı, xidmət göstərilməsi ilə məşğul olan təsərrüfat subyektlərinə mühasibat uçotunun dəqiq və dürüst aparılmasının mühasibat və maliyyə hesabatlarının müstəqil yoxlanılmasıdır». Audit xidməti sahibkarlıq fəaliyyəti olmaqla, sifarişçiyə xidmət göstərilməsi, sifarişçinin maliyyə vəziyyətinin yaxşılaşdırılması vəzifələrini yerinə yetirir (Azərbaycan Respublikası Vergilər Nazirliyinin Tədris Mərkəzi – Vergiyə giriş, 2014) «Auditor xidməti haqqında» Azərbaycan Respublikasının Qanununun 16-cı maddəsinə əsasən, auditor xidməti bir tərəfdən sərbəst auditor və ya auditor təşkilatı, digər tərəfdən isə sifarişçi arasında bağlanmış və yoxlamanın məzmununu, aparılması müddətlərini, məsləhət xidmətlərinin həcmi, ödəniş məbləğini və qaydasını, eləcə də tərəflərin məsuliyyətini nəzərdə tutan müqavilə əsasında həyata keçirilir. Deməli, auditor xidməti pulu xidmətlər növünə aiddir. Auditor xidmətləri bazarında qiymətlərlə razılaşmayan təsərrüfat subyektləri az deyildir (Məcidov, 2013).

Nəticə

1. Audit bazar iqtisadiyyatının zəruri elementi kimi çıxış edir, çünki istifadəçilərin qəra qəbulu üçün istifadə etdikləri muhasibat uçotunda müəyyən səhvlərə yol verilə bilər və onun etibarlılıq dərəcəsini istifadəçilərin əksəriyyəti tərəfindən müstəqil müəyyənləşdirilməsi qeyri mümkündür. 2. Auditor peşə vəzifəsini icra edərkən ümumən qəbul edilən mənəvi norma və qaydalara riayət etməli, muhasibat (maliyyə) hesabatının bütün istifadəçilərinin ictimai maraqlarını rəhbər tutmalı, qanuni və haqlı əsaslarla baş vermiş müştərinin marağını müdafiə etməlidir. 3. Auditor təşkilatı auditor yoxlamanın gedişində müəssisənin muhasibat uçotu sisteminin təşkilinin mövcud normativ sənədlərə uyğunluğunu mütləq müəyyənləşdirməli və aşkara çıxarılan səhvləri işçi sənədlərində əks etdirməlidir. 4. Müəssisənin muhasibat uçotu və uçot siyasətinin təşkilinin auditor yoxlamanın nəticələri üzrə auditor rəyinin bölməsi kimi auditor şəhadətnamə tərtib etməlidir. 5. İstehsal xərclərinin düzgünlüyünün auditor yoxlanılması zamanı istehsal xərclərinin kalkulyasiya maddələri üzrə uçotunun düzgünlüyü; material xərclərinin uçotunun və bölüşdürülməsinin, sosial sığorta orqanlarına ayırmaların, əmək haqqı xərclərinin, istehsalın hazırlanması və sınaqması məsrəflərinin, istehsal xidmət və idarəetmə üzrə məsrəflərin düzgünlüyü müəyyənləşdirilməlidir. 6. Hesablaşmalar və kredit əməliyyatlarının auditor yoxlamanın nəticələri auditor şəhadətnaməsinin tərkibinə daxil edilməli və orada yoxlamaların nəticələri şərh olunmalıdır.

Ədəbiyyat

1. Abbasov, A.B. (1998). Sahibkarlıq fəaliyyəti: növləri, təşəkkülü və inkişaf problemləri. Dərs vəsaiti. Bakı: “İqtisad Universiteti” nəşriyyatı, 212 s.
2. Namazova, C.B. (2012). Audit. Dərslik. Bakı, 292 s.
3. Abbasov İ.M. (2007). Audit. Bakı, 530 s.
4. “Mühasibat uçotu haqqında” Azərbaycan Respublikasının Qanunu. (2004). Bakı.
5. Azərbaycanın Milli audit standartları. (2004). Bakı: “Nağıl evi”.
6. Abbasov, S.A. (2007). Holding şirkətlərində muhasibat uçotu və nəzarətin təşkili. Monoqrafiya. Bakı: “Nurlan”, 192 s.
7. Sadıqov, T., Rzayev, İ. (2014). “Vergi uçotu və audit” (dərslik) Bakı.
8. Azərbaycan Respublikasında sahibkarlığın inkişaf problemləri (Elmi-praktik konfransın materialları). (2003). Bakı, 334 s.
9. “Daxili audit fəaliyyəti haqqında” Azərbaycan Respublikasının Qanunu. (2007). Bakı.

10. Məmmədov, F.Ə., Musayev, A.F., Sadıqov, M.M., Kəlbəyev, Y.A., Rzayev, Z.H. (2010). “Vergilər və vergitutma” (dərslük). Bakı.
11. Azərbaycan Respublikası Vergilər Nazirliyinin Tədris Mərkəzi – Vergiyə giriş (dərslük) Şamaxı. (2014).
12. Məcidov, M. (2013). “Vergi sistemi” (dərslük). Bakı.

Göndərilib: 26.02.2024

Qəbul edilib: 01.04.2024

DOI: <https://doi.org/10.36719/2663-4619/102/105-111>

Ellada Əsədova
Bakı Dövlət Universiteti
magistrant
asadovaellada01@gmail.com

AZƏRBAYCAN RESPUBLİKASI VƏ DİGƏR MDB ÖLKƏLƏRİNİN ƏMƏK QANUNVERİCİLİYİ ÜZRƏ FƏRDİ ƏMƏK MÜBAHİSƏLƏRİNİN ANLAYIŞI, YARANMA SƏBƏBLƏRİ VƏ ŞƏRTLƏRİ (QAZAXISTAN VƏ RUSİYANIN TİMSALINDA)

Xülasə

Əmək münasibətlərində işəgötürənin və onun işə götürdüyü işçinin maraqları həmişə üst-üstə düşür. Bu maraqların toqquşması əmək münasibətlərinin istənilən mərhələsində baş verə bilər ki, həmin vəziyyət isə tərəflər arasında əmək mübahisələrinin yaranmasına gətirib çıxarır. Fərdi əmək mübahisələri işçi ilə işəgötürən arasında birbaşa danışıqlar yolu ilə həll edilməyən və baxılması üçün müvafiq orqana müraciət edilən fikir ayrılığı kimi xarakterizə olunur. Odur ki, bu məqalədə həm Azərbaycan Respublikası, həm Qazaxıstan Respublikası və Rusiya Federasiyasının Əmək Məcəlləsində fərdi əmək mübahisələrinin anlayışı, o cümlədən yaranma səbəbləri və şərtləri təhlil edilmişdir.

Açar sözlər: fərdi əmək mübahisələri, fikir ayrılığı, işəgötürən, işçi, əmək münasibətləri

Ellada Asadova
Baku State University
master student
asadovaellada01@gmail.com

Understanding, the causes and conditions of labor disputes under the labor legislation of the Republic of Azerbaijan and other CIS countries (in the example of Kazakhstan and Russia)

Abstract

In labor relations, the interests of the employer and the employee he hires do not always coincide. These conflicts of interest can occur at any stage of labor relations, and this situation leads to labor disputes between the parties. Individual labor disputes are characterized as disagreements between the employee and the employer that are not resolved through direct negotiations and are referred to the appropriate authority for review. Therefore, in this article, the concept of individual labor disputes, including the causes and conditions of their occurrence, was analyzed in the Labor Code of the Republic of Azerbaijan, the Republic of Kazakhstan, and the Russian Federation.

Keywords: individual labor disputes, disagreement, employer, employee, labor relations

Giriş

İnsan həyatının ən zəruri ünsürlərindən biri də onun əmək fəaliyyəti ilə məşğul olmasıdır. Bu baxımdan da əsas insan və vətəndaş hüquq və azadlıqları siyahısına əlavə edilmiş və əmək hüququ adlanan Azərbaycan Respublikası Konstitusiyasının 35-ci maddəsində əmək fərdi və ictimai rifahın əsası kimi təsbit edilmiş, hər kəsin əməyə olan qabiliyyəti əsasında sərbəst surətdə özünə fəaliyyət növü, peşə, məşğuliyyət və iş yeri seçmək hüququ əks olunmuşdur. Yalnız məhkəmə qərarı əsasında şərtləri və müddətləri qanunla nəzərdə tutulan məcburi əməyə cəlb etmək, hərbi xidmət zamanı səlahiyyətli şəxslərin əmrlərinin yerinə yetirilməsi ilə əlaqədar işlətmək, fəvqəladə vəziyyət və hərbi vəziyyət zamanı vətəndaşlara tələb olunan işləri gördürmək hallarına yol verilir (1).

Oxşar yanaşma Rusiya Federasiyası Konstitusiyasının 37-ci maddəsində də qeyd edilmişdir. Belə ki, həmin maddəyə görə əmək sərbəstdir, hər kəsin əmək qabiliyyətindən sərbəst istifadə etmək, özünə fəaliyyət növü və peşə seçmək hüququ bildirilərək məcburi əmək qadağan edilmişdir (2).

Qazaxıstan Respublikası Konstitusiyasının 24-cü maddəsində əmək hüququ ilə yanaşı, Rusiya Federasiyası Konstitusiyasından fərqli olaraq məcburi əməyə yol verilən istisna hallar qeyd edilmiş və həmin halların dairəsi aydınlaşdırılmışdır. Həmin maddədə yalnız cinayət əməli və ya inzibati xəta haqqında çıxarılan məhkəmə qərarının tətbiqi zamanı və ya fəvqəladə və ya hərbi vəziyyət şəraitində məcburi əməyə yol verilmişdir (3).

Əmək hüququnun konstitusion səviyyədə təsbiti onu göstərir ki, əmək münasibətlərinin sabitliyi cəmiyyətin sosial və iqtisadi tərəqqisinin mühüm xüsusiyyətlərindən biridir. Bununla yanaşı, bu sabitliyin davamlı olmasını təmin etmək məqsədilə əmək və onun mühafizəsinə dair müxtəlif normativ hüquqi aktlar qəbul edilmişdir. Onlar arasında vətəndaşların əmək hüququnun müdafiəsi və işçi ilə işəgötürən arasında yaranan fərdi mübahisələrin tənzimlənməsində vacib əhəmiyyətə malik olan Əmək Məcəlləsini göstərmək olar.

Fərdi əmək mübahisələrinin qanunvericilik səviyyəsində təsbiti məsələlərinə toxunmadan öncə onun hüquq ədəbiyyatında nəzəri təhlili məsələlərinə yer vermək məqsədmüvafiq hesab olunur. İlk növbədə, qeyd olunmalıdır ki, “fərdi əmək mübahisələri” termini ilk dəfə olaraq 1971-ci ildə qəbul edilmiş III Əmək Məcəlləsində öz əksini tapmışdır. Həmin dövrə qədər isə Sovet əmək qanunvericiliyində “əmək münaqişələri” terminindən istifadə edilmişdir (Balashov, 2008: 7-8).

İşəgötürən və işə götürdüyü işçinin maraqları heç də həmişə üst-üstə düşmür, ona görə də bu maraqların toqquşması əmək münasibətlərinin istənilən mərhələsində mümkündür və bu da öz növbəsində əmək münaqişələrinə səbəb olur. Lakin hər bir münaqişəni hüquqi mənada mübahisə adlandırmaq düzgün olmaz. Əmək qanunvericiliyi ilə tənzimlənen münasibətlərin iştirakçıları öz münaqişələrini qarşılıqlı razılıq əsasında həll edə və beləliklə də, aralarında yaranan fikir ayrılıqlarının əmək mübahisəsi mərhələsinə keçməsinin qarşısını ala bilərlər (Kurennoy, 2007: 5).

Fikir ayrılıqları danışıq yolu ilə həll edilmədikdə və bu məsələnin həlli üçün xüsusi səlahiyyətli orqanlara müraciət edildikdə fikir ayrılığı əmək mübahisəsinə çevrilir. Başqa sözlə, işçinin, əmək kollektivinin və ya onların səlahiyyət verdiyi nümayəndənin tələblərinin tam və ya qismən təmin edilməsindən imtina edilməsi barədə işəgötürəndən bildiriş aldığı və bu barədə qərar qəbul edildiyi, onların ərizələrinə baxılma müddəti keçdiyi və işəgötürən tərəfindən cavab verilmədiyi gün əmək mübahisəsinin başladığı tarix hesab olunur (Akhmetov, Akhmetova, 2005: 234).

A.M.Qasimov qeyd edir ki, hər hansı fikir ayrılığı deyil, yalnız tərəflərin bilavasitə danışıqlar nəticəsində tənzimləyə bilmədikləri və bunun nəticəsində onlara baxılmaq üçün müəyyən səlahiyyətlərə malik müvafiq orqanın baxışına verilmiş fikir ayrılıqlarını əmək mübahisələri kimi qəbul etmək lazımdır (Əkbərli, 2021: 918).

Əmək mübahisələrindən əvvəl, bir qayda olaraq, əmək hüquq pozması baş verir. Əmək hüquq pozması əmək münasibətləri sahəsində öhdəliyi olan subyektin öz əmək vəzifələrini təqsirli şəkildə yerinə yetirməməsi və ya lazımınca yerinə yetirməməsi, nəticədə əmək hüquqlarının pozulması deməkdir. Öhdəlikli subyektin hərəkətləri qanuni olduqda, digər tərəf isə onları qanunsuz hesab etdikdə, heç bir pozuntu olmasa da, əmək mübahisəsi yarana bilər (Makurina, 2019: 88).

M.N.Əliyev və P.A.Hüseynov qeyd edirlər ki, tərəflərin hüquqazidd hərəkətləri nəticəsində yaranmış fikir ayrılığı hələ özlüyündə əmək mübahisəsi hesab edilməməlidir. Aşağıda göstərilən 3 halda tərəflərin fikir ayrılıqları əmək mübahisəsi həddinə qalxmır:

1. İşçi və ya işəgötürən fikir ayrılığının aradan qaldırılması üçün heç bir cəhd göstərməyə bilərlər. Başqa sözlə desək, işçilər işəgötürənin qeyri-qanuni hərəkətlərindən narazı qalsalar belə, yaranmış fikri ayrılığının həlli üçün heç bir cəhd göstərməyərək sanki onunla “razılaşırlar”;

2. İşəgötürən və işçilər arasında yaranmış fikir ayrılığını danışıqlar vasitəsilə həll edə və onun əmək mübahisəsi həddinə qalxmasına yol verməyə bilərlər;

3. İşəgötürənin qeyri-hüquqi hərəkətlərindən narazı olmalarına baxmayaraq işçilərin əksəriyyəti özləri üçün pis nəticədən qorxaraq hüquqlarının müdafiəsi üçün səlahiyyətli orqana müraciətdən çəkinirlər (Əkbərli, 2021: 918-919).

V.N.Tolkunova və İ.O.Sniqirevanın fikirlərinə görə əmək mübahisələrinin yaranması əmək qanunvericiliyinin normalarına riayət etmək öhdəliyi daşıyan hüquq subyektinin hərəkətindən və ya hərəkətsizliyindən başlayır. Bu baxımdan da onlar əmək mübahisələrinin yaranmasını və inkişaf dinamikasını aşağıdakı mərhələlərə ayırmışlar:

1. tərəflərdən birinin təqsirli hərəkət və ya hərəkətsizliyi nəticəsində əmək hüquq pozmasının mövcud olması;

2. bu hərəkət və ya hərəkətsizliyin subyektlər tərəfindən fərqli şəkildə qiymətləndirilməsi;

3. tərəflərin yaranan fikir ayrılıqlarını birbaşa danışıqlar yolu ilə həll etməyə cəhd göstərməsi;

4. danışıqlar yolu hər hansı bir nəticə vermədikdə fikir ayrılığının həll edilməsi üçün tərəflərin səlahiyyətli orqanlara müraciət etməsi (16).

Əmək hüququna həsr edilmiş müxtəlif dərslərdə əksər hallarda əmək mübahisələrinin aşağıda aparılmış təsnifatına rast gəlmək olar:

1. mübahisənin subyektlərinə və ya mübahisənin predmetinə görə;

2. mübahisənin xarakterinə görə;

3. mübahisələrin yaranma biləcəyi hüquq münasibətlərinə görə (mübahisənin obyektinə görə).

Mübahisənin subyektlərinə görə əmək mübahisələri 2 qrupa ayrılır: 1) fərdi əmək mübahisələri; 2) kollektiv əmək mübahisələri.

İ.O.Sniqireva, Y.N.Korşunov fərdi əmək mübahisələrinə tərəflər arasında birbaşa danışıqlar və ya həmkarlar ittifaqının iştirakı ilə həll edilməyən fikir ayrılıqları kimi anlayış vermişlər. L.A.Çikanova isə fərdi əmək mübahisələrini işçilərlə işəgötürənlər arasında birbaşa danışıqlar yolu ilə həll edilməyən münaqişə kimi izah edir (Agiyevets, 2016: 64-65).

Fərdi əmək mübahisələrinin leqal anlayışı qanunvericilik səviyyəsində təsbit edildiyindən müvafiq dövlətlərin əmək qanunvericiliyinə nəzər yetirmək məqsədamüvafiq hesab edilir.

Azərbaycan Respublikasının 1 fevral 1999-cu il tarixli Əmək Məcəlləsinin 287-ci maddəsinə əsasən fərdi əmək mübahisələri, işəgötürənlə işçi arasında əmək müqaviləsinin, kollektiv müqavilənin şərtlərinin, habelə əmək qanunvericiliyinin və digər normativ hüquqi aktların tətbiqi zamanı yaranan və bu Məcəllə ilə müəyyən edilmiş qaydada, üsullarla və şərtlərlə tərəflərin hüquq bərabərliyi və qanunun aliliyi prinsipləri əsasında həll edilən fikir ayrılığıdır (2).

Rusiya Federasiyasının Əmək Məcəlləsinin 381-ci maddəsinə görə fərdi əmək mübahisəsi işəgötürənlə işçi arasında əmək qanunvericiliyinin və əmək hüququ normalarını ehtiva edən digər normativ hüquqi aktların, kollektiv müqavilənin, sazişin, yerli normativ aktın, əmək müqaviləsinin (o cümlədən əmək şəraitinin yaradılması və dəyişdirilməsi) tətbiqi ilə bağlı həll edilməmiş və baxılması üçün orqana müraciət edilən fikir ayrılığıdır (6).

Fərdi əmək mübahisələrinə işəgötürənlə əvvəllər əmək münasibətlərində olan şəxs, habelə əmək müqaviləsi bağlamaq istəyini bildirmiş şəxs arasında, əgər əgər işəgötürən belə əmək müqaviləsi bağlamaqdan imtina edərsə, baş verən mübahisələr də aid edilir.

Qazaxıstan Respublikasının Əmək Məcəlləsinin 1-ci maddəsinin 16-cı bəndində əmək mübahisəsinə anlayış verilsə də, digər ölkələrin qanunvericiliyindən fərqli olaraq fərdi əmək mübahisələrinə leqal tərif verilməmişdir. Qeyd edilən maddədə əmək mübahisəsinə işçi (işçilər) ilə işəgötürən (işəgötürənlər), o cümlədən əvvəllər əmək münasibətlərində olan şəxslər arasında Qazaxıstan Respublikasının əmək qanunvericiliyinin tətbiqi, müqavilələrin, əmək sazişlərinin və kollektiv müqavilələrinin şərtlərinin, işəgötürənin aktlarının yerinə yetirilməsi və ya dəyişdirilməsi ilə bağlı yaranan fikir ayrılığı kimi anlayış verilmişdir (17).

Fikrimizcə, fərdi əmək mübahisələri ilə kollektiv əmək mübahisələrinin fərqləndirilməsi, fərdi əmək mübahisələrinin məzmununun daha düzgün başa düşülməsi üçün Qazaxıstan Respublikasının Əmək Məcəlləsinə aşağıdakı məzmununda fərdi əmək mübahisələri anlayışının daxil edilməsinə ehtiyac vardır:

Fərdi əmək mübahisələri işəgötürənlə işçi, o cümlədən əvvəllər əmək münasibətlərində olan şəxslər arasında əmək müqaviləsinin, əmək sazişləri və kollektiv müqavilənin şərtlərinin, habelə Qazaxıstan əmək qanunvericiliyinin və digər normativ hüquqi aktların tətbiqi zamanı yaranan və qanunla müəyyən edilmiş qaydada müvafiq orqanda həll edilən fikir ayrılığıdır.

Bundan başqa, Qazaxıstan Respublikasının Əmək Məcəlləsindən və Rusiya Federasiyasının Əmək Məcəlləsindən fərqli olaraq Azərbaycan Respublikasının Əmək Məcəlləsində verilmiş leqal tərifi də “əvvəllər əmək münasibətlərində olan şəxslər” ifadəsi göstərilməmişdir. Azərbaycan Respublikasının Əmək Məcəlləsinin 7-ci maddəsinin 2-ci bəndinə görə isə əmək münasibətləri elektron informasiya sisteminə gücləndirilmiş elektron imza vasitəsi ilə daxil edilmiş əmək müqaviləsi bildirişinin qeydiyyatına alınmasından və bu barədə işəgötürənə elektron qaydada məlumat göndərilməsindən sonra yaranır (2). Lakin fərdi əmək mübahisələri aralarında əmək müqaviləsinə xitam verilmiş işçi və işəgötürən arasında baş verə bilər ki, işçi məhkəməyə müraciət edərkən hüquqi olaraq əmək münasibətlərində olmur (məsələn, işəgötürənin Əmək Məcəlləsinin 70-ci maddəsinin “ç” bəndi ilə əmək müqaviləsinə xitam verməsi, işçinin isə bunu qeyri-qanuni hesab edərək səlahiyyətli orqana müraciət etməsi). Bu baxımdan da, fikrimizcə, bizim əmək qanunvericiliyində verilən anlayışa “əvvəllər əmək münasibətlərində olmuş işçi və işəgötürən” ifadəsinin əlavə edilməsi məqsədemüvafiq olardı.

Rusiya əmək qanunvericiliyində və Azərbaycan Respublikası əmək qanunvericiliyində fərdi əmək mübahisəsinə verilən anlayışlar uğurlu hesab oluna bilər. Bununla belə, fikrimizcə, hər iki anlayışda müəyyən çatışmazlıqlar mövcuddur. Belə ki, Azərbaycan Respublikasının Əmək Məcəlləsində verilən anlayışdan elə başa düşülür ki, yaranan mübahisələr qeyd edilən prinsiplər əsasında elə işçi ilə işəgötürən tərəfindən həll edilir. Halbuki, fərdi əmək mübahisəsinin əsas elementlərindən biri də onun müəyyən orqanda baxılıb həll edilməsidir. Bu baxımdan Azərbaycan Respublikasının Əmək Məcəlləsində verilən anlayışın aşağıdakı redaksiyada verilməsi təklif olunur (Trudovoye pravo: uchebnik, 2021):

Fərdi əmək mübahisələri, işəgötürənlə işçi arasında və ya əvvəllər əmək münasibətlərində olmuş işçi və işəgötürən arasında əmək müqaviləsinin, kollektiv müqavilənin şərtlərinin, habelə əmək qanunvericiliyinin və digər normativ hüquqi aktların tətbiqi zamanı yaranan və müvafiq orqan tərəfindən bu Məcəllə ilə müəyyən edilmiş qaydada, üsullarla və şərtlərlə tərəflərin hüquq bərabərliyi və qanunun aliliyi prinsipləri əsasında həll edilən fikir ayrılığıdır.

Qanunvericiliklərin uyğunlaşdırılması baxımından Rusiyanın Əmək Məcəlləsində verilən anlayışda “həll edilməmiş və baxılması üçün” ifadəsinin “yaranan və həll edilməsi üçün” ifadəsi ilə əvəz olunması təklif olunur.

Yuxarıda aparılan fərdi əmək mübahisələri anlayışının təhlilinə əsasən o, aşağıdakı xüsusiyyətlərə malikdir (Cəfərov, 2008):

1. Bu kateqoriyadan olan mübahisələrin subyektləri qismində işçi və işəgötürən çıxış edir;
2. Fərdi əmək mübahisələrinin obyektivi tərəflərin qanunla qorunan hüquq və mənafelelidir (məs. qanunsuz olaraq işdən çıxarılan işçinin işə bərpa edilməsi);
3. Onlar arasında həll edilməmiş fikir ayrılığı mövcud olur;
4. Fikir ayrılığının həll edilməsi üçün əmək qanunvericiliyi ilə müəyyən edilmiş qaydada fərdi əmək mübahisələrinə baxan orqana müraciət edilir.

Bəzi alimlər əmək mübahisələrinin yaranması üçün "səbəblər" və "şərtlər" anlayışlarını bir-birindən fərqləndirirlər. V.N.Tolkunova qeyd edir ki, əmək mübahisələrinin səbəbləri mübahisə edən tərəflərin subyektiv və ya kollektiv əmək hüquq və mənafelelərinin həyata keçirilməsi və ya əmək vəzifələrinin yerinə yetirilməsi proseduruna müxtəlif qiymət vermələrində, yəni onlar arasında yaranan fikir ayrılığında ifadə olunur. Əmək mübahisələrinin şərtləri isə eyni məsələlər üzrə daha çox əmək mübahisəsinin yaranmasına və ya yaranmış mübahisənin əhəmiyyətli dərəcədə kəskinləşməsinə səbəb olan mənfi amillərdir (Novitskaya, 2018: 100).

K.N.Qusov da V.N.Tolkunovanın mövqeyindən çıxış edərək əmək mübahisələrinin səbəblərini subyektiv əmək hüquqlarının həyata keçirilməsi və ya əmək vəzifələrinin icrası ilə bağlı mübahisə edən işçi və işəgötürən tərəfindən müxtəlif qiymətləndirmələr nəticəsində yaranan mənfi amillər kimi xarakterizə etmişdir (Safronov, 2015: 227).

A.G.Avdey əmək mübahisələrinin yaranma səbəblərini əmək hüquq münasibətlərində olan subyektlərin hüquqlarınının real və ya xəyali şəkildə pozulması adlandırır. Müəllifin fikrincə, əmək

mübahisələrinin baş vermə şərtləri dedikdə isə tərəflər arasında fikir ayrılıqlarının yaranmasına səbəb olan amillər başa düşülməlidir (Nesipbayeva, Rzabay, 2023: 7).

O.V.Smirnov, İ.O.Sniqireva, N.Q.Qladkovanın fikrincə, əmək mübahisələrinin səbəbləri qismində işçi ilə işəgötürən arasında fikir ayrılığına səbəb olan hüquqi faktlar, şərtləri kimi isə işçi ilə işəgötürən arasında mövcud olan əmək münasibətlərinə birbaşa və ya dolayısı yolla təsir edən vəziyyət, şərait çıxış edir (Novitskaya, 2018: 101).

V.V.Safronov göstərir ki, fərdi əmək mübahisələrinin səbəbləri işçinin hər hansı hüquqlarının və ya onun müəssisə qarşısında öhdəliklərinin pozulması ilə bağlı olan, şərtlər isə əmək münasibətlərinə birbaşa və ya dolayısı ilə təsir edən və əmək münasibətlərinin subyektləri arasında həll edilməmiş fikir ayrılıqlarına səbəb olan hallardır. Əmək mübahisələrinin yaranması şərtləri, alimin fikrincə, konkret əmək mübahisəsində konkret səbəblərə çevrilir (Novitskaya, 2018: 101).

Alimlərin fikirlərini ümumiləşdirərək qeyd edə bilərik ki, fərdi əmək mübahisələrinin səbəbləri dedikdə, əmək qanunvericiliyinin, digər normativ hüquqi aktların, əmək müqaviləsinin, kollektiv müqavilənin şərtlərinin tətbiqi ilə bağlı fikir ayrılıqlarının yaranmasına gətirib çıxaran hallar başa düşülür. Fərdi əmək mübahisələrinin yaranması şərtləri isə əmək münasibətlərinə təsir edən və işçi ilə işəgötürən arasında həll edilə bilməyən fikir ayrılıqlarına səbəb olan hallardır.

Fərdi əmək mübahisələrinin yaranma səbəblərinə aşağıdakıları aid etmək olar:

1. İşçi və ya işəgötürən tərəfindən əmək vəzifələrinin təqsirli şəkildə yerinə yetirilməməsi və ya lazımınca yerinə yetirilməməsi;
2. Subyektlərin əmək qanunvericiliyinin tətbiqi məsələlərini fərqli şəkildə qiymətləndirməsi;
3. İşçinin və ya işəgötürənin əmək müqaviləsinin digər tərəfinə həvalə edilmiş subyektiv hüquq və öhdəliyə malik olması barədə vicdanlı şəkildə yanlış təsəvvürə malik olması;
4. Bəzi hüquqi aktların müəyyən müddəalarında boşluğun mövcud olması (Pashkova, 2018: 161).

Hüquq ədəbiyyatında fərdi əmək mübahisələrinin səbəbləri iki qrupa bölünür: subyektiv səbəblər və obyektiv səbəblər.

Subyektiv səbəblər özündə əmək hüquq subyektlərinin (işçi və işəgötürən) fəaliyyətindəki çatışmazlıqları və səhvləri ifadə edir. Bu qəbildən olan səbəblər sırasına işçinin və ya işəgötürənin mövcud əmək qanunvericiliyinin tələblərinə əməl etmək istəməməsini, əmək qanunvericiliyinin düzgün tətbiq edilməməsi və ya fərqli şəkildə başa düşülməsini, işçinin əmək hüquqlarının pozulmasını, onun tələblərinə məhəl qoyulmamasını və s. halları aid etmək olar (15).

Fərdi əmək mübahisələrinin yaranmasının obyektiv səbəblərinə əmək qanunvericiliyinin, müqavilələrin tətbiqi ilə bağlı işəgötürənlə işçinin maraqlarının uyğunsuzluğu, müəyyən iş şəraitinin dəyişdirilməsi, işçilərə əmək haqqının ödənilməməsi və ya vaxtında ödənilməməsi və s. hallar qeyd edilə bilər (Makurina, 2019: 91).

S.P.Marvin bildirir ki, obyektiv səbəblər tərəflərin iradəsindən və şüurundan asılı olmadığından onlar əmək mübahisələrinin yaranmasının bilavasitə mənbəyi qismində çıxış etmirlər. Lakin onların mövcudluğu əmək mübahisələrinin meydana çıxması üçün zəmin yarada bilər (Cəfərov, 2008: 69).

Əmək mübahisələrinin yaranma şərtlərinə gəldikdə isə əmək mübahisələrinə həsr edilmiş dərslər, məqalələr, monoqrafiya və digər elmi əsərlərdə onlar 3 qrupa ayrılırlar: sosial şərtlər, hüquqi şərtlər və iqtisadi şərtlər.

Sosial şərtlərə nümunə olaraq müəyyən edilmiş əmək haqqı ilə yaşayış minimumu arasında uyğunsuzluğu, aşağı və ya yüksək maaş alan işçilərin əmək haqlarına edilmiş artırımlar arasında fərqlərin mövcud olmasını və digər halları göstərmək olar (Pashkova, 2018: 162).

Hüquqi şərtlərə əmək qanunvericiliyində ziddiyyətlərin və boşluqların olması, tərəflərin hüquq sahəsində zəruri biliklərə malik olmaması, normaların işçi və işəgötürən tərəfindən fərqli şəkildə şərh edilməsini qeyd etmək olar (Cəfərov, 2008: 91).

İqtisadi şərtlər isə müəssisənin maliyyə vəziyyətinin qeyri-stabil olması səbəbindən işəgötürən tərəfindən işçilərin əməkhaqlarının tam və ya vaxtında ödənilməməsi, eyni öhdəlikləri daşıyan işçilərin əməkhaqlarının fərqləndirilməsi kimi hallar hesab edilə bilər.

Nəticə

Beləliklə, MDB ölkələrinə daxil olan Azərbaycan, Qazaxıstan Respublikalarının və Rusiya Federasiyasının Əmək Məcəlləsində fərdi əmək mübahisələrinə verilən anlayışları mükəmməl hesab etmək olmaz.

İlk növbədə, Qazaxıstan Respublikasının əmək qanunvericiliyində fərdi əmək mübahisələrinin leqal anlayışına yer ayrılmamışdır. Lakin həmin qanunvericilikdə mövcud olan Əmək mübahisəsinə verilən anlayışı nəzərə alaraq fərdi əmək mübahisələrinin anlayışı ilə bağlı təkliflər irəli sürülmüşdür. Azərbaycan Respublikasının Əmək Məcəlləsində fərdi əmək mübahisələrinə verilən hüquqi anlayışı nəzəri və təcrübi baxımdan uzlaşdırmaq üçün dəyişikliklərin edilməsinə ehtiyac vardır.

Ədəbiyyat

1. Azərbaycan Respublikasının Konstitusiyası, 12 noyabr 1995-ci ildə qəbul edilmişdir. <https://e-qanun.az/framework/897>, 2024
2. Konstitutsiya Rossiyskoy Federatsii, prinyata 12 dekabrya 1993 goda. <https://constitution.garant.ru/rf/chapter/889e0dae931675d48d9f64b3ec2afc12/>, 2024
3. Kazakistan Respublikasynyň Yeňbek Kodeksi. 23 karashadağy 2015 zhylgy № 414-V K,RZ, <https://adilet.zan.kz/kaz/docs/K1500000414>, 2024
4. Balashov, A.I. (2008). Trudovyye spory i poryadok ikh razresheniya: Uchebnoye posobiye. SPb filial GU VSHE, 116 s.
5. Kurennoy, A.M. (2007). Trudovyye spory: ponyatiye i obshchaya kharakteristika pravovogo regulirovaniya. Zakony Rossii: opyt, analiz, praktika. № 4, s.4-17
6. Akhmetov, A., Akhmetova, G. (2005). Yeňbek k,ük, ygy. Ok ulyk, . Almaty: «Nür-press», 405 bet.
7. Əkbərli, Ü.A. (2021). Əmək hüququ. Mühazirə mətnləri: Dərs vəsaiti. Bakı: Hüquq yayın evi, 964 s.
8. Makurina, K.A. (2019). Ponyatiye i klassifikatsiya individual'nykh trudovykh sporov, prichiny i usloviya ikh vozniknoveniya. T.M.Lavrik. Aktual'nyye napravleniya fundamental'nykh i prikladnykh issledovaniy: Materialy XX mezhdunarodnoy nauchno-prakticheskoy konferentsii, North Charleston, USA, s.87-92
9. Trudovoy kodeks Rossiyskoy Federatsii, ot 30.12.2001 № 197-FZ. https://www.consultant.ru/document/cons_doc_LAW_34683/, 2024
10. Agiyevets, S.V. (2016). K voprosu o ponyatii individual'nykh trudovykh sporov. Aktual'nyye problemy yuridicheskogo obrazovaniya v kontekste obucheniya al'ternativnomu uregulirovaniyu sporov kak podkhodu k obespecheniyu prav cheloveka : materialy Mezhdunar. nauch.prakt. konf. v ramkakh Tempus-proyekta. Minsk, 29 noyabrya - 3 dekabrya. Minsk : Izdatel'stvo BGU, s.61-69
11. Azərbaycan Respublikasının Əmək Məcəlləsi, 1 fevral 1999-cu il tarixli. <https://e-qanun.az/framework/46943>, 2024
12. Trudovoye pravo: uchebnyk. (2021). Pod red. S.V.Solov'yevoy, I.A.Filipovoy – Nizhniy Novgorod: Nizhegorodskiy gosuniversitet, 194 s.
13. Novitskaya, M.V. (2018). Prichiny i usloviya vozniknoveniya trudovykh sporov. Vestnik Mogilevskogo instituta MVD. № 2, s.100-106.
14. Safronov, V.V. (2015). Prichiny i usloviya vozniknoveniya individual'nykh trudovykh sporov. Upravleniye chelovecheskimi resursami – osnova razvitiya innovatsionnoy ekonomiki., № 6, s.226-230.
15. Nesipbayeva, I.S., Rzabay, A.I. (2023). Trudovyye spory i poryadok ikh razresheniya. Materialy XXIX mezhdunarodnoy nauchnoy konferentsii «Informatsionnoye prostranstvo sovremennoy nauki» (g. Cheboksary, Rossiya, 25 avgusta – 15 sentyabrya). Nauchnyy potentsial. № 3(42), s.7-11.
16. Pashkova, G.G. (2018). Trudovoye pravo: ucheb. posobiye. Tomsk: Izdatel'skiy Dom Tomskogo gosudarstvennogo universiteta, 258 s.

17. Trudovoye pravo Rossii: uchebnik dlya studentov vuzov, obuchayushchikhsya po spetsial'nosti «Yurisprudentsiya». (2015). [R.A.Kurbanov i dr.]; pod red. S.N.Baburina. M.: YUNITI-DANA, 487 s.
18. Cəfərov, Z.İ. (2008). İşçilərin subyektiv hüquqlarının, azadlıqlarının və qanuni mənafeələrinin mühafizəsi və müdafiəsi üsulları (Nəzəri aspektləri). Monoqrafiya. Bakı: Adiloğlu, 208 s.

Göndərilib: 05.03.2024

Qəbul edilib: 23.04.2024

DOI: <https://doi.org/10.36719/2663-4619/102/112-116>

Fəridə Mirzəyeva
Bakı Dövlət Universiteti
magistrant
f.mirzayeva@pdlworld.com

AİLƏ-NİKAH MÜNASİBƏTLƏRİ: NİKAH MÜNASİBƏTLƏRİNƏ DAXİL OLMA QAYDALARI

Xülasə

Məqalədə əsas məqsəd ailə-nikah münasibətlərinin tənzimlənməsi qaydalarının müəyyən edilməsi və nikaha daxil olan şəxslərin hüquq və öhdəliklərinin yerli və xarici qanunvericilik aktlarında araşdırılaraq öyrənilməsi təşkil etmişdir. Həmçinin Azərbaycan Respublikasının və digər ölkələrin də qanunvericilik normaları qarşılıqlı şəkildə təhlil edilmiş və nikah münasibətləri ilə bağlı yeni təkliflər verilmişdir.

Açar sözlər: ailə münasibətləri, nikah, nikah yaşı, ər və arvad, hüquq və öhdəliklər

Farida Mirzayeva
Baku State University
master student
f.mirzayeva@pdlworld.com

Family-marital relations: rules for entering marriage relations

Abstract

The main purpose of the article is to determine the rules for the regulation of marital relations and to examine and investigate the rights and obligations of married persons in domestic and foreign legislation. In addition, the legal norms of the Republic of Azerbaijan and other countries were mutually analyzed and new recommendations on marital relations were made.

Keywords: family relations, marriage, age of marriage, husband and wife, rights and obligations

Giriş

Ailənin anlayışına dair hüquq ədəbiyyatında alimlər tərəfindən müxtəlif fikirlər səsləndirilmişdir. Məsələn A.M.Neçayevaya görə ailə dedikdə, “nikah və ailə haqqında qanunvericilikdə müəyyən edilmiş hüquq və öhdəliklərə sahibolan, birgə yaşayan və ümumi təsərrüfat fəaliyyəti aparan şəxslərin birliyi” nəzərdə tutulur (Neçayeva, 1980: 61-62). M.Dəmirçiyevaya görə ailə-nikah, yaxud qan qohumluğuna əsaslanan kiçik bir qrupdur. Ailə üzvləri bir-birinə məişət birliyi, mənəvi cavabdehlik və qarşılıqlı köməklə bağlıdır (Dəmirçiyeva, 2020: 119).

Nikah hüququ nikahın şərtlərini və prosedurlarını, nikahın etibarlılığını, nikahın xitamını - nikahın həlli yollarını, boşanma və nikahın etibarsızlığının nəticələrini, ər-arvadın hüquq və vəzifələrini və qaygılarını tənzimləmək məqsədi daşıyır. Nikah qadın və kişi arasında bir yerdə yaşamaq və ailə qurmaq məqsədi ilə həyata keçirilən həyat birliyidir. Evliliyin əsas məqsədləri; birlikdə yaşamaq və ailə qurmaq, həyat yoldaşını dəstəkləmək və sairədir. Nikah qanunla tənzimlənən, ər-arvadın, ailənin və cəmiyyətin maraqlarının həyata keçirildiyi kişi və qadınların birliyidir. Ər-arvad arasında münasibətlər ər və arvadın nikahla bağlı sərbəst qərar verməsi, onların bərabərliyi, qarşılıqlı hörmət və yardımı əsasında qurulur. Nikah hüquqi birlik kimi ər-arvadın mənəvi və hüquqi bərabərliyinə, qarşılıqlı sevgi, hörmət və anlaşmaya əsaslanır və ailə birliyinin əsasını təşkil edir (Zejnəli, 1).

Digər xarici ölkələrin qanunvericiliyi ilə müqayisədə Azərbaycan Respublikasında ailə münasibətlərini tənzimləyən xüsusi qanunvericilik aktının – Ailə Məcəlləsinin mövcud olması

olduqca mütərəqqi bir haldır. Dövlətimiz hər zaman ailə münasibətlərinin qayğısına xüsusi diqqət yetirmişdir. Belə ki, Azərbaycan Respublikasının Konstitusiyasının 17 maddəsinin birinci bəndində “ailə”nin “cəmiyyətin əsas özəyi olması və dövlətin xüsusi himayəsində olması xüsusilə vurğulanmışdır. Eyni zamanda Azərbaycan Respublikasının Konstitusiyasının 34-cü maddəsinin üçüncü bəndində “nikah və ailənin dövlətin himayəsində olması, analıq, atalıq, uşaqlığın qanunla mühafizə edilməsi” dövlət səviyyəsində ailəyə xüsusi önəm verilməsini bir daha sübut edir (4).

Azərbaycan Respublikasının Ailə Məcəlləsinin 2-ci maddəsinə əsasən ailə münasibətlərinin hüquqi tənziimi qadınla kişinin nikahının könüllülyü, ər-arvadın hüquq bərabərliyi, ailədaxili məsələlərin qarşılıqlı razılıq əsasında həll olunması, uşaqların ailə tərbiyəsinin üstünlüyü, onların rifahına və inkişafına qayğı, ailənin yetkinlik yaşına çatmayan və əmək qabiliyyəti olmayan üzvlərinin hüquq və mənafeələrinin müdafiəsinin təmin olunması prinsiplərinə uyğun həyata keçirilir (5).

Ailə Məcəlləsinin 2-ci maddəsində müəyyən edilmiş prinsiplər Azərbaycan Respublikasının Konstitusiyasının normalarına uyğun olaraq müəyyən edilmişdir. Belə ki, Konstitusiyanın 34-cü maddəsinin ikinci və dördüncü bəndi nikah könüllülyünü, 25-ci maddəsinin ikinci bəndi ər və arvadın hüquq bərabərliyini bir daha təsdiq edir.

Ailə münasibətlərinin tərəfləri öz hüquq və vəzifələrini yerinə yetirərkən ailənin başqa üzvlərinin və digər vətəndaşların hüquqlarını, azadlıqlarını və qanuni mənafeələrini pozmamalıdır (4).

Nikah münasibətlərinə daxil olan şəxslərin hüquq və və öhdəlikləri nikah münasibətlərinin rəsmi şəkildə dövlət qeydiyyatına alınmasından sonra yaranır. Nikah tərəfləri qarşılıqlı razılığına əsasən yazılı qaydada bağlanır. Nikah tərəflərin könüllü ittifaqidir. Tərəfi nikah münasibətlərinə daxil olmağa məcbur etmək cinayət məsuliyyətinə səbəb olur. Azərbaycan Respublikasının Cinayət Məcəlləsinin 176-1-ci maddəsində “qadını nikaha daxil olmağa məcbur etmə” üçün cinayət məsuliyyəti nəzərdə tutulmuşdur (6). Belə hesab edirəm ki, maddədə sadəcə qadınların nikaha daxil olmağa məcbur etmə üçün cinayət məsuliyyətinin müəyyən edilməsi yetərli deyildir. Eyni zamanda kişilərin də nikaha daxil olmağa məcbur etmə üçün də cinayət məsuliyyəti nəzərdə tutulmalıdır.

Azərbaycan Respublikasında nikah yalnız qadın və kişi arasında bağlana bilər. Azərbaycan Respublikasında eyni cinsli şəxslər arasında bağlanmış nikahlar rəsmi olaraq tanınmır. Lakin 2024-cü ilin statistikasına əsasən 36 ölkədə eynicinsli şəxslər arasında bağlanan nikahlar rəsmi olaraq tanınır (7).

Ailə Məcəlləsi ilə nikaha daxil olması qadağan olan şəxslərin siyahısı müəyyən edilmişdir. Belə ki,

- yaxın qohumlar (valideynlər və uşaqlar, baba-nənə və nəvələr, doğma və ögey (ümumi ata və anası olan) qardaş və bacılar);
- övladlığa götürənlər və övladlığa götürülənlər;
- ikisindən biri və ya hər ikisi başqası ilə nikahda olan şəxslər arasında nikah bağlanmasına yol verilmir.

Müqayisə üçün xarici ölkələrin qanunvericiliyində nikaha daxil olması qadağan edilən şəxslərin dairəsinə nəzər yetirək. Belə ki, 4721 sayılı Türk Mədəni Qanununa əsasən:

- Nikaha daxil olan zaman tərəflərdən biri hələ də rəsmi nikah münasibətlərindədirsə,
 - Ər-arvaddan biri nikah zamanı öz hərəkətlərinin mənasını dərk edə bilmirsə
 - Ər-arvaddan birində ruhi xəstəlik varsa,
 - Ər-arvad arasında evliliyə mane olan qohumluq münasibət varsa
- tərəflər arasında nikah bağlanmasına yol verilmir.

Həmçinin nikah bitmişə, nikahın bitməsindən üç yüz gün keçməmiş qadın evlənməsinə yol verilmir (8).

Dünyanın bir sıra ölkələrində yaxın qan qohumları (əmi, bibi, dayı, xala uşaqları) arasında evliliklər qadağan edilmişdir. Belə ki, Tayvanda, Flippində, Cənubi və Şimali Koreyada, 1981-ci ildən etibarən Çin Xalq Respublikasında, 2000-ci ildən Vietnamda, 2004-cü ildən İsveçdə yaxın qan qohumları arasında evlilik qadağan edilmişdir (9).

Azərbaycanda qan qohumları arasında nikah bağlanması qadağan edilməmişdir. Lakin qeyd etmək lazımdır ki, aparılmış müxtəlif elmi araşdırmalar göstərir ki, qan qohumları arasında bağlanmış nikahdan dünyaya gələn uşaqlarda genetik və digər xəstəliklərə sahib olma riski daha böyükdür. Belə ki, qan qohumları arasında olan nikahlardan doğulan uşaqların yaşama müddətində 3.3 illik azalma olduğu müəyyən edilmişdir (10). Bunları nəzərə alaraq, Azərbaycan qanunvericiliyində də yaxın qan qohumları arasında nikahın bağlanması qadağan edilməsi daha məqsədə müvafiq olardı.

Azərbaycan Respublikasında nikaha daxil olan tərəflər üçün minimum yaş həddi olaraq 18 yaş müəyyən edilmişdir.

Nikaha daxil olma yaşı ilə bağlı Birləşmiş Millətlər Təşkilatının Əhali Fondunun məlumatına əsasən 2010-cu ildə 158 ölkədə qadınların valideynlərinin razılığı və ya müvafiq orqanın icazəsi olmadan nikaha girməsi yaşı 18 yaş olmuşdur. Bununla belə, bu ölkələrin 146-da dövlətlər 18 yaşına çatmamış qızların valideynlərinin və ya digər orqanların razılığı ilə ərə getməsinə qanunla icazə verili. 52 ölkədə yaşı 15-dən az olan qızlar valideynlərinin razılığı ilə ailə qura bilərlər. Bununla bərabər 180 ölkədə kişilər üçün minimum yaş həddi 18 olaraq müəyyən edilmişdir. Bundan əlavə, 105 ölkədə oğlanlar valideynin və ya müvafiq orqanın razılığı ilə, 23 ölkədə isə sadəcə valideynlərinin razılığı ilə 15 yaşından kiçik oğlanlar evlənə bilər (11).

Son illərdə Avropa İttifaqına daxil olan bir çox ölkələrdə nikah qanunlarını sərtləşdirib, ya 18 yaşdan kiçik nikahları tamamilə qadağan edilib, ya da belə nikahların bağlanması üçün məhkəmənin razılığını tələb edilir. Son illərdə evlilik qanunlarında islahatlar aparən ölkələr arasında İsveç (2014), Danimarka (2017), Almaniya (2017), Lüksemburq (2014), İspaniya (2015), Hollandiya (2015), Finlandiya (2019) və İrlandiya (2019) var. Bir çox inkişaf etməkdə olan ölkələr də son illərdə oxşar qanunlar qəbul ediblər: Honduras (2017), Ekvador (2015), Kosta Rika (2017), Panama (2015), Trinidad və Tobago (2017), Malavi (2017) (12).

Azərbaycan Respublikasının Ailə Məcəlləsinə əsasən üzürlü səbəblər olduqda, nikaha daxil olmaq istəyən və nikah yaşına çatmamış şəxslərin yaşadıkları ərazinin müvafiq icra hakimiyyəti orqanı onların xahişi ilə nikah yaşının 1 ildən çox olmayaraq azaldılmasına icazə verə bilər. Burada üzürlü səbəb dedikdə- qadının hamilə olması və ya dünyaya uşaq gətirməsi, kişinin hərbi qulluğa çağırılması, yaxud digər ciddi səbəblər ola bilər (Dəmirçiyeva, 2020: 145).

Rusiya Ailə Məcəlləsinin 13.2-ci maddəsində də Azərbaycan Respublikasının Ailə Məcəlləsinə bənzər normalara rast gəliir. Belə ki, üzürlü səbəblər olduqda, nikaha daxil olmaq istəyən şəxslərin yaşayış yeri üzrə yerli özünüidarəetmə orqanları həmin şəxslərin xahişi ilə on altı yaşına çatmış şəxslərin nikaha daxil olmasına icazə verə bilərlər (13).

Dövlət statistika komitəsinin məlumatları göstərir ki, Azərbaycan Respublikası ərazisində 2021-ci ildə 137, 2022-ci ildə isə 270 erkən nikah halları qeyd edilmişdir. Xüsusilə son dövümlərdə Tovuz rayonunda 13 yaşlı, Sabirabad rayonunda 12 yaşlı qız uşaqlarının nişanlanması ilə bağlı yayılan məlumatlar hələ də Azərbaycan ərazisində erkən nikah hallarının baş verdiyini göstərir. Belə hesab edirəm ki, bunları nəzərə alaraq Ailə Məcəlləsinin nikah yaşının azaldılmasına icazə verən 10.2-ci maddəsi ləğv edilməlidir.

Rəsmi nikaha daxil olmaq üçün tərəflər qanunvericiliklə müəyyən olunmuş qaydada tibbi müayinədən keçməlidirlər. Nikaha daxil olmaq istəyən şəxslərin keçməli olduğu xəstəliklərin siyahısı aşağıdakı kimidir:

-hemoqlobinopatiyalar; böyük beta-talassemiya; aralıq beta-talassemiya; drepanotalassemiya; oraqvari hüceyrəli anemiya; İİV/QİÇS; sifilis.

Nikaha daxil olmaq istəyən şəxslər tibbi müayinədən keçmək və məsləhət almaq üçün yaşayış yeri üzrə Tibbi Ərazi Bölmələrini İdarəetmə Birliyi tərəfindən müəyyən edilmiş dövlət və (və ya) bələdiyyə tibb müəssisəsinə müraciət edə bilərlər. Nikaha daxil olmaq istəyən şəxslərin tibbi müayinəsinin həyata keçirilməsi və müvafiq məsləhətlərin verilməsi pulsuzdur (14).

Nikaha daxil olan şəxslərdən biri özündə dəri-zöhrəvi xəstəliyinin və insanın immunçatışmazlığı virusunun törətdiyi xəstəliyin olmasını o birindən gizlətdikdə, digər tərəf nikahın etibarsız sayılması tələbi ilə məhkəməyə müraciət edə bilər (1).

Rusiya Ailə Məcəlləsinin 15-ci maddəsində eyni tipli normalara rast gəlinir.

Azərbaycan Respublikasının Ailə Məcəlləsində Azərbaycan Respublikasının vətəndaşları və xarici vətəndaşlar və ya vətəndaşlığı olmayan şəxslərin də nikaha daxil olması qaydaları müəyyən edilmişdir. Belə ki, Ailə Məcəlləsinin 146.2-ci maddəsinə əsasən Azərbaycan Respublikasının ərazisində əcnəbi şəxs üçün nikahın bağlanma şərtləri onun ölkəsinin qanunvericiliyi və Ailə Məcəlləsinin tələblərinə əməl olunmaqla müəyyən edilir. Əgər nikah bağlayan şəxsin vətəndaşlığı yoxdursa, nikahın bağlanması şərtləri onun daimi yaşadığı ölkənin qanunvericiliyi ilə müəyyən edilir (2).

Azərbaycan Respublikasının hüdudlarından kənarında yaşayan Azərbaycan Respublikası vətəndaşları Azərbaycan Respublikasının diplomatik nümayəndəliklərində və konsulluq idarələrində nikaha daxil ola bilərlər.

Azərbaycan Respublikasının diplomatik nümayəndəlik və konsulluqlarında nikahın qeydiyyatı alınması üçün aşağıdakı sənədlər konsulluq və diplomatik nümayəndəliklərə təqdim edilməlidir:

1. Nikaha daxil olan şəxslərin yazılı razılığı
2. Nikaha daxil olan şəxslərin şəxsiyyətini təsdiq edən sənədlərin surəti
3. xarici ölkədə daimi və ya müvəqqəti yaşamasını təsdiq edən sənəd
4. Subaylıq haqqında arayış
5. Dövlət rüsumunun ödənilməsi barədə qəbz

6. Əvvəllər nikahda olmuş şəxslər - nikahın pozulması haqqında şəhadətnamə (surətini) və ya ərinin (arvadının) ölümü şəhadətnamə (surətini), yaxud əvvəlki nikahın etibarsız sayılması barədə məhkəmənin qanuni qüvvəyə minmiş qətnaməsi və ya ondan çıxarış (yalnız əvvəllər nikahda olmuş şəxslər).

2. Sağlamlıq haqqında tibbi arayış (15).

Azərbaycan Respublikasının hüdudlarından kənarında Azərbaycan Respublikasının vətəndaşları arasında, eləcə də Azərbaycan Respublikasının vətəndaşları və əcnəbi və ya vətəndaşlığı olmayan şəxslər arasında bağlanmış nikah həm nikahın bağlandığı xarici ölkənin qanunvericiliyinə, həm də Azərbaycan Respublikasının Ailə Məcəlləsinin normalarına uyğun olduqda etibarlı hesab edilir (2).

Nəticə

Azərbaycan Respublikasının vətəndaşı olan kişi və ya qadın əcnəbi ilə və ya vətəndaşlığı olmayan şəxslə nikah bağlaması və ya nikahı pozması ər və arvadın vətəndaşlığının dəyişməsinə səbəb olmur (16).

Ədəbiyyat

1. Neçayeva, A.M. (1980). "Semya i zakon".
2. Dəmirçiyeva, M. (2020). "Azərbaycan Respublikasının Ailə Hüququ". Bakı, 552 s.
3. Zejnəli, A. "The Legal Nature Of Marriage And Its Purpose", 8 s.
4. Azərbaycan Respublikasının Konstitusiyası. <https://e-qanun.az/framework/897>
5. Azərbaycan Respublikasının Ailə Məcəlləsi. <https://e-qanun.az/framework/46946>
6. Azərbaycan Respublikasının Cinayət Məcəlləsi. https://frameworks.e-qanun.az/46/f_46947.html
7. <https://www.hrc.org/resources/marriage-equality-around-the-world>
8. "Marrying Too Young: UNFPA Report", 20.11.2015.
9. Sam Il Myoung Hwang, Deaglan Jakob, Munir Squires. "Health effects of cousin marriage: Evidence from US genealogical records". 18.10.2023, 78 s.
10. https://en.wikipedia.org/wiki/Marriageable_age#cite_note-42
11. https://en.wikipedia.org/wiki/Cousin_marriage
12. "Azərbaycan Respublikasının Ailə Məcəlləsində dəyişikliklərin edilməsi haqqında" Azərbaycan Respublikasının 2014-cü il 17 oktyabr tarixli 1080-IVQD nömrəli Qanununun tətbiqi ilə bağlı bəzi normativ hüquqi aktların təsdiq edilməsi barədə" Azərbaycan Respublikası Nazirlər Kabinetinin Qərarı. <https://e-qanun.az/framework/29986>

13. 4721 sayılı Türk Mədəni Qanunu. Chrome-extension://efaidnbmnnnibpcajpcglclefindmkaj/-
<https://www.mevzuat.gov.tr/mevzuatmetin/1.5.4721.pdf>
14. Rusiya Ailə Məcəlləsi. chrome-extension://efaidnbmnnnibpcajpcglclefindmkaj/https://www.-
jafbase.fr/docEstEurope/RussianFamilyCode1995.pdf
15. “Azərbaycan Respublikasının vətəndaşlığı haqqında” Azərbaycan Respublikasının Qanunu.
<https://e-qanun.az/framework/3187>
16. <https://london.mfa.gov.az/az/content/52/nikahin-baglanilmasin-qeyde-alinmasi>

Göndərilib: 17.03.2024

Qəbul edilib: 02.05.2024

DOI: <https://doi.org/10.36719/2663-4619/102/117-121>

Vasif Mahmudov
Azərbaycan Texniki Universiteti
magistrant
mahmudovvasif96@gmail.com

BİRJA İNDEKSLƏRİNİN SƏHIYYƏ SİSTEMİNƏ TƏSİRİ

Xülasə

Müasir dünyada maliyyə bazarları səhiyyə sisteminin formalaşmasında və inkişafında mühüm rol oynayır. Bu iş statistik məlumatların təhlilindən istifadə edərək birja indeksləri ilə səhiyyə arasındakı əlaqəni araşdırmaq məqsədi daşıyır. Bunun üçün S&P 500, NASDAQ Composite və Dow Jones Industrial Average kimi bir neçə birja indeksləri, həmçinin səhiyyə xərcləri, səhiyyə xidmətlərinə çıxış və sayı daxil olmaqla sağlamlıq göstəriciləri üzrə məlumatlar toplanmış və təhlil edilmişdir. tibbi patentlər.

Təhlillərin nəticələri göstərdi ki, birja indeksləri səhiyyə sisteminin müxtəlif aspektlərinə əhəmiyyətli təsir göstərir. Məsələn, S&P 500 indeksində artım səhiyyə xərclərinin artması ilə əlaqələndirilir, NASDAQ Kompozit indeksində artım isə səhiyyə xidmətlərinin əlçatanlığının azalması ilə əlaqələndirilə bilər.

İqtisadi artım və hökumətin səhiyyə siyasəti kimi potensial qarışıq dəyişənləri müəyyən etmək və onların nəticələrə təsirinə nəzarət etmək üçün çoxsaylı xətti regressiya təhlili aparılmışdır.

Bu nəticələr maliyyə bazarlarının səhiyyə sisteminə təsiri haqqında məlumat verməklə və effektiv səhiyyə planlaması və inkişaf strategiyalarının işlənilməsinə imkan verməklə siyasətçilər, investorlar və səhiyyə mütəxəssisləri üçün mühüm təsirlərə malikdir. Bu sahədə gələcək tədqiqatlar iqtisadi və sağlamlıq nəticələri arasında mürəkkəb əlaqələrin başa düşülməsinə kömək edəcək.

Açar söz: birja indeksləri, səhiyyə, xərclər, təsir, xidmət

Vasif Mahmudov
Azerbaijan Technical University
master student
mahmudovvasif96@gmail.com

The impact of stock indices on the healthcare system

Abstract

In the modern world, financial markets play an important role in the formation and development of the healthcare system. This study aims to investigate the relationship between stock indices and healthcare using statistical data analysis. For this, several stock indices such as the S&P 500, the NASDAQ Composite and the Dow Jones Industrial Average, as well as data on health indicators, including health care costs, access to and number of health services, were collected and analyzed. medical patents.

The results of the analysis showed that stock indices have a significant impact on various aspects of the healthcare system. For example, an increase in the S&P 500 index is associated with an increase in healthcare costs, while an increase in the NASDAQ Composite index may be associated with a decrease in the availability of healthcare services.

Multiple linear regression analysis was performed to identify potential confounding variables such as economic growth and government health policy and to control for their effects on the results.

These results have important implications for policymakers, investors, and health professionals by informing the impact of financial markets on the health system and enabling the development of

effective health planning and development strategies. Future research in this area will help to understand the complex relationships between economic and health outcomes.

Keywords: *stock indices, healthcare, costs, impact, service*

Giriş

Müasir dünyada birja indeksləri müxtəlif sənaye sahələrində iqtisadi inkişafın qiymətləndirilməsi və proqnozlaşdırılması üçün əsas alətə çevrilmişdir. Belə sahələrdən biri də cəmiyyətin rifahına və iqtisadi artımına əhəmiyyətli təsir göstərən səhiyyədir. Bu kontekstdə maliyyə bazarlarında baş verən dəyişikliklərin bu sahəyə necə təsir göstərə biləcəyini anlamaq üçün birja indeksləri ilə səhiyyə arasındakı əlaqəni öyrənmək vacibdir.

Tədqiqatlar göstərir ki, birja indeksləri səhiyyəyə əhəmiyyətli təsir göstərə bilər. İlk olaraq bu, tibbi texnologiyaların və infrastrukturun inkişafı üçün kapitalın olması ilə özünü göstərir. Artan birja indeksləri ilə dəstəklənən yüksək səviyyəli investisiyalar tibbi tədqiqatların maliyyələşdirilməsinə, yeni dərman vasitələrinin və tibbi avadanlıqların hazırlanmasına və tibbi xidmətlərin təkmilləşdirilməsinə kömək edir (Martinez, Lopez, 2020: 123).

Bundan əlavə, birja indeksləri tibbi xidmət və məhsulların qiymətlərinə təsir göstərir. Maliyyə mühitindəki dəyişikliklər tibbi avadanlıqların, dərman vasitələrinin və səhiyyə xidmətlərinin qiymətlərində dəyişikliklərlə nəticələnə bilər. Məsələn, artan birja indeksləri səhiyyə xərclərinin artmasına kömək edə bilər, çünki insanlar öz sağlamlıqlarına və tibbi xidmətlərinə daha çox pul xərcləməyə hazır olurlar.

Bundan əlavə, maliyyə bazarlarında baş verən dəyişikliklər səhiyyə təminatçılarının və proqramların maliyyələşdirilməsinə təsir göstərə bilər (Jensen, Anderson, 2021: 401). Məsələn, birja indekslərinin azalması özəl investorlar və birjalar tərəfindən səhiyyəyə investisiyaların azalmasına gətirib çıxara bilər ki, bu da səhiyyə təminatçıları üçün maliyyə çətinlikləri yarada və əhalinin səhiyyə xidmətlərinə çıxışını məhdudlaşdırmağa bilər (Smith, McDonald, 2017: 112).

Birja indekslərinin səhiyyəyə təsirinin psixoloji aspektinə diqqət yetirmək eyni dərəcədə vacibdir. Bazardakı dalğalanmalar investorlar və istehlakçılar üçün stressə səbəb ola bilər ki, bu da onların sağlamlığına və davranışlarına təsir edə bilər. Məsələn, artan birja indeksləri istehlakçıların əhval-ruhiyyəsini və inamını yaxşılaşdırmağa bilər ki, bu da onları daha fəal şəkildə tibbi yardım axtarmağa və səhiyyə məhsulları və xidmətlərini almağa təşviq edə bilər (Li, Zhang, 2018).

Həmçinin qeyd etmək lazımdır ki, birja indekslərinin səhiyyəyə təsiri konkret region, ölkə və ya səhiyyə sektorundan asılı olaraq dəyişə bilər. Məsələn, inkişaf etməkdə olan ölkələrdə birja indeksləri inkişaf etmiş ölkələrlə müqayisədə səhiyyəyə investisiyaların cəlb edilməsində və tibbi infrastrukturun inkişafında daha əhəmiyyətli rol oynaya bilər (Smith, McDonald, 2017: 112).

Yekun olaraq qeyd etmək ki, birja indeksləri səhiyyənin formalaşmasında və inkişafında mühüm rol oynayır. Onların təsiri tibbi texnologiyaların maliyyələşdirilməsi, tibbi malların və xidmətlərin qiymətlərinin müəyyən edilməsi, tibb müəssisələrinin və səhiyyə proqramlarının maliyyələşdirilməsi, eləcə də onların istehlakçılara və investorlara təsirinin psixoloji aspekti ilə özünü göstərir. Bununla belə, yadda saxlamaq lazımdır ki, bu təsirlər mürəkkəb və heterojen ola bilər və birja indeksləri ilə səhiyyə arasında qarşılıqlı təsir mexanizmlərini tam başa düşmək üçün əlavə tədqiqat tələb edir (Akan, Atıcı Ustalar, 2021).

Tədqiqat metodu.

Statistik tədqiqat metoduna üstünlük verildi. Statistik tədqiqat metodu statistik metodlardan istifadə etməklə məlumatların sistemli və obyektiv öyrənilməsidir. Elmdə, biznesdə və bir çox başqa sahələrdə mühüm rol oynayır. Məlumatın əsas resurs olduğu müasir dünyada statistik üsullar mövcud faktlara əsaslanaraq qanunauyğunluqları müəyyən etməyə, nəticələr çıxarmağa və əsaslandırılmış qərarlar qəbul etməyə imkan verir. Statistik üsullar tədqiqatçılara məlumatları təhlil etməyə, tendensiyaları müəyyən etməyə, ehtimalları təxmin etməyə və proqnozlar verməyə kömək edir. Onlar məlumatın miqdarını əsas nümunələrə endirməyə və bununla da tədqiq olunan hadisələr haqqında anlayışınızı yaxşılaşdırmağa imkan verir. Beləliklə, statistik tədqiqat metodu elmin və

praktikanın müxtəlif sahələrində obyektiv məlumat əldə etmək, əsaslandırılmış qərarlar qəbul etmək və bilikləri təkmilləşdirmək üçün mühüm vasitədir (Hampton, Robert, Moore, Catherine, 2019).

Bu statistik təhlil üçün birja indekslərinin səhiyyə sisteminə təsirini araşdırmaq üçün çoxlu xətti reqressiyadan istifadə ediləcək. Bu təhlildə müstəqil dəyişənlər kimi müxtəlif birja indekslərini, asılı dəyişənlər kimi isə səhiyyə ilə bağlı göstəricilər (məsələn, səhiyyə xərcləri, tibbi patentlərin sayı və səhiyyə xidmətinə əlçatanlıq kimi) nəzərdən keçiriləcəkdir.

S&P 500, NASDAQ Composite və Dow Jones Industrial Average daxil olmaqla bir neçə birja indeksləri, habelə dövlət agentlikləri və maliyyə məlumat bazaları kimi nüfuzlu mənbələrdən müvafiq səhiyyə göstəriciləri haqqında ilkin olaraq məlumatlar toplanıldı (Kim, Lee, 2018: 423). Uzunmüddətli tendensiyaları ələ keçirmək üçün məlumatların toplanması üçün vaxt çərçivəsi son on ili əhatə edir.

Daha sonra statistik proqram təminatından istifadə edərək çoxlu xətti reqressiya təhlili aparıldı (Hall, Smith, 2017: 802). Seçilmiş birja indekslərini müstəqil dəyişənlər, sağlamlıq göstəricilərini isə asılı dəyişənlər kimi daxil edildi. Reqressiya modeli birja indekslərindəki dəyişikliklərin səhiyyə göstəricilərindəki dəyişiklikləri nə dərəcədə proqnozlaşdırdığını müəyyən etmək məqsədi daşıyır (Kim, Lee, 2018: 423).

Reqressiya nəticəsi birja indeksləri ilə səhiyyə sistemi arasındakı əlaqəyə dəyərli məlumatlar verir. O, hər bir birja indeksi üçün əmsalları ortaya qoyur, onların səhiyyə göstəricilərinə təsirinin miqyasını və istiqamətini göstərir. Bundan əlavə, hər bir əmsalla əlaqəli p-dəyərləri əlaqələrin statistik əhəmiyyətini qiymətləndirir (Allen, Harris, 2019: 2100).

Nəticələri şərh edərkən müəyyən bir birja indekslərinin səhiyyə sisteminin spesifik aspektlərinə statistik əhəmiyyətli təsir göstərdiyini aşkar edildi. Məsələn, S&P 500 səhiyyə xərcləri ilə müsbət əlaqələndirilə bilər ki, bu da S&P 500 indeksindəki artımın daha yüksək səhiyyə xərcləri ilə əlaqəli olduğunu göstərir (Wong, Zhang, 2020: 578). Əksinə, NASDAQ Composite indeksi səhiyyənin əlçatanlığı ilə mənfi korrelyasiya nümayiş etdirir ki, bu da NASDAQ indeksindəki artımın potensial olaraq səhiyyə xidmətinin əlçatanlığını azalda biləcəyini göstərir.

Bundan əlavə, reqressiya təhlili birja indeksləri və səhiyyə nəticələri arasında əlaqəyə təsir göstərə biləcək potensial qarışıq dəyişənləri müəyyən etməyə imkan verir. ÜDM artımı və ya hökumətin səhiyyə siyasəti kimi bu dəyişənlərə nəzarət etməklə, təhlil birja indekslərinin səhiyyə sisteminə həqiqi təsirinin daha dəqiq qiymətləndirilməsini təmin edir (Garcia, Lopez, 2021: 321).

Nəticə olaraq, çoxsaylı xətti reqressiya təhlili birja indeksləri və səhiyyə sistemi arasında mürəkkəb əlaqə haqqında dəyərli fikirlər təqdim edir. Münasibətlərin statistik əhəmiyyətini və miqyasını araşdıraraq, siyasətçilər, investorlar və səhiyyə mütəxəssisləri maliyyə bazarlarındakı dəyişikliklərin səhiyyə nəticələrinə necə təsir edə biləcəyini daha yaxşı başa düşə bilərlər. Bununla belə, bu tapıntıları ehtiyatla şərh etmək və səhiyyənin dinamikasına təsir edə biləcək digər amilləri nəzərə almaq vacibdir. Bu nəticələri təsdiqləmək və dəqiqləşdirmək üçün əlavə tədqiqatlar və davamlı monitorinq lazımdır (Huang, Zhang, 2022: 645; 13).

Analiz.

- Təhlil göstərir ki, müəyyən birja indeksləri səhiyyənin spesifik aspektləri ilə əhəmiyyətli assosiasiyalar nümayiş etdirir. Məsələn, S&P 500 səhiyyə xərcləri ilə müsbət korrelyasiya nümayiş etdirərək, S&P 500 indeksindəki artımların daha yüksək səhiyyə xərcləri ilə əlaqəli olduğunu göstərir. Əksinə, NASDAQ Composite indeksi səhiyyənin əlçatanlığı ilə mənfi korrelyasiya nümayiş etdirdi ki, bu da NASDAQ indeksindəki yüksəlişin səhiyyə xidmətlərinə çıxışın azalması ilə əlaqəli ola biləcəyini göstərir.

- Bundan əlavə, reqressiya təhlili birja indeksləri və səhiyyə nəticələri arasında əlaqəyə təsir edə biləcək potensial qarışıq dəyişənlərin müəyyən edilməsini asanlaşdırdı. İqtisadi artım və ya hökumətin səhiyyə siyasəti kimi bu amillərə nəzarət etməklə, təhlil birja fəaliyyətinin səhiyyə sisteminə həqiqi təsirinin daha dəqiq qiymətləndirilməsini təmin etdi.

- Təhlillə bağlı məhdudiyətləri və mülahizələri qəbul etmək vacibdir. Çox xətti reqressiya dəyərli fikirlər təqdim etsə də, bu, səbəb əlaqəsini nəzərdə tutmayan korrelyasiya metodudur. Digər ölçülməmiş dəyişənlər və ya xarici amillər həm birja bazarının performansına, həm də səhiyyə

xidmətinin nəticələrinə təsir göstərərək müşahidə edilən əlaqələri potensial olaraq qarışdırıla bilər. Bundan əlavə, təhlil dəyişənlər arasında xətti əlaqələri nəzərdə tutur ki, bu da səhiyyə kimi mürəkkəb sistemlərdə həmişə doğru olmaya bilər.

- Sonda, statistik təhlil birja indeksləri ilə səhiyyə sistemi arasında mürəkkəb qarşılıqlı əlaqəyə işıq salır. Çox xətti reqressiyadan istifadə etməklə biz birja performansındakı dalğalanmalar və səhiyyə göstəricilərindəki dəyişikliklər arasında mənalı əlaqəni ayırd edə bildik. Bu tapıntılar səhiyyənin planlaşdırılması və qərar qəbulu proseslərində maliyyə bazarının dinamikasının nəzərə alınmasının vacibliyini vurğulayan siyasətçilər, investorlar və səhiyyə mütəxəssisləri üçün təsirlərə malikdir. Buna baxmayaraq, bu tapıntıları təsdiqləmək və bu mürəkkəb əlaqə haqqında anlayışımızı dərinləşdirmək üçün əlavə tədqiqat və davamlı monitorinq vacibdir (14).

Nəticə

Müasir dünyada maliyyə bazarları ilə səhiyyə arasında əlaqə getdikcə daha aydın və əhəmiyyətli olur. Bu araşdırmada təqdim olunan məlumatlar birja indekslərinin səhiyyə sisteminin müxtəlif aspektlərinə təsirini açıq şəkildə dəstəkləyir. Məlumatların təhlili bir neçə vacib nəticə çıxarmağa imkan verir.

Birincisi, S&P 500, NASDAQ Composite və Dow Jones Industrial Average kimi birja indeksləri sağlamlıq göstəriciləri ilə əhəmiyyətli korrelyasiya göstərir. S&P 500 İndeksi ilə səhiyyə xərcləri arasında müsbət korrelyasiya var ki, bu da S&P 500 İndeksindəki artımların səhiyyə xərclərinin artması ilə əlaqəli olduğunu göstərir. Eyni zamanda, NASDAQ Kompozit İndeksi maliyyə bazarlarının səhiyyə xidmətlərinə çıxışa necə təsir göstərməsinin mürəkkəbliyini vurğulayaraq, səhiyyə xidmətinə çıxışla mənfəi əlaqədə ola bilər.

İkincisi, aparılan çoxsaylı xətti reqressiya təhlili birja indeksləri və sağlamlıq nəticələri arasında əlaqəni qarışdırıla biləcək potensial qarışıq dəyişənləri müəyyən etməyə kömək etdi. Bu amillərə nəzarət etmək bizə birjalarda səhiyyə sisteminə təsirini daha dəqiq qiymətləndirməyə və ən mühüm amilləri müəyyən etməyə imkan verir.

Üçüncü nəticə, nəticələri ehtiyatla şərh etmək və təhlilin məhdudiyyətlərini nəzərə almaq ehtiyacına aiddir. Yadda saxlamaq lazımdır ki, korrelyasiya səbəbli əlaqə demək deyil və digər amillər də sağlamlıq nəticələrinə təsir edə bilər. Üstəlik, təqdim olunan təhlil mürəkkəb reallığın sadələşdirilməsi ola bilən xətti əlaqələri nəzərdə tutur.

Bu məhdudiyyətlərə baxmayaraq, tədqiqatın nəticələri siyasətçilər, investorlar və səhiyyə mütəxəssisləri üçün dəyərli məlumat verir. Birjalarda səhiyyəyə təsirini başa düşmək bizə səhiyyə sistemindəki dəyişiklikləri daha yaxşı planlaşdırmağa və proqnozlaşdırmağa imkan verir ki, bu da öz növbəsində resurslardan daha səmərəli istifadəyə və qayğının keyfiyyətinin yüksəlməsinə səbəb olur.

Bu tədqiqat sahəsini daha da inkişaf etdirmək üçün daha böyük həcmdə məlumatları ehtiva edən və daha çox potensial qarışıq faktorları nəzərə alan daha dərin təhlillərə ehtiyac var. Dəyişiklikləri vaxtında müəyyən etmək və strategiyaları tənzimləmək üçün fond bazarlarının və səhiyyə sisteminin dinamikasını izləmək və təhlil etmək də vacibdir.

Beləliklə, birja indekslərinin səhiyyəyə təsirinin araşdırılması iqtisadiyyat və səhiyyə arasındakı mürəkkəb əlaqələrin başa düşülməsində mühüm addımdır. Bu, əsaslandırılmış qərarlar qəbul etməyə və əhalinin sağlamlığının yaxşılaşdırılmasına və bütövlükdə səhiyyə sisteminin inkişafına yönəlmiş strategiyalar hazırlamağa imkan verir.

Ədəbiyyat

1. Martinez, A., Lopez, C. (2020). Financial instruments for health development in Latin America. *Latin American Journal of Health Economics*. Volume 7, issue 1, pp.123-135.
2. Jensen, E., Anderson, L. (2021). The relationship between stock indices and medical innovation: perspectives for strategic investing. *Strategic Management Journal*. Volume 33, issue 3, pp.401-415.
3. Smith, J.R., McDonald, E.A. (2017) Financial markets and health care: the impact of stock indexes on health care costs. *Journal of Health Economics*. Volume 29, issue 2, pp.112-125.

4. Li, H., Zhang, L. (2018). Financial markets and investment in medical devices in China. *Journal of Medical Devices*. Volume 13, issue 2, pp.345-356.
5. Akan, Y., Atıcı Ustalar, S. (2021). Bilgi Kanalı Olarak COVID-19 Salgınının Hisse Senedi Piyasalarının Oynaklığı Üzerindeki Etkisi. *Maliye Dergisi*, 180, s.326-344.
6. Hampton, R., Moore, C. (2019). The role of stock indexes in financing medical research and innovation. *Research Policy*. Volume 36, issue 4, pp.512-524.
7. Kim, S.Y., Lee, J.H. (2018). Stock market dynamics and healthcare access in developing countries. *International Journal of Health Policy and Management*. Volume 4, issue 7, pp.423-430.
8. Hall, D., Smith, E. (2017). The impact of market volatility on health care financing in developing countries. *Journal of Development Economics*. Volume 28, issue 5, pp.802-815.
9. Allen, L., Harris, R. (2019). The relationship between stock market indices and health care prices in the United States. *Health Services Research*. Volume 54, issue 3, pp.2100-2112.
10. Wong, C., Zhang, L. (2020). Economic factors affecting investment in health care in advanced economies. *Journal of Public Health*. Volume 42, issue 6, pp.578-587.
11. Garcia, M., Lopez, J. (2021). Economic growth and health care costs: an analysis of stock markets in the European Union. *European Journal of Health Economics*. Volume 46, issue 2, pp.321-330.
12. Huang, L., Zhang, P. (2022). Financial markets and access to health care: an empirical analysis for countries in the Asia-Pacific region. *Health Economics Review*. Volume 17, issue 4, pp.645-657.
13. https://ghsindex.org/wp-content/uploads/2022/05/2021GHSindexABRIDGED_Russian_Final.pdf
14. <https://www.ncbi.nlm.nih.gov/pmc/articles/PMC9366270/>

Göndərilib: 14.03.2024

Qəbul edilib: 28.04.2024

DOI: <https://doi.org/10.36719/2663-4619/102/122-127>

Nurlana Tağıyeva
Xəzər Universiteti
magistrant
tagiyevanurlana34@gmail.com

TƏHSİL SEKTORUNUN DİNAMİKLƏRİ VƏ TƏHSİLDƏ MARKETİNG STRATEGİYALARI

Xülasə

İstənilən müəssisədə marketing fəaliyyətinin həyata keçirilməsi və onun tərkib hissəsi kimi strategiyanın işlənilib hazırlanması marketing kompleksinin elementlərinin əlaqələndirilməsi vasitəsilə təmin olunur. Belə ki, ilk növbədə istehlakçıya-təhsil alan fərdlərin tələbatına uyğun olaraq hansı xidmətin lazım olacağı dəqiqləşdirilir, daha sonra bu xidmətin keyfiyyətinə, onun bölüşdürülməsi və satışına – yəni təhsil alana çatdırılmasına, eyni zamanda məhsulun qiymətinə və onun satışının stimullaşdırılmasına və reklamına aydınlıq gətirilir. Bu sferada marketing fəaliyyətinin icra olunmasında həm də nəzarət funksiyası icra olunmalıdır. Məqalədə təhsil sektorunun dinamikləri araşdırılır və təhsildə marketing strategiyaları təhlil predmetinə çevrilir.

Açar sözlər: təhsil, marketing, strategiya, istehlakçı, müəssisə

Nurlana Taghiyeva
Khazar University
master student
tagiyevanurlana34@gmail.com

Dynamics of the education sector and marketing strategies in education

Abstract

The implementation of marketing activities in any enterprise and the development of a strategy as a part of it is ensured by coordinating the elements of the marketing complex. So, first of all, it is specified what service will be needed according to the needs of the consumer-educated individuals, then the quality of this service, its distribution, and sale - that is, its delivery to the student, and at the same time the price of the product and the stimulation and advertising of its sale are clarified. The control function should also be performed in the implementation of marketing activities in this sphere. The article examines the dynamics of the education sector and analyzes marketing strategies in education.

Keywords: education, marketing, strategy, consumer, enterprise

Giriş

Təhsil xidmətləri öz təbiətinə görə sosial əhəmiyyətlidir, buna görə də ölkə iqtisadiyyatında onların xüsusi rolu var. Təhsil xidməti mürəkkəb vahid məhsuldur. Cəmiyyətdə hər bir fərd təhsil xidmətlərinin potensial istehlakçısıdır, çünki təhsil xidmətləri bazarının subyektləri müxtəlif təhsil növlərini təqdim edirlər.

Təhsil xidmətlərinin təminatçıları kimi təhsil müəssisələri təkmilləşdirilməlidir və tələbələrin müştəri məmnuniyyətini artırmaq üçün təşəbbüslərə malik olmalıdırlar, beləliklə təhsil müəssisələrinin rəqabətüstünlüyünü təmin etmək və imicini yaxşılaşdırmaq üçün təhsil xidmətlərinin marketing strategiyasından istifadə olunur. Müasir qloballaşma dövründə təhsil müəssisələri təhsil xidmətləri istehsal edən və istehlakçı olan maraqlı tərəflərə təhsil xidmətləri təqdim edən təşkilatlar rolunu oynayır. Maraqlı tərəfləri təhsil müəssisələrinə cəlb etmək üçün, tək-cə təhsil xidmətlərini olduğu kimi satan deyil, həm də onlara istehlakçıların istəklərinə və məmnunluğuna uyğunlaşdırıla bilən marketing strategiyaları tətbiq olunmalıdır (Hollensen, 2007).

Təhsildə marketingin xüsusiyyətləri iki amillə izah olunur:

- Əksər ölkələrdə təhsil mənfəət əldə etmək məqsədi güdməyən sektordur, ona görə də sektora tətbiq edilən marketing konsepsiyaları əsas məqsədləri mənfəət əldə etmək olan biznes sektorunda olan marketing strategiyaları ilə üst-üstə düşür.

- Təhsil sosial ehtiyacdır, buna görə də sosial marketing və xidmət marketingində mövcud olan bütün xüsusiyyətlər təhsil marketingi üçün də keçərlidir (Schleicher, 2012).

Təhsil müəssisələrinin marketingi, təhsil xidmətlərinin layihələndirilməsi və təmin edilməsi, hədəf bazarın ehtiyac və tələblərinin ödənilməsi, qiymətqoymanın effektiv istifadəsi, ünsiyyət, maraqlı tərəflərin tələbatlarının ödənilməsi, təhsil xidmətlərinin paylanması və təhsil bazarına xidmət etməkdir (Zuhaeda, 2018). Sosial marketing nöqtəyi-nəzərindən təhsildə marketing strategiyaları maraqlı tərəf olan tələbələrin təhsil səviyyəsinin yüksəldilməsi, onlara əsas biliklərin verilməsi və fərdlərin sosial inteqrasiyası və əmək bazarı standartlarına daha yaxşı uyğunlaşması üçün lazım olan praktiki bacarıq və sərişlərin inkişaf etdirilməsi kimi müəyyən edilə bilər. Başqa sözlə, təhsil marketinginin rolu bütövlükdə cəmiyyətin kollektiv ehtiyacları ilə təhsil və öyrənmə ilə bağlı fərdi maraqlar arasında harmoniyanı təmin etməkdir (Filip, 2012b).

Təhsildə maraqlı tərəflər.

Freeman (2004) maraqlı tərəflər metodunda maraqlı tərəfi “firmanın məqsədlərinə çatmasından təsirlənə bilən və ya ondan təsirlənən hər hansı qrup və ya fərd” kimi müəyyən etmişdir. Florescu’a (2017) görə, ali təhsil müəssisələri öz sosial qruplarını cəlb edən və istənilən nəticələrin əldə edilməsinə töhfə verən maraqlı tərəflər vasitəsilə inkişaf etdirir. Müəlliflər qeyd edib ki, maraqlı tərəflərin cəlb edilməsi ali təhsil müəssisələrinin onları konstruktiv şəkildə cəlb etmək qabiliyyətinə əsaslanır. Valeric (2016) tərəfindən aparılan araşdırmada idarəçilər, işçilər, müəllimlər, tələbələr, xüsusi maraq qrupları və icma üzvləri ali təhsildə əsas maraqlı tərəflər kimi müəyyən edilir. Təhsil menecerləri tərəfindən davamlı şəkildə həyata keçirilən və tətbiq edilən kompleks fəaliyyət yolu kimi görünən təhsil, təhsil xidmətləri istehlakçılarının ünsiyyət bacarıqlarının modelləşdirilməsinə, onların təliminə və təşviqinə yönəlmişdir. Təhsilin keyfiyyəti xeyli dərəcədə keyfiyyətli tədris təhsili şəraitindən, bu davamlı və mürəkkəb prosesdə iştirak edən müəllimlərin keyfiyyətindən asılıdır.

Təhsil xidmətinin unikal xüsusiyyətini nəzərə alaraq, Kotler və Fox (Kotler, Keller, 1995), yeddi marketing elementi təklif edərək, qarışıq marketing strategiyası modelinə əlavə elementlər əlavə etməklə təhsil kontekstinə uyğunlaşdırmışdır. Təhsil marketinginin qarışıq marketing strategiyasına (7Ps), təhsil proqramı, qiymət, stimullaşdırma, paylaşdırma, insanlar, proseslər, fiziki imkanlar aiddir.

Lewisonun (2017) fikrincə, özəl müəssisələr tərəfindən təhsil xidmətlərinin tətbiqi və Ümumiyyətlə xidmət istifadəçilərinin xidmət keyfiyyətinə dair gözləntilərinin artması təhsil xidmətlərinin bazara təqdim edilməsində inkişaf edən marketing üsullarının meydana çıxmasına səbəb olmuşdur. Təhsil xidmətlərinin istifadəçiləri kimi, tələbələr və onların ailələri daha keyfiyyətli təhsil axtarmağa başladılar və təhsil müəssisələri təhsil xidmətlərinin keyfiyyətini yaxşılaşdırmağa çalışarkən, keyfiyyətli təhsil xidmətlərini bazara çıxarmaq üçün səylərini artırdılar. Təhsil xidmətləri marketingində əsas müştəri tələbədir və bu mənada tələbə məmnuniyyəti və sadıqlıqına önəm verilir (Torlak, 2014). Sektorda artan rəqabət və gözləntilərin artması biznesləri faktiki olaraq bu cür davranmağa məcbur edir (Florescu, 2017).

Maraqlı tərəflər və ali təhsil arasındakı əlaqənin keyfiyyətinə təsir edən amilləri müəyyən etmək üçün Kotler konsepsiyası (Kotler, 1998) tədqiq olunub. Bu konsepsiya təhsil marketingində maraqlı tərəflərin münasibətlərin keyfiyyətinə dair qavrayışlarının hərtərəfli başa düşülməsini təmin edir. O, daxili və xarici göstəriciləri keyfiyyətin göstəriciləri kimi müəyyən etməyə və qəbul etməyə kömək etdi

Təhsil fərdi maraqların və ya qabiliyyətlərin inkişafına imkan verən bir proses olmaqla yanaşı, həm də cəmiyyətin inkişafına təkan verən əsas vasitələrdən biridir (Başaran, 2018). Nəticədə sosial inkişaf təhsil sisteminin digər sistemlərlə qarşılıqlı əlaqəsinin bəhrəsidir. Təhsil sosial inkişaf səviyyəsini müəyyən edən mühüm amildir. Müasir dövrdə təhsilə qoyulan investisiyalar digər

investisiya sahələrindən daha çox önə çıxır. Təhsillə bağlı olmayan sahə yoxdur və təhsilin əsas məqsədi ixtisaslı fərdlər yetişdirməkdir.

Karaca (2018) görə, təhsilin sosial-mədəni funksiyası cəmiyyətin mədəni irsinin toplanması və başqa nəsillərə ötürülməsidir. Təhsil fərdin sosiallaşması, sosial dəyişikliyə hazırlanmasını, eyni zamanda sosial dəyişikliyi həyata keçirəcək yenilikçi və ixtisaslı fərdlərin yetişdirilməsini nəzərdə tutur. Təhsil sektoru dəyişən və inkişaf edən mühüm missiyaya malikdir.

Təhsil dövlətin gələcək inkişafı üçün əhəmiyyətli və prioritetdir (Akyüz, Eren, 2019). Təhsil sistemi və təhsil müəssisələri dünya ilə inteqrasiya olunmaqla yanaşı, həm də dünyanın qabaqcıl təhsil sistemləri ilə uyğunlaşma prosesindən keçir. Təhsil sisteminin son məqsədinə çatması üçün pedaqoqların gözlənilməyindən daha çox çalışması vacibdir. Bu, tələbənin-maraqlı tərəflərin əsas ehtiyaclarını ən uğurlu şəkildə qarşılamağa üstünlük verən təhsil təcrübəsi yaranmasını tələb edir. Təhsil müəssisələrinə biznes kimi baxıldığından və idarə olunduğundan, bu onların maraqlı tərəfləri məmnun etmə ehtiyacını ortaya qoyur. Müəssisələrin yaşaması üçün ilk şərt müştərilərin məmnunluğundan asılı olduğundan, təhsil müəssisələri həm də tələbələrinin öyrənmə ehtiyaclarını effektiv şəkildə ödəməlidir. Bu yeni dəyərlər təhsil müəssisələrinin fəaliyyətini təyin edən iyerarxik sistemin peşəkar nəzarətin üstünlük təşkil etdiyi sistemlə dəyişdirilməsini tələb edir (Özden, 2017).

Hal-hazırda elm və texnologiya sahəsində sürətli inkişaf bütün təşkilati sistemlərə və təbii olaraq təhsil sisteminə təsir göstərir. Bransford, Brown və Cocking-ə (2019) görə bunun səbəbi, demək olar ki, bütün ölkələrin təhsil sistemlərində, eləcə də ictimai xidmətlərdə inkişaf və dəyişikliyə ehtiyacın açıq şəkildə özünü büruzə verməsidir.

Təhsil sektorunda ənənəvi texnologiya və üsullarla həlli mümkün olmayan problemlərin həllində yeni texnoloji resurslardan yararlanmaq zərurətə çevrilib. Texnoloji məhsul kimi reallaşdırılan resursların planlaşdırılaraq məntiqlə həyata keçirildiyi zaman formal və qeyri-formal təhsildə qarşıya çıxan keyfiyyət və kəmiyyət problemlərinin həllinə müsbət təsir göstərir. Eyni zamanda qloballaşma, elm və texnologiyada irəliləyişlər müasir cəmiyyətlərin ehtiyac duyduğu işçi qüvvəsini müəyyən edən ən fundamental amillərdir. Yəni bundan sonra cəmiyyətlərin “özünü inkişaf etdirən”, “ömür boyu öyrənmə” bacarığına malik fərdlərə ehtiyacı var. Bu baxımdan texnoloji resurslar daha çox insana daha tez təhsil xidmətləri göstərmək üçün istifadə olunur. Çünki bu texnoloji resurslar təhsil xidmətlərinin qarşısındakı məkan və zaman maneələrini böyük ölçüdə aradan qaldırır (Erturk, Ishcioglu, 2017: 196).

20-ci əsrin sonlarına yaxınlaşdıqca bir çox sahələrdə sürətli inkişaf və təhsil sektorunda texnologiyaya artan investisiyalar təhsil işçilərini təhsil sistemini təkmilləşdirməyə sövq etdi. Bununla belə, təhsil təcrübələrində zəruri dəyişiklik üçün əsas maneə təhsil müəssisələrində istifadə oluna biləcək texnologiyanın təhsil üçün uyğunluğundan xəbərdar olmayan pedaqoqların olmasıdır. Bunun səbəbi məhdud büdcə, təcrübəsiz pedaqoqlar və idarəçilərdir (Strommen, 2018).

Xidmət və təhsil sektorları eyni vaxtda inkişaf və böyümə yaşadı. Bütün digər sektorlarda olduğu kimi təhsil xidmətləri sektorunda da ən mühüm məsələlərdən biri təhsil xidmətlərinin marketinqidir. Təhsil xidmətlərinin marketinqində önəm verilməli olan məsələlərdən biri də qəbul edilən xidmət keyfiyyətinin artırılmasıdır (Okumuş, Duygun, 2018). Təhsil sektorunda keyfiyyətin təmin edilməsi çox mürəkkəb məsələdir. Bu mürəkkəb vəziyyət təhsil sektorunun və xidmət sektorunun strukturlarına görə yaranır. Müasir cəmiyyətlərdə bütün səviyyələrdə təklif olunan təhsilin xidmət keyfiyyətini yüksək tutmaq üçün ümumi keyfiyyət menecmentindən bir sistem kimi istifadə edərək, keyfiyyət idarəetmə prinsiplərini rəhbər tutmaqla daha effektiv və uğurlu sistemlər yaratmağa çalışılmalıdır (Arikboğa, 2021). Buna görə də təhsili idarə edənlər keyfiyyətli təhsilin idarə edilməsinə nail olmaq üçün bütövlükdə təhsil mühitinə müraciət etməyi hədəfləyən ümumi keyfiyyətin idarə edilməsi yanaşmasının qəbul edilməsinin zəruriliyini dərk etməlidirlər (Wright, O'Neill, 2018).

Təhsil müəssisələrinin marketinqi, təhsil müəssisələrinin öz məqsədləri, məhsulları və xidmətləri haqqında təhsil alanlara, onların valideynlərinə, öz işçilərinə və ictimaiyyətə bir sözlə maraqlı tərəflərə məlumat vermək və xidmət göstərmək üçün vasitədir (Fandy, 2018).

Təhsil sferasında marketinq fəaliyyətinin təkmilləşdirilməsi onun obyektlərinin və subyektlərinin öyrənilməsinə tələb edir. Bu sferada təhsil xidmətlərinin marketinqin subyektlərinə aşağıdakıları aid etmək olar:

1. Bazara təhsil xidmətləri təklif edən müəssisələrin özləri;

2. Təhsilə ehtiyacı olan istehlakçılar-maraqlı tərəflər

3. Marketinq fəaliyyətinin həyata keçirilməsində vasitəçi rol malik olan şəxslər; bu subyektlərə məşğulluq xidmətlərini, əmək birjalarını, təhsil müəssisələrinin qeydiyyatını aparan qurumları, lisenziyalaşdırma və akreditasiya orqanlarını və s. göstərmək olar;

4. Təhsil xidmətlərinin bazara "irəlilədilməsi" nə yardımçı olan ictimai institutlar və strukturlar.

Qeyd edildiyi kimi, təhsil sferasında marketinq fəaliyyətinin ən mühüm subyektlərindən birincisi elə təhsil müəssisəsinin özüdür. Bu müəssisə təhsil xidmətləri bazarının marketinq tədqiqini aparır, təhsilə ehtiyacı olanları müəyyənləşdirir, bazarın segmentləşdirir, bazar segmentini seçir, həmin segmentə yönəlik strategiya işləyib hazırlar və onun yerinə yetirilməsinə nəzarət edir. (Stachowski, 2018). Təhsil müəssisəsi bazarın tələbləri əsasında lazım gələn ixtisaslar üzrə mütəxəssislər hazırlayır, bunun üçün müvafiq tədris proqramları işləyib hazırlayır və təhsil prosesini həyata keçirir. Təhsil prosesi başa çatdıqdan sonra dinləyicilərə və yaxud tələbələrə müvafiq dövlət sənədi verilir (Bayraktar, Tatoglu, Turkyilmaz, Delen, Zaim, 2011).

Təhsil xidmətləri marketinqinin subyektləri sırasında tələbənin və ya dinləyicinin şəxsiyyəti mühüm rol oynayır. Bu subyektin davranışına onun şəxsiyyəti ilə bağlı amillər güclü təsir göstərir və bu, marketinq fəaliyyətinin həyata keçirilməsi zamanı nəzərə alınmalıdır (Maringe, Mourad, 2020). Təhsil alan-maraqlı tərəf sadəcə təhsil xidmətinin təmsilçisi olmayıb, aşılana biliklərin mənimsəyicisi, onların əmək prosesində istifadəçisi olmaqla yanaşı, eyni zamanda onların yeganə son istehlakçısıdır. Onun tərəfindən bu biliklərin istehlak olunması (mənimsənilməsi) həmin bilikləri aşılana biliklərin sərəştə və bacarıqlarından asılıdır. Bu baxımdan təhsil alanların şəxsiyyət kimi formalaşmasında onlara biliklərin və bacarıqların ötürülməsilə məşğul olan təhsil müəssisələrinin təhsil verənlərin- proffessor və pedaqoji kollektivin rolu çox böyükdür (Peter, Donnelly, 2007).

Təhsil alanların gələcək karyeralarında onlar tərəfindən mənimsənilən biliklər həlledici rol malik olur. Onlar özlərinin biliyə olan ehtiyaclarını ödəməklə yanaşı, həm də gələcəkdə qazandıqları bu biliklər hesabına maddi və məvəvi tələbatlarının ödənilməsi üçün əsaslar yaradırlar (Orindaru, 2016). Bu və ya digər şəxsin gələcəkdə yüksək həyat səviyyəsinə malik olması onun bugünkü seçdiyi müəssisənin hazırladığı ixtisasdan və bu ixtisasın sonrakı inkişaf prosesində tələb olunma səviyyəsindən asılıdır (Sharma, Herzog, Melfi, 2008; Dambrava, 2013).

Oplatka və Browna (2017) görə, təhsil sferasında fəaliyyət göstərən təşkilatın əsas funksiyalarına aşağıdakıları aid etmək olar:

- Təhsil alanlara rəqabətqabiliyyətli xidmətlərin göstərilməsi, arzu edilən zəruru biliklərin, bacarıqların və səylərin ötürülməsi;

- Rəqabətqabiliyyətli xidmətlərin göstərilməsi üçün müəssisə məhsulunun və özünün rəqabətqabiliyyətliliyini rəqib təhsil müəssisənin məhsulu (xidməti) və rəqabətqabiliyyətliliyilə müqayisə etməlidir;

- Əlavə xidmətlərin göstərilməsinin təşkili, gələcək mütəxəssisin şəxsiyyətinin formalaşdırılmasında iştirak;

- Potensial və real təhsil alanlara, həmçinin sahibkarlara informasiya vasitəçi xidmətlərinin göstərilməsi, onlarla gələcək iş yerlərinin və şəraitinin razılaşdırılması, xidmətlərin maliyyələşdirilməsi mənbələrinin və ardıcılığının müəyyənləşdirilməsi.

Fəaliyyət miqyası böyük olan təhsil müəssisələrində marketinqin əsas obyektlərinə mehmanxana, yataqxana xidmətlərini, eyni zamanda müəssisələrin nəzdində olan ictimai iaşə müəssisələrinin xidmətlərini, onların idman və sağlamlıq mərkəzlərinin xidmətlərini aid etmək olar. Bütün bunlar təhsil xidmətləri və məhsullarının tərkibinə daxildir. Sadalanan obyektlər kompleks öyrənilməklə təhsil sektorunda marketinq fəaliyyətinin təkmilləşdirilməsinə dair təkliflərin işləyib hazırlanması və reallaşdırılması mümkün olur (Saragih, 2015).

Nəticə

Təhsil alanların hansı məhsula ehtiyacları olduqları müəyyənləşdirildikdən sonra xidmətin keyfiyyəti dəqiqləşdirilməlidir. Təhsil sferasında məhsulun keyfiyyətinin qiymətləndirilməsi xeyli dərəcədə fərqlidir. Təhsil sferasında məhsul maddi - əşya formasına malik deyil, onun hiss edilən atributları yoxdur, ona görə də onun təhsil alanlar tərəfindən qiymətləndirilməsi problem məsələdir (Dattatray, Dandekar, 2016).

Belə olan halda müəssisənin tanınma səviyyəsi nəzərə alınmaqla, həmin müəssisədə mövcud təhsilin keyfiyyəti haqqında nəticə çıxarmaq olur. Bu baxımdan təhsilin beynəlxalq miqyasda tanınma səviyyəsini, milli standartlar səviyyəsini, konkret müştərinin tələblərini nəzərə alma səviyyəsini fərqləndirirlər və bu səviyyələrdən çıxış etməklə hədəf bazarlarını dəqiqləşdirirlər.

Bundan sonrakı mərhələdə təhsilin dərəcəsi müəyyənləşdirilməlidir. Məlum olduğu kimi, bu dərəcələr müxtəlifdir və onlardan aşağıdakıları qeyd etmək olar: bakalavr, magistr və doktorant təhsil dərəcələri.

Qeyd edilən dərəcələrə uyğun təhsil müddətləri və proqramlar biri – birindən əhəmiyyətli dərəcədə fərqlənir. Bu dərəcələrə uyğun olaraq, göstəriləcək xidmətlərin həcmi və təhsil proqramının müddəti və onun məzmunu müəyyən edilməlidir.

Ədəbiyyat

1. Hollensen, S. (2007). *Global Marketing* (4th ed.). England UK, FT: Prentice Hall.
2. Schleicher, A. (2012). *Preparing Teachers and Developing School Leaders for the 21st Century: Lessons from Around the World*. OECD Education and Skills.
3. Zuhaeda, N.F. (2018). *Resources and Communications Optimalization in Educational Marketing Strategy*. Science, Engineering, Education, and Development Studies (SEED's): Conference Series, 1(1), pp.133-142.
4. Filip, A. (2012b). *Marketing Theory Applicability in Higher Education*. Procedia - Social and Behavioral Sciences, 46, pp.912-916.
5. Freeman, R.E. (2004). *The stakeholder approach revisited*, in: Zeitschrift für Wirtschafts- und Unternehmensethik, Jg. 5, Heft 3, pp.228-241.
6. Kotler, P., Keller, K.L. (2008). *Marketing Management* (13th Editi). Prentice Hall Inc.
7. Torlak, Ö. (2014). *Universitet tələbələrinin xidmət keyfiyyətini qavramasının təhsil xidmətlərinin marketinqi baxımından əhəmiyyəti*.
8. Başaran, İ.E. (2018). *Əsas Təhsil və İdarəetmə*, AÜEBFY. Yox. 112, Ankara: Ankara Universiteti Yayınları.
9. Karaca, E. (2018). *Təhsildə keyfiyyət axtarışı və təhsil fakültələrinin yenidən qurulması*. Dumlupınar Universiteti Sosial Elmlər Jurnalı, 21(21), s.61-80.
10. Akyüz, B., Eren, M.Ş. (2019). *Xidmətçi liderlik davranışlarının təhsil sektoruna təsiri ilə bağlı nəzəri araşdırma*. Journal of Entrepreneurship and Development, 8(2).
11. Özden, Y. (2017). *Təhsildə yeni dəyərlər*. Ankara: Pegem A nəşriyyatı.
12. Bransford, J.D., Brown A.L., Cocking, R.R. (2019). *How People Learn: Brain, Mind, Experience, and School*, National Academy Press. Washington, D.C.
13. Erturk, M., Ishcioglu, T.E. (2017). *Higher Education Marketing: A Comparative Analysis of Public and Foundation Universities in Turkey*. Beykoz Akademi Dergisi, 5(2), pp.196-231.
14. Fandy, T. (2018). *Service Marketing*. Andi Publisher.
15. Bayraktar, E., Tatoglu, E., Turkyilmaz, A., Delen, D., Zaim, S. (2011). *Measuring the Efficiency of Customer Satisfaction and Loyalty for Mobile Phone Brands with DEA*. Expert Systems with Applications.
16. Peter, J.P., Donnelly, J.H. (2007). *A Preface to Marketing Mix*. McGraw-Hill/Irwin.
17. Sharma, C., Herzog, J., Melfi, V. (2008). *A five-points measurement framework for mobile advertising*. International Journal of Mobile Marketing, 3(1).

18. Dambrava, V. (2013). Ryšių su visuomene proceso bei komunikacijos. Projektų valdymas. Vadovėlis. Klaipėda.
19. Saragih, F.A. (2015). Kompas Otomotif. Retrieved February 27, 2016,

Göndərilib: 06.03.2024

Qəbul edilib: 20.04.2024

DOI: <https://doi.org/10.36719/2663-4619/102/128-132>

Nigar Albəndəyeva
Baku State University
master student
n.albandayeva@gmail.com

AN ANALYTICAL PERSPECTIVE ON THE HYPOTHESES CONCERNING THE ORIGINS OF ARMENIANS

Abstract

Various hypotheses concerning the Armenian people's ancestry are the primary subject of this article. There has been an investigation into Biblical, Phrygian, Hittite, Hayasa, and South Caucasus theories. Each of the theories and the alternate facts, as well as the inconsistencies among them, have all been laid forth. The article also includes a brief criticism of the primary Armenian sources and information provided by Movses of Khorene regarding the early history of the Armenian people. Moreover, the proof of migration of the Armenian population to the South Caucasus after the Turkmenchay and Edirne treaties has been presented relying on historical records and statistical data.

Keywords: *progenitor, ethnos, genesis, South Caucasus, Phrygians, Hittite, Bible, fable, Armenia, theory*

Nigar Albəndəyeva
Bakı Dövlət Universiteti
magistrant
n.albandayeva@gmail.com

Ermənilərin mənşəyinə dair fərziyələrə tənqidi baxış

Xülasə

Məqalənin əsas mövzusu erməni xalqının mənşəyi ilə bağlı müxtəlif fərziyələrin təhlilidir. Bibliya motivləri, Frigiya, Het, Hayasa və Cənubi Qafqaz nəzəriyyələri ilə bağlı araşdırma aparılmışdır. Bu nəzəriyyələr arasındakı uyğunsuzluqlar təqdim olunaraq, alternativ faktlar irəli sürülmüşdür. Məqalədə, həmçinin, ermənilərin erkən tarixi ilə bağlı mövcud olan və ilkin mənbə olaraq sayılan, Musa Xorenlenin qeyd etdiyi məlumatlara tənqidi yanaşılmışdır. Bundan əlavə, ermənilərin Türkmənçay və Ədirnə sülh müqavilələrindən sonra Cənubi Qafqaza köçürülməsini sübut edən mənbələrə və statistik məlumatlara müraciət edilmişdir.

Açar sözlər: *əcdad, etnos, genesis, Cənubi Qafqaz, Frigiyalılar, Hətlər, Bibliya, əfsanə, Ermənistan, nəzəriyyə*

Introduction

The South Caucasus is one of the major geopolitical regions. Given the diverse population of many ethnic groups in the present era, it is crucial to conduct a study on their roots to prevent any form of historical misinterpretation and misunderstanding. The origins of Armenians are subject to varying interpretations among different historical accounts. The process by which Armenians formed a distinct statehood, unfortunately, does not have a precise approach by historians.

The Armenians, who lacked a sovereign state until the beginning of the 20th century, chose to create their own state by gaining control over Azerbaijani areas. This was followed by several massacres committed against the local Azerbaijani population of the region. First historical fabrications started by claiming the presence of a legendary Armenian empire known as *Greater Armenia* and stating their intention to reinstate its borders. As it is seen from the history the

motherland of Armenians is considered to be wherever they live. In this regard, we may observe failed endeavors to develop self-governance within the Ottoman Empire.

Historically, researchers believed that Armenians and the Armenian language emerged in the Armenian Highlands. Consequently, it was thought that the history of the Armenian people began in this period. This perspective should be considered as simplistic and completely unsatisfactory. It is essential to recognize that the *Armenia* referred to in historical documents varies from the Armenia that exists in the present day. The term *Armenia* referred to a specific geographic region, whereas *Armenian* was used to describe the people living in that area, rather than indicating a national identity. The fact that Armenians did not refer to themselves as Armenian is probably due to this reason (Diakonov, 1968: 136).

Prior historical records of the Armenian Highlands and surrounding areas were documented not in Armenian but in several languages, including Sumerian, Akkadian, Hittite, Hurrian, Urartian, Luwian, Old Persian, Aramaic, Greek, and Latin. Once again, this demonstrates that the term *Armenian Highlands* was bestowed upon this region by external sources. The term *Armenian* was formerly employed in a manner similar to how we currently use the terms *Eurasian* or *European*. It is used in a broad sense without specifying any particular group and applies to all individuals who live in the area.

It is an undeniable truth that Armenian historians are engaging in historical revisionism by adding or substituting certain facts. For instance, while rewriting the map, *Ararat Mountains* were for some reason mentioned as *Armenian Mountains* (2). Movses of Khorene and Sebeos authored historical accounts detailing the origins and early history of the Armenian people. Both works were based on the writings of Mar Abbas Katina, a Syrian author who composed the *Annals of Armenia* at an unclear time period (Frothingham, 1884: 202). Nevertheless, those got lost and did not reach us. There is justification to believe that Movses fabricated material regarding the early history of Hais. Hence, the credibility of the works derived from this source seems questionable.

Biblical theory.

The legends on the genesis of Armenians and Haik theory were first presented by *the father of Armenian history* Movses of Khorene (Khorenatsi). This hypothesis holds that Haik, the son of Togrom, the grandson of Japheth, and the great-grandson of Noah, is the ancestor of the Armenian people (before Movses of Khorene there was no information, nor the theory of Haik). A tradition states that he (Haik) and his sons arrived in Armenia and settled here following the fall of the Tower of Babel (Uras, 1988: 245). Furthermore, it was mentioned that Haik lived for around 400 years after leaving Armenia for Armenak, his eldest son. The geographical limits of Armenia, that was supposedly found by Haik and later left to Armenak however, were not stated.

First of all, the Bible should only be used as a historical source exclusively for religious interpretation, and other facts such as the origins of a nation in our case, should not be based on fables. Secondly, there is a debate adjacent to even these legends. According to one of the legends surrounding the foundation of the city of, Iravan, the city got its name after the prophet Noah declared, “yervadz,” which translates to “it is seen”, (Bayramov, 2011: 140) upon seeing the city for the first time following the Great Flood. The fable suggests that Noah settled in the place of what is known as modern-day Armenia. So, who arrived in so-called Armenia first, according to legends? Noah or Haik? If Haik was the first to establish in Armenia—the geographical bounds of which are left unsaid—then it would be impossible for his great-grandfather to find a city claimed by Armenians before him. An alternative argument could be the acceptance that the foundation of Armenia was somewhere away from the Caucasus region and had nothing in common with the city of Iravan which is now the capital city.

Another point of contention in this hypothesis is that the ruler of the realm during the tower's construction was named Bel (probably Biblical Nimrod). After his refusal to obey Bel, Haik departed to Ararat with his three hundred sons and grandsons. The legends also mention that there, he encountered individuals from his own nation and began speaking the language of Noah and Armenians still regard themselves and their language as the direct inheritance of Noah (Uras, 1988:

248). Firstly, the question is whether Haik is the ancestor of Armenians, and if he relocated to Ararat with his sons and grandsons, then how did he encounter individuals from the same ethnic group as him? Furthermore, determining the language spoken by Noah is a challenging task, and it is certain that it was not Armenian. Recent investigations indicate that the language spoken by Noah may have been Hebrew, a Semitic language (6), meanwhile, the Armenian language refers to the Indo-European family.

Armenian legends depict an epic rendition of the genesis narrative. Haik and the first Haikids had kingdoms, mountains, rivers, and months named after them in the Armenian Universe. Haik, Aram, and Ara the Handsome are symbolic representations of the early Armenian gods. Haik and Aram symbolize different parts of the thunder deity, while Ara the Handsome depicts the tragic figure of the thunder god's son, also known as the *dying god*. Probably Movses of Khorene tried to combine earlier beliefs with Christianity and present them as Armenian history.

Phrygian theory.

According to ancient authors including Herodotus and Xenophon, modern Armenians are derived from the Phrygians, who settled in the Balkans (Herodotus, 2013: 338). As a consequence of the conflict that took place between the Cimmerians and the Phrygians, the latter were forced to migrate to the eastern region. Xenophon made mention of Armenia and Armenians in his book *Anabasis*. Here, Xenophon states that the Hellenes claim that after passing through this region (Carduks' region), they will arrive in Armenia, a large and prosperous place ruled by Orontes. Taking a closer look at Xenophon's definitions of the terms that grab our attention, let's examine the following information from the same source. "*In the morning, they found armed horsemen on the other side of the river, who appeared to be ready to block the crossing, and fighters positioned on the hills above the horsemen, intent on halting the Hellenic invasion of Armenia*". Those were the Armenian mercenary forces of Orontes and Artukh, along with the Chaldeans and Mards. Let us now condense the contents of Xenophon's *Anabasis*. Primarily, the Karduks and their territories were autonomous, but the Persians governed the eastern part of Armenia. Born in Persia, Orontes ruled Armenia as a satrap of the Persian empire. Second, Orontes, hired the Armenians, together with the Chaldeans and Mards, as part of his army. Put another way, the Persian army used the Armenians as mercenaries. Lastly, the Armenians described by Xenophon and other ancient writers belonged to a tribe union and were residents of the geographical territory known as Armeniya (Imanov, 2021: 65-66).

Armenian historian Movses of Khorene used ambiguous terminology such as Haik, Armenak, Masis, and Amasia. Nevertheless, they lack any affiliation with the Armenian language and instead originate from the Khaldean, Phrygian, and Uratian languages (Uras, 1988: 315). Studies show that Phrygians were chased by Cimmerians, as a result, they appeared to settle in Asia Minor, and later became the ancestors of modern-day Armenians (9).

Urartu theory.

Armenians assert their ancestry from the ancient civilization of Urartu, which thrived in eastern Anatolia from approximately 3000 B.C. until its downfall at the hands of the Medes. Following its demise, the region of Urartu remained disputed between Lydia and the Medes, until eventually falling under the dominance of the latter. This claim lacks empirical evidence.

Moses of Khorene asserted that the Armenian populace were descendants of the Urartus and that the designation Armenia originated from the appellation of an Urartu ruler named Aramu (Gurun, 1987: 112). Most Armenian historians have strongly rejected this assertion. There is no scientific proof to substantiate the correlation between contemporary Armenia and Urartu in historical records. The ruling aristocracy of Urartu were known as Bianili and they named their country Biana. The Urartu civilization utilized the Hurrian language, which is distinct from the Indo-European language family (Gernot, 2008: 81). Conversely, there is an additional record of evidence that links the name of Armenia to Armenak, the son of Haik. The place Armenia is thought to have been named by foreigners in honor of Armenak.

Hittite theory.

Some place names in the Armenian language seem to have a strong connection to terms in the Hittite language, leading to a notion that suggests the Armenians and the Hittites who lived in Cilicia (Uras, 1988: 321) were actually the same people. The Hittites derived their name from the Hattis, a group of people who were relocating to the area. It is claimed that the term *Hittite* underwent a transformation and eventually became the term *Haik*.

From the information provided, it is evident that Armenian researchers do not have a conclusive and universally accepted hypothesis regarding the historical background of the Armenian people.

Hayasa theory.

Armenian historians have not provided a plausible explanation for the derivation of the word Hai/Haik. According to the Hayasa hypothesis, Armenians assert that the term Hai originated from the state known as Hayasa-Azzi, which was situated in the northeastern region of Anatolia. They equate themselves with the people who inhabited that area (Osman, 2019: 367). The inhabitants of the Hayasa-Azzi Kingdom, which emerged under the rule of the Hittites, resided in a tribal structure in the regions of Eastern and Northeastern Anatolia. The first documented references to Hayasa-Azzi may be traced back to the reign of Hittite monarchs, such as Mursili II and Suppiluliuma I. These records mostly portray the Hittites' triumphs against Hayasa-Azzi. Based on the records, it is evident that two adjacent nations were engaged in a state of warfare. Regrettably, the Hayasas did not leave behind any written documentation that might shed light on their social, economic, and cultural existence. This includes information on their origins and the precise geographical boundaries of their settlement. Hayasa is believed to have been a term used to describe a group of people whose origins are unclear, as there are no historical documents referencing them as a state.

South Caucasus theory.

This concept posits that the Armenians share racial and cultural ties with the inhabitants of the Southern Caucasus, hence suggesting their origin in that region. However, the only evidence supporting this claim is the fact that Darius was triumphant over the Armenians in the Caucasus region. The Armenians have no genetic or ancestral connection to any of the Caucasian ethnic groups. The inscriptions uncovered in Bissutun, dating back to 515 BC, from the Achaemenid era of Darius, provide the earliest recorded mentions of the Armenian people. Armenia served as a Satrap, which is a province, within the empire of Darius, as evidenced by these inscriptions.

According to Armenian historian Vardan Parsamian, the South Caucasus did not have an extensive Armenian population before it became part of the Russian Empire (Isgandarli, 2011: 27). Upon their arrival in Russia in 1877-1878, Armenians from Asia Minor were compelled to recognize the supremacy of Russia and subsequently relocated to the South Caucasus. According to Shavrov, a Russian scholar and member of the Geographic Society, Russia forcibly transferred millions of Armenians who had no previous residence in the Caucasus region (Shavrov, 1911: 60). The major transfer of Armenians to the South Caucasus began only after the Russo-Gajar and Russo-Ottoman wars, which provided an opportunity for Armenians to discover a new home. The clause 15 of the Treaty of Turkmenchay does not explicitly mention the transfer of Armenians. However, the subsequent acts taken by the Russian Empire, as detailed in the letters of the Russian representative and writer Griboyedov, provide evidence supporting the notion of Armenian resettlement (15).

Conclusion

Armenian historians lack the ability to present substantiated evidence on the origins of Armenians. There exist several hypotheses on the origins of Armenians. The theories given by them lack coherence and exhibit conflicting viewpoints. Furthermore, employing Biblical data, as presented by Movses of Khorene, and constructing historical narratives based on mythology is not a method that adheres to scientific principles when investigating the origins of a nation. Armenian historians do not accept the notion that Armenians had Phrygian origins, as claimed by Greek and Roman historical sources. It is intriguing that they are not concerned about the fact that their ancestor lived for around 400 years, but they are instead worried about ancient sources.

References

1. Diakonov, I. (1968). *Predistoriya armyanskogo Naroda*. Yerevan: AN ASSR, 181 p.
2. Novoseltsev, A. <http://annales.info/blacksea/ararat.rar.htm>
3. Frothingham, A. (1884). Historical sketch of Syriac literature and culture. *The American Journal of Philology*, pp.200-220.
4. Uras, E. (1988). *The Armenians in history and the Armenian question*. Documentary Publications, 1049 p.
5. Bayramov, İ. (2011). *Qərbi Azərbaycanca tarixi həqiqətlər və ya Ermənistanın etnik təmizləmə siyasəti*. Bakı, 288 s.
6. Noah's language look like: <https://arkencounter.com/blog/2016/03/14/what-did-noahs-language-look-like/>
7. Herodotus. (2013). *Translation to English. Histories*. Idaho: Roman Roads Press, 629 p.
8. Imanov, K. (2021). *Drevniye teksti I klassiceskiye istochniki razoblachyayushiye armyanskiye falsifikacii*. Bakı, 1169 s.
9. Osmanli, I. <https://karabakh.org/karabakh-history/phryges-hayes-armenians-history-of-armenians-in-caucasus/>
10. Gurun, K. (1987). The myth of Innocence Exposed. *Middle East Studies Bulletin*. Vol 21, № 2, 327 p.
11. Gernott, W. (2008). *The ancient languages of Asia Minor*. Cambridge: Cambridge University Press, pp.81-104.
12. Osman, E. (2019). Modern ermeni ulus-kimlik inşasının temel referans. *Hayasa-Azzi krallığı və tarixsel gerçəkler*. *Journal of History School*, pp.357-385
13. Isgandarli, A. (2011). *The realities of Azerbaijan:1917-1920*. Bloomington: Xlibris Corporation, 234 p.
14. Shavrov, V. (1911). *Novaya uqroza russkomu delu v Zakavkazye: predstoyashaya rasprodaja Muqani inorodcam*, 75 p.
15. Pisma Qriboyedova: https://www.vostlit.info/Texts/Dokumenty/Persien/XIX/1820-1840/Griboedov_A_S/brief_nesselrode_26_07_1828.phtml?id=13039

Received: 29.02.2024

Accepted: 10.04.2024

DOI: <https://doi.org/10.36719/2663-4619/102/133-138>

Nicat Əlicanov
Qərbi Kaspi Universiteti
magistrant
alijannijat@gmail.com

TURİZMDƏ İSTEHLAKÇI DAVRANIŞLARININ QƏRAR QƏBULUNA TƏSİRİ

Xülasə

İnsanlar həm şəxsi həyatlarının, həm də peşəkar fəaliyyətlərinin hər mərhələsində daim qərarlar qəbul etməli olurlar. İstehlakçı davranışı fərdlərin, məhsul və xidmətlərin satın alınması ilə bağlı qərarlarını özündə ehtiva edən mürəkkəb bir prosesdir. Ümumiyyətlə, bu proses istehlakçıların satınalma ilə bağlı qərar qəbul etmələrini təmin etmək üçün əsas çərçivəni təyin edir. İstehlakçı bu prosesdən keçərkən, müxtəlif amillərlə, o cümlədən mədəni təsirlər, sosial mühit, şəxsi xüsusiyyətlər və psixoloji vəziyyət kimi amillərlə qarşılıqlı əlaqədə olur. Bu amillər istehlakçıların seçimlərinə, dəyərlərinə və satın alma qərarlarına öz təsirlərini göstərə bilirlər. Qərar onun keçmişlə davranışını və gələcəyə təsiredici nəticələrini əks etdirir. Gələcək, qərar qəbulu ilə bağlı bütün tədqiqatların əsasını təşkil edir. Çünki, gələcək qeyri-müəyyənliklərlə doludur. Qərar verən şəxs gələcəyin şərtlərini artıq bu gündən təxmin edir. Bu təxminə əsasən qərarverən qeyri-müəyyənliyi aradan qaldırmaqla doğru qərarlar verə bilər. Qərar nəticəsi bəlli olmayan gələcək hadisələri yaradan fəaliyyət formasıdır (Dinçer, Fidan, 1996). Beləki, qərar gələcəyə yönəlmiş bir hərəkətdir və davranışla birbaşa əlaqəlidir (Tosun, 1986). Bazarın qloballaşmasının meydana çıxması, alternativ məhsulların artması və pərəkəndə satış kanallarının daha sürətli bir şəkildə reklam olunması istehlakçıların qərar vermələrini gətirdikcə çətinləşdirir (Wash, 2001). Yüksək səviyyədə inkişaf etmiş marketing mühitinin formalaşması firmaların rəqabətdə üstünlüyə əldə etmələrinin çıxış yolunu məhz istehlakçının psixologiyasını nəzərə almaqda və birdə istehlakçının bu və ya digər qərarı qəbul etməsinin səbəbini anlamaqda görür. Marketingin strukturunu və məzmununu kompleks şəkildə müəyyən edən istehlakçidir.

Açar sözlər: turizm, istehlakçı davranışları, qərar qəbulu

Nijat Alijanov
Western Caspian University
master student
alijannijat@gmail.com

The effects of consumer behaviour on decision – making in tourism

Abstract

People constantly have to make decisions at every stage of their personal lives as well as their professional activities. Consumer behavior is a complex process that encompasses decisions regarding the purchase of goods and services by individuals. Generally, this process establishes the fundamental framework to ensure consumers make purchase decisions. As consumers go through this process, they interact with various factors, including cultural influences, social environment, personal characteristics, and psychological state. These factors can influence consumers' choices, values, and purchasing decisions. Decisions reflect their past behavior and have consequential impacts on the future. Future, laden with uncertainties, constitutes the basis for all decision-making research. Because the future is uncertain, decision-makers already anticipate future conditions from today. Based on this anticipation, decision-makers can make informed decisions by eliminating uncertainty. Decision-making is a form of activity that creates uncertain future events (Dinçer, Fidan, 1996). Perhaps, decision-making is a future-oriented action and directly related to behavior (Tosun, 1986). The emergence of globalization of markets, the proliferation of alternative products,

and the rapid advertising of retail channels increasingly complicate consumer decision-making (Wash, 2001). The formation of a highly developed marketing environment sees companies gaining competitive advantage precisely by considering consumer psychology and understanding the reasons behind whether consumers accept this or that decision. It is the consumer that intricately determines the structure and content of marketing.

Keywords: *tourism, customer behaviour, decision-making*

Giriş

İstehlakçı davranışı, sosial (mədəniyyət, ailə, sosial təbəqə, istinad qrupu), psixoloji (şəxsiyyət, münasibət, öyrənmə, qavrayış, motivasiya), iqtisadi və demoqrafik amillərin qarşılıqlı təsiri nəticəsində yaranır. İstənilən turist problemi məhz bu amillərin təsiri altında həll etməyə çalışır. Bir sözlə, istehlakçı davranışı problemin həllinə, yəni qərar qəbul etməyə əsaslanır. Xüsusilə, turist qərar qəbul etmə prosesi özünəməxsus struktura malikdir. Birincisi, turizm tədbirlərində iştirak uzun müddətə planlaşdırılır və maliyyə qənaəti tələb edir. İkincisi, turizm xidmət yönümlü bir hadisə olduğundan, nəzərəcarpacaq gəlirdən danışmaq mümkün deyil: İstehlakçı iqtisadi gəlirdən çox, səyahət və tətillə qoyduğu sərmayə nəticəsində ümumi məmnunluq əldə edir (Odabaşı, 1988). Turizm müəssisələri istehlakçının istək və arzularını öyrənməklə sırf onların davranışına təsir edən faktorları müəyyənləşdirməkdədirlər. Lakin bu kifayət deyil. İlk növbədə bazarda uğurlu rəqabəti əldə etmək üçün istehlakçıların istəklərində baş verən dəyişiklikləri öncədən görə bilmək olduqca önəmlidir. İstehlakçıların nələrə üstünlük verməsini rəqiblərdən daha tez öyrənməklə mövcud məhsulda vaxtında dəyişiklik etmək, reklam strategiyasını və bölüşdürmə kanalının fəaliyyətini optimallaşdırmaq, bir sözlə marketinq kompleksinin bütün komponentlərində dəyişiklik etmək mümkündür. Bunun üçün əvvəlcə müəyyənləşdirmək lazımdır ki, kim, harada, nəyi, necə və niyə alır və birdə alışı zamanı təklif olunan məhsulun hansı kriteriyaları qərar qəbulunun müxtəlif mərhələlərinə daha çox təsir edir.

Bəşər tarixinin yaranması ilə başlayan bu istehlak prosesi tələbatda olan bir fəaliyyət sahəsi kimi zamanla davamlı təkamül yolu keçərək inkişaf etmiş və artıq bu gün həyatın əsl məqsədinə çevrilmişdir. İstehlakçı – tələbatla və əmtəə və xidmətlər almaq üçün iqtisadi resurslardan səmərəli şəkildə istifadə edə bilən, seçim edə bilən və bu hərəkətlər nəticəsində mənfəət əldə etməklə kifayətlənən istedadlı şəxsdir. İstehlakçı öz tələbatını, yəni, hansı əmtəədən, nə qədər və necə əldə edəcəyini, ona uyğun gəlirlərini necə bölüşdürəcəyini məntiqi çərçivə daxilində müəyyən edir və qəbul etdiyi qərarlarla öz həyatını istiqamətləndirir. Xərclənəcək pulun qədəri və qalan aktivlərin necə dəyərləndiriləcəyi də qənaət etmək üçün bəzi iqtisadi qərarlara təsir göstərir. İstehlakçılar onlara sərfəli olan əmtəə və xidmətlər axtarmağa daim meyillidirlər. İnsanın əsas dəyərləri, uşaqlıqdan başlayaraq o, böyüyənədək onun cəmiyyət daxilindəki qavrayışları, üstünlükləri, ailə daxili davranışları, yaxın və ya uzaq ətrafı və yaxud cəmiyyətin təsiri altında formalaşır.

İnsanı istehlakçı olaraq formalaşdıran əsas motivlər, xarici proseslər və insanın öz daxili aləmidir. Sadaladığımızdan hər hansı birinin dəyişikliyə uğraması istehlakçıların satın alma davranışını dəyişə bilər. İnsanların istehlak modelləri onların yaşadıkları ölkənin iqtisadi, sivil və siyasi dinamikasından asılı olaraq çox dəyişir. Eyni zamanda, davranışlardakı dəyişikliklərdə psixoloji faktorların mahiyyətə böyük rolu vardır (Kotler, 2000).

İstehlakçı davranışı və ona təsir edən amillər marketinq fəaliyyətinin genişlənməsinə və satışın artırılmasına yönəlmiş əsas amillərdir. İstehlakçı davranışı istehlakçı tələbi əsasında əmtəə və ya xidmətin istehsalını və təqdimatını ifadə edən prosesdir. Bir əmtəə və ya xidməti effektiv təqdim etmək üçün istehlakçıya təsir edə biləcək amilləri əvvəlcədən nəzərə almaq, satın alma qərarına təsir edən amilləri yaxşı bilmək və satınalma zamanı istehlakçının qərar vermə prosesini mükəmməl təhlil etmək lazımdır. Belə bir vəziyyət son nəticədə həm işin davamlılığını, həm də istehlakçı məmnunluğunu təmin edir.

İstehlakçı davranışı marketinqin ən dinamik aspektidir. İstehlakçı davranışı müxtəlif sahələrdən olan alimlərin əməkdaşlıq arenasına çevrilir. Gələcək üçün davamlı və dayanıqlı strategiya işləyib hazırlamaq üçün marketinq üzrə menecer ilk növbədə bazar təsir etməyi, bu bazarın istehlakçıları

bilməli və müvafiq bazar komponentini inkişaf etdirməlidir. İstehlakçının bir əmtəni digərindən üstün tutmasının səbəblərini bilmək onu bu mali almağa vadar edən əsas mexanizmi başa düşməyi tələb edir. Bu, istehlakçı davranışını öyrənmək üçün əsas məqsəddir. Psixoloji və sosial amillərin istehlakçı davranışına təsir etdiyi bütün məsələləri nəzərə alsaq, onların hamısının sivilizasiyanın təsiri altında olduğunu söyləmək olar. Bir ölkənin sivilizasiyası o ölkədə istehsal olunan məhsulları müəyyən etdiyi kimi istehlaka da təsir edir. Bu səbəbdən də cəmiyyətin inanc və mülahizələrini bilmək, onların cəmiyyət üzvlərinə təsirini araşdırmaq marketoloqlar üçün vacib bir vəzifəyə çevrilib.

Vətəndaş fərqliliyi şirkətlər üçün din, dil, irq və milli mənsubiyyətə əsaslanan geniş bazar imkanları yaradır. Başqa sözlə desək, marketing üzrə mütəxəssislər, müəyyən bir milli struktura və ya müəyyən etnik mənşəyə malik olan istehlakçılara uyğunluğu müəyyən etmək məqsədi ilə istehlakçıları hədəfləyirlər. Beləliklə də, onlar öz aktivlərini dəyərləndirə bilirlər. Fəhlə də özündə iş üslubunu cəmiyyətin sivilizasiyasına uyğunlaşdırmaq ehtiyacı duyur. Zaman keçdikcə sosial və siyasi sahədə sosial dəyərlərin əhəmiyyətli şəkildə artması və beynəlxalq biznes idarəçiliyinin inkişafı etməsi sivilizasiyanın idarə olunmasına gətirib çıxardı (Penpece, 2006).

İstehlakçı – özünün və ya ailəsinin şəxsi ehtiyalarını, yaşaması üçün xidmətləri, malları əldə edən və ya əldə etməyi düşünən şəxsdir (Nicosia, 1996: 29). İstehlakçıların davranışı dedikdə isə məhsulun seçilməsi və alınması ilə bağlı situasiyalarda və bilavasitə məhsulun alınması zamanı onlara xas olan davranışların məcmusu, onların özlərini aparması başa düşülür. İstehlak nəzəriyyəsinə dair ilk fikirlər XIX-XX əsrlərin bir sıra tanınmış ictimaiyyətsünas aliminə məxsusdur. Amerikalı T.Veblen XIX əsrin sonunda nümayişkaranəcəsinə (nüfuzlu) istehlak nəzəriyyəsinə irəli sürdü. Alman sosioloqu olan Q.Zimmel bir sıra əsas dəb nəzəriyyəsi ideyasını irəli sürdü. Alman sosioloqu və iqtisadçısı V.Zombart dəbdəbə konsepsiyasını irəli sürdü. M.Veber status qrupları və protestant etikası konsepsiyasını hazırladı. İstehlak nəzəriyyəsinin araşdırılmasında bu alimlərin fikirləri çox önəmli yer tutur. İstehlakçıların davranışının öyrənilməsinin və onun modelləşdirilməsinin məqsədi istehlakçıların məhsul seçərkən və ya alarkən göstərdikləri davranışları müəyyənləşdirmək, onları eyni və ya oxşar davranış tərzinə görə qruplaşdırmaq və bu qruplara xas olan qanunauyğunlaqları müəyyən etməklə onlara təsir vasitələrinin tapılması və seçilməsidir. Məhsulların seçilməsi və alınması prosesində 7 şəxs tipi: təşəbbüskar, təsir edən, qərar qəbul edən, alıcı, istifadəçi (istehlakçı), ödəyici və informasiya vasitəçiləri iştirak edir. Bu şəxslər hər bir istehlakçının davranışına müxtəlif səviyyədə təsir edir (Walsh, Mitchell, Hennig-Thurau, 2001).

İstehlakçı davranışı aktualıq qazanmağa başladıqdan sonra iqtisadçıların maraq mövqeyində olmuşdur. Bundan sonra daha konkret araşdırmalar ortaya çıxmışdır. Bu araşdırmalar ilk dəfə istehlakçıların davranış marketinginin yaradılması ilə başlamışdır. Sonrakı mərhələlərdə “İstehlakçıların davranışı” nəzəriyyəsi marketing nəzəriyyəsinə ayrılmışdır. “İstehlakçıların davranışının” müstəqil nəzəriyyəyə çevrilməsi prosesi 1970-ci illərin birinci yarısında başa çatmışdır. 1969-cu ildə İstehlakçıları tədqiq assosiasiyası (Association of Consumer Research - ACR) yaranmışdır. Daha sonra 1974-cü ildə isə “Journal of Consumer Research” adlı jurnal nəşr olunmağa başlanmışdır. İstehlakçıların davranışının öyrənilməsində indiyə qədər iki dünyagörüşü modernist və postmodernist dünyagörüşü formalaşmışdır. İstehlakçının özünü qavramasının, istəklərini təyin etməsinin bir-birindən əhəmiyyətli dərəcədə fərqlənən iki ayrı-ayrı xüsusiyyətləri: modernizm və postmodernizm xüsusiyyətləri vardır. Modernistlər istehlakçıları rəasional, planlaşdırıcı və mütəşəkkil kimi qəbul edir. Postmodernizm isə istehlakçıları irrəasional, qeyri-ardıcıl, ziddiyyətli kimi dərk edir (Odabaşı, 1996).

1.2. İstehlakçı davranışlarının mahiyyətinin təhlili.

Təbii sərvətlərdən başlayan istehsal fəaliyyəti zaman keçdikcə şaxələnmiş, istehsal olunan əmtəə və xidmətlərin keyfiyyət və kəmiyyəti artmışdır. İstehsal istehlakla birbaşa bağlılıq təşkil edir. Buna görə də istehlakçısı olmayan bir iqtisadiyyat ola bilməz (Çubukcu, 1999). İstehlakçı davranışları iqtisadiyyatın, marketingin diqqət etməli olduqları mövzudur. Davranış beyin tərəfindən qəbul edilən məlumatın reaksiyasını əks etdirən bir görüntüdür. Beynimiz ona gələn

məlumatı qiymətləndirir, şərh edir və cavab verir. Bu cavab əzələlərimizə çatmaqla davranışı əmələ gətirir. Müşahidə edilə bilən istənilən vəziyyət davranış adlanır (Özakkaş, 2004). İstehlakçı davranışları insan davranışlarının alt qrupu olaraq istehlakçının məhsul və xidmətləri satın alması zamanı və ondan sonra nümayiş etdirdiyi davranışların məcmusudur. İstehlakçının qərar vermə anı onun ehtiyaclarının fərqi varılması və əldə olunması üçün müxtəlif məlumatlar əldə etməsidir. İstehlakçı satınalma zamanı nəyin, kimdən, necə, nə zaman və nə qədər alınacağına qərar verəndir. Bu suallar hər biri qərar qəbulunu istiqamətləndirən faktlardır. İstehlakçının bu suallarının cavabları daimi olaraq araşdırılmalı, həll yollarını və təklif edəcəyi alternativləri təyin etməlidir. Turizm məhsullarını tanıtmmaq və satmaq üçün istehlakçı davranışı bütün marketinq fəaliyyətləri üçün vacib məsələdir. Turizmdə istehlakçı davranışı anlayışı – istehlakçının turizm məhsul və xidmətlərinin seçilməsi, onların satın alınması və satınalmadan sonrakı davranışlarını əhatə edir. Marketinq elmi çərçivəsində istehlakçının satınalma ilə bağlı qərar vermə prosesi ümumiyyətlə beş mərhələdə araşdırılır:

1. tələbatın formalaşması,
2. variantların tanınması,
3. variantların qiymətləndirilməsi,
4. satınalma qərarı,
5. alışdan sonrakı davranış.

Turizm marketinqində strategiyaların müəyyən edilməsi, lazım olan təsiredici hərəkətlərin müəyyən edilməsi baxımından bu mərhələlərdə istehlakçının turist kimi araşdırılması qaçınılmazdır (Odabaşı, 1988). Marketoloqlar çox vaxt əmtəə bazarlarında istehlakçı seçiminə təsir edən amilləri mədəni, sosial, fərdi, psixoloji olaraq fərqləndirirlər. İstehlakçı davranışına mədəniyyət amillərindən başqa sosial amillər də təsir göstərir. Sosial amillərə referent qruplar, ailə, rollar və statuslar aid edilir. Turizmdə istehlakçı davranışına təsir edən amillər başlıca olaraq üç yerə ayrılır: sosial və situasiya, şəxsi amillər, həyat tərzii.

Alıcı davranışları. İstehlakçı üstünlük verdiyi məhsul və ya xidmətləri seçdikdə fərdlərin vərdişləri bir-birindən fərqlənir. Yeni ev, tennis raketkaları, kompüter və ya yeni avtomobil kimi böyük və əhəmiyyətli alışlar fərdlər arasında fərqlərə səbəb ola bilər. Böyük və əhəmiyyətli alışlar istehlakçının satınalma prosesində daha çox iştirak etməsinə və onların qiymətləndirmələrinə daha çox fikir vermələrinə səbəb ola bilər. Henry Assael-in qeyd etdiyi kimi, “fərdin vərdişləri onların alış prosesində iştirak səviyyəsinə və brendlər arasındakı fərqlərə görə formalaşır”.

• Ümumi alış-veriş davranışı istehlakçının alış prosesinə təsir edən müxtəlif amillərdən asılı olaraq dəyişə bilər. Kompüter almaq şansı xüsusilə şəxsi xüsusiyyətlərin və ehtiyacların düzgün başa düşülməsindən irəli gələ bilər ki, bu da məlumat ehtiyacını ortaya qoyur. Buna görə də, marketoloqlar müştərilərin alış-veriş prosesinə təsir edən amilləri başa düşmək üçün müxtəlif üsullardan istifadə etməlidirlər, çünki alış-veriş qərarlarının növləri və onlara necə təsir etməsi vacibdir.

• Yumşaq konflikt istehlakçının alış prosesindəki ziddiyyətlər həll edilmədikdə baş verir - məsələn, məhsul zamanla dəyərini itirdikdə. Bu halda, istehlakçı çox güman ki, başqa variantlara müraciət edəcək, yəni o, digər marketinq brendlərinin cəlbədicə təkliflərindən və media alətlərindən yararlanmalıdır.

• Alış-veriş qərarları insanın vərdişlərindən qaynaqlanan münaqişə vəziyyətində baş verir – məsələn, endirimli malların alış-verişi. Bu zaman alıcı reklam məlumatlarını passiv qəbul edir. Reklamda konkret brend adının daim təkrarlanması əmtəə nişanının müxtəlif tanışlardan fərqliliyini vurğulayır və istehlakçılara brend haqqında daha çox məlumat əldə etməyə imkan verir.

• Ənənəvi vərdişlər insanın alış-veriş davranışı az dəyişdikdə baş verir – məsələn, müəyyən bir marka dəfələrlə alınarsa, istehlakçı loyallığı onların digər seçimlərə keçmə ehtimalını azaldır. Bu zaman alıcı reklam məlumatlarını passiv qəbul edir. Reklamda konkret brend adının daim təkrarlanması əmtəə nişanının müxtəlif tanışlardan fərqliliyini vurğulayır və istehlakçılara brend haqqında daha çox məlumat əldə etməyə imkan verir.

• Xüsusi alış-veriş davranışı konflikt vəziyyətində insanın meyllərinə əsaslanaraq baş verir - məsələn, xüsusi sifariş məhsulları. Bu halda, istehlakçının reklam məlumatlarına təsir etmək tələbi yoxdur. Bazar liderləri mağazaların payını artırmaq və intensiv reklam kompaniyaları vasitəsilə istehlakçılara təsir etmək üçün pərakəndə satıcıların alış-veriş davranışlarını diqqətlə təhlil edirlər (Kotler, 1984).

Alıcı rolları. Bir qrup istehlakçının alış-veriş davranışı müxtəlif xüsusiyyətlərə malik fərdlərin fərqli olmasına səbəb ola bilər: bəziləri fərdi ehtiyaclarına görə məhsul seçir, digərləri isə uzunmüddətli fikirlər və qərarlar qəbul edir. Bundan əlavə, alış-veriş prosesi boyunca bir çox istehlakçının suallarını cavablandırarkən marketoloqlar müxtəliflik hissi ilə qarşılaşa bilər, çünki alış-veriş rolları hamı üçün eyni deyil. Kimya məhsulları sənayesində lider olan Britaniya şirkəti müxtəlif istehlakçıların 60%-nin rəngli boyalar almamağa üstünlük verdiyini açıq şəkildə bildirdi və bu faktı əsas götürərək “De Lux” öz brendinin reklamını insanların (istehlakçıların) tələblərinə uyğunlaşdırdı”.

- Alış-veriş zamanı o, istehlakçının qəbul etdiyi rollardan birini (və ya bir neçəsini) oynayır;
- İstehlakçı məhsul və ya xidmətləri tövsiyə edildiyi kimi qəbul etmir;
- İstehlakçı fikir və ya ideyaların təsiri hesab edilmir;
- Prosesdə rol oynayan struktur element bir növ qəbul edilmir (məsələn, yanlış seçimdə);
- Alıcı alış prosesinə uyğun hərəkət etmir;
- İstifadəçi məhsul və ya xidmətlərdən təyinatı üzrə istifadə etmir.

İstehlakçıların müvafiq hərəkətləri təkcə onların qarşılıqlı əlaqədə olduqları alıcılara təsirini deyil, həm də onların perspektivindən irəli gələn ümumi satılma qərarlarının məntiqini əks etdirməlidir (Mert, 2001). Marketoloqlar alış-veriş davranışlarının növlərini və onların kimə təsir etdiyini və hansı istehlakçıların hansı alış qərarlarını necə formalaşdırdıqlarını başa düşmək üçün onların alış qərarlarına necə təsir etdiyini başa düşmək üçün müxtəlif üsullardan istifadə etməlidirlər.

İstehlakçının qərar qəbul etmə prosesinin mərhələləri.

Aparıcı şirkətlər istehlakçının alış-veriş prosesindən əldə etdiyi məlumatlar əsasında istehlakçıların alış-veriş qərarlarını daim qiymətləndirirlər. Bu məlumat təhlillərinə alıcının ilk təması, markalarla əlaqəli qarşılıqlı əlaqələr, brendlərlə əlaqəli emosional bağlar və alıcının alış prosesindən keçərkən qarşılaşdığı suallara cavablar daxildir. Məlumatların təhlili marketoloqlar tərəfindən müştəri davranışını başa düşmək üçün istifadə olunan müxtəlif üsulları əhatə edir, çünki alış-veriş qərarlarının növü və onların təsir etdiyi amillər vacibdir.

Bu təhlillərdə ortaya çıxan alış-veriş davranışları, alıcının qərar vermə prosesində münaqişələr, vərdişlər, ənənəvi vərdişlər və unikal alış-veriş davranışları kimi müxtəlif vəziyyətləri əhatə edir. Məsələn, avtomobilin alınması prosesinə avtomobilin seçilməsi, maliyyə dəstəyinin alınması, sığorta müqavilələrinin aparılması və avtomobil aksesuarlarının alınması kimi proseslər daxildir. Bu proseslərdə şirkətlər alıcıların diqqətini yönəltmək və cəlb etmək üçün müxtəlif strategiyalardan istifadə edirlər.

Alış-veriş davranışı modeli problemlərin müəyyən edilməsi, məlumat axtarışı, variantların qiymətləndirilməsi, alış-veriş hərəkəti və alış-veriş sonrası reaksiya kimi mərhələlərdən ibarətdir. Bu mərhələlər alıcının nəzərə almalı olduğu amilləri və alıcının prosesi başa çatdırdığı məqamı müəyyən edir. Alıcılar tez-tez bu modellərdən istifadə edir və onlar şirkətlərə müştəri münasibətləri və marketing strategiyaları qurmağa kömək edir.

Potensial istehlakçıların qərar anına təsiredici amillər.

Edilən araşdırmalar nəticəsində belə fikir yaranmışdır: potensial istehlakçıların qərar vermə anına digər istehlakçıların verdiyi şərhlər təsiredici olub və bir istinad kimi qəbul edilib (Göral 2015). Məsələn, 2012-ci ildə TripAdvisor tərəfindən 1700-dən çox rəy edilib və iştirakçılarla aparılan araşdırmaya görə, iştirakçıların 64%-i tətillərini bu rəylərdən təsirlənərək etmişdir (Civelek, Dalgın, 2013). Potensial istehlakçı şərhləri ekspert rəyi kimi qəbul edilir. Nəticə və qiymətləndirmə üçün e-şərhlər mühüm istinaddır. Bu mənada informasiya mənbəyi kimi e-şərh istehlakçıları tərəfindən reklam və s. marketing alətlərindəki məlumatlarından daha inandırıcı

görünür. Nəşr edilmiş istehlakçı rəyləri bu məqsədlə internet saytları məlumat mənbəyi kimi istehlakçıları istiqamətləndirir. Məsələn, turizm və səyahətlə bağlı beynəlxalq platforma olan TripAdvisor, Booking.com istehlakçılara obyekt seçərkən istifadə edə biləcəkləri müstəqil seçimlər təqdim edir (Göral, 2015).

Nəticə

Əmtəə istehsalının sürətli inkişafı birbaşa istehlakçı tələbləri ilə bağlı olur. Hər zaman yenilik və rahatlıq axtarışı istehlakçıların yeni tələblərinin yaranmasına səbəb olur. Tələb və təklifin qarşılıqlı münasibəti nəticəsində yeni xidmətlər, məhsullar yaradılır. Əmtəənin fərqliliyi istehlakçının seçiminin çətinləşməsinə səbəb olur. Seçim etməkdə istehlakçının təsir qüvvələri kömək edir. Burada istehlakçı davranışlarının təsiri olduqca əhəmiyyətli olmaqdadır. Daha əvvəl eyni xidmətdən istifadə etmiş istehlakçının öz fikirlərini paylaşması qərar verməkdə olan potensial istehlakçıya böyük təsir edir.

Ədəbiyyat

1. Odabaşı, Y. (1988). Turizm marketinqində istehlakçıların satınalma qərarları prosesi. Anadolu Universiteti İqtisadiyyat və İdarəetmə Fakültəsi Jurnalı, 6(2), s.81-90.
2. Kotler, P. (2000) "Marketinq Menecmenti" Nejat Muallimoğlunun tərcüməsi. İstanbul: Beta Basım Nəşriyyatı.
3. Penpece, D. (2006). İstehlakçı davranışını şərtləndirən amillər: Mədəniyyətin istehlakçı davranışına təsiri (Magistrlik dissertasiyası, Sosial Elmlər İnstitutu).
4. Nicosia, F.M. (1996). Consumer Decision Process. Englewood Cliffs. New Jersey, Prentice Hall.
5. Walsh, G., Mitchell, V.W., Hennig-Thurau, T. (2001). German consumer decision-making styles. Journal of Consumer Affairs, 35(1), pp.73-95. doi:10.1111/j.1745-6606.2001.tb00103.x
6. Odabaşı, Y. (1996). "İstehlakçı Davranışı və Marketinq Strategiyası". Anadolu Universitetinin nəşrləri. Eskişehir.
7. Çubukçu, M.İ. (1999). Qloballaşma Prosesində İstehlak Cəmiyyəti və İstehlak Mədəniyyəti, Atatürk Universiteti Sosial Elmlər İnstitutu, Biznes İdarəetmə Bölümü, Magistratura, Ərzurum.
8. Özakkaş, T. (2004). "İntegrativ Psixoterapiya". İstanbul: Litera nəşriyyatı.
9. Kotler, P. (2000). Marketinq Menecmenti, Millenium Edition, Trans. Nejat Muallimoğlu. İstanbul: Beta.
10. Mert, S. (2001). İstehlakçı Davranışını Müəyyən Edən Faktorlar: Sosial Siniflərin İstehlakçı Davranışına Təsiri. Qazi Universiteti Sosial Elmlər İnstitutu, Biznes İdarəetmə Bölməsi, Magistrlik dissertasiyası, Ankara.
11. Göral, R. (2015). E-WOM və tətbiq əsasında çox kriteriyalı qərar vermə üsulları ilə ən uyğun otelin müəyyən edilməsi. Səlcuq Universiteti Sosial Elmlər İnstitutu Jurnalı, (33), s.1-17.
12. Civelek, M., Dalgın, T. (2013). Turizm marketinqində sosial media, turizm müəssisələrinə dair bir araşdırma: Muğla nümunəsi. 14-cü Milli Turizm Konqresi, s.266-282

Göndərilib: 02.03.2024

Qəbul edilib: 24.04.2024

DOI: <https://doi.org/10.36719/2663-4619/102/139-144>

Nahida Rasulzadə
Khazar University
magistr student
n.r.rasulzadə@gmail.com

EU-AZERBAIJAN RELATIONS, ENERGY AND ARMENIA-AZERBAIJAN CONFLICT

Abstract

Azerbaijan's relations with the European Union (EU) have developed progressively since the beginning of bilateral cooperation in the early 1990s. Since then, both sides have engaged in political discourse, commerce, investment, economy, and culture, etc. has done great work in the fields. Discussions on updating the framework of relations between Azerbaijan and the EU are almost over. The increased involvement of the EU in the South Caucasus after Russia's invasion of Ukraine in February 2022 has strengthened relations between the two sides. Throughout this period, the EU has taken the lead as a mediator in the peace talks between Armenia and Azerbaijan, organizing frequent high-level meetings between the two nations and achieving some important progress. The EU's support for Azerbaijan's territorial integrity had a significant impact on the development of relations between Baku and Brussels.

Keywords: *Europe, peace, aggressor, economy, investment*

Nahidə Rəsulzadə
Xəzər Universiteti
magistrant
n.r.rasulzadə@gmail.com

Aİ-Azərbaycan münasibətləri, enerji və Ermənistan-Azərbaycan münaqişəsi

Xülasə

1990-cı illərin əvvəllərində ikitərəfli qarşılıqlı fəaliyyətə başlayan Azərbaycanın Avropa İttifaqı (Aİ) ilə əlaqələri mütərəqqi şəkildə inkişaf etmişdir. O vaxtdan bəri hər iki tərəf siyasi diskurs, kommersiya, investisiya, iqtisadiyyat, mədəniyyət və s. sahələrdə çox böyük işlər görüb. Azərbaycan və Aİ arasında əlaqələrin çərçivəsini yeniləmək üzrə müzakirələr demək olar ki, başa çatıb. Rusiyanın 2022-ci ilin fevralında Ukraynaya təcavüzündən sonra Aİ-nin Cənubi Qafqazda artan iştirakı iki tərəf arasında əlaqələri gücləndirib. Aİ bütün bu müddət ərzində Ermənistan və Azərbaycan arasında sülh danışıqlarında vasitəçi qismində liderlik edib, iki xalq arasında tez-tez yüksək səviyyəli görüşlər təşkil edib və bəzi mühüm irəliləyişlərə nail olub. Bakı ilə Brüssel arasında əlaqələrin inkişafına Aİ-nin Azərbaycanın ərazi bütövlüyünü dəstəkləməsi əhəmiyyətli dərəcədə təsir edib.

Açar sözlər: *Avropa, sülh, təcavüzkar, iqtisadiyyat, investisiya*

Introduction

EU-Azerbaijan Relations Energy: Azerbaijan contributes significantly to the energy security of the European Union strategy due to its vast oil and gas reserves. The EU sees Azerbaijan as a crucial partner in decreasing reliance on Russia and broadening its energy sources, and ensuring stable energy supplies. Initiatives like the Southern Gas Corridor, which seeks to deliver gas to Europe from the Caspian Sea, highlight the strategic energy partnership between the EU and Azerbaijan. However, concerns about human rights issues in Azerbaijan have sometimes strained EU-Azerbaijan relations, leading to calls for greater transparency and democratic reforms from the EU.

Conflict between Armenia and Azerbaijan: In the South Caucasus, there has long been a disagreement between Armenia and Azerbaijan about the disputed territory of Nagorno-Karabakh. Despite a ceasefire agreement brokered by Russia in 2020, tensions remain high, and sporadic clashes continue to occur. The conflict has deep historical roots and is fueled by ethnic and territorial disputes. Finding a long-term resolution to the war has been difficult since both parties are adamant about Nagorno-Karabakh's status. There hasn't been a thorough settlement to the issue as of yet despite international mediation attempts, particularly those headed by the OSCE Minsk Group. The dispute remains a destabilizing factor in the region, with implications for regional security and stability.

EU-Azerbaijan relations.

EU-Azerbaijan relations have evolved significantly since Azerbaijan gained independence in 1991. Initially, the relationship focused on energy cooperation, particularly in the oil and gas sectors.

Beyond energy, the EU and Azerbaijan have engaged in various areas of cooperation, including trade, transportation, education, and culture. Azerbaijan has received financial and technical help from the EU for institutional and economic changes, as well as for programs that advance democracy, human rights, and the rule of law.

However, the relationship has also faced challenges, particularly concerning human rights issues and democratic governance in Azerbaijan. The EU has expressed concerns about restrictions on freedom of expression, the independence of the judiciary, and the treatment of civil society activists and political opposition members in Azerbaijan. These concerns have at times strained bilateral relations and led to the EU imposing targeted sanctions on individuals and entities in Azerbaijan (Rzayeva, 2013: 86).

Overall, EU-Azerbaijan relations are multifaceted, with cooperation in energy and other areas alongside ongoing dialogues and efforts to address areas of disagreement and promote democratic values and human rights.

The larger picture of relations between the EU and Azerbaijan. The relationship between the European Union (EU) and Azerbaijan encompasses various dimensions, ranging from energy cooperation to political dialogue, economic partnership, and efforts to promote democratic values and human rights. Here's a broader overview:

Energy Cooperation: Azerbaijan is a significant energy partner for the EU due to its vast oil and gas reserves. Initiatives such as the Southern Gas Corridor, designed to provide Caspian gas to Europe, emphasise Azerbaijan's strategic significance in the EU's energy diversification endeavours.

Trade and Economic Relations: The EU is one of Azerbaijan's main commercial partners, and the two have been negotiating the EU-Azerbaijan Partnership and Cooperation Agreement (PCA) to strengthen their economic relations. Economic cooperation, trade, and investment are only a few of the topics covered by the PCA (Ilyichev, 2023).

Political Dialogue and Cooperation: The EU and Azerbaijan engage in regular political dialogue on various regional and global issues, including security, conflict resolution, and cooperation in international organizations. However, differences in political systems and values, as well as concerns about human rights and democratic governance, have sometimes strained bilateral relations.

Human Rights and Democracy: Human rights and democracy remain significant aspects of EU-Azerbaijan relations. The EU has repeatedly called on Azerbaijan to improve its human rights record, including by addressing issues related to freedom of expression, the rule of law, and the independence of the judiciary. Dialogue on human rights forms a crucial part of the relationship, with the EU advocating for reforms and supporting civil society organizations in Azerbaijan (Memmedli, 2017: 58).

Civil Society and Interpersonal Relations: The EU supports civil society development and people-to-people contacts in Azerbaijan through various programs and initiatives. This includes

funding for civil society organizations, cultural exchanges, and educational programs aimed at promoting mutual understanding and cooperation between the EU and Azerbaijan.

Conflict Resolution and Regional Stability: The Nagorno-Karabakh dispute between Armenia and Azerbaijan is one of the regional issues that the EU supports attempts to settle. The EU backs the OSCE Minsk Group's work and promotes a peaceful settlement based on the values of international law, territorial integrity, and the right to self-determination, even if it is not directly involved in mediating the dispute (Chitak, Pala, 2016: 83).

In general, the relationship between the EU and Azerbaijan is marked by a combination of difficulties and collaboration, with both parties seeking to strengthen their alliance while resolving points of contention and advancing common values and objectives.

Trade and investment between EU-Azerbaijan. Trade and investment between the European Union (EU) and Azerbaijan have grown steadily over the years, although they have been affected by various factors, including geopolitical tensions and economic fluctuations. Here's an overview:

Trade Relations: The EU is one of Azerbaijan's largest trading partners. The trade relationship is primarily driven by energy exports from Azerbaijan to the EU, including oil and gas. In return, the EU exports machinery, transport equipment, and manufactured goods to Azerbaijan. The EU is also a significant market for Azerbaijani agricultural products, including fruits, nuts, and wine.

Trade Agreements: The EU and Azerbaijan are parties to the EU-Azerbaijan Partnership and Cooperation Agreement (PCA), which governs their trade relations. The PCA aims to promote economic cooperation, trade liberalization, and investment between the two parties. Azerbaijan also gains from the EU's Generalised Scheme of Preferences (GSP), which gives developing nations preferential access to the EU market.

Energy Cooperation: Energy cooperation is a cornerstone of EU-Azerbaijan trade relations. Azerbaijan is a key supplier of oil and gas to the EU, with projects like the Southern Gas Corridor enhancing energy security and diversification in Europe. The EU is also involved in supporting the development of Azerbaijan's energy infrastructure and promoting investment in its energy sector (Rzalı, 2019: 89).

Investment: The EU is a significant investor in Azerbaijan, particularly in sectors such as energy, infrastructure, and telecommunications. Azerbaijani investment in the EU is also growing, albeit from a smaller base. However, investment flows between the EU and Azerbaijan have been influenced by factors such as regulatory environment, market access, and political stability (Springer, Berlin, Heidelberg, 2014: 417).

Challenges: Despite the potential for deeper trade and investment cooperation, there are challenges that both sides face. These include bureaucratic hurdles, legal and regulatory barriers, corruption, and concerns about the business climate and rule of law in Azerbaijan. Addressing these challenges is crucial for fostering greater economic integration and realizing the full potential of EU-Azerbaijan trade and investment relations.

In general, bilateral ties between the EU and Azerbaijan are greatly influenced by trade and investment, which fosters economic expansion, the creation of jobs, and mutual prosperity. In order to further deepen their economic collaboration in the future, efforts to resolve obstacles and improve cooperation in crucial sectors will be necessary (Aydın, 2014: 339-360).

Energy security EU-Azerbaijan. Energy security is a key aspect of the relationship between the European Union (EU) and Azerbaijan. Here's how energy security is addressed between the two:

Diversification of Energy Sources: In order to lessen its reliance on any one energy source, especially Russia, the EU is working to diversify its supplies. By offering other routes for the delivery of gas and oil to Europe, Azerbaijan plays a critical part in this plan, therefore improving energy security.

Southern Gas Corridor: Diversifying Europe's gas supply is the goal of the massive infrastructure project known as the Southern Gas Corridor (SGC). It entails building pipelines to deliver natural gas to Europe from the Caspian Sea region, which includes Azerbaijan. By opening

up a new channel for gas imports, the completion of projects like the Trans Adriatic Pipeline (TAP) within the SGC improves the energy security of the EU.

Bilateral Energy Cooperation: Azerbaijan is a significant energy partner for the EU, supplying natural gas to countries like Italy and Greece. Bilateral agreements and partnerships between the EU and Azerbaijan in the energy sector contribute to ensuring stable and reliable energy supplies for Europe.

Promotion of Renewable Energy: While Azerbaijan is known for its oil and gas reserves, there is also potential for cooperation between the EU and Azerbaijan in renewable energy. The EU supports initiatives to promote renewable energy sources in Azerbaijan, which can contribute to energy diversification and sustainability.

Regulatory Framework: The EU works with Azerbaijan to promote transparency, regulatory reforms, and market liberalization in the energy sector. These efforts aim to create a conducive environment for investment and ensure fair competition, which are essential for enhancing energy security.

Political Stability and Regional Cooperation: Azerbaijan's and the region's political stability is essential to maintaining the supply of energy resources to Europe. The EU supports efforts to promote stability, security, and cooperation in the South Caucasus region, which contributes to overall energy security objectives.

The EU and Azerbaijan's collaboration on energy security is comprehensive and includes infrastructure development, regulatory changes, and regional cooperation initiatives. By working together, both parties aim to enhance energy security and contribute to the stability and prosperity of the region (Şıxəlizadə, 2020: 56).

Karabakh conflict after Azerbaijan-Armenia post-war period.

The 2023 Nagorno-Karabakh conflicts, originally known as the Anti-Terror Operation, was a military operation that took place on September 19, 2023, as a result of a military operation launched by Azerbaijan against the de facto Nagorno-Karabakh Republic, which is internationally recognized as a part of Azerbaijan but controls the region where the Armenian population lives. Azerbaijan defined the operation as "an antiterrorist operation organized to establish constitutional order in the Nagorno-Karabakh region (Chang, Yao, 2012: 35).

The background of the Azerbaijan-Armenia War. The conflict between Azerbaijan and Armenia has deep historical roots and is primarily centered around the disputed region of Nagorno-Karabakh. Here's a brief overview of the background of the Azerbaijan-Armenia war:

Historical Context: The majority population of Nagorno-Karabakh, a hilly area inside Azerbaijan's internationally recognized boundaries, is Armenian. Nagorno-Karabakh was an independent region of the Azerbaijan Soviet Socialist Republic under the Soviet Union. Tensions remained, meanwhile, between the local communities of Armenians and Azerbaijanis.

Disintegration of the Soviet Union: Following the fall of the Soviet Union in 1991, Azerbaijan and Armenia both proclaimed their independence. The status of Nagorno-Karabakh became a central issue, as the region's Armenian population sought to break away from Azerbaijan and join Armenia, leading to escalating tensions and violence (Merdan, 2019: 339).

Outbreak of Conflict: In 1988, violent clashes erupted between Armenians and Azerbaijanis in Nagorno-Karabakh, followed by a full-scale war in 1992. The conflict resulted in significant loss of life and displacement of populations on both sides. With Armenia's help, the Armenian army took control of Nagorno-Karabakh and some other neighbouring Azerbaijani regions.

Ceasefire and Stalemate: In 1994, a ceasefire agreement brokered by Russia was signed, ending the active phase of the war. But the fighting never ended, with Armenian troops still holding de facto authority over Nagorno-Karabakh and the neighbouring areas. The OSCE Minsk Group, which is co-chaired by France, Russia, and the United States, has been mediating efforts to negotiate a comprehensive peace accord, although these efforts have not been effective thus far. (Valiyev, Mamishova, 2019: 280)

Periodic Escalations: Despite the ceasefire, sporadic clashes and skirmishes have continued to occur along the Line of Contact separating Armenian and Azerbaijani forces, leading to casualties and further tensions. Efforts to negotiate a peaceful resolution have been complicated by deep-seated distrust, nationalist sentiments, and conflicting territorial claims.

Escalation in 2020: The conflict saw a significant escalation in September 2020 when heavy fighting broke out between Armenian and Azerbaijani forces over Nagorno-Karabakh and surrounding areas. The clashes resulted in hundreds of casualties on both sides and led to the deployment of Russian peacekeepers to monitor the ceasefire and stabilize the situation.

In general, the Azerbaijan-Armenia war is defined by intricate historical, ethnic, and geographical elements; persistent tensions and recurring violent outbursts are fueled by long-standing grievances and unresolved concerns. For all parties involved as well as the international community, achieving a durable peace and ending the conflict remain very difficult tasks.

The impact of the Karabakh conflict on Azerbaijan-European Union relations and the energy sector. The Nagorno-Karabakh conflict has had several impacts on Azerbaijan-European Union (EU) relations and the energy sector:

Political Relations: The political ties between Azerbaijan and the EU have been impacted by the conflict. Although the EU has urged for the Nagorno-Karabakh conflict to be resolved within the bounds of international law and supports Azerbaijan's territorial integrity, its position on the war may have an impact on the EU's overall relationship with Azerbaijan. The dynamics of ties between the EU and Azerbaijan might be influenced by attempts to mediate and end the war, such as those made by the OSCE Minsk Group, which is co-chaired by France, Russia, and the US (Aydin, 2014: 38).

Energy Cooperation: The Nagorno-Karabakh conflict has implications for energy cooperation between with specifically, Azerbaijan and the EU with relation to the Southern Gas Corridor (SGC). In order to provide Caspian natural gas to Europe, the SGC travels through regions that are near the war zone. The stability and security of energy infrastructure, including pipelines and transit routes, become critical concerns in the wake of regional conflicts. Any disruption or instability resulting from the conflict can affect energy flows and investment in the energy sector, impacting Azerbaijan's role as an energy supplier to Europe.

Investment and Economic Impacts: The conflict and its aftermath can affect investment and economic cooperation between Azerbaijan and the EU. Political instability and security concerns in the region may deter investment in energy projects and other sectors. Additionally, economic sanctions or restrictions imposed by the EU in response to the conflict can have repercussions on trade and investment flows between Azerbaijan and EU member states (Makoto, 2018).

Regional Stability: The Nagorno-Karabakh conflict and its resolution have broader implications for regional stability and security in the South Caucasus. Instability in the region can affect neighboring countries and have wider geopolitical ramifications. The EU is strategically interested in fostering security and peace in its neighbourhood, and the settlement of the Nagorno-Karabakh conflict can help achieve these goals.

In general, there are several intersections between the Nagorno-Karabakh conflict and the aspects of Azerbaijan-EU relations related to politics, economy, and security. The resolution of the war and the advancement of regional stability are essential if Azerbaijan and the EU are to deepen their collaboration, particularly in the energy sector.

Conclusion

To sum up, the conflict between Armenia and Azerbaijan continues to be a major issue in the South Caucasus. In essence, the war concerns the status of the area known as Nagorno-Karabakh. There are historical and ethnic foundations to the land conflict between the two parties.

Nagorno-Karabakh was an autonomous region of Azerbaijan during the Soviet Union, but the Armenian population was in the majority. Following the Soviet Union's collapse, conflicts began in the region in 1988, and after Azerbaijan and Armenia declared their independence in 1991, the

conflict became even more intense. Following the conflict that lasted from 1992 to 1994, Armenia gained authority of Nagorno-Karabakh and a sizable portion of the neighbouring Azerbaijani territories.

Despite the signing of a ceasefire deal in 1994, the conflict's primary cause the status of Nagorno-Karabakh remained unresolved. During the periods when the conflict continued, border clashes and violent incidents occurred from time to time. In 2020, the major conflict that took place in September ushered in a new era against the long-standing status quo.

In addition to this conflict, another important issue affecting the relations between Azerbaijan and Armenia is energy policy. Rich in energy resources, Azerbaijan is viewed as a crucial component of the EU's energy security policy. Projects like the Southern Gas Corridor, in particular, are significant infrastructure investments that transport natural gas from Azerbaijan to Europe. Because of this, Azerbaijan is an important ally in Europe's drive to diversify its energy supplies.

However, the Armenia-Azerbaijan conflict creates regional instability and poses risks on energy transmission lines. Therefore, conflict resolution and regional peace are important for both the stability of the South Caucasus and the energy security of Europe. The international community strives for a peaceful resolution of the conflict and encourages the parties to sit at the negotiating table.

References

1. Rzayeva, G. (2013). Energy security of Azerbaijan and Europe: National priorities and international obligations. *Caspian Strategy Institute Caspian Report Journal*, 3, s.84-89.
2. Ilyichev, S.K. (2023). Features of taxation in the field of e-commerce. *Publishing House Market*, 188 p.
3. Memmedli, E. (2017). Energy factor in Azerbaijan-European Union relations. *Academic View International Refereed Journal of Social Sciences*, (61), s.206-215.
4. Chitak, E., Pala, P.B.K. (2016). Impact of Renewable Energy on Energy Security. *Süleyman Demirel University Social Sciences Institute Journal*, (25), pp.79-102.
5. Rzalı, S. (2019). Avropa İttifaqı ilə Azərbaycan arasında enerji təchizatı təhlükəsizliyi çərçivəsində əlaqələr. Magistrlik dissertasiyası, Kırıkkale Universiteti.
6. Cherp, A., Jewell, J. (2014). Springer, Berlin, Heidelberg. The concept of energy security: Beyond the four As. *Energy policy*, 75, pp.415-421.
7. Aydın, Ü. (2014). Avropa İttifaqının enerji siyasəti: Bakı neftinin logistik ölçüsü. *Beynəlxalq hüquq və siyasət*, (40), s.35-66.
8. Şıxəlizadə, C. (2020). Azərbaycanın Avropa İttifaqı ilə tərəfdaşlığının və əməkdaşlığının əsasları (Magistrlik dissertasiyası, Sosial Elmlər İnstitutu).
9. Chang, Y., Yao, L. (2012). Energy Security and Climate Change in ASEAN: Implications and Policies. In *Energy and Non-Traditional Security (NTS) in Asia*, pp.31-46.
10. Merdan, A.S. (2019). Avropa İttifaqı-Azərbaycan Münasibətləri. İdarəetmə və İqtisadiyyat: Celal Bayar Universiteti İqtisadiyyat və İdarəetmə Fakültəsi Jurnalı, 26(2), s.339-360.
11. Valiyev, A., Mamishova, N. (2019). Azerbaijan's foreign policy towards Russia since independence: compromise achieved. *Southeast European and Black Sea Studies*, 19(2), pp.269-291.
12. Makoto, Y. (2018). *Electronic commerce: theory and practice*, Springer.

Received: 26.02.2024

Accepted: 22.04.2024

DOI: <https://doi.org/10.36719/2663-4619/102/145-150>

Leyla Alizade
Baku State University
master student
leylaelzd3@gmail.com

COMPARISON OF THE CRIME OF GENOCIDE WITH OTHER TYPES OF CRIMES

Abstract

War crimes and genocide crimes are among the most brutal crimes committed throughout world history. War crimes occur as a result of serious violations of the laws and customs of war.

These crimes are sometimes different, less serious in nature, and often unplanned crimes compared to crimes against humanity and the crime of genocide. Although war crimes are considered an inevitable consequence of any armed conflict, they have a more limited and complex structure, both technically and legally.

It should be noted that the crime of genocide is a newer type of crime compared to war crimes. Although the crime of genocide is a type of crime created on the basis of the events that took place during the Second World War, the norms of the law of war have a history that goes back to ancient times.

The article examines the similarities and differences between the crime of genocide and other types of crime.

Keywords: *the crime of genocide, war crimes, crimes against humanity, the similarities and differences between the crime of genocide and other types of crime, International Criminal Court, Rome Statute of the International Criminal Court*

Leyla Əlizadə
Bakı Dövlət Universiteti
magistrant
leylaelzd3@gmail.com

Soyqırım cinayətinin digər cinayət növləri ilə müqayisəsi

Xülasə

Müharibə cinayətləri və soyqırım cinayətləri dünya tarixində törədilən ən amansız cinayətlər sırasındadır. Müharibə cinayətləri müharibə qanunlarının və adətlərinin ciddi şəkildə pozulması nəticəsində baş verir.

Bu cinayətlər bəşəriyyətə qarşı cinayətlər və soyqırım cinayətləri ilə müqayisədə bəzən fərqli, daha az ağır xarakterli və çox vaxt planlaşdırılmamış cinayətlərdir. Müharibə cinayətləri istənilən silahlı münaqişənin qaçılmaz nəticəsi hesab edilsə də, həm texniki, həm də hüquqi baxımdan daha məhdud və mürəkkəb struktura malikdir.

Qeyd edək ki, soyqırım cinayəti hərbi cinayətlərlə müqayisədə daha yeni cinayət növüdür. Soyqırım cinayəti İkinci Dünya Müharibəsi illərində baş vermiş hadisələr əsasında yaradılmış cinayət növü olsa da, müharibə hüquq normalarının qədim dövrlərə gedib çıxan tarixi var.

Məqalədə soyqırım cinayətinin digər cinayət növləri ilə oxşar və fərqli cəhətləri araşdırılır.

Açar sözlər: *soyqırım cinayəti, müharibə cinayətləri, insanlıq əleyhinə olan cinayətlər, soyqırım cinayəti ilə digər cinayət növləri arasında oxşar və fərqli cəhətlər, Beynəlxalq Cinayət Məhkəməsi, Beynəlxalq Cinayət Məhkəməsinin Roma Statutu*

Introduction

Genocide is actions aimed at destroying part or all of a group. In Article 2 of the Convention, Article 2 of the Statute of the International Criminal Tribunal for Rwanda. This purpose of destruction distinguishes the crime of genocide from other crimes against humanity.

Especially crimes against humanity that occur as a result of massacres. It is not a correct approach to characterize these crimes as genocide from the very beginning, without explaining their characteristics and whether they were planned or not .

Genocide is a crime based on political opinion, ethnicity, race or religion. What genocide means in legal terms is stated in the Convention on the Prevention and Punishment of the Crime of Genocide (Genocide Convention). Genocide the knowing and willful, disciplined and orderly elimination of a group FIRST PART process. According to a different definition, genocide is the process of separating a community from its homeland, aiming to break cultural ties and destroy their living spaces. The crime of genocide is the most brutal and violent crime that falls within the jurisdiction of international criminal courts. It can be described as the most serious crime.

Genocide is generally defined as the Prevention and Punishment of the Crime of Genocide, which was approved on December 9, 1948 and entered into force on January 12, 1951.

In Article 2 of the Convention, Article 2 of the Statute of the International Criminal Tribunal for Rwanda. Article 4 of the Statute of the International Criminal Tribunal for the Former Yugoslavia. It is defined in the same way in Article 6 of the Rome Statute (1).

What genocide means in legal terms is stated in the Convention on the Prevention and Punishment of the Crime of Genocide (Genocide Convention).

According to Article 2 of the Convention; "Genocide is the destruction of a national, ethnic, racial or religious group simply by due to this nature, the following acts are committed with the intention of destroying partially or completely is the processing:

- a) Killing group members;
- b) Causing serious physical or mental harm to members of the group;
- c) Deliberately destroying members of a group, partially or completely, physically to subject the person to living conditions calculated in advance to result in his/her death;
- d) Imposing measures to deliberately prevent births within the group;
- e) Forcibly transferring children belonging to the group to another group."

As it can be seen, not only taking real steps to commit genocide as a component of international crimes, but also the intention to do so is an important condition. It is in this regard that two elements of the crime of genocide should be particularly emphasized: mens rea and actus reus.

Mens rea (or dolus specialis or special intent) refers to the mental or subjective element of the act of genocide committed, while actus reus refers to the material or objective element of the act, i.e. the actual act or omission of the perpetrator(s). In the commission of the crime of genocide, the intention (ie, mens rea) did not consist in the accidental or careless destruction of one or more members of the people belonging to any other specific group but is aimed at the destruction of the group as a whole. The decisive feature for identifying the victims of genocide is not their individuality, but rather their belonging to the group envisaged by the 1948 Convention.

Undoubtedly, the term group here does not mean a mere gathering of individuals or forming a group of people, but a permanent and it is necessary to consider it as a community related to fixed bonds.

On the other hand, committing the crime of genocide should also be considered as a violation of human rights, more precisely, a violation of the right to life. This results in the destruction of members belonging to a special group, as it has been repeatedly stated in the decisions of international criminal tribunals, and since that group is considered the target.

Regarding both elements, it is possible to find sufficient provisions in the international judicial practice. Thus, in paragraph 59 of the ruling of the International Criminal Tribunal for Rwanda in the "Rutaganda" case (1999), it is directly stated that if a person commits one of the acts manifested

with the specific intention of destroying a specific group in whole or in part, then he is charged with genocide. can be judged (Beşiri, 2016: 7).

The decision of the Tribunal in the case of "Kaishema and Ruzindana" (1999) indicated that mens rea must be formed before committing acts of genocide. The Appellate Chamber of the International Criminal Tribunal for the Former Yugoslavia (ICTY) in the case of Popovic et al (2015) stated that the crimes of genocide and collusion to commit genocide require genocidal intent as part of the mens rea element. As for the interaction of these two elements, it should be noted that since the intent for the crime of genocide has not yet occurred, its trial is also impossible and unthinkable.

That is, in order to bring any person or persons to criminal responsibility for the commission of the crime of genocide, the presence of actus reus is mandatory, along with mens rea. The provision "intent of the perpetrator (i.e. mens rea - ed.) manifests itself in his actions (i.e. actus reus - ed.)" provided in the decision of the International Criminal Tribunal for Rwanda on the "Semanza" case (2003) should be considered a clear example of this.

The framework of the regulations governing war crimes differs from that of the regulations governing crimes against humanity and genocide. International law regulates crimes against humanity and genocide as distinct categories of crimes. However, the standards of international humanitarian law provide the foundation for war crimes. Sanctions will be applied for war crimes in the event of a breach of an international agreement or customary international law (Köprülü, 2008: 340)

It should be noted that while war crimes and genocide differ from one another, there are also commonalities between the two categories of crimes.

War crimes and genocide are both regarded as serious transgressions of international humanitarian law. Similar to the crime of genocide, both military and civilians are capable of committing war crimes, and both groups may be the victims of these crimes (4).

In terms of aspects of the crime and protected values, war crimes and genocide differ from one another fundamentally.

While war crimes, such as looting cultural or artistic property, abstaining from the use of particular types of weapons, or avoiding striking vehicles with specific signs, safeguard a wider range of values than genocide, which only protects the lives and physical and spiritual integrity of a small number of groups.

This means that many acts that qualify as war crimes can also qualify as crimes of genocide, but it is not always true that all war crimes will qualify as crimes of genocide.

Furthermore, groups are not protected by laws against war crimes, instead, individuals who comprise the groups, combatants, or specific items are (Köprülü, 2008: 346).

A closer examination of the Genocide Convention reveals even another distinction between the two categories of crimes.

As a result, whether it is perpetrated during a period of peace or conflict, genocide is an international crime. Crimes involving hostilities between sizable or small organized armed formations are classified as war crimes. (Prosecutor v. Akayesu, ICTR Appeal Chamber, para. 120)

The moral component of the crime is another factor that sets war crimes apart from genocide. While the goal of attaining the partial or whole annihilation of particular people is required for the commission of genocide, this goal is not required for war crimes.

The protected values show yet another distinction between the two categories of criminal activity. The right to life and the members of the group's physical and spiritual purity are the ideals that the crime of genocide defends. Any assault on fundamental principles that qualifies as a genocide must be taken very seriously.

Nonetheless, there is a broad spectrum of the gravity of harm inflicted upon protected values in war crimes. There are somewhat less serious crimes on one end of this scale, like stealing from the public, and highly serious crimes, such as using poisonous weapons or murder, on the other (Köprülü, 2008: 348).

Article 7 of the International Criminal Court Statute, in its first paragraph that the following acts shall be regarded as crimes against humanity if they constitute a part of persistent or deliberate attacks against any civilian population.

Certain terms and categories of crimes are specified or clarified in Article 7's second paragraph.

This article defines persecution of any identifiable group or group on political, racial, religious, or other grounds universally prohibited by international law as follows:

- intentional killing, enslavement, deportation or forcible transfer of a population, imprisonment or other severe deprivation of physical freedom in violation of fundamental rules of international law;

- torture, rape, sexual slavery, forced prostitution, forced pregnancy, forced sterilization, or any form of sexual violence of comparable severity;

- in connection with any of the acts specified in this paragraph or any crime within the jurisdiction of the Court disappearance of individuals the crime of discrimination, intentionally causing great pain or other similar inhuman acts that cause serious harm to the body, mental, or.

The general distinction between crimes against humanity and genocide will be covered under this subject.

Genocide and crimes against humanity are crimes with distinct legal characteristics, despite the fact that they include similar conduct. It wouldn't be incorrect to describe crimes against humanity as being more serious than genocidal crimes.

It is not totally accurate to classify genocide as a kind of crime against humanity, though, because the definitions of the two categories of crimes differ and are defined independently of one another.

First off, the moral components of crimes against humanity and genocide are different.

In contrast to crimes against humanity, where the perpetrator just needs to be aware of his role in the attack and that he is targeting a civilian population, genocide crimes require the offender to act with the intent to entirely or partially destroy the protected group.

According to the Convention, there is a further distinction between crimes against humanity and crimes of genocide: crimes against humanity have a broader definition of crime than crimes of genocide.

Genocide can be perpetrated against either civilians or combatants, although crimes against humanity can only affect civilians. As to the Convention, the victim's membership in a restricted group possessing specific attributes is crucial in cases of genocide. Regarding crimes against humanity, the group's membership need not be based on racial or religious affiliation.

As a result, the Convention states that the definition of a group in a genocide has more specific characteristics than the definition of a civilian population in a crime against humanity (5).

As to the Convention, another distinction between the two categories of crimes is that, in contrast to crimes against humanity, the crime of genocide does not necessitate systematic or widespread attacks.

For an act to qualify as a crime against humanity, it must be carried out in an area where frequent and organized attacks occur, and the perpetrator must be aware of this. The act of genocide requires the perpetrator to directly target the group with the goal of eradicating it whole or in part. (Köprülü, 2008: 355)

Following the Kampala Conference, the International Criminal Court decided to include assault as a new crime in its Statute. The definition of assault was included in the Statute's newly added article along with Decision No. 6.

A state's occupation or annexation of another state's territory, a state's use of force against another state, a state's blockade of another state's coast, the use of military forces in another state in violation of an agreement between them, the state to which the territory of another state has been allocated permits the use of that territory for the act of attack and the use of armed groups not associated with the states listed in the article are all considered acts of aggression according to the Statute of the International Criminal Court.

The article's text makes it clear that an individual cannot commit an act of aggression on their own. The relevant Statute provision states that although the act of attack must be carried out by a state, legal entities are not the ones who carry it out, instead, individuals acting on behalf of the legal entity and members of the armed forces taking part in the execution of act may commit the act. As a result, assault is a multi-perpetration felony (Əmir, 2015).

It is acknowledged that because there is less use of force during the attack, a war situation does not occur. As a result, the relationships between the parties to the peace order will remain unchanged, and since each state will determine whether or not their interests are compromised, they will also determine how best to combat this.

If foreign governments directly enter an internal armed conflict by deploying their armed troops in support of the forces opposing the legitimate government, the internal conflict transforms into an international armed conflict since it is now between two states (Aslan, 2014: 88-89)

When comparing the crimes of aggression and genocide, the following should be mentioned as the main points: First and foremost, the primary intent behind the crime of genocide is to entirely or partially exterminate a national, ethnic, racial, or religious group.

Such a special motive is not required for the commission of an assault crime. The act of attack will also be carried out as a result of the acts mentioned in the Statute.

While only state organs, representatives, and personnel of the state's armed forces may carry out an attack, there is no such requirement for those who commit genocide. As demonstrated by historical evidence, state leaders and certain non-state groups are capable of committing the crime of genocide (Əmir, 2015: 118).

Furthermore, there are significant distinctions between the behaviors necessary to commit the crimes of aggression and genocide.

Genocide is defined as when one or more of the following are done to members of a group of people simply because they are members of that group: killing them on purpose, mutilating their bodies or minds, making them live in unlivable conditions, stopping births, and moving group members' children to another group. As a result, efforts are made to eradicate the entire group or a significant portion of it.

In an attack, victims are not singled out for elimination because they are members of a certain group. States violate other states' sovereignty in a variety of ways when they commit the crime of aggression. The culprit, act, victim, and moral components of these two crimes are therefore very distinct from one another (Arzumanlı, Mustafa, 1998).

Conclusion

It is evident that attempts have been made in the past and in the present to dismantle different groups in particular II. Different methods of murdering surfaced during and after World War II, posing a threat to enormous populations.

A new category of crime known as "genocide" has emerged in the literature on international law as various murdering techniques intended to destroy groups have grown to pose a serious threat to the international community. To discuss the crime of genocide—a topic examined and researched by various disciplines — it is necessary that the offenses listed in the law be deliberate acts intended to wipe out a particular community.

The crime of genocide has not received much attention in the international legal community, despite the 1951 entry into force of the Convention on the Prevention and Punishment of the Crime of Genocide. Subsequently, despite the world community's loud condemnation of such a heinous crime and the general opinion that it should be punished, the crime could not be stopped from happening again (Berberer, 2007: 99).

Because of this, it was decided to establish an international criminal court that would act impartially and permanently, within the bounds of the natural judge principle and the principle of legality, and in accordance with the interests of the international community in order to prevent and deter the crime of genocide (Şen, 2009: 29).

The Rome Statute is the foundational document of the International Criminal Court. Turkey is not a signatory to the Rome Statute. Crimes of aggression, war crimes, and crimes against humanity must be recognized as universal crimes under customary law in order for the governments that are not parties to the Statute to activate universal jurisdiction.

In actuality, the Rome Statute recognizes that genocide is a crime that needs to be punished severely wherever. Furthermore, it is now a required rule that can be used against any individual. Agreements made in contravention of this provision are therefore null and void (Halatçı, 2005: 64-65; 9)

References

1. Denk, Erdem, “Beynəlxalq Müqavilə Hüququnda Jus Cogens Qaydaları”. <http://dergiler.ankara.edu.tr/dergiler/42/471/5414.pdf>
2. Beşiri, A. (2016). “Soyqırım cinayəti”. Gənc Hüquqşünasların Hüquq Oxumaları. İstanbul, 7 s.
3. Köprülü, T. (2008). Beynəlxalq və Milli Cinayət Hüququnda Soyqırım Cinayəti, Ankara Universiteti Sosial Elmlər İnstitutu. Ankara: Nəşr olunmamış doktorluq dissertasiyası.
4. (Prosecutor v. Akayesu). ICTR Appeal Chamber.
5. (Prosecutor v. Krstic). ICTY Trial Chamber.
6. Əmir, N. (2015). “Beynəlxalq Cinayət Məhkəməsinin yurisdiksiyası baxımından təcavüz cinayəti”.
7. Aslan, M.Y. (2014). Nəzəriyyə və Təcrübədə Mühəribə Cinayətləri, 2-ci Nəşr. Ankara: Bilgə nəşriyyatı.
8. Berberer, H.M. (2007). Soyqırım cinayəti, magistr dissertasiyası. Adana. T.R. Çağ Universiteti Sosial Elmlər İnstitutu.
9. Şen, E. (2009). Beynəlxalq Cinayət Məhkəməsi. Seçkin Nəşrləri.
10. Halatçı, Ü. (2005). “Beynəlxalq Cinayət Məhkəməsinin öz yurisdiksiyasını həyata keçirməsi üçün ilkin şərtlər”. Beynəlxalq Hüquq və Siyasət jurnalı, cild 1, 6 səh.
11. Əmir, N. (2015). “Beynəlxalq Cinayət Məhkəməsinin yurisdiksiyası baxımından təcavüz cinayəti”. AndHD, V.1, S.2, Y., s.118-143.
12. Arzumanlı, V., Mustafa, N. (1998). Tarixin qara səhifələri: Deportasiya. Soyqırım. Qaçqınlıq. Bakı: “Qartal” nəşriyyatı.

Received: 05.02.2024

Accepted: 28.04.2024

DOI: <https://doi.org/10.36719/2663-4619/102/151-155>

Günay Əliyeva

AZMİU-nun nəzdində İnşaat kolleci

aliyevagunay23@gmail.com

<https://orcid.org/0009-0008-2597-2072>

SUBBAKALAVR PİLLƏSİNDƏ PROSEDURAL BİLİYİN FORMALAŞDIRILMASINDA MƏŞĞƏLƏNİN ROLU

Xülasə

Subbakalavr pilləsində prosessual biliklərin mənimsənilməsi təlimdən əhəmiyyətli dərəcədə təsirlənir. Məqsədli təlim və praktiki fəaliyyətlər vasitəsilə şagirdlər tapşırıqların yerinə yetirilməsi və müəyyən sahələr daxilində problemlərin həlli üçün vacib olan səlahiyyətlərə yiyələnirlər. Bu strategiya metodologiyaların dərinlən dərk edilməsini asanlaşdırır, onların nəzəri bilikləri praktiki vəziyyətlərdə tətbiq etmək imkanlarını artırır, beləliklə, bakalavr şagirdlərini öz sahələrində uğurlu karyera üçün təchiz edir.

Açar sözlər: təhsil səviyyəsi, təhsil strategiyası, uğurlu təhsil

Gunay Aliyeva

College of Construction under AzUAC

aliyevagunay23@gmail.com

<https://orcid.org/0009-0008-2597-2072>

The role of training in the formation of procedural knowledge at the undergraduate level

Abstract

The acquisition of procedural knowledge at the undergraduate level is subject to strong effect from training. By engaging in focused educational experiences and practical exercises, students develop the skills and knowledge required to successfully fulfill academic tasks and effectively address challenges within particular subject areas. This approach promotes a comprehensive comprehension of techniques, augmenting their capacity to employ theoretical knowledge in real-world scenarios, so preparing undergraduate students for prosperous professional trajectories within their respective disciplines.

Keywords: educational level, educational strategy, successful education

Giriş

Subbakalavr pilləsində nəzəri qavrayışı real həyatla effektiv şəkildə əlaqələndirmək üçün şagirdlərin prosedural biliklərə yiyələnməsi mütləqdir. Təlim bu prosesdə əsas rol oynayır, çünki o, müxtəlif sahələr üzrə tapşırıqların yerinə yetirilməsi üçün tələb olunan idrak bacarıqlarını formalaşdırır və artırır. Bəzən "necə bilmək" kimi tanınan prosedural bilikləri müəyyən tapşırıqları və ya prosedurları yerinə yetirmək qabiliyyətini əhatə edir. Faktların və məlumatların əldə edilməsinə əsaslanan deklarativ bilikdən fərqli olaraq, prosessual biliklər müəyyən tapşırığın yerinə yetirilməsi ilə bağlı ardıcıl prosedurlara daha çox diqqət yetirir. Subbakalavr təhsili sahəsində prosessual biliklərin əldə edilməsi təlimin mərkəzindən asılıdır.

Təlimin əsas elementlərindən biri praktiki bacarıqların səmərəli şəkildə ötürülməsinə yönəlmiş təlim yanaşmalarının məqsədyönlü şəkildə inkişaf etdirilməsini nəzərdə tutur. Şagirdlər laboratoriya parametrlərində, sahə işlərində və ya simulyasiya edilmiş mühitlərdə real vəziyyətləri təkrarlayan praktik təcrübələrdə iştirak edirlər. Yuxarıda qeyd olunan təcrübələr qəsdən şagirdlərə mürəkkəb vəziyyətləri və qeyri-müəyyənlikləri idarə etməyə təşviq edən problemlər təqdim etmək üçün nəzərdə tutulmuşdur. Bu proses onların prosedural bacarıqlarını tədricən təkmilləşdirir. Mühəndislik

və ya tibb kimi bir çox sahələrdə şagirdlər tez-tez simulyasiya edilmiş cərrahi prosedurlarla və ya dizayn layihələri ilə rastlaşırlar ki, bu da onlara nəzəri anlayışları idarə olunan şəraitdə tətbiq etməyə imkan verir (Fenstermacher, 1994: 3-56).

Bundan əlavə, subbakalavr səviyyəsində təlim üçün təcrübəli mütəxəssislərdən mentorluq müsbət haldır. Təlim proqramlarına mentorluğun daxil edilməsi təkcə biliklərin mənimsənilməsini sürətləndirmir, həm də dərslərdən əldə edilə bilməyən peşəkar fərsət və intuisiyanı inkişaf etdirir.

Bundan əlavə, təlim davamlı təkmilləşdirməni vurğulayan bir zehniyyət yetişdirməklə prosedur biliklərinin inkişafında mühüm rol oynayır. Şagirdlər təkrar təcrübə prosesində iştirak etdikcə və təkmilləşdirməyə yönəlmiş rəy aldıqda, onlar öz taktika və yanaşmalarını təkmilləşdirir. Təsvir edilən iterativ üsul dinamik peşəkar şəraitdə uğur əldə etmək üçün vacib keyfiyyətlər olan uyğunlaşma və möhkəmliyin inkişafına təkan verir.

Təlim bakalavr pilləsində təhsil alan şagirdlərin tədris prosesində mühüm rol oynayır, onların praktiki öyrənmə, mentorların rəhbərliyi və davamlı təkmilləşdirmə yolu ilə prosessual biliklərini formalaşdırır. Təlim nəzəri biliklərlə onun praktiki tətbiqi arasındakı fərqi aradan qaldırmaq və bununla da şagirdləri müvafiq təhsil sahələrində uğur əldə etmək üçün vacib olan zəruri praktiki bacarıq və zehniyyətlə təchiz etmək vasitəsi kimi xidmət edir (Meneghetti, De Beni, Cornoldi, 2007: 628-649).

Müvafiq öyrənmə bacarıqlarından istifadə fərdin həyatı boyu təkmilləşdirilmiş təlim nəticələrini və imkanlarını təmin edir. Şagirdlərin öyrənmə bacarıqlarına laqeyd yanaşma çox vaxt uyğun olmayan kurikulum və ya qeyri-adekvat müəllim səriştəsi nəticəsində baş verir.

Təhsilin və məşğəlinin şagirdlər üçün önəmi.

Təhsilin əsas məqsədi idrak və metakognitiv qabiliyyətlər də daxil olmaqla, digər bacarıqların inkişafını təşviq etməklə yanaşı, faktiki məzmunlu biliklər verməkdir. Effektiv öyrənmə bacarıqları və akademik fəaliyyətini tənzimləmək bacarığı fərdin ömrü boyu davamlı öyrənmə imkanlarını təmin etmək, beləliklə, ömür boyu öyrənən şəxsin yetişdirilməsini asanlaşdırmaq üçün çox vacibdir. Bununla belə, çox vaxt bu qabiliyyətlərin yetişdirilməsinə çox az diqqət yetirilir. Bu diqqətsizliyin potensial səbəbi həddən artıq yüklənmiş kurikulum, fənn üzrə xüsusi biliklərin verilməsinə vurğu və ya təlim strategiyalarının tədrisində pedaqoqların qeyri-adekvat səriştəsi və təcrübəsi kimi amillərlə əlaqələndirilə bilər (Cepic, Pejic Papak, 2021: 78-100; Baldan Babayigit, Guven, 2020: 47-70) Müəllim biliyi və tədris metodları ilə bağlı tədqiqatlar uzun müddət ərzində müxtəlif kontekstlərdə aparılmışdır. Bu tədqiqat öyrənmə prosesinə əvvəlki biliklər, praktiki təcrübə, sosial və institusional kontekst kimi amillərin təsirini araşdırmışdır (Freeman, 2002: 1-13). Məlumatı səmərəli ötürmək və effektiv tədris metodlarından istifadə etmək lazımı bilik və bacarıqlarla təchiz etmək üçün xüsusi olaraq hazırlanmış müəllim təhsili proqramları çox vaxt kontekstual təcrübənin əhəmiyyətini nəzərdən qaçırmır (Grossman, Hammerness, McDonald, 2009: 273-289; Hammerness, Klette, 2015: 239-277).

Məsələ ilk növbədə mövzunun çatdırılmasını vurğulayan, çox vaxt əsas öyrənmə bacarıqlarının yetişdirilməsinə və əhəmiyyətinə məhəl qoymayan təlimat yanaşmasındadır (Saks, Noppel, Ilves, 2020). Müəllimlər bacarıqların əldə edilməsinin əhəmiyyəti və onların təhsil şəraitində inkişaf potensialı ilə bağlı bilikləri bir neçə vasitə ilə əldə edə bilirlər. Müəllim təhsili proqramları bu mövzuya toxunsa da, praktiki biliklərin və şəxsi təcrübənin olmaması akademik biliklərin faktiki tədris və öyrənmə ssenarilərində tətbiq edilmədən saxlanılması ilə nəticələnə bilər.

Bilik anlayışının dərk edilməsini və izahını artırmaq üçün müxtəlif kateqoriyalardan istifadə edilmişdir. Pol və b. (Pol, Harskamp, Suhre, Goedhart, 2009: 34-50) üç növ biliyi tanıyırlar: deklarativ, prosedur və strateji. Mayer və Wittrock (Pol, Wittrock, 2006: 47-62) deklarativ məlumatı iki kateqoriyaya ayırdılar: faktiki bilik və konseptual bilik. Bundan əlavə, onlar metakognitiv bilik və inancların daxil edilməsini təqdim etdilər. Son iki komponent çox vaxt şərti bilik kimi tanınan vahid konstruksiyaya inteqrasiya olunur (Turns, Van Meter, 2011). Şərti bilik fərdin idrak nəzarəti və xüsusi biliklərin tətbiqi üçün müvafiq şərait, yerlər və əsaslandırmanın süurlu şəkildə dərk edilməsinə aiddir. Hazırkı araşdırma iki əsas bilik kateqoriyasını, yəni deklarativ

və proseduru əhatə edən konseptual çərçivəyə əsaslanır. Birincisi, müəllimlərin öyrənmə bacarıqları, onların öyrədilməsi və inkişaf etdirilməsinin əhəmiyyəti ilə bağlı malik olduqları nəzəri anlayışa, ikincisi isə təlim bacarıqlarının öyrədilməsi üzrə peşəkar təcrübə vasitəsilə əldə edilmiş praktiki biliklərə aiddir. Təsviri, formal və ya təklif bilikləri kimi tanınan deklarativ bilik yaddaşda saxlanılan faktiki məlumatlara aiddir. Buna bəzən deklarativ yaddaş da deyilir (Ten Berge, Van Hezewijk, 1999: 605-624). Fenomenin təbiəti ümumiyyətlə statik olaraq görülür. Deklarativ biliklər subyektlərin, hadisələrin və prosedurların təsvirinə, habelə onların qarşılıqlı əlaqəsinə aiddir. Berge və Hezewijk (Ten Berge, Van Hezewijk, 1999: 605-624) və Tulving (Tulving, 1985: 385-398) təklif edirlər ki, deklarativ bilik siqnalların istifadəsi ilə əldə edilənə qədər şüursuz qalır. Deklarativ biliklərin əldə edilməsi prosesi müvafiq işarələrin və diqqətin cəmlənməsini tələb edir. Bu şərtlərdə belə, axtarış prosesi nəzəri cəhətdən mövcud olan məlumatın yalnız məhdud bir hissəsinə aid ola bilər. Təlimatçıların deklarativ biliklərinin əhəmiyyətli bir hissəsi çağırışa qədərki müəllim təhsili vasitəsilə əldə edilir. Müəllimliyə namizədlər effektiv tədris prinsipləri haqqında hərtərəfli bilik bazasına malikdirlər ki, bu da onların gələcək pedaqoji təcrübələri üçün mühüm ilkin şərtidir. Bu bilik onlara bu prinsipləri müxtəlif sinif ssenarilərində effektiv şəkildə tətbiq etmək imkanı verir (Sturmer, Konings, Seidel, 2013: 467-483; Darling-Hammond, Bransford, 2005). Bütün təhsil kontekstlərində ümumi pedaqoji biliklərin əsasına təlimat planlarının işlənilməsi və icrası üçün effektiv tədris haqqında möhkəm anlayışa malik olmaq çox vacibdir (Sturmer, Konings, Seidel, 2013: 467-483). Bu məlumat daha sonra prosedur bilikləri kimi tanınan sinifdə tətbiq olunan praktiki tədris strategiyalarına çevrilir. Alternativ olaraq praktiki bilik və ya nouu-hau kimi adlandırılan prosedur bilikləri, konkret metodologiyalardan istifadə etməklə, fərdin tapşırıqları yerinə yetirməkdə səriştə və bacarığına aiddir. Fenstermacherə (Star, 2005: 404-411) görə, bu, bir insanın öz təcrübələri və bu təcrübələr haqqında sonrakı düşüncələri vasitəsilə inkişaf etdirdiyi bilik kimi müəyyən edilə bilər. Deklarativ bilikdən fərqli olaraq, prosessual məlumatın özünəməxsus şüursuz və ya gizli təbiətinə görə bəzən açıq şəkildə ifadə etmək çətin olur (Stadler, 1989: 1061-1069). Stara (Star, 2005: 404-411) görə, səthi səviyyəli və dərin səviyyəli prosessual biliklər arasında fərq mövcuddur. Səthi səviyyəli prosessual biliklər əzbər öyrənmə, təkrar istehsal, sınaq və səhv ilə xarakterizə olunur. Digər tərəfdən, dərin səviyyəli prosedur bilikləri anlama, çeviklik və metakognitiv biliklərlə, o cümlədən tənqidi mühakimə ilə bağlıdır (Star, 2005: 404-411). Prosedur biliklərinin mənimsənilməsi deklarativ biliklərin mənimsənilməsi ilə mürəkkəb şəkildə bağlıdır. Biliklərin mənimsənilməsi daha çox deklarativ və prosedur yaddaş sistemlərinin inteqrasiyası ilə baş verir. Təcrübə yolu ilə deklarativ məlumatın proseduralaşdırılması prosesi bu iki fərqli biliyin forması arasında əlaqələrin qurulmasını asanlaşdırır. Fikir-Rasionalın Adaptiv Nəzarəti (ACT-R) (Anderson, 1993) kimi tanınan nəzəriyyə biliyin deklarativ vəziyyətdən prosedur vəziyyətinə çevrilməsi prosesini aydınlaşdırır. Buna baxmayaraq, prosessual və deklarativ bilikləri onlar arasında heç bir asılılıq olmadan, ayrı-ayrı subyektlər kimi öyrənmək mümkündür. Prosedur bilikləri təhsil mühitində təlim prosesi ilə bağlı bacarıq və metodların mənimsənilməsini nəzərdə tutur. Bu məsələyə müəyyən öyrənmə kontekstlərində uyğun öyrənmə strategiyalarının tətbiqinə diqqət yetirməklə və ya xüsusi təlim şəraitini effektiv şəkildə idarə etmək üçün şagirdlərə təlimat verməklə, şagird və ya müəllim nöqtəyi-nəzərindən yanaşmaq olar. Şagirdlərə öyrənmə bacarıqlarını inkişaf etdirməkdə səmərəli kömək etmək üçün təlim prosesi haqqında fundamental anlayışa, o cümlədən deklarativ biliklərə, eləcə də cəlb olunan strategiyalara dair prosedur biliyə malik olmaq vacibdir (Schiefelbein, McGinn, 2017: 25-53).

Öyrənmə səriştəsi şagirdin müxtəlif öyrənmə kontekstlərini effektiv şəkildə idarə etmək qabiliyyətinə aiddir və həm rəsmi təhsildə, həm də ömürboyu öyrənmə söylərində uğur əldə etmək üçün əsas amil hesab olunur. Öyrənmə səriştəsinin əldə edilməsi müxtəlif elementlərdən təsirlənir bunlardan idrak, metakognisiya və motivasiya xüsusilə əhəmiyyətlidir. Bu amillər adətən bir çox mövcud çərçivələrdə özünü tənzimləmənin əsas komponentləri kimi təsnif edilir (Boekaerts, 1996: 100-112; Cleary, Zimmerman, 2012: 237-257; Zimmerman, Moylan, 2009: 299-315). Öyrənmə strategiyalarından istifadə idrak və metakognitiv öyrənmə bacarıqlarının tətbiqini nümayiş etdirir. Öyrənmə strategiyaları öyrənmə prosesi zamanı istifadə olunan sistematik proseslərə və ya

fəaliyyətlərə aiddir. Bu üsullar, əvvəlki tədqiqatda nümunə göstərildiyi kimi, öyrənənlərə mətnlər və digər tədris materialları ilə effektiv şəkildə məşğul olmaqda kömək etmək məqsədi daşıyır (Hammerness, Klette, 2015: 239-277). Koqnitiv öyrənmə bacarıqları öyrənənlərin öz təlim məqsədlərinə nail olmaq və öyrənmə səylərinin effektivliyini qiymətləndirmək üçün istifadə etdikləri idrak, təsir və davranış proseslərini əhatə edir (Cantor, Zirkel, 1990: 135-164). Yuxarıda qeyd olunan proseslər şagird tərəfindən bilik və bacarıqların mənimsənilməsi, saxlanması və əldə edilməsinə aiddir. Koqnitiv öyrənmə qabiliyyətləri şagirdə koqnitiv davranışla məşğul olmağa imkan verən prosedural biliklərinin əldə edilməsinə aiddir. Hazırkı çərçivədə "cari kontekst" termini fərdin idrak prosesləri ilə əlaqəli davranış modellərinə aiddir.

Subakalavr pilləsində prosessual biliklərin formalaşmasına təlim metodologiyaları əhəmiyyətli dərəcədə təsir göstərir. Prosedural bilikləri proseslərin praktiki başa düşülməsini tələb edən xüsusi tapşırıqları və ya fəaliyyətləri yerinə yetirmək bacarığını əhatə edir. Təlim şagirdlərə real dünya ssenarilərini əks etdirən praktiki təcrübələr, praktiki məşğələlər və simulyasiyalar təqdim etməklə bu işdə mühüm rol oynayır.

Şagirdlər təlim zamanı real dünya problemləri ilə mübarizə apararkən, prosedural biliklərini müxtəlif kontekstlərdə tətbiq etməyi öyrənirlər. Bu, nəinki onların anlayışını dərinləşdirir, həm də onları müxtəlif vəziyyətlərə öz bacarıqlarını uyğunlaşdırmaq bacarığı ilə təchiz edir ki, bu da iş mühitində uğur qazanmaq üçün vacib bir şərtədir. Təlim subakalavriat səviyyəsində prosessual biliklərin formalaşmasında dinamik və çoxşaxəli hərəkətverici rolunu oynayır. Peşəkar şəxslər, mentorluq, təkrarlanan təcrübə və problemlərin həlli imkanları vasitəsilə təlim şagirdləri yalnız seçdikləri peşələr üçün tələb olunan bacarıqlarla deyil, həm də sürətlə inkişaf edən peşəkar mənərə üçün lazım olan uyğunlaşma və davamlılıq ilə hazırlayırlar.

Nəticə

Təhsil səviyyəsi şagirdlərin və təhsil müəssələrinin fəaliyyətinin qarşılıqlı çıxarı nəticəsində formalaşdırılan bir proses olaraq həm rifah səviyyəsi həm də şəxslərin gələcək həyatında və formalaşma mərhələlərin olduqca önəm daşıyır. Bu prosesin təşkili üçün daima dövlət tərəfindən strategiyalar işlənib hazırlanır. Lakin bəzi valideynlər ölkənin təhsil səviyyəsi ilə razılaşmayıb uşaqlarının gələcəyi məqsədi ilə əlavə şəxslərə ödənişli şəkildə müraciət etməsinə səbəb olur. Bu hadisə şagirdlər üçün müsbət nəticələr versə də ölkə də təhsil səviyyəsinin müzakirə obyektinə çevrilməsinə şərait yaradır.

Problemin aktuallığı: Subakalavr pilləsində biliyin formalaşdırılması və təşkili aktual məsələdir.

Problemin yeniliyi: İşimizdə subakalavr prosesində biliyin formalaşdırılması və bu prosesin təkmilləşdirilməsi əsas məqsədlərdəndir.

Problemin praktik əhəmiyyəti: Məqalə tədqiqatçılar üçün faydalı olacaqdır.

Ədəbiyyat

1. Fenstermacher, G.D. (1994). The knower and known: The nature of knowledge in research on teaching. *Rev. Res. Teach.*, 20, pp.3-56.
2. Meneghetti, C., De Beni, R., Cornoldi, C. (2007). Strategic knowledge and consistency in students with good and poor study skills. *Eur. J. Cogn. Psychol.*, 19, pp.628-649.
3. Cepic, R., Pejic Papak, P. (2021). Challenges of Curriculum Planning and Achieving Learning Outcomes: A Case Study of Croatian Elementary School Teachers' Experiences. *Rev. Rom. Pentru Educ. Multidimens.*, 13, pp.78-100.
4. Baldan Babayigit, B., Guven, M. (2020). Self-Regulated Learning Skills of Undergraduate Students and the Role of Higher Education in Promoting Self-Regulation. *Eurasian J. Educ. Res.*, 89, pp.47-70.
5. Freeman, D. (2002). The hidden side of the work: Teacher knowledge and learning to teach. *Lang. Teach.*, 35, pp.1-13.

6. Grossman, P., Hammerness, K., McDonald, M. (2009). Redefining teaching, re-imagining teacher education. *Teach. Teach. Theory Pract.*, 15, pp.273-289.
7. Hammerness, K., Klette, K. (2015). Indicators of Quality in Teacher Education: Looking at Features of Teacher Education from an International Perspective. In *Promoting and Sustaining a Quality Teacher Workforce*. Emerald Group Publishing Limited, pp.239-277.
8. Saks, K., Noppel, A., Ilves, H. (2020). Teachers' Awareness and Practical Activities when Facilitating Learners' Learning Skills. In *Proceedings of the 11th ICEEPSY The International Conference on Education and Educational Psychology*.
9. Pol, H.J., Harskamp, E.G., Suhre, C.J.M., Goedhart, M.J. (2009). How indirect supportive digital help during and after solving physics problems can improve problem-solving abilities. *Comput. Educ.*, 53, pp.34-50.
10. Pol, R.E., Wittrock, M.C. (2006). Problem Solving Transfer. In *Handbook of Educational Psychology*, 2nd ed. Lawrence Erlbaum, pp.47-62.
11. Turns, S.R., Van Meter, P.N. (2011). Applying knowledge from educational psychology and cognitive science to a first course in thermodynamics. Paper Presented at the ASEE Annual Conference. Available online: link.
12. Ten Berge, T., Van Hezewijk, R. (1999). Procedural and Declarative Knowledge. An Evolutionary Perspective. *Theory Psychol.*, 9, pp.605-624.
13. Tulving, E. (1985). How many memory systems are there? *Am. Psychol.*, 40, pp.385-398.
14. Sturmer, K., Konings, K.D., Seidel, T. (2013). Declarative knowledge and professional vision in teacher education: Effect of courses in teaching and learning. *Br. J. Educ. Psychol.*, 83, pp.467-483.
15. Darling-Hammond, L., Bransford, J.D. (2005). *Preparing Teachers for a Changing World: What Teachers Should Learn and Be Able to Do*. Jossey-Bass.
16. Star, J.R. (2005). Reconceptualizing Procedural Knowledge. *J. Res. Math. Educ.*, 36, pp.404-411.
17. Stadler, M.A. (1989). On learning complex procedural knowledge. *J. Exp. Psychol. Learn. Mem. Cogn.*, 15, pp.1061-1069.
18. Anderson, J.R. (1993). *Rules of the Mind*. Lawrence Erlbaum Associates Inc.
19. Schiefelbein, E., McGinn, N.F. (2017). The Process of Learning. In *Learning to Educate*. Sense Publishers, pp.25-53.
20. Boekaerts, M. (1996). Self-regulated learning at the junction of cognition and motivation. *Eur. Psychol.*, 2, pp.100-112.
21. Cleary, T., Zimmerman, B.J. (2012). A cyclical self-regulatory account of student engagement: Theoretical foundations and applications. In *Handbook of Research on Student Engagement*. Springer Science, pp.237-257.
22. Zimmerman, B.J., Moylan, A.R. (2009). Self-regulation: Where metacognition and motivation intersect. In *Handbook of Metacognition in Education*. Routledge, pp.299-315.
23. Cantor, N., Zirkel, S. (1990). Personality, cognition, and purposive behavior. In *Handbook of Personality: Theory and Research*. The Guilford Press, pp.135-164.

Göndərilib: 20.03.2024

Qəbul edilib: 01.05.2024

DOI: <https://doi.org/10.36719/2663-4619/102/156-161>

Sevda Tağıyeva
Azərbaycan Dillər Universiteti
sevdatagiyeva804@gmail.com

MONOETNİK DÖVLƏTÇİLİYƏ ALTERNATİV OLARAQ MULTİKULTURAL TƏHLÜKƏSİZLİK

Xülasə

Monoetnik dövlətçilik, əsasən bir etnik və ya mədəni qrupa əsaslanan dövlət və ya mədəniyyət modelidir. Bu, həmin etnik və ya mədəni qrupun digər qrupların önündə üstünlüyünə vurğu edir və buna görə də müxtəlifliyi qəbul etmir. Bu cür bir yanaşma çox vaxt dövlətin birliyini qorumaq üçün tətbiq olunur və bəzən daxili və ya xarici mənsubiyyət münaqişələrinin əsas səbəbi olur. Multikulturalizm isə fərqli etnik, mədəni və dini qrupların birləşdiyi və bir arada yaşadığı bir mədəniyyət və ya dövlət modelidir. Bu, müxtəlif mədəniyyətlərin və dəyərlərin qəbul edilməsi, birləşdirilməsi və çoxmədəniyyətli bir cəmiyyətin yaradılmasını təşviq edir. Məqalədə monoetnik dövlətçiliyə alternativ olaraq multikultural təhlükəsizlik araşdırılaraq təhlil edilir.

Açar sözlər: *monoetnik, dövlətçilik, təhlükəsizlik, mədəni, dini qrup*

Sevda Taghiyeva
Azerbaijan University of Languages
sevdatagiyeva804@gmail.com

Multicultural security as an alternative to mono-ethnic stateship

Abstract

Monoethnic statehood is a model of state or culture based primarily on one ethnic or cultural group. It emphasizes the superiority of that ethnic or cultural group over other groups and therefore does not acknowledge diversity. Such an approach is often used to protect the unity of the state and is sometimes the main reason for conflicts of internal or external affiliation. Multiculturalism is a culture or state model in which different ethnic, cultural and religious groups unite and live together. It promotes the acceptance and integration of different cultures and values and the creation of a multicultural society. The article examines and analyzes multicultural security as an alternative to monoethnic statehood.

Keywords: *monoethnic, stateship, security, cultural, religious group*

Giriş

Multikulturalizm, bir cəmiyyətin zənginliyi, yaradıcılığı və dinamikliyi olaraq qəbul olunur və insanların bir-biriləri ilə daha yaxşı anlaşmasını təmin edir. Bu model, demokratik dəyərləri, insan haqlarını və bərabərliyi təşviq edir və dövlətin çeşidliliyini və inklüzivliyini qəbul edir. Bir çox inkişaf etmiş ölkələr, çoxmədəniyyətli cəmiyyətlərin yaradılması, tolerant və bərabər fəaliyyət mümkünlüyü ilə dünya xalqlarının və dövlətlərinin bir-biriləri ilə daha sıx əlaqədə olması üçün multikulturalizmi təşviq edirlər. Bu, mövcud mədəniyyətlərin qarşılıqlı mənsubiyyətini dəstəkləyir və qlobal əlaqələrin inkişafını təşviq edir. Bu baxımdan, monoetnik dövlətçilik modeli daha çox ayrı-seçkiliklərə, qarşılıqlı anlayışsızlığa və münaqişələrə səbəb ola bilər, multikulturalizm daha inklüziv və dözümlü bir yanaşmadır və birlik və müxtəliflik arasında bir balans yaradır (Hen, 2014: 5-6).

İzolyasiyaçı etno-dini qruplar özlərini müasir dünyadan ayrı saxlamaq istəyən immiqrant qruplardır. Milli azlıqlar və immiqrantlar dövlət quruculuğu prosesindən kənar qalmalarına qarşı çıxdıqları halda, təcridçi etnik-dini azlıqlar formalaşan müasir mədəniyyətə və onun institutlarına qarşı çıxırlar. Buna görə də onların liberal demokratiyalardan tələbləri onları müasir mədəniyyətin

dağıdıcı təsirlərindən uzaqlaşdırmaq üçün bəzi qanuni istisnalardır. Məsələn, təcridçi etnik-dini qruplar müasir təhsil sisteminə qarşı olduqları üçün uşaqların bəzi kurslardan və ya təhsil sistemindən tamamilə azad edilməsini, qadınların iş həyatında iştirak etməməsini tələb edirlər. Eynilə, onlar özlərini cəmiyyətdən ayrı gördükləri üçün səsvermə və hərbi xidmət kimi vətəndaşlıq vəzifələrindən azad olmağı tələb edirlər. Kanadada hutteritləri, ABŞ-da Amişləri və əksəriyyəti ABŞ-da yaşayan Hasidik yəhudiləri təcrid tərəfdarı etno-dini qruplara misal göstərmək olar. Kymlickanın qeyd etdiyi kimi, tarixən Qərb demokratiyalarının bu qrupların qanunların onlara şamil edilməməsi tələblərinə cavabı təəccüblü dərəcədə müsbət olmuşdur (Kymlicka, 2002: 356). Bunun səbəbinə nəzər saldıqda, ABŞ və Kanadadakı etnik-dini qrupların əkinçilik bacarıqlarından faydalanmaq üçün bunu qəbul etdiklərini gördü. “Liberal demokratiyaların bu qeyri-liberal anlayışı olan qruplara münasibəti necə olmalıdır?” sualına, Kymlicka qəti cavabın verilə bilməyəcəyini düşünür. Bununla belə, Kymlickanın bu qruplara üstünlük vermədiyi anlaşılır, çünki o, bu qrupların öz üzvlərinin azadlığını məhdudlaşdırdıqları və köçdükləri ölkədə heç bir sosial problemlə məşğul olmadıqları üçün liberal prinsiplərlə bir araya sığmadığını iddia edir. Görünür, Qərb demokratiyalarının əksəriyyəti zaman keçdikcə bu qruplara qarşı icazə verdikləri tolerantlığa müəyyən məhdudiyətlər qoymağa çalışıblar. Bunlardan ən əhəmiyyətli bu qrupların öz üzvlərinə zərər verməməsi, dünyagörüşünü qrupdan kənar şəxslərə sırımağa çalışmaması və üzvlərə qrupdan çıxmaq hüququ verilməsidir (Kymlicka, 2002: 357).

Cozef Raz, Kymlicka kimi mədəniyyət qruplarının üzvlərinə təzyiq etməməli, qrupdan çıxmaq hüququna malik olmaları, mədəni kimliklərinin tanınması və onlara siyasi fəaliyyətdə effektiv şəkildə iştirak etmək bacarıqlarının verilməli olduğunu müdafiə edir. Onun sözlərinə görə, müxtəlif mədəni qruplara malik cəmiyyətlərdə həyata keçiriləcək konkret siyasətlər yerli şəraitdən asılı olaraq dəyişsə də, müəyyən prinsiplər üzərində razılığa gəlmək olar. Onlardan bəziləri (Raz, 1998: 198-199):

- Valideynləri istəsələr, ilk növbədə, bütün mədəni qrupların gənc üzvləri öz mədəniyyətləri ilə tərbiyə edilməlidir. Lakin bütün tələblərin təhsili elə olmalıdır ki, onlar yaşadıkları ölkə daxilində bütün mədəniyyətlər haqqında müəyyən qədər biliklərə malik olsunlar və hamısına hörmət aşılasınlar.

- Müxtəlif mədəniyyət qrupları, adət-ənənələr və təcrübələr qanunla, bütün dövlət qurumları və özəl şirkətlər və təşkilatlar tərəfindən müəyyən tolerantlıq həddində tanınmalıdır.

- Yoxsulluq, zəif təhsil və etnik mənsubiyyət arasında əlaqəni kəsmək çox vacibdir. Müəyyən etnik qruplar yoxsulluq, təhsilsizlik, aşağı ixtisaslı iş kimi həyat şəraiti ilə üzləşirsə, onların mədəni kimliklərinə hörmət edilməsi, hətta öz kimliyini formalaşması mümkün deyil.

- Mədəniyyət qruplarının fondlar, könüllü təşkilatlar, muzeylər, teatrlar və kitabxanalar kimi öz muxtar mədəniyyət qurumları dövlət tərəfindən dəstəklənməlidir.

- Küçələr, meydanlar, parklar və ticarət mərkəzləri kimi ictimai yerlər mədəniyyət qrupları ilə harmoniyada olmalıdır. Bundan əlavə, məsələn, mədəni qrupların müxtəlif estetik qavrayışlarına uyğun bölgələr yaradıla bilər.

Kymlicka kimi Razın da, üzvlərinin azadlığı və şəxsi bütövlüyünün qorunması və anlayışlarını qrupdan kənar üzvlərə yaymaması şərti ilə mədəni qruplara müsbət baxdığı görülə bilər. Aşağıdakı Amiş icması nümunəsindən də göründüyü kimi, təcridçi etno-dini qruplar həyat tərzinə və dövlətdən tələblərinə görə digər etno-dini qruplardan kifayət qədər fərqlənirlər.

Bu gün ABŞ-ın Pensilvaniya ştatında yaşayan Amişlər xristian təriqətinə mənsubdurlar və 17-ci əsrin şərtləri altında həyatlarını davam etdirirlər. Texnoloji inkişaflardan və müasir həyatdan təcrid olunmuş həyat tələb edən Amişlər 18-ci əsrdə Avropada (İsveçrə, Almaniya və Fransa) sıxışdırıldıqları üçün bütün əmanətlərini toplayıb ABŞ-a köçdülər. Amişlərə kənd təsərrüfatı torpaqlarının istismarı müqabilində o vaxtkı Pensilvaniya qubernatoru Uilyam Penn tərəfindən torpaq verildi. Amişlər öz inanclarına görə hərbi xidmətdən imtina edir və kənd təsərrüfatından əldə etdiklərinə görə əmlak vergisi və gəlir vergisindən başqa heç bir vergi ödəməyi qəbul etmirlər (Yerebakan, 2013). Yerebakanın sözlərinə görə, sosial təminat təcrübələrindən faydalanmaq istəməyən amişlər öz aralarında topladıqları pullarla bir çox ehtiyaclarını qarşılayırlar. Amişlər üçün

qadınların cəmiyyətdəki yeri daha çox ev işləri və uşaq baxımı ilə bağlıdır. Kişilər daha çox kənd təsərrüfatı ilə məşğul olurlar. Qadınlar üçün saçlarını kəsdirməmək, evlənməyə qədər qara örtük taxmaq, evləndikdən sonra isə ağ örtük taxmaq; Kişilər üçün biğ uzatmamaq və fedora papaq taxmaq üçün geyim qaydaları var. Təhsil sahəsində Amişlər orta məktəb təhsilinin gənclərdə dünya ləzzəti və şöhrətpərəstlik hisslərinə səbəb olacağına inandıqları üçün yalnız 8 illik təhsilin kifayət edəcəyinə inanırlar (Yerebakan, 2013). Bu təhsil əsas savad və riyaziyyat bacarıqlarını inkişaf etdirməyə və qurduqları məktəblərdə dini dəyərləri öyrətməyə əsaslanır. ABŞ-da 12 il icbari təhsil var və son 4 il orta məktəbdir. Amişin tələbələrin dini etiqad azadlığı sahəsi olaraq 8 ildən sonra davam etməməsi tələbi icbari təhsil qanunlarına ziddir. Dini inanclar dövlətin nəzarəti altında deyil; lakin dövlət polisi icbari təhsil qanunlarının icrasına cavabdehdir. Bununla belə, 1971-ci ildə Viskonsin ştatının Yoderə qarşı qaldırdığı işdə Ali Məhkəmə valideynlərin uşaqlarını öz dini dəyərlərinə uyğun böyütmək hüququnun dövlətin maraqlarından üstün olduğuna qərar verdi və 8 ildən sonra davam etməməyi məqsədəuyğun hesab etdi (Knudsen, 1974: 1507).

Ölkədə etnik-mədəni müxtəlifliyin qorunmasının və multikulturalizm siyasətinin səmərəliliyi dedikdə, burada titul xalqla bir cəmiyyətdə yaşayan 3 əsas azlıq qrupunun vəziyyəti nəzərdə tutulur:

- Azlıqda olan yerli xalqlar (avtohton xalqlar);
- Tarixin müxtəlif mərhələlərində ölkəyə gəlib burada məskunlaşmış milli azlıqlar (allohton xalqlar);
- Müasir dövrdə siyasi, hərbi, iqtisadi, sosial və digər səbəblərdən ölkəyə pənah gətirmiş miqrantlar.

Qeyd olunan azlıq qruplarının cəmiyyətdəki vəziyyəti dedikdə, onların hər biri üçün ayrıca yaşadıkları cəmiyyətə inteqrasiya olmalarına kömək edəcək şərtlərin dövlət tərəfindən həll edilməsi nəzərdə tutulur. Azlıq qruplarının yaşadıkları cəmiyyətə inteqrasiya olmasının şərtlərinin ödənilməsi eyni zamanda ölkədə etnik-mədəni müxtəlifliyin qorunmasının və multikulturalizm siyasətinin səmərəliliyinin indikatorlarıdır (Multikulturalizmə Giriş, 2019: 310-311).

Miqrantların inteqrasiya prosesləri, bir ölkədə yeni gələn vətəndaşların sosial, iqtisadi və mədəniyyət sahələrində rahat bir şəkildə qəbul edilməsi və uyğunlaşdırılması məsələlərini özündə əhatə edir. Bu məsələləri qiymətləndirmək və müqayisə etmək üçün isə Miqrant Inteqrasiya Siyasəti İndeksi (MİPEX) kifayət qədər əlverişli bir alət kimi özünü göstərir. MİPEX, müxtəlif ölkələrin miqrantlar üçün tətbiq etdikləri siyasətləri müqayisə etməyə imkan verən bir alətdir. Bu indeks, miqrantların inteqrasiya prosesində mövcud olan siyasətləri 6 əsas göstəriciyə əsaslanaraq qiymətləndirir (Huddleston, Vink, 2016).

İlk olaraq, ictimai mənsubiyyət göstəricisi, miqrantların ölkədə ictimai və siyasi mənsubiyyətini müzakirə edir. Burada ölkələrin miqrantlara vətəndaşlıq verərək onları mənsubiyyət hissi ilə bəzəməsi və onlara bələdçi vətəndaş kimi qəbul edilməsi nəzərə alınır.

İş hüququ göstəricisi, miqrantların ölkədə işə qəbul olunmaqda eyni şərtlərdən faydalanıb-faydalanmadığını qiymətləndirir. Bu göstəricidə, miqrantların iş və əmək haqqı, işgüzarlıq imkanları və digər məsələlər də göz önündə tutulur.

Qeyri-vatandaşların siyasəti göstəricisi, miqrantların qeyri-vatandaşlar kimi siyasət proseslərinə iştirak etmə imkanlarını qiymətləndirir. Bu göstəricidə, miqrantların seçki və qanun qüvvəyə minmə proseslərinə iştirak etmələri müzakirə edilir.

Təhsil göstəricisi, miqrantların ölkədəki təhsil sistemində eyni imkanlardan istifadə edib-edə bilmədiklərini qiymətləndirir. Bu göstəricidə, miqrantların təhsil imkanları, təhsil dilləri və digər məsələlər də əhatə olunur.

Uyğunlaşdırma göstəricisi, miqrantların ölkədə asimilasiya edilməkdən çox, uyğunlaşdırılmağa təşviq edilməsini qiymətləndirir. Bu göstəricidə, miqrantların mədəni və sosial dəyərlərə uyğunlaşdırılması siyasətləri müzakirə edilir.

Son olaraq, dolaylı uyğunlaşdırma göstəricisi, ölkədəki mühacir və yerli ictimaiyyət arasında dostluq və həyat yoldaşlığı münasibətlərinin inkişafını qiymətləndirir (Huddleston, Vink, 2016b).

MİPEX, miqrantların inteqrasiya proseslərini müqayisə etmək üçün əlverişli və dəqiqliklə qiymətləndirmək imkanı yaradan bir alət olaraq önə çıxır. Bu indeks, miqrantların qəbulu və

uyğunlaşdırılması sahəsində hər bir ölkənin performansını qiymətləndirərək, effektiv siyasət tətbiq etməyə kömək edir (Vink, de Groot, 2010: 277).

Beləliklə, hərtərəfli inteqrasiya siyasəti miqrantlara güvənməyə kömək edir və miqrantın cəmiyyət üçün faydalarını müəyyən edir, diskriminasiya, məhdudlaşdırıcı siyasət isə ictimaiyyət arasında etibarsızlığı və ksenofobik davranışları artırır. Bir ölkənin MİPEX hesabında azalma anti-immiqrant davranışların və radikal sağ partiyalarının müvəffəqiyyətinin artmasına səbəb olur. İnteqrasiya siyasəti və nəticələr arasındakı əlaqələr həmişə aydın deyil. Bəzi ölkələr problemləri aradan qaldırmaq üçün siyasətlərini aktiv şəkildə inkişaf etdirir, bəziləri isə onları görməzdən gəlirlər. MİPEX-dən istifadə edən tədqiqatçılar hesab edirlər ki, inklüziv inteqrasiya siyasəti olan ölkələr miqrantlar və hər kəsin yaşaması üçün daha inkişaf etmiş, xoşbəxt ölkələrdir (Multikulturalizm Giriş, 2019: 334).

Multikulturalizm siyasətləri fərdlərin/qrupların/icmaların müxtəlif tələb və etirazları və sosial strukturda miqrasiya nəticəsində yaranan gözlənilməz dəyişikliklər nəticəsində yaranan problemlərin həlli yollarının axtarışının məhsuludur. Yeni mühacir profilləri assimilyasiyanın alternativinin olmadığını sübut etdi və artan millətçi hisslər və onların "aydın tələbləri" müəyyən dərəcədə multikulturalizm siyasətini zəruri etdi (Geyik Yıldırım, 2018). Digər tərəfdən, bu gün üzləşdiyi yeni mühacirət dalğaları XX əsrin multikulturalizm siyasətini şübhə altına almağa başlayıb.

Avropada miqrasiya və miqrasiya vəziyyətlərinin yaratdığı yeni müxtəliflik, yəni multikultural sosial quruluş İkinci Dünya Müharibəsindən sonra ortaya çıxan bir reallıqdır. Multikulturalizm 1960-cı illərin sonu və 1970-ci illərin əgdərili və xristian olmayan ölkələrdən artan immiqrasiya kontekstində rəsmi hökumət siyasəti kimi ön plana çıxdı (Kymlicka, 2015: 297). Birgə yaşayış tərzində haqqında düşünməyə qapıları açan şey, miqrasiyanın və xarici mənşəli əhalinin varlığının milli dövlət üçün bir "təhlükə" kimi qəbul edilməsi idi. Bu cür qavrayış Qərbi miqrasiya paradigmasını, xüsusən də qaçqın axını qarşısında yenidən formalaşdırıb. Miqrasiya ilə bağlı günümüzün əsas fəlsəfəsi "təhlükə" hesab edilənləri istisna etmək, sərhədləri gücləndirmək, hətta ümumi təhlükəsizlik siyasətlərini genişləndirmək və yüklərin bölüşdürülməsindən qaçmaqdır. Müasir dövrdə milli dövlətlər möhkəmləşdikcə və beynəlxalq dövlət sistemi kristallaşdıqca əhalinin hərəkətliliyinə yeni məhdudiyyətlər qoyuldu. Avropa dövlətləri fərdləri ənənəvi hakimiyyət qaynaqlarından azad edərək onlara hüquq və imtiyazlar bəxş etməklə yanaşı, həm də öz əhalisinin ətrafında sərhədlər çəkdi (Nuhoğlu-Soysal, 2021: 34).

Digər tərəfdən, bugünkü miqrasiya hərəkətləri bu gün daha problemli sahəyə çevrilib və bunun həlli yollarının axtarışları geniş vüsət alıb. Bir zamanlar ölkələrin iqtisadi inkişaf istəklərinə cavab olaraq ehtiyac duyulan və təşviq edilən/tələb edilən miqrasiya hərəkətlilikləri bugünkü dünyanın dəyişən siması ilə arzuolunmaz/qarşısı alınmalı olan əsas hadisələrdən birinə çevrilmişdir. Engelhardt (2018) görə, klassik immiqrasiya ölkələri kimi tanınan ABŞ, Avstraliya və Kanada qurulduğu gündən ölkə torpaqlarını emal etmək, infrastrukturunu və fabriklərini qurmaq üçün xaricdən gələn insanlara ehtiyac duyur. Digər tərəfdən, Avropa ölkələri əvvəlki əsrlərdə həddindən artıq əhali sıxlığı və aclıqla mübarizə aparırdılar (Engelhardt, 2018: 315). Mühacirləri işsizliyə görə məsuliyyət daşıyan geniş kütlə siyasətçilərə təzyiq edərək anti-immiqrant qanunların qəbulunu və icrasını təmin etməyə çalışır. İmmiqrasiya məsələsinin siyasiləşməsi kimlik müzakirələrinə də səbəb olub. Kimliyə əsaslanan siyasi üslublar ən çox müsəlman əsilli qaçqınların həyatına təsir edib. "İkinci Dünya Müharibəsindən bəri ən pis qaçqın böhranında, təxminən 60 milyon qadın, kişi və uşaq münafişə, zorakılıq və təqiblər nəticəsində öz yurd-yuvasından didərgin düşüb. Bununla belə, dünyanın ən zəngin siyasi bloku olan Avropa İttifaqı (Aİ) uzun illərdir davam edən bu köçkünlük böhranı qarşısında sığınacaq axtaranların və qaçqınların Avropaya daxil olmasının qarşısını effektiv şəkildə almağa çalışır. "Avropa qalası" adlı siyasətlər çərçivəsində Aİ quru sərhədlərində məftilli hasarlar quraşdırır, getdikcə daha çox sərhəd mühafizəçiləri yerləşdirir və immiqrant və qaçqınların qarşısını almaq üçün qonşu ölkələrlə müqavilələr imzalayır (Amnesty International, 2016: 4).

Nuhoğlu-Soysalın (2021) fikrincə, “insan hüquqları, bütün dünyada fəaliyyətin qanuni göstəricisi olaraq, milli mənsubiyyətdən kənarında hüquq iddialarının qurulmasına xidmət edən və öz ironiyalarını yaradan hegemon bir dil təqdim edir: Birləşmiş Millətlər Təşkilatının təşəbbüsü Somalidə aclıq problemini yüngülləşdirmək üçün İnsan haqları missiyası Moqadişu küçələrində insanlara qarşı sülh üçün müharibə aparmağı "tələb edir"; “İraq”ı insan hüquqlarının pozulmasına görə cəzalandırmaq üçün tətbiq edilən embarqo müddəalarından tutmuş, səbəb olduğu qeyri-kafi humanitar yardıma qədər bir sıra ziddiyyətli nəticələri qanuniləşdirməyə xidmət edən əmr alətinə çevrilmişdir” (Nuhoğlu-Soysal, 202-275). Qaçqın axını qarşısında Qərb miqrasiyada seçici tərəf olmağa meyllidir; O, təkidlə Şərqə qəbul etməyi tövsiyə edir. Bu gün immiqrasiya Qərb üçün təhlükədir; Şərq üçün sərvət kimi daha tez-tez təsvir olunmağa başladı. Qərbə selektivlik; Qəbul daha çox Şərqə aid edilir. Şərq miqrasiyası bir vaxtlar Qərb üçün iqtisadi dəyər idi; Onun qapısı lazım olanda açılırdı; Artıq ehtiyac qalmayanda sərhədlər bağlandı. Əslində Qərb əsrlərdir hər sahədə rəşadətli aktyorluq üslubu və rəftar tətbiq edir (Geyik Yıldırım, 2022: 15).

Goldin və həmkarları (2022) deyir ki, “miqrasiya qlobal institusional arxitekturanın yetim uşağıdır. Onların fikrincə, beynəlxalq institusional və hüquqi baza qaçqınlardan başqa sistemli miqrasiya məsələlərində susur. Bu gün miqrasiya üçün məsuliyyət xaos kimi miqrasiya ilə bağlı əsas qlobal narahatlıqları həll etmək üçün nə səlahiyyəti, nə də potensialı olmayan bir neçə beynəlxalq təşkilatın üzünə düşür” (Goldin, Cameron, Balarajan, 2022: 7). 1950-ci illərdəki immiqrasiya Qərb üçün yeni dövrün başlanğıcı idi. Çünki qaçqınların qəbul edilməsinin səbəblərindən biri onların hazır işçi qüvvəsi və bundan əldə olunacaq gəlirlə iqtisadiyyatı stimullaşdıracaqları idi. Digər tərəfdən, Qərb hökumətləri qaçqınların dünyanın müxtəlif bölgələrinə göndərilməsinin Avropada sıxlığı aradan qaldırmaqla əhalinin ədalətli bölgüsünə töhfə verəcəyini və əhalisi az olan, inkişaf etməmiş demokratiyalar üçün faydalı olacağını düşünürdülər (UNHCR, 2001: 17; 14).

Nəticə

Bu gün münaqişələrin, müharibələrin, insan haqlarının və yoxsulluğun problemləri sahələrinin toplandığı coğrafiyaların əksəriyyəti Yaxın Şərq, Afrika və müəyyən dərəcədə Asiyadan qaynaqlanır. Bu mənbə coğrafiyalarından köç edən xeyli sayda müsəlman icması var. Qərb bugünkü qaçqın axını qarşısında miqrasiyanın faydalarını maksimuma çatdırmaq anlayışını miqrasiyanın zərərini minimuma endirmək anlayışına buraxıb. Bu anlayış qaçqın yükünü bir neçə bölgəyə sığdırmaq kimi həssaslığı da özü ilə gətirdi. Miqrasiyalar insan həyatının daimi hadisələrindən biri olmaqda davam edir; Ölkələr öz sərhədləri daxilində əcnəbilərə qarşı siyasətlər istehsal etməyə davam edəcəklər. Bununla belə, bu gün insan hərəkətliliyinin gözlənilməz səviyyəsi və müxtəlifliyi ilə qarşılaşırıq. Bu hərəkətlərdəki qaçqınlar/sığınacaq axtaranlar tək bir ölkənin məsuliyyəti öz üzünə götürə biləcəyi bir sahə olmaq imkanlarını itirmişlər. Beynəlxalq müqavilələrin bugünkü qaçqın problemini həll etmək üçün yetərli olmadığı, onların yenilənməsinə ehtiyac olduğu və beynəlxalq yükün bölüşdürülməməsi getdikcə daha aydın oldu. “Avropa qalası, məftil hasarlar, qabaqcıl izləmə sistemləri” kimi təcrübələr yalnız Qərb icmalarının rifahına xidmət edir. Bununla belə, beynəlxalq müqavilələrin əsas fəlsəfəsi ümumbəşəri rifah üzərində qurulur. Bu səbəbdən qaçqınlar məsələsi təcili olaraq beynəlxalq siyasətin əsas gündəminə çevrilməli, sağlam düşüncə və funksional təcrübələrlə qurulmuş yeni beynəlxalq müqavilələr qüvvəyə minməlidir.

Ədəbiyyat

1. Hen, M., Kraus, E., Goroshit, M. (2014). Ethnic Identity, Multiculturalism, and Their Interrelationships: Differences between Jewish and Arab Students. Multicultural learning and teaching, 20 p.
2. Kymlicka, W. (2012). Multiculturalism: Success, Failure, and the Future, Migration Policy Institute, 32 p.
3. Raz, J. (1998). Multiculturalism., Ratio Juris 11 (3), pp.193-205.

4. Yerebakan, E. (2013). Those Who Live by Candlelight in the Middle of Civilization: The Amish. USA Sabah, 12 August. Accessed: 03.03.2024.
5. Knudsen, S. (1974). The Education of the Amish Child. California Law Review, Vol. 62. № 5, December, pp.1506-1531.
6. Multikulturalizmə Giriş. (2019). Ali Məktəblər üçün dərslik. Bakı: Şərq Qərb, 432 s.
7. Huddleston, T., Vink, M. (2016a). MIPEX 2015: Migrant Integration Policy Index. Retrieved from <https://www.mipex.eu/>
8. Vink, M., de Groot, G.R. (2010). A Migrant Integration Policy Index: Government Task or Academic Tool?. International Journal on Multicultural Societies, 12(2), pp.257-279.
9. Geyik Yıldırım, S. (2018a). Kanadada multikulturalizmin yaranmasının səbəbləri. Karabük Universiteti Sosial Elmlər İnstitutu Jurnalı, 2018, 8 (1), s.22-42.
10. Nuhoglu Soysal, Y. (2021). Vətəndaşlığın Limitləri, Avropada Miqrantlar və Transmilli Üzvlük. (Trans. Ezgi Su Dağabak), Ankara: GAV Perspektiv Yayınları.
11. Amnesty International 2016, Asylum-Seekers and Refugees Denied Effective Protection in Turkey, Accessed: 03.03.2024.
<https://www.amnesty.org/en/wp-content/uploads/2021/05/EUR4438252016ENGLISH.pdf>
12. Goldin, I., Cameron, G., Balarajan, M. (2011). Exceptional People: How Migration Shaped Our World and Will Define Our Future (STU-Student edition). Princeton University Press.
<http://www.jstor.org/stable/j.ctt7rk89>
13. UNHCR (2000). The State of the World's Refugees.
<https://www.unhcr.org/sites/default/files/legacy-pdf/3ebf9bb8e.pdf>
14. <https://www.sabah.com.tr/amerika/2013/08/12/medeniyetin-ortasinda-mum-isiginda-yasayanlar-amisler>

Göndərilib: 03.03.2024

Qəbul edilib: 27.04.2024

DOI: <https://doi.org/10.36719/2663-4619/102/162-167>

Kərim Novruzov

Ağdam rayon 95 saylı tam orta məktəb
atillanovruzov55522@gmail.com

“MƏHƏMMƏD ƏMİN RƏSULZADƏ – 140”. SOSIAL-FƏLSƏFİ GÖRÜŞLƏRİNƏ QISA ELMİ-NƏZƏRİ BAXIŞ

Xülasə

Azərbaycan xalqının və Türk dünyasının böyük mütəfəkkiri, görkəmli dövlət xadimi, Millət Fədaisi M.Ə.Rəsulzadə ictimai-siyasi, elmi-fəlsəfi yardıncılığı ilə yanaşı, Azərbaycan tarixində ilk siyasi partiyanın yaradıcılarından biri, həm də müasir Azərbaycan dövlətinin başlıca ideyalarını təşkil edən ideologiyanın yaradıcısı və qurucusudur. Azərbaycan dövlətinin əsas atributlarından olan bayrağımızın simvolları - türkçülük, çağdaşlıq, islamçılıq, eyni zamanda aypara, səkkizguşəli ulduz onun ideyalarının nəticəsidir. Yaradıncılığında türkçülüyn çox böyük fəlsəfi-siyasi anlamı var və bu yalnız bir millətin azadlığı uğrunda mübarizəsi ilə məhdudlaşmayıb, bütün Azərbaycanlılar üçün böyük əhəmiyyət kəsb edir.

Açar sözlər: Azərbaycan, millət, din, dil, siyasət

Kərim Novruzov

Ağdam District Secondary School № 95
atillanovruzov55522@gmail.com

“Muhammad Amin Rasulzadeh – 140”. brief scientific-theoretical review of his social-philosophical considerations

Abstract

The great thinker of the Azerbaijani people and the Turkic world, the eminent statesman, National Fedayee M.A.Rasulzadeh, along with his socio-political, scientific, and philosophical injunctions, is one of the founders of the first political party in the history of Azerbaijan, as well as the founder and creator of the ideology that constitutes the main ideas of the modern Azerbaijani state. The symbols of our flag, which are the main attributes of the state of Azerbaijan - Turkism, Contemporaryism, Islamism, but also the crescent, and octagonal star are the result of his ideas. In its creation, Turkism has a very large philosophical and political sense, which is not limited to the struggle for the liberation of a nation but is of great importance to all Azerbaijanis.

Keywords: Azerbaijan, the nation, religion, language, politics

Giriş

Məhəmməd Əmin Hacı Molla Ələkbər oğlu Rəsulzadə (1884-1955) müstəqil Azərbaycan Xalq Cümhuriyyətinin (1918-1920) yaradıcılarından biri, görkəmli ictimai siyasi və dövlət xadimi, istedadlı alim, jurnalist və publisist olmuşdur. Məhəmməd Əmin Rəsulzadənin çoxcəhətli fəaliyyətini, zəngin ədəbi siyasi irsini, elmi-nəzəri görüşlərini dərinlən, obyektiv və sistemli şəkildə öyrənmədən Azərbaycan tarixini, XX əsrin birinci yarısı, xüsusilə Rusiyada üç inqilab 1905-1907, 1917-ci il fevral və oktyabr dövrü və milli, müstəqil Azərbaycan dövlət quruluşunun yaradılması və fəaliyyəti dövrünün tarixini tədqiq etmək, işıqlandırmaq mümkün olmaz. XX əsr Bakıda siyasi coşğunluq, inqilabi mübarizənin ən qızgın dövrü kimi qarşılandı. Çar istibdadı və mövcud qayda-qanun əleyhinə Bakının hər nöqtəsindən etiraz məşəli alovlanırdı, istismarın hər formasına məruz qalmış xalq çar üsul idarəsindən, sıxıntı, boğuntu mühitindən uzaqlaşmağa çalışırdı.

Yeni əsr köhnənin yerinə gələndə onun 16 yaşı var idi. Qaynayan Bakı mühiti, gördükləri, eşitdikləri, oxuduqları onu belə qənaətə gətirmişdi: Xalqın taleyindən keçib gedən XIX əsr camaata əsarət, kölə vəziyyətində yaşamaqdan başqa heçnə gətirməyib. Cəhalət, savadsızlıq, avamlıq, siyasi

şüurca yetkin olmamaq xalqın düçar olduğu dəhşətli bəlalar idi. İndi bu xəstəlikləri sağaltmaq, hansı vasitə ilə olursa olsun müstəmləkə çirkəbindən təmizləmək lazım idi (Hüseynov, 1992: 3).

O, təhsil alıb bilik qazanmışdı. Sonra məşhur pedaqoq Sultan Məcid Qənizadənin müdir olduğu ikinci Rus-Müsəlman Məktəbində, bir müddət də Bakı Texniki Məktəbində oxumuşdu. 1902-ci ildə 18 yaşlı Məhəmməd Əmin Rəsulzadə ilk siyasi təşkilatını - Müsəlman Gənclik Təşkilatını yaratdı. Bu, bir əsrə yaxın müstəmləkə rejimi altında inildəyən xalqın ağrılarına sağaltmağa çalışan ilk siyasi təşkilat idi. O vaxta kimi də mövcud üsul-idarəyə etiraz edənlər monarxiya qaydası ilə barışmayıb müxtəlif mübarizə formalarından istifadə etmişdilər. Daha çox qəzet yazıları və ədəbi əsərlərlə xalqı əsarətdən xilas etməyə çalışan çoxlu şəxsiyyətlər olmuşdu. Lakin vahid programlı, işıqlı məqsədə xidmət edən geniş formalı bir təşkilat yaratmaq hünərini ilk dəfə 18 yaşlı Məhəmməd Əmin Rəsulzadə göstərdi (Ələkbərov, 2007: 205-216-221).

Qeyd edək ki, Məhəmməd Əmin Rəsulzadənin irsi, əsərləri məlum səbəblər üzündən bu vaxta kimi aranıb toplanmamış, tədqiq və təhlil edilməmişdir. İndi vəziyyət dəyişmiş, xalqın bu böyük və qeyrətli oğlu sahibinə - Azərbaycan xalqına qaytarılmışdır. Qarşıda məqsəd hər şeydən əvvəl Məhəmməd Əmin Rəsulzadənin zəngin ədəbi mətbu irsini arayıb toplamaq, ərəb əlifbasından istifadə etdiyimiz əlifbaya köçürmək, lüğət və elmi qeyd və şərhələrlə nəşr edib xalqa, oxuculara çatdırmaqdır. Göstərək ki, geniş dünyagörüşü, hərtərəfli bilik və qüdrətli qələm sahibi olan Məhəmməd Əmin Rəsulzadənin mətbu irsinin coğrafiyası çox genişdir. Əlbəttə, Azərbaycan burada həlledicidir. Lakin Zaqafqaziya və Rusiya, İran və Türkiyə, Qərbi Avropa və Amerikada baş verən hadisələr, ümumiyyətlə, planetimizin mənzərəsi, demokratiya və tərəqqi, azadlıq və milli istiqlaliyyət uğrunda mübarizə məsələləri, hadisələr onun diqqətini cəlb etmişdi. Bu xüsusiyyət onun Azərbaycan mətbuatı səhifələrində dərc olunmuş yazılarında açıqca görülməkdədir. M.Ə.Rəsulzadənin sadıq silahdaşlarından Mirzə Bala Məhəmmədzadə şahidlik edir və yazır: “Rəsulzadə qırmızı istiladan sonra başda mütərəqqi gənclik olmaq üzrə millətin göstərdiyi şiddətli müqaviməti və verdiyi saysız qurbanları görərək milli bayrağın torpaqlara deyil, millətin vicdanına enmiş olduğunu, hər kəsin bu bayrağı ruhunda, qəlbində və bağrında mühafizə etməkdə olduğuna inandığını bildirirdi” (Acalov, 1991: 11).

Tarix M.Ə.Rəsulzadənin dediyi sözləri təsdiq etdi. Azərbaycan xalqı vicdanına endirmiş olduğu, ruhunda, qəlbində və bağrında mühafizə etdiyi üçrəngli istiqlal bayrağını yenidən yüksəltməyə müvəffəq oldu. “Bir kərə yüksələn bayraq bir daha enməz!” şüarı və fikri qalib gəlib və yaşamaqdadır. İndi Azərbaycanı ağılasız çətinliklərə, açıq-gizlin təcavüz və fitnələrə baxmayaraq müstəqillik, həqiqi suverenlik yolu ilə inamla addımlamaqdadır. Suveren Azərbaycan dövləti BMT-nin tam hüquqlu üzvüdür. M.Ə.Rəsulzadə və onun məsləkdaşlarının birgə qaldırdıqları istiqlal bayrağı indi Nyu-Yorkda BMT-nin əzəmətli binası qarşısında dünyanın digər suveren dövlətlərinin milli bayraqları ilə bir sırada dalğalanmaqdadır. Azərbaycanın uzaqgörən, dünyanın və tarixin inkişaf meyllərini və perspektivlərini dərk edən görkəmli siyasət və dövlət xadimləri 1918-1920-ci illərdə milli istiqlalımızı yenidən bərpa edərkən parlamentin çoxpartiyalı demokratik respublika dövlət formasını seçmişdilər. Nəinki Rusiyada, o zaman bütün İslam Şərqi belə bir dövlət, hakimiyyət forması, üsul-idarəsi yox idi. Mütləqiyyət və totalitar rejimlərin əhatəsində yaşayan, siyasi mədəniyyət və mübarizə meydanında ilk müstəqil addımlar atan, uzun əsrlər boyu öz dövlət istiqlalını itirmiş bir xalqın və məmləkətin parlamentin, çoxpartiyalı, demokratik dövlət formasını seçməsi tariximizin böyük nailiyyəti və hadisəsidir (Göyalp, 1991: 175).

Tarixçilər haqlı olaraq yazırlar ki, “Azərbaycan siyasi tarixinin qədərini əllərində tutanlar tam zamanında çox hazırlıqlı dövlət xadimləri olduqlarını göstərərək, istiqlal hərəkatını yerində və zamanında qiymətləndirə bilmişdilər”. İlk araşdırmalara görə, M.Ə.Rəsulzadənin 1903-1954-cü illərdəki yazılı ədəbi-siyasi irsi, əsərləri təxminən 12-15 cildə ibarət ola bilər. Məsələn, təkcə 1903-1920-ci illərdə Azərbaycan dövrü mətbuatında onun 1200-dən artıq müxtəlif janrlı yazısı, həmçinin nitqi, çıxışı və s. dərc olunmuşdur. Oxuculara təqdim olunan əsərlərin 1-ci cildinə onun 1903-1909-cu illərdə “Şərqi-Rus”, “Hümmət”, “Dəvət”, “İrşad”, “Təkamül”, “Yoldaş”, “Tərəqqi” qəzetləri, “Füyuzat” və “Volna” jurnallarında çıxan 280-ə yaxın yazısı daxil edilmişdir. Azadlıq

mücahidi M.Ə.Rəsulzadənin cəmiyyətin bütün sahələrini əhatə edən baxışları sosial-fəlsəfədən də yan keçməyib. Konkret olaraq bu sahəyə həsr etməsə də sosial fəlsəfəsinin predmetlərinə, problemləri olan cəmiyyət, xalq, millət, milliyyət, dövlət, hakimiyyət, dövlətçilik, din, dil, mədəniyyət, milli-mənəvi dəyər və s. haqqında bütün dövrlər üçün dəyərli və maraqlı elmi fikirlər, mülahizələr irəli sürmüşdür. Ən əsası odur ki, dövlət, millət, milliyyət, vətənpərvərlik kimi ideyalar kor-koranə yox, aqlın, zəkanın gücü ilə müəyyən edilsin. Milli-demokratik dövlətin əsasında xalq hakimiyyətinin durması, onun uğur və inkişafının başlıca səbəbidir (Yaqublu, 1991: 12).

Cəmiyyətin fəlsəfi, hüquqi, əxlaqi, dini, milli dünyagörüşü, şüuru nə qədər yüksək səviyyədə olarsa, bu zaman dövlət də yaxşı inkişaf edir. Bu nöqteyi-nəzərdən M.Ə.Rəsulzadənin öz yaradıcılığında sosial-fəlsəfi problemlərə önəm verməsi tamamilə təbii haldır. Həmçinin dövrün siyasi, milli-ideoloji problemləri də onu sosial fəlsəfə ilə maraqlanmağa sövq edib və o, bir sıra dünyagörüşü məsələlərinə cavab tapmaq istəmişdir. Milli Mogikanın yaradıcılığında cəmiyyət, onun quruluşu, dövlət, hakimiyyət, millət, milliyyət, dil, din, solidarizm və s. məsələlər onun sosial-fəlsəfi görüşlərinin əsasını təşkil edir. Məhz buna görə də onun bu məsələlərə baxışlarını tədqiq etmək maraqlı doğurmaya bilməz... Onun millət və milliyyət anlayışları ilə bağlı görüşləri "Dirilik nədir" məqaləsində xüsusilə diqqət çəkir. Bu məqalədə deyir ki, diriliyin, yəni varlığın əsasında millətin özünü tanıması, namusunu qoruması və bu gücdə olacaq bir qüvvənin olmasıdır. Ona görə diriliklərin ən qiymətli milli dirilik-milli varlıqdır. Varlığın ictimai-siyasi və fəlsəfi anlamını verən Milli Mogikan yazır ki, avropalılarda dirilik-varlıq hər şeydən üstündür: "Dirilik üçün ölmək! Avropa diriliyi bu dərəcədə müəzziz tutuyor və ona bu qədər əhəmiyyət veriyor. Halbuki şərqdə, ələlxüsüs şərq-i-islamda yalnız olmaq üçün diriliyorlar. Başqalarında məqsəd dirilik isə, bizim məqsədimiz ölümdür. İştə diriliyi və dirilik fikrini avropalılar kimi anlayıb və anlada bilmək diriliyin məqsədini təşkil ediyor" (Qəndilov, 2007: 37).

M.Ə.Rəsulzadənin sosial-fəlsəfi baxışlarındakı millət təbiətə qarşı icra olunan müharibədə daha bacarıqlı və daha qüvvətlidirsə, o millət təbiətdən alınan qənimətdən daha çox istifadə edə bilmək iqtidarındadır. Eyni zamanda bununla kifayətlənməyib, dünyanın nemətlərini bölüşdürərkən, diri millətlər özlərinə hər kəsdən daha artıq və faydalı pay götürürlər. Ona görə dirilik hər şeydən əvvəl bəşəriyyətə fayda vermək, ictimai inkişafa təkan vermək, dünya mədəniyyətini zənginləşdirməkdir. Rəsulzadə dirilik nədir sualına cavabında qeyd edirdi ki, ümumi dirilikdən başqa, insanlar arasında bir də xüsusi dirilik vücutda gətirilir ki, bu xüsusi diriliklərin ən kamil bir şəkli olan milli dirilik, yəni milli varlıqdır. O, milli varlığı dar, məhdud çərçivədə yox, geniş mənada götürürdü (Rüstəmov, 1992: 120).

Onun millətə verdiyi tərifində deyir ki: "Milli mədəniyyət və yaxud millət dil birliyi, adət və əxlaqi birliyi, ənənəti - tarixiyə və nəhayət, etiqadati-diniyyə birliklərinin məcmuyundan mütəşəkkil bir məhsuldur". Deməli, M.Ə.Rəsulzadəyə görə millət dili, dini, adət-ənənələri, ədəbiyyatı və tarixi bir olan toplumdur. Yalnız din birliyi müasir mənə ilə bir millət təşkil edə bilməz. Milliyyəti təşxis edən müştərək əlamətlərin başlıcası dil, din, adət və ədəbiyyatdır. Bu nöqteyi-nəzərdən türklər bir millətdir. Milli istiqlalə malik olmayan bir millət, hürriyyət və mədəniyyətini də hifz edə bilməz. İnsanlara hürriyyət, millətlərə istiqlal". Milli Mogikanın millət anlayışına verdiyi tərif, şərh, bu gün də öz orijinallığını saxlayır.

M.Ə.Rəsulzadə milli varlığın fəlsəfəsini şərh edərkən öz konsepsiyasına iki anlayış daxil etmişdi: milli vicdan və milli iman. Burada milli vicdan milli özünüdərk mənasındadır. O, millətin həyatını milli vicdanın inkişafına bağlayırdı. Milli vicdanın sahəsində milli iman əmələ gəlir. Milli imanın yaranması ilə millətlər özlərinə şanlı və şərəfli yol seçirlər. Qeyd edir ki, milli varlığın yaranmasında milli vicdan və milli iman mühüm rol oynayır: "Milli vicdan və yaxud milli iman milli dirilikdəki əməl və arzusunun mövcudiyyətindən və onun surəti-hiss və bəyanatından hasil oluyor. Hər millət deyil, hətta hər bir şəxsin özünə görə əməli vardır. Buna başqa təbirlə meyl və arzu dəxi demək olar. Bunun firəngcəsi "ideal" gəlir. Osmanlıcada son zamanlar bunu, "məfkurə" deyə tərcümə edənlər də vardır".

Rəsulzadə qeyd edir ki, hər şəxsin arzu və əməli, onun bacarığı və məsləki ilə eynilik təşkil edir və bir şəxs öz iqtidar və bacarığı dairəsində müntəha nəyə malik olmaq istərsə, o şey onun əməlidir.

Əməlsiz kimsə yoxdur. Onsuz yaşamaq naqabildir. Əməl fəaliyyətə, fəaliyyət də tərəqqiyə mövcud oluyor. Şəxslər əməlsiz yaşaya bilmədikləri kimi, millətlər də əməlsiz yaşaya bilməzlər. İştə millətin ümumən də mövcud halım bir əməl və arzu yolunda bəslənən gizli hissələr milli vicdan ilə imanı tövlid ediyolar... Şəxsi əməllər hər nə qədər müşkül istehsalı çətin də olsa, böyük ola bilməz. Yəni ona böyük və milli əməl deyilməz və o milli vicdanın tələb elədiyi də olmaz. Məsələn, bir hambal milyon olmaq fikrinə düşər və bu çətin məqsədə nail olsa belə, bu əmələ böyüklük namı verilməz. Fəqət, bir fərd öz mühitinin faydasını düşünərək şəxsi üçün deyil, qövmü və yaxud milləti üçün bir əməl bəslərsə, buna böyük əməl demək olar, bu kimi adamlara da böyük əməlpərvərlər, yaxud məfkurəçi ismi verirlər" (Göyüşov, 1993: 208).

Rəsulzadə daha sonra yazır ki, millətlərin həyatı da ancaq bu vicdanın inkişafı sayəsində mümkün olub, ancaq bu vicdanın təsirləridir ki, milli ideal hasil olur. Milli idealın (imanın) hökmləridir ki, millətlər özlərinə şanlı və şərəfli bir dirilik təmin edə bilirlər. O, milliyyət və millət məsələlərini araşdırarkən Qərb alimləri Madzi və Durkheymin təhlil edərək: "Millət anlamını ifadə etmək üçün dilimizdə iki söz vardır: Milliyyət və Millət. Bunlardan birincisi insani, dini, irqi, qövmi, tarixi, coğrafi, iqtisadi və siyasi amillərin təsiri ilə meydana gələn etnik bir topluluğu ifadə edir.

İkincisi isə bu topluluqdan doğan ümumi bir iradəni anladır. Madzinin məşhur tərifinə görə, millət torpağın, mənşəyin, əxlaq ilə adətlərin və dilin birliyindən başqa, həyatında və ictimai vicdanında anlaşma və ortaqlıq yaratmış bir insan kütləsinə deyilir. Durkheymin nəzərində isə etnik amillər və yaxud tarixi səbəblərlə eyni qanunlar altında yaşamaq və tək bir dövlət qurmaq istəyən insan kütləsinə millət deyilir. Madzinin tərfi ilə Durkheymin tərfi arasında ifadə fərqi də diqqət etmək lazımdır: Birincisində millət ünsürü və tarixi bir hadisədir. İkincisində millət ictimai və iradi bir hadisədir. O, rüşeymdir, bu, uşaqdır. O, ağacdır, bu, meyvədir. O, anadır, bu, baladır. O, milliyyətdir, bu, millətdir".

M.Ə.Rəsulzadə milləti təşkil edən, formalaşdıran komponentlərdən ən böyük üstünlüyü dilə verirdi: "Çünki dil millətin böyük hissəsidir. O, millətin həm zahiri, həm də beynidir. Millətləri bir - birindən ayıran ən böyük əlamət məhz dildir. O, haqlı olaraq dili bir millətin varlığının əsas meyarı sayır, milliyyətin ümdə rüknünü təşkil edən şey dildir deyirdi. Dil milliyyətin hamısını təşkil etməyə də yüzdə doxsanını vücuda gətirən böyük bir amildir. Bir milləti məhv edib aradan götürmək qəsdində olan siyasilər də əsl bunun üçündür ki, təmsil (assimilyasiyon) əməliyyatı icra edərkən ən birinci fikirlərini dildə verər və ən əvvəl bir millətin dilini yaddan çıxarmağa səy edərlər. Dil bir millətin yeganə rüknü deyildir. Bir millətin vücuda gəlməsi üçün dil ilə bərabər digər iştiraki şeylər də vacibdir. Fəqət dil bunların ən mühümüdür. Həqiqətən dil milləti hər şeydən daha gözəl təmsil edir, millət dil vasitəsilə bütün məziyyət və mövcudiyətini ərz edə bilər. Dil millətlə bərabər doğar, onunla bərabər yaşar və tərəqqi edər" (Sultanlı, 1993: 144).

Onun fikrincə, dil ilə yanaşı, dinin də millətin formalaşmasında rolu az deyildir. Din hər nə qədər dildən sonra gələn bir amil olsa da bəzi şərait daxilində ondan daha təsirli qüvvət şəklini də ala bilər. O, millətin formalaşmasında İslam dininə mühüm yer verməklə yanaşı, dəfələrlə bildirmişdir ki, millətlə Din arasındakı fərqlər nəzərə alınmalıdır. Çox təəssüf ki, bu hal özünü indiyə qədər biruzə verir. Din ilə milləti qarışdırmaq olmaz. Millət və dinin bir-birindən ayrı mürəkkəb, anlaşılmaz şəkildə yox, aydın olaraq tamamlanması lazımdır. Müsəlman ilk növbədə milli kimliyini tanımalıdır. Lakin dinlərin millətlərin həyatı üzərində təsirləri vardır, heç bir millət dinsiz yaşaya bilməz (Əlizadə, 2003: 166).

Millətlərin formalaşmasında, tarixində adət-ənənələrin də mühüm rol oynadığını deyən Rəsulzadə: "Keçmişini yaxşıcasına tədqiq etmiş olan millətlər daima mazinin ölüb torpaqlar altında çürümüş olan qəhrəmanlardan birer ideal modeli yapıb da, onu gələcəyin bir nümuneyi-gəmasəti kəsdirlər" - deyər vurğulayırdı. M.Ə.Rəsulzadə yaradıcılığında dövlət, hakimiyyət, idarəetmə və parlament anlayışına da toxunmuşdur. O, sosial-demokrat olarkən dövləti belə təsəvvür edirdi: "Dövlət işlərində firqə, millət, məzhəb deyil, mülkiyyət, dövlət və padşahlıq cəhətləri gərək nəzərdə olsun. Əyalətləri mərkəzi müttəsil etmək üçün, mənəvi, maddi ittisal üçün, ancaq ayırmağa, qaçırmaya və qeyri-məzun fikri-təşəbbüslərə sövq etməyə mövcib qüvvəyyi-qəhriyyə deyil,

ittihada, birliyə, müvafiqətə səbəb olan qüvvəyi-mənəviyyəyi hüquqiyyə gərək meydana gəlsin". Daha sonra qeyd edirdi ki, dövlətlə millət arasında təzad bir mübarizə gedir, dövlət və millət kəlmələrini mütəzad və mütəbariz mənada işlədirik, çünki dövlət də millətin bir şəkli-digəridir. Millət özək, dövlət qabıqdır. Millət Fədaisinə görə, ideal cəmiyyətdə zor heç nəyi həll etməməlidir. Ümumiyyətlə, demokratik cəmiyyət Rəsulzadənin dövlət siyasətinin tərkib hissəsi olub (Süleymanova, 1999: 419).

Liberal dövlətin mahiyyətinə gəlinə, M.Ə.Rəsulzadə yazır: "Liberalizim, dövlətin vətəndaş üzərindəki hakimiyyətini ən az dərəcəyə endirib, onu yalnız daxili asayiş ilə xarici əmniyyət təmin edən cəmiyyət xidmətində və nəzarətində bir müəssisə görmək istəmiş; dinin dünya işlərindən ayrılığını tələb edərək, vicdanların hər cür təzyiqdən azadlığını gözə almış... Liberalizmdə əsas ideal, fərdin ən çox hüriyyəti və dövlətin vətəndaşlar arasındakı qarşılıqlı münasibətə ən az müdaxiləsidir".

M.Ə.Rəsulzadənin son olaraq ortaya qoyduğu milli təsanüd sistemidir ki, onun da mahiyyətində məhz türkçülük-sosial, demokrat-islam düsturu, yəni milli təsanüd (solidarizm) ideyası dayanır. Onun dövlət, millət, din, dil, milli əxlaq və s. məsələlərlə bağlı fikirləri sosial-fəlsəfi baxışlarının mühüm hissəsini təşkil edir və dünyagörüşünün mahiyyətində milli, dini, demokratik, çağdaş dəyərlərin hamısı öz əksini tapıb.

Millətin fəlsəfəsini özünə qaytarmaq, həmçinin bu fəlsəfənin əsasında cumhuriyyət qurmaq həm tarix, həm də fəlsəfə tarixi üçün dəyərli örnəklərdəndir. Ölkələrin əksəriyyətində milliləşmə yalnız müstəqil dövlətin mövcudluğu daxilində baş vermişdir. M.Ə.Rəsulzadə isə öz ölkəsinin imperiya müstəmləkəsində olduğu bir zamanda, mənəvi aşınmanın son həddə çatdığı bir dövrdə ideya silahdaşları ilə birlikdə bu müqəddəs işə başlamış, milli dövləti, milli mövcudluğumuzu sübuta yetirən AXC-ni qurmuşdur. Məhz bunlar Milli Mogikan, Millət Fədaisinin sosial-fəlsəfi, milli və milliyət fəlsəfəsinin əsasını təşkil edir (İmanov, 2005: 354-356).

Nəticə

O, AXC-ni yaratmaqla xalqın özünə olan inamını bir daha bərpa edib, həmçinin dünyaya sübut edib ki, müstəqillik yalnız zorakılıq, inqilab yolu ilə deyil irəli sürülən siyasi-ideoloji, elmi-fəlsəfi prinsiplərin, aparılan düzgün siyasət nəticəsində də əldə edilə bilər. Onun dövlət, hakimiyyət, millət, din, dil və digər məsələlər ilə bağlı fikirləri, verdiyi kateqorik təriflər bu gün də öz aktuallığını qoruyub saxlamaqdadır. Özünün ictimai-siyasi, elmi-fəlsəfi görüşləri ilə tariximizdə müasir, hüquqi, demokratik dövlətçiliyimizin əsasını qoymuş, dövlətçilik məsələsinin üzərində dərinlən işləyərək yeni bir ideyaya gəlmiş, milli təsanüd sistemini önə çəkib sırf solçuluqla yanaşı, qatı millətçiliyi də qəbul etməmiş, millətçiliyin nasionalizm yox, patriotluq mənasında qəbul edilməsini önə çəkmiş, milli dövlətçiliyi sosial məsələlərlə uzlaşdırmışdır. M.Ə.Rəsulzadə mədəniyyətimizin, adət-ənənələrimizin unudulmamasında, milli şüurun formalaşmasında əlindən gələni etmiş, dövlətçiliyimizin nə qədər önəmli bir şey olduğunun aşılınması üçün yeni nəslin yaddaşında böyük və silinməz bir iz buraxmış, ən əsası isə bütün bunları edərəkən heç bir fədakarlıqdan, əzab-əziyyətdən çəkinməmiş, həyatda yeganə varlığı olan ailəsini də bu yolda qurban vermişdir.

Ədəbiyyat

1. Hüseynov, Ş. (1992). M.Ə.Rəsulzadə. Bakı, 3 s.
2. Ələkbərov, F. (2007). M.Ə.Rəsulzadənin dünyagörüşü. Bakı, s.205-216-221.
3. Acalov, A. (1991). M.Ə.Rəsulzadə. Bakı, 11 s.
4. Göyalp, Z. (1991). Türkçülüyn əsasları. Bakı, 175 s.
5. Yaqublu, N. (1991). M.Ə.Rəsulzadə. Bakı, 12 s.
6. Qəndilov, S. (2007). Politologiya. Bakı, 37 s.
7. Rüstəmov, İ. (1992). XX əsrin əvvəllərində Azərbaycanda təbii-elmi və fəlsəfi fikrin vəhdəti. Bakı, 120 s.
8. Göyüşov, Z. (1993). Azərbaycan maarifçilərinin etnik görüşləri. Bakı, 208 s.

9. Sultanlı, V. (1993). Məmməd Əmin Rəsulzadənin ədəbi dünyası. Bakı, 144 s.
10. Əlizadə, S. (2003). M.Ə.Rəsulzadə və İslam. Bakı, 166 s.
11. Süleymanova, S. (1999). Azərbaycanca ictimai-siyasi hərəkət (XIX əsrin sonu-XIX əsrin əvvəlləri). Bakı, 419 s.
12. İmanov, H. (2005). Fəlsəfə. Bakı, s.354-356.

Göndərilib: 12.03.2024

Qəbul edilib: 17.04.2024

DOI: <https://doi.org/10.36719/2663-4619/102/168-176>

Sevil Mirzəliyeva

Azərbaycan Respublikası Dövlət Turizm Agentliyi
Şəki “Yuxarı Baş” Milli Tarix-Memarlıq Qoruğu
sevil.mirzeliyeva55@gmail.com

TARIXİ ŞƏHƏR VƏ TARIXİN İZLƏRİNİ GÜNÜMÜZƏ DAŞIYAN MEMARLIQ İNCİLƏRİ

Xülasə

Şəki Azərbaycanın ən qədim şəhərlərindən biridir. 2700 ildən çox yaşı olan tarixi şəhərin kökləri bizim eradan əvvəllərə kimi uzanır.

1772-ci ildə fəlakətli sel axını nəticəsində qədim Şəki şəhəri demək olar ki, tamamilə dağılır. XVIII əsrin ikinci yarısında yenidən tikilmiş Şəki şəhəri özünün vahid bir üslubu və memarlığında səmərəli istifadə edilmiş yerli təbiətin gözəlliyi ilə vəhdət təşkil edən dərə-təpəli relyefdə yerləşən tarixi tikililəri ilə göz oxşayır. Günümüzdə gəlib çatan tarix-memarlıq abidələrinin də əksəriyyəti həmin dövrdə qurulub, yaradılmışdır.

Tarixi abidələri və planlaşdırma quruluşunun əksər hissəsini günümüzdə də yaxşı saxlamış Şəki şəhərinin tarixi hissəsində 24 noyabr 1967-ci il tarixində Azərbaycan SSR Nazirlər Sovetinin 594 nömrəli qərarı ilə “Yuxarı Baş” Tarix Memarlıq Qoruğu yaradılmışdır. UNESCO-nun Ümumdünya İrs Komitəsinin 07 iyul 2019-cu il tarixində Bakıda keçirilən 43-cü sessiyasında Şəki Xan sarayı ilə birgə Şəkinin tarixi mərkəzi UNESCO-nun Ümumdünya İrs Siyahısına daxil edilmişdir. 283 hektar ərazini əhatə edən qoruqda dünya, ölkə və yerli əhəmiyyətli 83 abidə dövlət tərəfindən qeydiyyatla alınaraq mühafizə olunur. Dövlət qeydiyyatına götürülmüş abidələrin sırasında məscidlər, minarələr, karvansaraylar, hamamlar və başqa tarixi əhəmiyyətli tikililərlə yanaşı şəxsi mülklər - yaşayış evləri də mühafizə olunurlar. Sözügedən abidələr tarixin izlərini günümüzdə daşıyan memarlıq inciləridir.

Bu məqalədə məqsəd Şəkinin tarixinə qısa da olsa nəzər salmaq, böyük ipək taciri olan Hüseynbəyovların mülkləri ilə tanış olmaqdır.

Açar Sözlər: Şəki, tarixi şəhər, Yuxarı Baş, qoruq, memarlıq inciləri, mülklər

Sevil Mirzəliyeva

State Tourism Agency of the Republic of Azerbaijan
Sheki “Yukhari Bash” National Historical-Architectural Reserve
sevil.mirzeliyeva55@gmail.com

Historical city and architectural gems that carry the traces of history to the present day

Abstract

Sheki is one of the oldest cities of Azerbaijan. The roots of the historic city, which is over 2,700 years old, go back to the era BC.

In 1772, as a result of a catastrophic flood, the ancient city of Sheki was almost completely destroyed. Sheki, reconstructed in the second half of the XVIII century, fascinates with its historical buildings located in the valley-hill relief, which are united by its significant architectural style and the beauty of the local nature. Most of its historical and architectural monuments that have survived to this day were constructed in that period.

By Resolution of the Council of Ministers of the Azerbaijan SSR No. 594 on November 24, 1967, the National Historical and Architectural Reserve “Yukhari Bash” was created in the historical part of the city, which preserved most of the monuments and planning structure. On July 07, 2019, at the 43rd session of the UNESCO World Heritage Committee in Baku, together with Sheki Khan’s Palace, the historical center of Sheki was included in the UNESCO World Heritage

List. In the reserve, which covers an area of 283 hectares, 83 monuments of worldwide, national and local importance are registered and protected by the state. Along with mosques, minarets, caravanserais, baths and other historically significant buildings, private properties - residential houses are also protected among the monuments registered by the state. These monuments are the architectural pearls that carry the traces of history to the present day.

The purpose of this article is to take a brief look at the history of Sheki and to get acquainted with the properties of the prominent silk merchant generation Huseynbeyovs.

Keywords: *Sheki, historical city, "Yukhari Bash", reserve, architectural gems, estates*

Giriş

Elə tarixi şəhərlər var ki, onların Azərbaycan tarixində, Azərbaycan xalqının formalaşmasında, Azərbaycanda dövlətçilik əsaslarının yaranmasında xüsusi rolu vardır. Şəki o şəhərlərdəndir...

İlham Əliyev

Azərbaycan Respublikasının Prezidenti

Şəki Azərbaycanın ən qədim şəhərlərindən biridir. Şəki bölgəsində Azərbaycan xalqının formalaşmasında mühüm rol oynamış kimmer-iskit-sak türkləri hələ eramızdan əvvəl VIII əsrdə toplu halda məskən salmış və əsrlər boyu burada yaşamışdılar. Arxeoloji qazıntı materialları ilə yanaşı qədim mənbələrdə bu barədə zəngin faktik materiallar vardır (Şəki. Biblioqrafik göstərici, 2019). Müasir Şəki (Saki // Şaki) şəhəri bölgədəki "Sakan" adlı tarixi vilayətin yadigarıdır. İlk mənbələr sübut edir ki, Şəki ən azı 2700 illik tarixə malikdir.

Şəki şəhərinin adı uzun müddət (1840-1968-ci illər) Nuxa da adlanmışdır. Doğrudur, XVIII əsr də daxil olmaqla şəhərin adı mənbələrdə və rəsmi sənədlərdə Şəki idi. Rusiyaya birləşdirildikdən sonra da xanlığın ərazisi inzibati vahid olmaq etibarını ilə rəsmən Şəki əyaləti adlanırdı. Yalnız 1840-cı il islahatı ilə bütün əyalətə Nuxa qəzası, qəzanın mərkəzinə isə Nuxa adı verilmişdir (İsmayılov, 1981). Qəza 1846-cı ildə Şamaxı quberniyasının tərkibinə daxil olmuşdur.

1772-ci ildə Kiş çayının daşması nəticəsində qədim Şəki şəhəri demək olar ki, tamamilə dağılmışdı. Şəhər əhalisinin bir qismi tələfata uğramış, bir hissəsi isə başqa yerlərə köçüb getmiş, bir qismi də indiki şəhərin yerləşdiyi ərazidə məskən salmışdı. Şəki şəhərində baş vermiş fəlakət hətta XIX əsr mətbuatının da diqqətini cəlb etmişdir. "Kavkaz" ("Kafkaz" qəzeti, 1846) qəzeti yazırdı: "Dərədən böyük sürətlə çıxan Kiş çayının daşması nəticəsində şəhər yerlə yeksan oldu, yaşayış evləri və zəngin ipəkçilik bağları əvəzinə böyük daş səhrası əmələ gəldi, minlərlə adam qudurmuş selin qurbanı oldu. O vaxtdan salamat qalan əhali dərənin şərqində olan dağ ətəklərinə köçdülər və indiki Nuxanı saldılar".

Təzə şəhər Qafqaz dağlarının qollarına söykənən böyük bir ərazidə, gözəl mənzərəli sahədə yerləşmişdir. Şəhərin çox maraqlı plan quruluşu var; şərqdən qərbə axan Qurcana çay şəhəri iki hissəyə - şimal yüksəklik hissəsinə və cənub düzənlik hissələrinə ayırır. Şəhərin memarlıq quruluşunu təşkil edən təbii element Qurcana çay olmuşdur. Dəyirmanarx çayı isə şəhərin quruluşunda ikinci dərəcəli rol oynayır.

Köhnə şəhərin memarlığına aid demək olar ki, məlumat yoxdur. Ancaq o dövrdə, daha doğrusu 1647-ci ildə Şəkidə səfərdə olmuş türk səyyahı Evliya Çələbi tərəfindən Şəki haqqında toplanmış məlumatlara istinad etmək olar. Onun verdiyi məlumatlara görə, daşdan tikilmiş gözəl Şəki qalası təpəlikdə yerləşirdi. Qalanın Şirvan və Gəncə adlanan iki darvazası var idi. Şəhərdə üç min ev, yeddi məscid, karvansaraylar, hamamlar və kiçik bazar meydanı var idi (Chelebi, 1914). Bu məlumatlara görə o dövrdə Şəki qaladan və ondan kənarında yerləşən çox geniş tikintilərdən ibarət olub ki, burada da "bərabəri olmayan ipək" istehsal edilmiş.

İndiki şəhərin gözəl mənzərəsi, dərə-təpəli relyefi və planlaşdırma xüsusiyyəti onun tikilişinə böyük təsir göstərir. Azərbaycanın bir çox orta əsr şəhərlərindən fərqli olaraq Şəkidə tikinti eyni vaxtda aparılır və küçələr də qısa müddətə salınırdı. Şəhər məhəllələrə bölünür, hər məhəllənin öz meydanı, məscidi və hamamı olurdu. Bu da şəhərin özünə məxsus memarlıq üslubunun

formalaşmasında az rol oynamamışdır. Yeni şəhər sürətlə tikilir və inkişaf edirdi. Şəkinin əsas şəhər tikinti xüsusiyyətlərindən biri də şəhərin gil borularla çəkilmiş su kəməmindən su ilə yaxşı təmin olunması idi (Salayeva, 1976).

Şəkini başqa şəhərlərdən fərqləndirən bir cəhət də onun çox səliqli olmasıdır. Şəkinin bu xüsusiyyəti haqqında XVIII-XIX əsrdə Şəkiddə səfərdə olmuş səyyahlar öz səyahətnamələrində (xatirələrində) yazmışdılar. Puşkinin dostu general Rayevski də Şəkinin gözəl mənzərəsinə heyran olaraq 1826-cı il 25 oktyabr tarixli məktubunda yazırdı: “Şəki xanlığının paytaxtı Şəkiddən iki keçidlik məsafədəki düşərgədəyəm. Mən bu diyarı böyük bir heyranlıqla gəzirəm, bizim düşərgə nar, yulğun, çinar meşəsində yerləşir... Şəki çox gözəldir, bura böyük miqyasda Baxçasaraydır” (6).

XVIII əsrdə Şəki xanlığın siyasi mərkəzi olmaqla bərabər mühim sənətkarlıq və ticarət mərkəzi idi. Şəki əhalisi əsas etibarilə ipəkçilik, sənətkarlıq və ticarətlə məşğul olurdu. Şəki istər iqtisadi, istər sosial, istərsə də mədəni sahədə çox sürətlə inkişaf edirdi. İpək alveri və başqa ticarət əməliyyatları əsasən karvansaraylarda və bazarlarda aparılırdı. Təkcə onu qeyd etmək lazımdır ki, həmin dövrdə Şəkiddə yüzlərlə dükən, 8 dalan bazarı, 5 karvansaray var idi.

Şəhərin böyük ipək yolu üzərində yerləşməsi sayəsində yaranmış ticarət münasibətləri, xüsusilə də Səfəvilər və Qacarlar dövründə İranla, Osmanlı dövləti ilə, daha sonra Rusiya ilə əlaqələr memarlıq üslublarına öz təsirini göstərmişdir.

Xanlıqlar dövründə Azərbaycanda rəssamlıq və memarlıq sənəti yüksək inkişaf etmişdir. Şəki Xan Sarayı memarlıq və rəssamlıq sənətinin ən gözəl nümunələrindən biridir. Görkəmli şair Nazim Hikmətin sözlərilə desək, “əgər Azərbaycanın başqa qədimi tikililəri olmasaydı, bircə Şəki Xan sarayını dünyaya göstərmək bəs edərdi”.

XIX əsrdə İqtisadi inkişaf sayəsində İpək tacirlərinin sayı durmadan artır, bu da öz növbəsində fabrik, sex, qans binalarının tikintisi ilə yanaşı şəxsi yaşayış evlərinin tikintisində də inkişafa səbəb olmuşdur. Bəy, tacir evləri əsasən iki və ya üç mərtəbəli, əsas fasadları həyəətə yox, birbaşa küçəyə (Fatulayev, 1963) doğru inşa edilirdi. Fasadların, eləcə də pəncərə ətrafı çərçivələrin, evin küncələrinin və digər hissələrinin dekorasiyaları artır və zənginləşir. Bu tip evlərdə fasadların konturunu və sxemini zənginləşdirən kiçik ölçülü eyvanlardan daha çox istifadə edilirdi. Onlar əsasən evin küçəyə tərəf baxan fasadlarında olur. Bu, isə öz növbəsində əsas fasadı bağçaya tərəf olan ənənəvi evin görüntüsünü dəyişirək daha çox küçəyə baxan tip formalaşdırır. Bununla belə ənənəvi materiallardan hörülmüş divarları, eyvanları, hündür damları, çardaqları və geniş həyətləri olan evlər də qorunub saxlanılır.

Şəhərdə inşa olunan karvansaraclar, qalalar, müxtəlif müdafiə qurğuları, ictimai binalar, hamamlar, məscidlər və minarələr, xüsusi memarlıq üslubuna malik olan yüzlərlə şəxsi yaşayış evləri - mülklər, o cümlədən Xan sarayı, Şəki xanovların evi və başqa tarixi abidələr Azərbaycan mədəniyyətinin nadir inciləridir. Bütün bunlar Şəkini Azərbaycanın ən qədim mədəniyyət mərkəzlərindən birinə çevirmişdi. Bu baxımdan qədim memarlıq ənənələrini qoruyub saxlamış Şəki bütün Azərbaycanın açıq səma altında yeganə muzey-şəhərdir.

İndi isə muzey-şəhərimizi bəzəyən tarixi abidələrdən XIX əsrin sonu XX əsrin əvvəllərində inşa edilmiş xalq yaşayış evlərinin zəngin nümunələrindən sayılan Hüseynbəyovların mülklərinə nəzər salaq. Mülklər “Yuxarı Baş” Milli Tarix Memarlıq Qoruğu (7) ərazisində, Qala divarlarının şərq hissəsində, M.F.Axundzadə prospekti ilə Giləhli küçəsinin kəsişməsində geniş bir ərazidə yerləşir. Ərazi ümumilikdə relyefdə yerləşir, lakin buna baxmayaraq mülklərin yerləşdiyi həyəət özü də hündürlük fərqinə görə bir neçə hissəyə ayrılır. Ümumi torpaq sahəsi 14183 kv.m olan ərazidə altı qədim mülk və başqa tikililər yerləşir. Həmin mülklərdən tikinti üslubuna və memarlıq elementlərinin zənginliyinə görə fərqlənən dörd mülk Azərbaycan Respublikası Nazirlər Kabinetinin 2001-ci il 2 avqust tarixli 132 nömrəli qərarı ilə (3 noyabr 2021-ci il tarixli, 3 nömrəli əlavə-yerli əhəmiyyətli abidə kimi 4996-18 – 4996-21-ci bəndlər əlavə edilsin) dövlət mühafizəsinə götürülmüşdür.

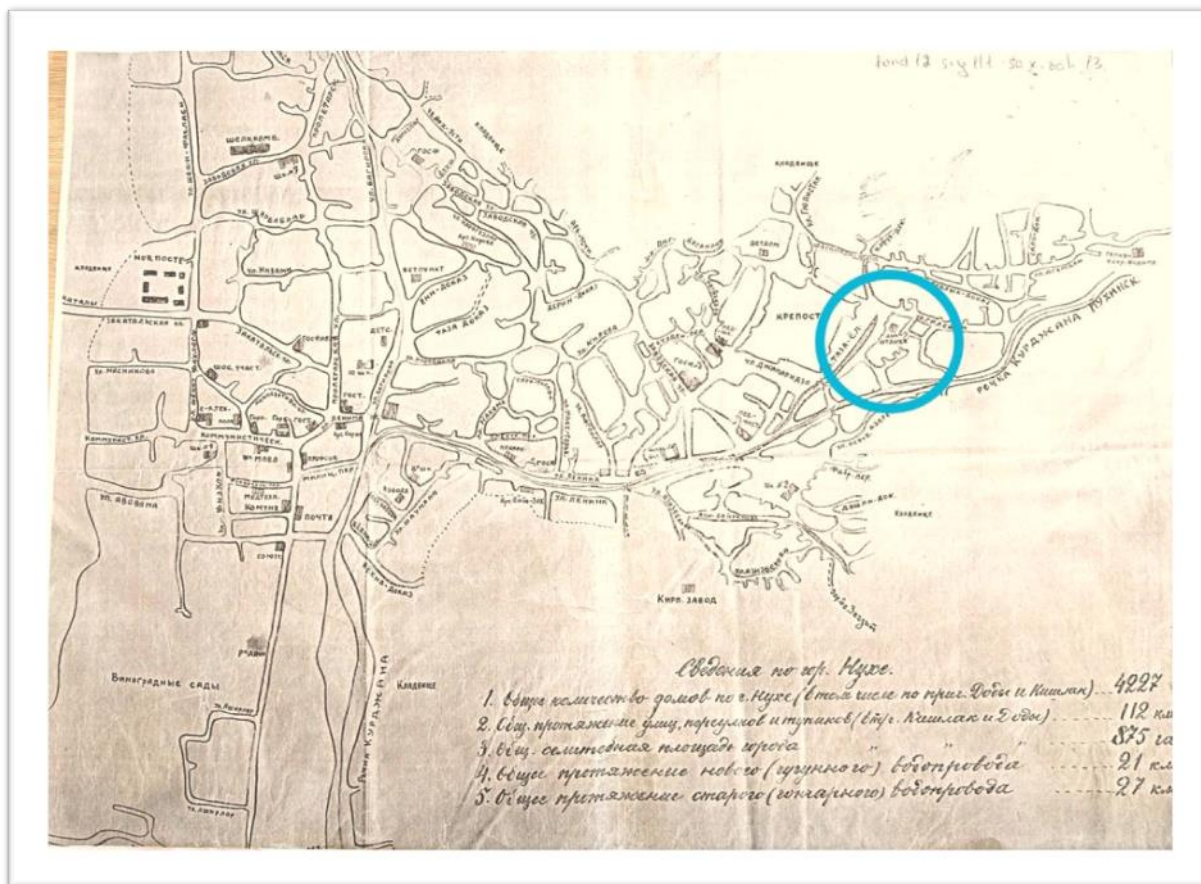

Önvəllər “istirahət evi” (“Domotdix”) (9) adlanan 12 otaqdan ibarət olan bina (12. şəkil-xəritə) və 11 otaqdan ibarət olan “Birinci Sovet məktəbi” (“Pervaya Sovetskaya şkola”) adlanan bina Hüseynbəyovlar tərəfindən inşa edilmişdir.

Tanınmış maarifçi alim Əhməd Nəbiyevin əlyazmalarında Hüseynbəyovların Şəki şəhərində çoxlu sayda baqqal dükənlərinin və apteklərinin də olduğu yazılır. Hüseynbəyovlar soyunun vərəsələrindən olan Hüseynbəyov Nəbi Məmməd oğlunun müsahibə zamanı dediklərinə görə ulu babalarının nəinki Şəkidə, həmçinin Tiflisdə malikanələri və Tiflis Şeytan bazarında çoxlu sayda dükənləri olmuşdur. Hüseynbəyovlar hələ o dövrdə təhsilə böyük önəm vermişdirlər. Adlı-sanlı ipək taciri olan ulu baba Hüseyn bəy ilk təhsilini Gürcüstanda Qori seminariyasında almışdır. Oğlu İsmayıl bəy isə Peterburqda mühasibatlıq üzrə ali təhsil almışdır (11).

Azərbaycanda Sovet hakimiyyəti qurulduqdan sonra Bakıda və əyalətlərdə yerləşən xan-bəy mülklərinin müsadirə olunmasına başlanılmışdır. Bu posesdən Hüseynbəyovların mülkləri də kənar qalmamışdır. Belə ki, həmin mülklər 1922-ci ildə boşaldılaraq müsadirə edilmişdir.

Şəki İcraiyyə Komitəsinin Rəyasət Heyətinin 21 mart 1923-cü il tarixli, 10 nömrəli iclas protokoluna əsasən yuxarıda adları çəkilən mülklərin (Hüseynbəyovların mülklərinin) saxlanılması və təmir xərcləri baha olduğundan, həmin mülklər yenidən sahiblərinə qaytarılır (10).

Lakin həmin illərdə Sovet hökumətinin kollektivləşmə siyasəti “xalqın kəskin narazılığına səbəb olmuşdur”, beləliklə də 1930-cu ildə Şəkidə antisovet üsyanı baş verdi. Baş vermiş Şəki üsyanı və 1930-1937-ci illər represiya dövründə Hüseynbəyovlar sürgün olunmaq qorxusu ilə mülkləri boşaldaraq, yaşamaq üçün qohumlarının evlərinə köçmüşdülər.

Sovet hakimiyyəti dövründə həmin binalardan müxtəlif məqsədlər üçün istifadə edilmiş, bir çox dövlət orqanları yerləşdirilmişdir. Sonuncu dəfə isə sözügedən binalarda 1970-ci illərin sonlarında Şəki rayonlararası uşaq xəstəxanası (13) yerləşdirilmişdir. 2020-ci ildə uşaq xəstəxanası başqa binaya köçürüldüyündən mülklər yenidən boşaldılmışdır.

Azərbaycan Respublikası Nazirlər Kabinetinin qərarı ilə yerli əhəmiyyətli abidə kimi dövlət mühafizəsinə götürülmüş mütləklərin (abidələrin) memarlıq planlaşdırma formalarına və tikinti üslubuna nəzər salmaq.

1. Ümumi sahəsi 227,3 kv.m olan, 4996-18 inventar nömrəsi ilə qeydiyyatda götürülmüş Hüseynbəyovların evi-1 abidəsinin yan fasadı Qurcana çayının (Qurcana çayının qolunun) sol sahilinə küçəyə paralel (M.F.Axundzadə prospektinə) inşa edilmişdir. Binanın tikilmə tarixi ön fasadda eyvanın sağ tərəfindəki pəncərənin üst hissəsinə bişmiş kərpiclə (1911-ci il) işlənmişdir. 1911-ci ildə inşa edilən yaşayış evi memarlıq planlaşdırma həllinə, tikinti üslubuna və memarlıq elementlərinə görə Şəki şəhərinin ənənəvi memarlıq xüsusiyyətlərini özündə əks etdirən memarlıq tarixi baxımından əhəmiyyətli bir tikilidir.



Xalq memarlığında ən mütərəqqi cəhətlərdən biri də yaşayış evlərində iki tərəfli eyvanın olmasıdır. Bu cür evlərə xalq arasında “əndərun-birun” (Əlizadə, 1986) tipli yaşayış evləri demişlər. Bu tip iki tərəfli eyvanlardan əsasən məişət işlərinin görülməsi üçün istifadə olunurdu, lakin sonralar vaxt keçdikcə eyvanlar qeyd etdiyimiz funksiyalarını itirərək binaya xüsusi estetik görünüş verməkdən ötrü inşa edilirdi.

Hüseynbəyovların evi - 1 abidəsinə də bu tip yaşayış evləri qrupuna aid etmək olar. Binaya xüsusi gözəllik verən, həcm-məkan həllində xüsusi rol oynayan eyvanlardan biri ön fasadda, digəri isə yan fasadda yerləşir. Eyvanlar dairəvi en kəsikli, kapiteli və bazası olan yonma taxta sütunlardan yığılmış, sütun aralarına metal məhəccər, məhəccərin üzərinə isə taxta sürəhi işlənmişdir. Eyvanların kənarı daxil olmaqla bütün binanın perimetri boyu şiləsərlərin kənarı taxtadan kəsmə bəzək elementləri ilə əhatələnmişdir. Yaşayış evi qaya daşı və bişmiş kərpiclə inşa edilmişdir. Birinci mərtəbənin əsas fasadları ikinci mərtəbəyə nisbətən daha sadə işlənmişdir, belə ki, pəncərə və qapı boşluqlarının üzərində kərpicdən yastı tağ yığılmış, fasadın daha rəngli və maraqlı görünməsi üçün hər sıra daş hörgünün üzərindən iki sıra kərpic hörgü işlənmişdir. İkinci mərtəbədə qapı-pəncərə kənarları kərpiclə haşiyələnmiş, pəncərə və qapıların üzərində üfqi xətt üzrə işlənmiş kərpic hörgü pəncərə boşluqlarının arasında xüsusi həndəsi formalı elementlərlə-naxışlarla tamamlanmışdır.

İkinci mərtəbənin fasadında kərpic təkcə qapı-pəncərə tağları və yanlarında deyil, binanın xüsusi tərtibat üslulu ilə bəzədilməsində divar səthindən qabarıq şəkildə işlənmişdir. Bunda məqsəd işıq-kölgə effekti yaratmaq və kərpic vasitəsilə düzülən bəzək elementlərini-naxışları daha baxımlı etməkdir.

İkimərtəbəli yaşayış evinin ümumi planlaşdırma həlli yan-yana yerləşən altı otaqdan ibarətdir. Binaya əsas giriş ön fasaddandır, binanın daxilində bəzi otaqlardan bir-birinə keçid mövcuddur. Birinci mərtəbənin həyətə baxan yan fasadından bir başa beş otağa giriş var.

Hal-hazırda abidənin birinci mərtəbəsinin iki otağında MKS-nin S.Vurğun adına 1 saylı kitabxana filialı yerləşir. Plan quruluşuna görə ikinci mərtəbə demək olar ki, birinci mərtəbənin oxşarıdır, lakin sonralar iki otaq arakəsmə ilə bölünmüşdür. Qışda binaların qızdırılmasında divar peçlərindən istifadə olunmuşdur. Xüsusi memarlıq dəyəri olan yaşayış evi Hüseynbəyovların əsas mütləklərindən biri hesab edilir.

2. Ümumi sahəsi 511,6 kv.m olan, 4996-19 inventar nömrəsi ilə qeydiyyatla götürülmüş Hüseynbəyovların evi-2 abidəsi ümumi həyətəni torpaq sahəsində, demək olar ki, ərazinin mərkəzində inşa edilmişdir. Zirzəmili, ikimərtəbəli yaşayış evinin ümumi planlaşdırma həlli digər yaşayış evlərinə nisbətə müasir plan quruluşu ilə seçilir. Bu da yaşayış evinin ümumi ərazidə yerləşən digər tikililərlə eyni dövrdə, ancaq il fərqi ilə daha sonra tikilməsi qənaətinə gəlməyimizə imkan verir. Həm də Sovet hakimiyyəti dövründə ərazidə yerləşən binalara bəzi müdaxilələr edilmişdir ki, sözügedən binanın da fasadı suvanmış, ola bilsin ki, plan quruluşunda da bəzi dəyişikliklər edilmişdir. Binaya

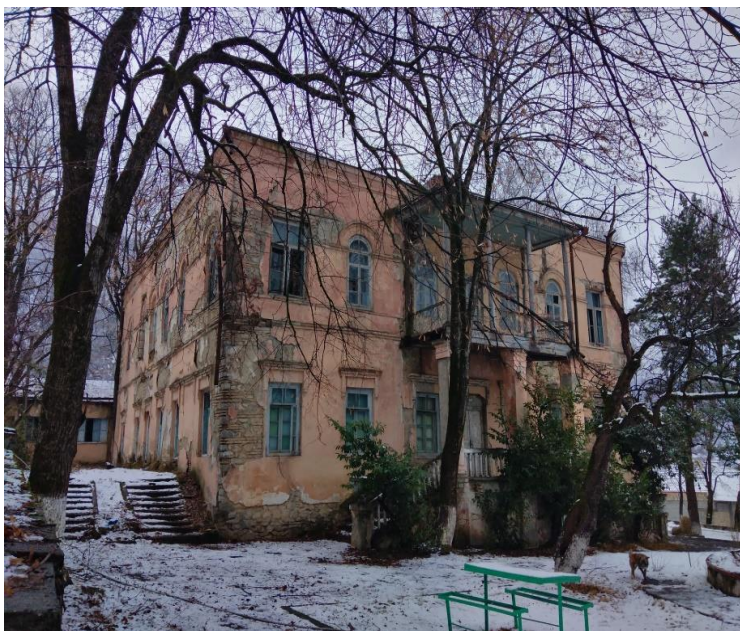

daxil olduqda geniş foye və foyenin qarşısında ikinci mərtəbəyə qalxmaq üçün mərkəzdə yerləşmiş pilləkən qəfəsi binanın daxili interyerinə daha dəbdəbəli görünüş verir. Plan quruluşuna görə hər iki mərtəbə demək olar ki, eynidir. Sadəcə olaraq, ikinci mərtəbədə otaqlara sərbəst girişin təmin olunması üçün dəhliz sistemi yaradılmışdır. Binanın zirzəmisində iki otaq və hər otağın da ayrıca girişi vardır. Binanın əsas giriş qapısı qərb fasadında, digər giriş qapısı isə şərq fasadında yerləşir. Binanın ön fasadında əsas giriş qapısının üzərində yerləşən eyvan 6 ədəd dairəvi en kəsikli, kapiteli və bazası olan yonma taxta sütunlardan yığılmış, sütun aralarına metal məhəccər işlənmişdir. Eyvanın şiləsərinin kənarı kəsmə bəzək elementləri olan taxta mədaxillə əhatələnmişdir. Eyvanı birinci mərtəbədə qoyulmuş üç ədəd dəmir-beton sütun (ola bilsin bu sütunlar Sovet hakimiyyəti dövründə qoyulub) saxlayır. Yaşayış evi qaya daşı və bişmiş kərpiclə inşa edilmişdir. Birinci mərtəbədə pəncərələr düzbucaqlı formasında, ikinci mərtəbədə isə pəncərələrin yuxarı hissəsi yarım dairəvi tağ formasında (qərb fasadından iki pəncərə istisna olmaqla) yığılmışdır. Binanın fasadının dekorasiyası ərazidə yerləşən digər müklərə nisbətən daha sadə həll edilmişdir, belə ki, birinci mərtəbədə kərpic hörgü bəzək elementi olaraq təkçə qapı-pəncərə boşluqlarının üst hissəsində, ikinci mərtəbədə isə hörgü üfüqi xətt üzrə binanın perimetri boyu bir neçə sıra divar səthindən qabarıq şəkildə işlənmişdir. Pəncərə aralarını birləşdirən düz xətt üzrə işlənmiş hörgü, pəncərə tağları üzərindən aşaraq davam edir. Bu görüntü bir növ karvanı xatırladır. Xüsusi memarlıq üslubu ilə seçilən mülk həm də ümumi sahəsinin və həcmnin böyüklüyü ilə digər müklərdən fərqlənir.

3. 4996-20 inventar nömrəsi ilə qeydiyyatla götürülmüş abidə özünə məxsus memarlıq üslubu ilə seçilir. Yaşayış evi iki mərtəbəlidir və hər iki mərtəbənin plan quruluşu oxşardır. Mərtəbələrin planlaşdırılması mərkəzdə yerləşən dəhliz sistemi ilə həll edilmişdir, belə ki, dəhliz vasitəsilə bütün otaqlara sərbəst girişin təmin olunması mümkündür. Eyni zamanda dəhliz vasitəsilə binanın arxasında yerləşən yardımçı tikiliyə keçid mövcuddur. Birinci mərtəbəyə əsas giriş ön (cənub) fasaddandır, ikinci mərtəbəyə isə qalxmaq üçün yan (şərq) fasadda yerləşən pilləkən qəfəsindən istifadə olunur.

Yaşayış evi qaya daşı və bişmiş kərpiclə inşa edilmişdir. Hər iki mərtəbədə qapı və pəncərə boşluqlarının üzəri yastı tağ formasında yığılmışdır. Digər tikililərdə olduğu kimi bu müklədə də fasadların bəzədilməsində ikinci mərtəbəyə daha çox üstünlük verilib. Qapı və pəncərə boşluqlarının kənarları kərpic hörgü ilə çərçivəyə alınmış, boşluqlarının üzərində və ətrafında hörgü vasitəsilə xüsusi həndəsi formalı naxışlar işlənmişdir. Ön fasadda, əsas giriş qapısının üzərində yerləşən dekorativ elementlərlə zəngin eyvan, binanın estetik simasının formalaşmasında xüsusi rol oynayır.

Eyvan sütun və sütun başlıqlarının formasına, tağlarda kəsmə elementlərin çoxluğuna görə daha zövqlə və xüsusi incəliklə işlənmişdir. Birinci mərtəbədə eyvanı saxlayan iki ədəd dairəvi en kəsikli yonma taxta sütunların arasında taxtadan yastı tağ forması işlənmiş, tağın kənarları isə taxtadan kəsilmiş incə naxışlarla bəzədilmişdir. İkinci mərtəbədə isə eyvan beş ədəd düzbucaqlı enkəsikli sütundan yığılmışdır. Sütunların arasına yarım dairə taxta tağ forması yığılmış, yarım dairə tağ forması da öz növbəsində üç hissəyə bölünərək üçpərli maraqlı tağ forması (Salamzadə, Məmmədzadə, 1987: 107) əmələ gətirmişdir. Birinci mərtəbədə olduğu kimi ikinci mərtəbədə də tağların kənarları taxtadan kəsilmiş incə naxışlarla bəzədilmişdir. Sütunların arasına mərkəzi hissəsində romb forması olan taxta məhəccər vurulmuşdur.



4. 4996-21 inventar nömrəsi ilə qeydiyyatda götürülmüş abidə - yaşayış evi ikimərtəbəlidir. Qaya daşı və bişmiş kərpiclə inşa edilmiş mülk yarıcuq, qəzalı vəziyyətdə olduğu üçün plan quruluşu və forması haqqında tam fikir söyləmək mümkün deyil. Lakin binanın salamat qalmış hissələrinə baxdıqda görürük ki, mərtəbələrin planlaşdırılması dəhliz sistemi ilə həll edilmişdir. Binanın əsas fasadında eyvanın olduğu, sonradan isə zamanla uçub dağıldığı giriş qapısının üzərində mövcud olan tirlərin yerləşdirildiyi boşluqlardan aydın görünür.

Bu mülkdə də fasadların bəzədilməsi-dekorasiyası ikinci mərtəbə özünü daha qabarıq şəkildə göstərir. Hər iki mərtəbədə qapı və pəncərə boşluqlarının üzəri yastı tağ formasında yığılmışdır. İkinci mərtəbədə qapı-pəncərə boşluqlarının kənarları kəpik hörgü ilə haşiyələnmiş, boşluqlarının üzərində və ətrafında hörgü vasitəsilə həndəsi formalı naxışlarla işlənmişdir. Fasadda birinci mərtəbə ilə ikinci mərtəbəni birləşdirən iki qat kərpic hörgü binanın perimetri boyu divar səthindən qabarıq şəkildə davam edir. Eyni tipli hörgü ikinci mərtəbədə pəncərə boşluqlarının alt hissəsində və binanın karniz hissəsində təkrarlanaraq fasadın dekorasiyasında və kompozisiyanın tamamlanmasında xüsusi rol oynayır.



Qeyd etməliyik ki, ərazidə yerləşən binaların fasadları üzləmə (fasada sonradan vurulur) naxışlarla bəzədilməmişdir. Həmin dövrdə xalq ustaları (memarları) binaların divarlarını hörməyə başladığı zaman, həmçinin fasad həllini, naxış kompozisiyanı da qurmağa başlayırdılar. Belə ki, bəzək elementləri- dekorativ naxışlar bişmiş kərpiclə çay və yaxud qaya daşının vəhdəti hörgü vasitəsi ilə binanın konstruksiyasına daxil olmuş olur. Bu səbəblə də illər, əsrlər ötsə də fasad

naxışları - elementləri qopmur, dağılmır, öz ilkin görkəmini nümayişkarənə şəkildə qoruyaraq saxlayır.

Hüseynbəyovların mülləri kimi tanınan binaların hər biri planlaşdırma həllinə, formasına və memarlıq elementlərinə görə qismən bir-birindən fərqlənsə də, binaların yerli tikinti materiallarından; daş və kərpicdən inşa edilməsi, fasadların bəzədilməsində pəncərə ətrafı çərçivələrin, evin küncələrinin, karniz hissəsinin və pəncərə arasında kərpiclə işlənmiş dekorativ elementlərin olması ümumilikdə bir harmoniya təşkil edir. Xalq memarlığının mütərəqqi cəhətlərini özündə cəmləşdirən, sərbəst planlaşdırma həlli ilə seçilən müllər Şəki yaşayış evlərinin zəngin nümunələrindən hesab edilir.

Şəkiddə nəsilən-nəslə keçmiş, xalq ustalarının ənənəvi üslubunda yaranmış yaşayış evləri, müllər və başqa təyinatlı binalar, özünəməxsus tikinti ənənələrini əks etdirir. Bu da Azərbaycan memarlığında müasir bina tiplərinin sonrakı inkişafına öz müsbət təsirini göstərmişdir.

Son illərdə Şəki “Yuxarı Baş” Milli Tarix Memarlıq Qoruğu ərazisində dövlət mühafizəsinə götürülmüş abidələrin təmir-bərpa işləri geniş vüsət almışdır. Buna misal olaraq H.Əliyev fondunun dəstəyi ilə təmir-bərpa olunmuş Xan məscidini, Qala divarları daxilində Dövlət Turizm Agentliyinin dəstəyi ilə təmir-bərpa olunmuş Rəsm qalareyasını, Qoruğun İnzibati binasını (keçmiş göz xəstəxanası) misal göstərə bilərik. Təmir-bərpa davam edən binalardan Tarix muzeyinin binasını, Şəbəkə emalatxanasını, Qeyri-yasayış binasının (keçmiş endekrinoloji xəstəxana binası) adlarını qeyd edə bilərik.

Hal-hazırda Dövlət Turizm Agentliyinin təşəbbüsü və maliyyə dəstəyi ilə Şəki “Yuxarı Baş” Milli Tarix Memarlıq Qoruğu ərazisində dövlət mühafizəsinə götürülmüş abidələrdə təmir-bərpa işlərinin aparılması tendensiya halını almışdır. Bu cür tendensiyanın davamı tarixin izlərini günümüze daşıyan memarlıq incələrinin qorunmasına və gələcək nəsillərə çatdırılmasına vəsile olacaqdır.

Nəticə

Şəki orta əsr şəhərlərinə məxsus olan şəhərsalma mədəniyyətini, tarixi memarlıq abidələrini özündə qoruyub saxlayan unikal bir məkandır. “Yuxarı Baş” Milli Tarix-Memarlıq Qoruğu Şəkinin tarixi hissəsini əhatə edir, hal-hazırda qoruq ərazisində dövlət mühafizəsinə götürülmüş 83 abidə və çoxlu sayda tarixi tikililər vardır. Sevindirici haldır ki, Şəki şəhərinin tarixi hissəsində yerləşən mədəni irs nümunələrinin - tarixi abidələrin qorunub saxlanılmasına, xalqımızın zəngin mədəniyyətinin təbliğinə dövlət səviyyəsində böyük diqqət yetirilir. Dövlət qayğısı ilə yanaşı hər bir azərbaycanlının borcudur ki, tarixi şəhərimizi bəzəyən memarlıq abidələrini qoruyaq, tanıdaq və bizdən sonrakı nəsillərə ötürək.

Ədəbiyyat

1. Şəki. Bibliografik göstərici. (2019). Tarix-diyarşünaslıq materialları. Bakı: Turxan NPB.
2. İsmayılov, M. (1981). Şəki. B.: Azərneşr.
3. “Kafkaz”qəzeti. (1846). 15 iyun.
4. Chelebi, O. (1914). Seyakhət-name. Stambul (na turetskom yazıke).
5. Salamzadə, Ə.R., Məmmədzadə, K.M. (1987). Şəkinin memarlıq abidələri. Bakı: Elm nəşriyyatı, 107 s.
6. Arxiv Rayevskikh, t. 1, SPb., 1908. N.N.Rayevskiy (Ml.) roditelyam. Tsit. po L.S.Bretanitskomu – Dvoretsh shekinskikh khanov. «Arkhitektura Azerbaydzhana» (Ocherki). Bakı, 1952, 344 s.
7. Azərbaycan Respublikası Milli Arxiv İdarəsi. Şəki Rayon Dövlət Arxivi, Fond 12, Saxlama vahidi 571.
8. Fatulayev. SH.S. (1963). Zhilye doma v zasroyke gorodov Azerbaydzhana na rubezhe XIX-XX vv. Bakı.
9. Azərbaycan Respublikası Milli Arxiv İdarəsi, Şəki Rayon Dövlət Arxivi, Fond 102, Saxlama vahidi (1) 8.

10. Azərbaycan Respublikası Milli Arxiv İdarəsi, Şəki Rayon Dövlət Arxivi, Fond 102, Saxlama vahidi 4.
11. Hüseynbəyovlar soyunun vərəsələrindən olan Hüseynbəyov Nəbi Məmməd oğlu ilə müsahibə.
12. Azərbaycan Respublikası Milli Arxiv İdarəsi, Şəki Rayon Dövlət Arxivi, Fond 12, siyahı 1/1, Saxlama vahidi 13. (Xəritə)
13. Azərbaycan Respublikası Milli Arxiv İdarəsi, Şəki Rayon Dövlət Arxivi, Fond 12, Saxlama vahidi 1224.
14. Əlizadə, Q. (1986). Memarlıq nəzəriyyəsi və Azərbaycanda tikinti təcrübəsi. "Maarif" nəşriyyatı. Bakı.
15. Salayeva, R.D. (1976). Vodostabzhayushchiye ustroystva gor. Sheki i Ordubada v feodal'nyy period. «Izv. AN Azerb. SSR», № 1

Göndərilib: 02.03.2024

Qəbul edilib: 28.04.2024

DOI: <https://doi.org/10.36719/2663-4619/102/177-185>

Tunjay Gazi
University of Lodz
bachelor's degree
tuncaymantt@gmail.com

TERROSIM IN MODERN WORLD: A HISTORICAL PRESPECTIVE

Abstract

Terrorism, a persistent and evolving threat, continues to challenge global security in the 21st century. This article explores the historical roots of terrorism, tracing its evolution and examining contemporary challenges and future trends. Through an interdisciplinary lens, it analyzes the diverse strategies and responses employed to combat terrorism, emphasizing the importance of understanding root causes, fostering international cooperation, and upholding human rights in the fight against extremism. Drawing on lessons from history, this article offers recommendations for addressing current and emerging challenges, highlighting the need for proactive measures, resilience-building efforts, and a steadfast commitment to democratic values.

Keywords: terrorism, evolution, counterterrorism globalization, extremism, resilience

Tuncay Qazi
Lodz Universiteti
bakalavriat
tuncaymantt@gmail.com

Müasir dünyada terrorizm: tarixi perspektivliyi

Xülasə

Davamlı və inkişaf edən bir təhlükə olan terror 21-ci əsrdə qlobal təhlükəsizliyə meydan oxumaqda davam edir. Bu məqalədə terrorizmin tarixi köklərini araşdırılması, onun təkamül prosesinin izlənilməsi, müasir çağırışları və gələcək tendensiyaları haqqında məlumat verilir. Eyni zamanda, terrorizmlə mübarizədə istifadə olunan müxtəlif strategiyalar və cavab tədbirləri təhlil edilir, ekstremizmə qarşı mübarizədə əsas səbəblərin dərk edilməsinin, beynəlxalq yoldaşlığın təşviq edilməsinin və insan hüquqlarının dəstəklənməsinin vacibliyini vurğulayır. Tarixi problemlərə söykənən bu məqalə cari və yaranan problemlərin öhdəsindən gəlmək üçün tövsiyələr təklif edir, fəal tədbirlərə ehtiyacı vurğulayır, dayanıqlılığı artıran səylər və demokratik dəyərlərə sabit öhdəliyi açıqlayır.

Açar sözlər: terrorizm, təkamül, terrorla mübarizə, qloballaşma, ekstremizm, dayanıqlıq

Introduction

Terrorism remains a defining feature of the modern world, posing complex and multifaceted challenges to global security and stability. From the anarchism of the late 19th century to the transnational extremism of the 21st century, terrorism has evolved in response to shifting political, social, and technological landscapes. This article seeks to explore the historical roots of terrorism, trace its evolution over time, and analyze contemporary challenges and future trends in the fight against extremism. By examining the diverse array of strategies and responses employed to combat terrorism, this article aims to offer insights into the complexities of the phenomenon and provide recommendations for addressing current and emerging threats. Through interdisciplinary analysis and critical reflection, we can gain a deeper understanding of terrorism and pave the path forward towards a more resilient and peaceful world.

The origins of modern terrorism can be traced back to the tumultuous period of the late 19th and early 20th centuries, characterized by significant political, social, and technological upheavals. First

aim is to delve into the historical roots of modern terrorism, tracing its evolution from earlier forms of political violence and revolutionary movements (Walter, 2001).

The seeds of modern terrorism were sown amidst the fervor of revolutionary movements in the 18th and 19th centuries. The French Revolution, with its radical ideologies of liberty, equality, and fraternity, inspired dissident groups across Europe to challenge the established order through violent means. Organizations like the Jacobins and the Carbonari employed tactics of intimidation, assassination, and sabotage to advance their revolutionary agendas, laying the groundwork for future terrorist movements.

The rise of anarchism in the late 19th century introduced a new paradigm of political violence known as "propaganda of the deed." Anarchist thinkers like Mikhail Bakunin and Peter Kropotkin advocated for direct action against oppressive institutions, arguing that individual acts of violence could serve as catalysts for revolutionary change. This ideology inspired a wave of terrorist acts, including the assassination of political leaders and the bombing of public spaces, carried out by groups like the Narodnaya Volya in Russia and the Black Hand in Serbia.

The 20th century witnessed the rise of nationalist movements in colonized regions seeking independence from imperial powers. Organizations like the Irish Republican Brotherhood, the Indian National Congress, and the Zionist movement employed tactics of guerrilla warfare and terrorism to challenge colonial rule and assert their right to self-determination. These struggles against colonial oppression laid the groundwork for modern terrorist organizations, emphasizing the use of violence as a means of political expression and resistance (Alexander, 2008).

The aftermath of World War I saw the collapse of empires, the redrawing of borders, and the emergence of new geopolitical realities. The Treaty of Versailles and the ensuing economic hardships fueled resentment and disillusionment among populations, providing fertile ground for extremist ideologies to take root. Radical movements like fascism and communism capitalized on social unrest, employing terrorism as a tool to destabilize governments and promote their agendas. The interwar period witnessed a surge in terrorist activities, from the Red Terror in Soviet Russia to the rise of fascist paramilitary groups like the Blackshirts in Italy and the Brownshirts in Germany.

The origins of modern terrorism can be traced to a complex interplay of historical, social, and ideological factors. The legacy of revolutionary movements, the spread of anarchist ideologies, the struggles for national liberation, and the upheavals of the interwar period all contributed to the emergence of contemporary terrorist organizations. By understanding the historical roots of modern terrorism, we can gain insights into its underlying causes and dynamics, informing more effective strategies for prevention and response in the present day.

State-sponsored terrorism, a phenomenon rooted in political strategy and international relations, has a complex history intertwined with the pursuit of political objectives by governments. This section aims to explore how certain states have employed terrorist tactics to advance their agendas, shedding light on the dynamics of modern warfare (James).

Throughout history, various regimes have resorted to state-sponsored terrorism as a means of coercion, intimidation, and achieving strategic goals. One notable example is the Nazi regime in Germany during World War II. Under Adolf Hitler's leadership, the Nazi government orchestrated acts of terror against civilian populations in occupied territories as a means of subjugation and control. The infamous Gestapo, the Nazi secret police, systematically carried out acts of violence, intimidation, and repression, instilling fear among those who opposed the regime.

Similarly, during the Cold War, both the United States and the Soviet Union engaged in state-sponsored terrorism as part of their broader strategies of geopolitical competition. The CIA's covert operations, such as Operation Ajax in Iran and Operation Condor in Latin America, involved supporting and training paramilitary groups to destabilize governments perceived as threats to American interests. Likewise, the Soviet Union supported various insurgent groups and revolutionary movements in regions such as Eastern Europe, Africa, and Asia, aiming to spread communist ideology and counter Western influence (Geyer).

In the contemporary context, state-sponsored terrorism continues to be a prominent feature of international relations, albeit often carried out with greater subtlety and deniability. Certain states have been accused of providing financial, logistical, and ideological support to terrorist organizations as a means of advancing their own geopolitical agendas. For example, Iran has been accused of backing groups like Hezbollah and Hamas, providing them with funding, weapons, and training to further its influence in the Middle East and challenge its regional rivals.

North Korea has also been implicated in state-sponsored acts of terrorism, including the bombing of Korean Air Flight 858 in 1987 and the cyberattacks targeting South Korean institutions. These actions, orchestrated by the North Korean regime, were aimed at instilling fear and undermining the stability of its adversaries.

Moreover, state-sponsored terrorism is not limited to overt acts of violence but can also manifest through tactics such as cyber warfare, propaganda campaigns, and covert intelligence operations. In an increasingly interconnected world, states have expanded their toolkit of asymmetric warfare, leveraging non-state actors to achieve their strategic objectives while maintaining plausible deniability (6).

The phenomenon of state-sponsored terrorism represents a dark aspect of modern warfare, where governments manipulate and exploit terrorist tactics to further their political goals. By examining case studies of countries known for sponsoring terrorism, we gain insight into the complex dynamics of statecraft, power politics, and the blurred lines between state and non-state actors in the contemporary security landscape.

During the Cold War, the ideological struggle between the United States and the Soviet Union profoundly influenced the tactics and strategies of terrorist groups around the world. This period was characterized by intense geopolitical competition, proxy conflicts, and covert operations, all of which contributed to the proliferation of extremist ideologies and the rise of terrorist movements.

One significant aspect of the Cold War was the emergence of proxy conflicts in regions considered strategic battlegrounds by the superpowers. Both the United States and the Soviet Union sought to extend their influence and undermine their rival's sphere of influence by supporting proxy forces and insurgent groups in various regions. These proxy conflicts often provided fertile ground for the growth of terrorist movements, as local actors were armed, trained, and financed by external powers to pursue their political objectives (McCoy, 2009).

One notable example of this dynamic was the Soviet intervention in Afghanistan in the 1980s. Following the Soviet invasion in 1979, the United States and its allies provided support to Afghan mujahideen fighters resisting the occupation. This support included weapons, training, and funding, effectively turning Afghanistan into a battleground in the larger Cold War struggle. The Afghan conflict not only fueled the rise of extremist ideologies but also provided a training ground for future generations of jihadists, including Osama bin Laden and al-Qaeda.

Covert operations were another hallmark of the Cold War era, with both superpowers engaging in clandestine activities to undermine their adversaries and advance their interests. The Central Intelligence Agency (CIA) and the Soviet KGB conducted covert operations in various parts of the world, including coup attempts, assassinations, and sabotage operations. These covert actions often had unintended consequences, fuelling instability and violence in regions already prone to conflict.

Moreover, the Cold War rivalry contributed to the proliferation of extremist ideologies and the radicalization of political movements across the globe. The ideological divide between capitalism and communism provided a fertile ground for extremist groups to recruit followers and justify their violent actions in the name of ideology. Whether inspired by Marxist-Leninist principles or anti-imperialist rhetoric, terrorist groups found ideological justification for their attacks on perceived enemies of their cause (Howard, 2007).

The Cold War had a profound impact on the tactics and strategies of terrorist groups, shaping the dynamics of conflict and violence in regions across the globe. Proxy conflicts, covert operations, and the proliferation of extremist ideologies all contributed to the rise of terrorism during this period. By examining the intersection of the Cold War and terrorism, we gain insight

into the complex interplay of geopolitics, ideology, and violence that characterized this turbulent era in world history.

The rise of transnational terrorism represents a monumental shift in the landscape of global security, marking a departure from localized conflicts to interconnected networks of extremism operating across borders. This part delves into the profound implications of this globalization of terrorism, analyzing the multifaceted factors that have facilitated the spread of extremist ideologies and the coordination of terrorist activities on a global scale.

At the heart of transnational terrorism lies the unprecedented interconnectedness of the modern world. The advent of advanced communication technologies, such as the internet and social media platforms, has revolutionized the dissemination of extremist propaganda and recruitment tactics. Terrorist organizations leverage these platforms to radicalize individuals, disseminate propaganda, and coordinate attacks with unprecedented speed and efficiency. The borderless nature of cyberspace allows extremists to transcend geographical barriers, reaching audiences across continents and indoctrinating vulnerable individuals into their ideologies (Pedre, 2006).

Globalization, characterized by increased economic integration and cultural exchange, has also played a significant role in the rise of transnational terrorism. Economic disparities, social grievances, and political instability are often exploited by terrorist groups to recruit disenfranchised individuals and exploit existing fault lines within societies. Moreover, the ease of travel and movement facilitated by globalization has enabled terrorists to operate across borders with greater agility, evading law enforcement and exploiting porous security systems.

The role of state sponsors of terrorism cannot be overlooked in the context of transnational terrorism. Certain states provide financial, logistical, and ideological support to terrorist organizations as part of their broader geopolitical agendas. These state sponsors of terrorism enable terrorist groups to establish safe havens, acquire resources, and conduct operations with impunity, exacerbating the challenge of combating transnational terrorism.

Furthermore, the interconnectedness of global financial networks has provided terrorists with access to illicit funding sources, including money laundering, drug trafficking, and organized crime. The globalization of finance has made it increasingly difficult to track and disrupt the flow of funds to terrorist organizations, allowing them to sustain their operations and expand their reach across borders (Callimachi, 2019).

The response to transnational terrorism requires a coordinated and multifaceted approach that addresses the root causes of extremism while enhancing international cooperation and intelligence-sharing mechanisms. Efforts to counter violent extremism must focus on promoting inclusive societies, addressing socio-economic grievances, and empowering local communities to resist radicalization. Additionally, strengthening border security, enhancing law enforcement capabilities, and disrupting terrorist financing networks are critical components of an effective counterterrorism strategy in the age of globalization.

The rise of transnational terrorism represents a paradigm shift in the nature of modern warfare, posing unprecedented challenges to global security and stability. By understanding the interconnected drivers of transnational terrorism, we can develop more effective strategies to prevent radicalization, disrupt terrorist networks, and safeguard societies against the threat of extremism in an increasingly interconnected world.

In the digital age, terrorism has undergone a significant transformation, leveraging the power of the internet and social media to amplify its reach and impact.

The internet and social media platforms have emerged as powerful tools for terrorist organizations to radicalize individuals, disseminate propaganda, and coordinate attacks with unprecedented efficiency. These online platforms provide terrorists with a global audience, allowing them to reach potential recruits and sympathizers across borders and time zones. Through sophisticated online recruitment campaigns, terrorists exploit social media algorithms and digital marketing techniques to target vulnerable individuals, often using emotionally charged content and persuasive narratives to lure them into extremist ideologies (Ahmed, 2015).

Moreover, the anonymity and accessibility of the internet enable extremists to connect and communicate with like-minded individuals, forming virtual communities of radicalized individuals and facilitating the spread of extremist ideas. Online forums, chat rooms, and encrypted messaging apps provide terrorists with secure channels for communication and coordination, allowing them to plan and execute attacks while evading detection by law enforcement and intelligence agencies.

The proliferation of extremist content on the internet poses significant challenges for counterterrorism efforts, as online platforms struggle to effectively monitor and remove terrorist propaganda. Despite efforts by tech companies to combat the spread of extremist content, terrorists continue to exploit loopholes and vulnerabilities in online platforms to disseminate their message and radicalize vulnerable individuals. The viral nature of social media amplifies the reach of terrorist propaganda, making it difficult to counter extremist narratives and ideologies effectively.

The digital age has also witnessed the emergence of lone-wolf terrorists who are radicalized online and inspired to carry out attacks on their own initiative. These individuals, often motivated by a sense of grievance, alienation, or ideological conviction, are difficult to detect and preempt, posing a significant challenge to law enforcement and intelligence agencies. The anonymity and accessibility of the internet make it easier for lone-wolf terrorists to access radicalizing content, acquire extremist materials, and plan attacks without detection.

In response to the evolving threat of terrorism in the digital age, governments and tech companies have implemented various strategies to counter extremist content online. These efforts include the use of artificial intelligence and machine learning algorithms to detect and remove terrorist propaganda, as well as collaboration between governments, tech companies, and civil society organizations to promote digital literacy and resilience against extremist ideologies.

Terrorism in the digital age represents a complex and evolving threat that requires innovative and multi-dimensional approaches to address effectively. By understanding the impact of the internet and social media on terrorist tactics and recruitment strategies, policymakers, law enforcement agencies, and tech companies can develop more robust and proactive measures to counter the spread of extremism online and safeguard societies against the threat of terrorism in the digital age (Stern, 2003).

Responses to terrorism encompass a range of strategies employed by governments and international organizations to combat the threat posed by terrorist groups. This section analyzes the various approaches taken, including military interventions, legal frameworks for prosecuting terrorists, and diplomatic efforts to address the root causes of extremism.

Military interventions represent one of the most direct and visible responses to terrorism, involving the use of military force to eliminate terrorist threats and disrupt their operations. These interventions may include targeted airstrikes, ground offensives, and special operations missions aimed at capturing or eliminating high-value targets. While military action can degrade terrorist capabilities and remove immediate threats, it also carries the risk of civilian casualties, collateral damage, and unintended consequences, potentially fueling resentment and radicalization among affected populations.

Legal frameworks for prosecuting terrorists play a crucial role in holding perpetrators accountable for their actions and deterring future acts of terrorism. Governments have implemented a range of legal measures to combat terrorism, including the enactment of anti-terrorism laws, the establishment of specialized counterterrorism courts, and the strengthening of international legal cooperation and extradition treaties. These legal responses aim to ensure that terrorists are brought to justice in accordance with due process and the rule of law, while also providing mechanisms for the rehabilitation and reintegration of former terrorists into society.

Diplomatic efforts to address the root causes of extremism involve engaging with foreign governments, international organizations, and civil society actors to address the underlying grievances and drivers of terrorism. These diplomatic responses may include diplomatic negotiations, conflict resolution initiatives, and development assistance programs aimed at addressing socio-economic inequalities, political grievances, and marginalization that may

contribute to radicalization and extremism. By addressing the root causes of terrorism, diplomatic efforts seek to prevent radicalization and promote long-term stability and peace in affected regions.

Effective responses to terrorism often require a multifaceted and integrated approach that combines military, legal, and diplomatic strategies. This may involve coordinated efforts between government agencies, law enforcement agencies, intelligence services, and international partners to disrupt terrorist networks, dismantle financing mechanisms, and counter extremist narratives. Additionally, efforts to address the underlying drivers of terrorism, such as poverty, unemployment, and political oppression, are essential for preventing radicalization and extremism in the long term.

Despite the diversity of responses to terrorism, there are significant challenges and limitations inherent in each approach. Military interventions may have unintended consequences and can exacerbate existing conflicts, while legal responses may face challenges related to due process, human rights, and international legal cooperation. Diplomatic efforts to address the root causes of extremism require sustained political will, consensus-building, and long-term investments in development and conflict resolution.

Responses to terrorism require a comprehensive and coordinated approach that addresses the immediate security threats posed by terrorist groups while also addressing the underlying drivers of extremism. By combining military, legal, and diplomatic strategies, governments and international organizations can effectively combat terrorism and promote peace, stability, and prosperity in affected regions.

The evolution of counterterrorism policy represents a dynamic response to the ever-changing threat landscape posed by terrorist groups. This chapter traces the development of counterterrorism policy, from traditional law enforcement approaches to more proactive measures, such as intelligence gathering, surveillance, and targeted drone strikes.

Historically, counterterrorism efforts primarily relied on traditional law enforcement methods, such as investigation, prosecution, and criminal justice responses to terrorist activities. Law enforcement agencies focused on apprehending and prosecuting terrorists after an attack had occurred, often relying on reactive measures to disrupt terrorist plots and dismantle networks. While these approaches were effective in apprehending individual terrorists and disrupting specific plots, they were limited in their ability to prevent attacks before they occurred and address the root causes of extremism.

In response to the evolving nature of terrorist threats, counterterrorism policy underwent a significant shift towards more proactive and preemptive measures. This shift was driven by the recognition that traditional law enforcement approaches alone were insufficient to address the complex and diffuse nature of modern terrorism. Governments began to prioritize intelligence gathering, surveillance, and targeted interventions aimed at disrupting terrorist networks and preventing attacks before they could be carried out.

Intelligence gathering became a cornerstone of counterterrorism policy, with intelligence agencies tasked with collecting, analyzing, and disseminating actionable intelligence on terrorist threats. Surveillance capabilities were expanded to monitor communications, track the movements of suspected terrorists, and identify emerging threats before they materialized. The advent of advanced surveillance technologies, including signals intelligence, satellite imagery, and social media monitoring, enhanced the ability of security agencies to detect and disrupt terrorist activities.

One of the most controversial aspects of the evolution of counterterrorism policy has been the use of targeted drone strikes to eliminate high-value terrorist targets. Drones, or unmanned aerial vehicles (UAVs), equipped with precision-guided munitions, have been deployed to conduct targeted killings of terrorist leaders, operatives, and training camps in remote and inaccessible areas. While drone strikes have been effective in eliminating key figures within terrorist organizations and degrading their capabilities, they have also raised legal, ethical, and humanitarian concerns regarding civilian casualties, sovereignty violations, and the potential for blowback and radicalization.

Today, counterterrorism policy is characterized by a multifaceted approach that combines traditional law enforcement methods with proactive intelligence gathering, surveillance, and targeted interventions. Governments and international organizations recognize the importance of addressing both the symptoms and root causes of terrorism, including poverty, political grievances, and social marginalization. Efforts to counter violent extremism also involve partnerships with civil society organizations, religious leaders, and community stakeholders to prevent radicalization and promote resilience against extremist ideologies.

The evolution of counterterrorism policy reflects the dynamic nature of the terrorist threat and the adaptive response of governments to address it. By shifting from traditional law enforcement approaches to more proactive measures, such as intelligence gathering, surveillance, and targeted drone strikes, policymakers seek to stay ahead of evolving threats and protect the safety and security of citizens while upholding human rights and the rule of law.

Speculating on the future of terrorism in the 21st century unveils a landscape shaped by emerging threats and the relentless advancement of technology. This section delves into potential trends in terrorism, including the rise of cyberterrorism, the specter of bioterrorism, the threat of weapons of mass destruction (WMD), and the evolving dynamics of international cooperation and technological innovation.

As societies become increasingly reliant on digital infrastructure, the threat of cyberterrorism looms large. Cyberattacks targeting critical infrastructure, financial systems, and government networks pose a significant risk, with potential consequences ranging from disruption of essential services to economic destabilization and social chaos. Sophisticated hacking techniques, ransomware attacks, and the weaponization of artificial intelligence (AI) and machine learning could empower terrorist groups to launch cyberattacks with devastating impact, exploiting vulnerabilities in interconnected systems and networks.

The potential for bioterrorism to inflict mass casualties and sow fear and panic represents a growing concern for counterterrorism experts. Advances in biotechnology, genetic engineering, and synthetic biology have lowered the barriers to acquiring and weaponizing biological agents, such as viruses, bacteria, and toxins. The deliberate release of a bioweapon in a populated area could trigger a public health crisis, overwhelm healthcare systems, and undermine social cohesion, posing unprecedented challenges for emergency response and crisis management.

The proliferation of weapons of mass destruction, including nuclear, chemical, and radiological weapons, remains a top priority for counterterrorism efforts. While the likelihood of a terrorist group acquiring and deploying a WMD remains relatively low, the potential consequences of such an event are catastrophic. Efforts to prevent the proliferation of WMD, secure nuclear materials, and enhance detection and response capabilities are essential for mitigating the risk of WMD terrorism and averting a global catastrophe.

Addressing the complex and transnational nature of terrorism requires enhanced international cooperation and collaboration among governments, intelligence agencies, law enforcement organizations, and international bodies. Information sharing, joint investigations, and coordinated responses to terrorist threats are essential for effectively countering terrorism in an interconnected world. Moreover, diplomatic efforts to address the root causes of extremism, promote conflict resolution, and address socio-economic inequalities can help prevent radicalization and extremism from taking root.

Technology will continue to play a pivotal role in shaping the future landscape of terrorism, both as a tool for terrorists and as a means of countering terrorist threats. Advances in AI, machine learning, and predictive analytics can enhance intelligence gathering, surveillance, and threat detection capabilities, enabling security agencies to stay ahead of evolving threats. However, technology also poses challenges, such as encryption, anonymization, and the dark web, which can facilitate terrorist communication, coordination, and recruitment while evading detection by law enforcement.

The future of terrorism in the 21st century is marked by uncertainty and complexity, with emerging threats such as cyberterrorism, bioterrorism, and the proliferation of weapons of mass destruction posing unprecedented challenges for global security. Effective responses to these threats require proactive measures, international cooperation, and sustained investment in technology, intelligence, and resilience-building efforts to protect societies against the evolving tactics and strategies of terrorist groups in an ever-changing world.

Conclusion

In conclusion, reflecting on terrorism through a historical lens provides valuable insights into the complex and multifaceted nature of the phenomenon, as well as the evolving strategies and responses employed to address it. This chapter has explored the origins of modern terrorism, traced its evolution over time, and examined the diverse array of challenges posed by terrorist groups in the contemporary world. As we look towards the future, there are several key lessons learned and recommendations for addressing current and future challenges in the fight against terrorism.

One of the most crucial lessons learned is the importance of understanding the root causes of terrorism. Poverty, political oppression, social marginalization, and ideological extremism are among the underlying factors that contribute to radicalization and recruitment into terrorist groups. Addressing these root causes requires comprehensive and holistic approaches that prioritize socio-economic development, political reform, and social inclusion. By addressing the grievances and vulnerabilities that fuel extremism, we can prevent radicalization and promote peace, stability, and resilience in affected communities.

Effective responses to terrorism necessitate cooperation and collaboration among nations, intelligence agencies, law enforcement organizations, and international bodies. Information sharing, joint investigations, and coordinated responses to terrorist threats are essential for disrupting terrorist networks and preventing attacks. Moreover, diplomatic efforts to address regional conflicts, promote reconciliation, and counter extremist narratives are critical for fostering international solidarity and addressing the underlying drivers of terrorism.

In the fight against terrorism, it is imperative to uphold human rights and the rule of law as fundamental principles that underpin democratic societies. Counterterrorism measures must be proportionate, targeted, and conducted in accordance with international law and human rights standards. Upholding civil liberties, protecting minority rights, and ensuring due process and accountability are essential for maintaining public trust and legitimacy in the fight against terrorism.

Preventing terrorism requires proactive measures that focus on building resilience within communities and addressing the vulnerabilities that make individuals susceptible to radicalization. Investing in education, social services, and youth empowerment programs can provide alternative pathways for at-risk individuals and promote resilience against extremist ideologies. Moreover, promoting intercultural dialogue, tolerance, and understanding can foster social cohesion and mitigate the appeal of extremist narratives.

The fight against terrorism is a complex and ongoing challenge that requires collective action, strategic foresight, and a steadfast commitment to upholding human rights and democratic values. By learning from the lessons of history, fostering cooperation among nations, and addressing the root causes of extremism, we can build a more resilient and peaceful world, free from the scourge of terrorism. It is through sustained effort, solidarity, and shared values that we can pave the path forward towards a future of security, justice, and prosperity for all.

References

1. Walter, L. (2001). *Terrorism in Historical Perspective*. Rutgers University Press.
2. Alexander, G. (2008). The 'War on Terror' In Historical Perspective. *International Relations*, vol. 22, № 1.
3. Fearon, J.D. (2000). Ordinary Terrorism in Historical Perspective. *International Security*, vol. 27, № 1.

4. James, R. The Extremist in Historical Perspective: Lessons from the Era of Anarchist Terrorism. ProSocial World,
5. Geyer, M. "War and terror in historical and contemporary perspective". American-German Institute.
6. Cyber Terrorism: Political and Economic Implications by Andrew M.Colarik.
7. McCoy, A.W. (2009). Imperial Terrorism. The New Press.
8. Howard, Z. (2007). A People's History of Terror. Seven Stories Press.
9. Pedre, V. (2006). The Jakarta Method. St. Martin's Press, 2006.
10. Callimachi, R. (2019). Black Flags: The Rise of ISIS. Penguin Press.
11. Ahmed, L. (2015). We Are Not Charlie Hebdo: Muslim Voices on the Rise of the New Anti-Islamicism. Beacon Press.
12. Stern, J. (2003). Why We Fight. W.W.Norton & Company.

Received: 11.03.2024

Accepted: 05.05.2024

TƏBİƏT ELMLƏRİ
NATURAL SCIENCES

DOI: <https://doi.org/10.36719/2663-4619/102/186-191>

Mətanət Qəniyeva

Azərbaycan Dövlət Bədən Tərbiyəsi və İdman Akademiyası
matanatqaniyeva8@gmail.com

Emin Cumazadə

Azərbaycan Dövlət Bədən Tərbiyəsi və İdman Akademiyası
cumazademin@gmail.com

Şəhrun Fətullayev

Azərbaycan Dövlət Bədən Tərbiyəsi və İdman Akademiyası
magistrant
shahrin.fatullayev@gmail.com

**MÜXTƏLİF İDMAN NÖVLƏRİNDƏ STATİK VƏ DİNAMİK HƏRƏKƏTLƏRİN
UYĞUNLAŞMASININ İDMANÇILARIN SAĞLAMLIĞINA TƏSİRİ**

Xülasə

Məqalədə stretchingin bədən tərbiyəsində nəzəri və praktiki aspektləri təhlil edilir. Dartınmanın xüsusiyyəti təsvir edilir, eksperimental işin nəticələri təqdim olunur, bu da idmançıların və tələbələrin funksional vəziyyətinə və sağlamlığına faydalı təsir göstərir. İnsanda dartınma məşqləri bütün əzələləri, bağları və oynaqları işlədir, bütün sinir və əzələ bloklarını aradan qaldırır və duruşun mütərəqqi korreksiyasını təmin edir. Hər hansı bir idman növündə dartınmanın istifadəsi fiziki qabiliyyətləri yaxşılaşdırmağa kömək edir - böyük ölçüdə birgə hərəkətlilik, plastiklik, həmçinin koordinasiya qabiliyyətləri, əzələ gücü və digər keyfiyyətləri inkişaf etdirir. Təlimlərin istifadəsi daha çox maneərin azalmasına, oynaqlarda maksimum hərəkət diapazonuna və aşağı müdafiə mövqeyinə kömək edir, bununla da idmançının texnika və taktikasını təkmilləşdirir. Stretching və nəfəs alma məşqləri üsullarının istifadəsi somatik sağlamlığın dəyişikliyinə təsir edir və həyat keyfiyyətini yaxşılaşdırır.

Açar sözlər: elastiklik, əzələlərin uzanması, fiziki keyfiyyətlər, idmanda dartınma, dinamik dartınma, statik dartınma

Matanat Ganiyeva

Azerbaijan State Academy of Physical Culture and Sports
matanatqaniyeva8@gmail.com

Emin Jumazadeh

Azerbaijan State Academy of Physical Culture and Sports
cumazademin@gmail.com

Shahrin Fatullayev

Azerbaijan State Academy of Physical Culture and Sports
master student
shahrin.fatullayev@gmail.com

**The impact of adaptation to static and dynamic movements in
various sports on athletes' health**

Abstract

This article analyzes the theoretical and practical aspects of stretching in physical culture. The peculiarity of stretching is described, and the results of experimental work are presented, indicating

a beneficial effect on the functional state and health of athletes and students. Stretching training engages all muscles, ligaments, and joints, removing nerve and muscle blocks while progressively correcting posture. Incorporating stretching into any sport enhances physical abilities, including joint mobility, plasticity, coordination, muscle strength, and other qualities. These exercises promote greater freedom of movement, maximize joint range of motion, and contribute to improved athlete technique and tactics. Additionally, stretching and breathing exercises impact somatic health positively, enhancing overall quality of life.

Keywords: *flexibility, muscle stretching, physical qualities, stretching in sports, dynamic stretching, static stretching*

Giriş

Ali peşə təhsilinin müasir şəraiti tələbələrin fiziki və psixi sağlamlığına yüksək tələblər qoyur. Tədris prosesinin intensivliyi, sessiya dövrünün gərginliyi, oturaq həyat tərzini, xarici mühit tələbələrin orqanizminə mənfi təsirinin sosial amilləridir. Emosional amilin fiziki sağlamlıq vəziyyətinə mənfi təsiri baş, oynaq və əzələ ağırları ilə müəyyən edilir. Stressə uyğunlaşma prosesi kimi psixoloji uyğunlaşma təkcə xüsusi korreksiya ilə deyil, həm də xüsusi fiziki məşqlərdən istifadə etməklə optimallaşdırıla bilər (Sologub, 2000: 120). Somatik sağlamlıq vəziyyəti və peşəkar fiziki iş qabiliyyəti bir sıra göstəricilərlə müəyyən edilir. Oynaqların hərəkətlik (çeviklik) təzahürünün göstəriciləri, amplitudalı hərəkətlər icra olunduqda ümumilikdə, və xüsusən onurğanın sərtlik və rahatlıq hissələrinin dərəcəsi məlumat verir. Bildiyiniz kimi, çeviklik inkişaf və təzahür üçün əlverişli dövrləri olan genetik fiziki keyfiyyətlər qrupuna aiddir (Kalmikov, Pyatakhin, 2017: 110). Çeviklik və qamət səviyyəsi arasında müəyyən edilmiş əlaqə keyfiyyətin yaşla bağlı təzahürü kimi qəbul edilə bilər. Çeviklik bəzi əzələlər dartıqda, digərləri isə gərgin olduqda düzgün qaməti təmin edir (Erdyniyeva, 2019: 40).

Çeviklik növlərinin müxtəlifliyi (statik, dinamik, funksional) və onun inkişaf texnologiyaları mürəkkəb koordinasiya idman növlərində tədris və təlim prosesinin ayrılmaz hissəsidir. Müasir sağlamlıq bədən tərbiyyəsi məşqlərinin texnologiyalarında dartınma hərəkətləri pedaqoji prosesin tərkib hissəsidir, fraqment və ya ayrıca üç hissəli dərs kimi istifadə olunur. İstiqamətin adı – “stretching” - dərslərin məqsəd, vəzifələrini tam əks etdirir və istifadə olunan vasitələrin xüsusiyyətlərini və qaydalarını xarakterizə edir. Bundan əlavə, zədələrin qarşısının alınması, hərəkətliliyin qorunması, iş fəaliyyətinin və həyat keyfiyyətinin yaxşılaşdırılması üçün olduqca təsirli bir üsuldür (Osvald, Basko, 2004: 5).

Statik və dinamik dartınma anlayışı və dartınmanın dəyəri.

Müxtəlif idman növlərində əzələ gərginliyi qaçılmazdır. Bədən tərbiyyəsi ilə əlaqəli idman oyun növlərində elastiklik oynağın mümkün hərəkət diapazonu kimi müəyyən edilir (Nelson, Kokkonen, 2014: 4). Dartınma və ya stretching əzələlərə elastiklik və oynaqlara çeviklik vermək üçün xüsusi olaraq hazırlanmış məşqlər və pozalar toplusudur. Çeviklik istinad-hərəkət sisteminin hərəkətliliyi ilə xarakterizə olunur və böyük bir amplituda ilə hərəkətlərin yerinə yetirilməsinə kömək edir. Sağlamlıq təlimlərinin əksəriyyəti stretching ilə başlayır və ahəngdar şəkildə bitirilir. Məşqlərə öncə bədənin isinməsi və ona elastiklik vermək üçün əslində dartınmanın düzgün aparılması ilə başlanmalıdır. Dartınma məşqlərinin mahiyyəti boşaldılmış skelet əzələlərin dartınması və ya dartınmış əzələlərin gərginliyini boşalmış vəziyyətlə əvəz edilməsidir (Aksenova, 2007: 3).

Alimlər tərəfindən aparılan tədqiqatlar bir sıra stretching məşqlərinin dayaq - hərəkət sistemində və orqanizmin ümumi vəziyyətinə təsirini araşdırıb, məşqlərin əzələlərə müsbət və mənfi təsirlərinin təhlili aparılmışdır.

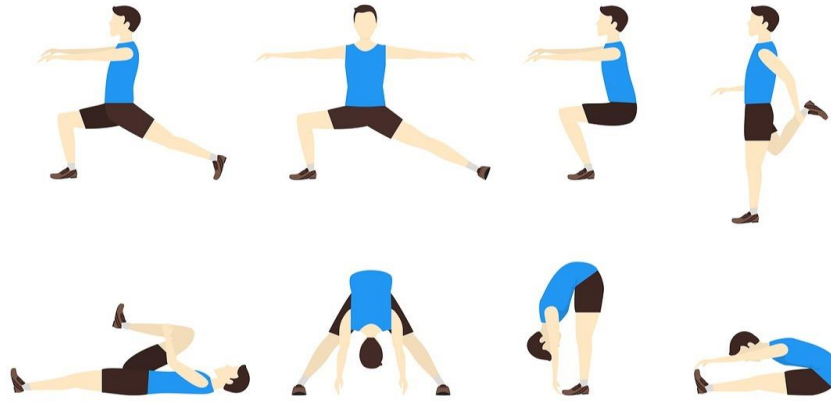

Stretching əzələləri məşqə, ayrı bir məşq kompleksi kimi çeviklik və əzələlərin elastikliyinə inkişaf etdirməsinə, məşqin sonunda bütün bədəni rahatlaşması prosesi kimi hazırlamaq üçün istifadə olunur. Stretching statik və dinamika bölünür. Statik və dinamik işin uyğunlaşması hərəkət fəaliyyətidir və skelet əzələlərinin tonik gərginliyi fonunda həyata keçirilir (Seredina, 2007: 5).

Statik dartınma adətən klinik və idman praktikasında hərəkət diapazonunu artırmaq və zədə riskini azaltmaq məqsədi ilə istifadə olunur. Əzələlər statik vəziyyətdə dartınır, yəni müəyyən pozisiyada 20-30 saniyə qalır.

Dinamik dartınma - oynaqların və əzələlərin tam hərəkət diapazonunu artırılmasına, bədən kütləsinin isinməsinə, sinir keçirmə sürətinin artırılmasına, əzələ elastikliyinə yüksəlməsinə, fermentativ proseslərin və enerji istehsalının sürətləndirilməsinə kömək edən aktiv bir hərəkətdir.

Dinamik dartınmanın bütün müsbət təsirləri ilə əzələ-skelet sisteminin zədələri və xəstəliklərinin mövcudluğunu ehtiva edən əks göstərişlər var (dartınma bərpa proqramının bir hissəsi ola bilər, lakin məşqlər bir rehabilitasiya mütəxəssisinin nəzarəti altında aparılmalıdır). Əlavə olaraq 65 yaşdan yuxarı insanlar üçün belə yüklərə uyğunlaşdırılmamış aktiv məşqlər tövsiyə edilmir.

Statik dartınmaya gəldikdə, bu, əzələlərin daha uzun müddətə (60 saniyədən çox) aşağı güc təbiiyi ilə dartınmasının məşqlər toplusudur. Statik dartınmalar əzələlərə rahatlaşdırıcı təsir göstərir, onların uzunluğunu və oynaqlarda hərəkət amplitudasını artırır, əzələ-oynaq sərtliyini, həmçinin əzələ gərginliyindən kəskin zədələnmə riskini azaldır.

Müsbət məqam ondan ibarətdir ki, statik dartınmada yellənmə, yaylı hərəkətlər və dinamik versiyada olduğu kimi dartınma ilə boşalmanın daimi növbələşməsi istisna olunur. Ən təhlükəsizi statik bir mövqə tutmaqdır çünki əzələ liflərinin əlavə yükə məruz qalmaması üçün hissələri idarə etmək olar. Əzələlər dartıldıqdan sonra məşqə ayrılan vaxt qədər onlara istirahət verilməlidir. Bundan əlavə, statik dartınma əzələləri effektiv şəkildə rahatlaşdırır, onların sıxlığını, hipertoniya riskini azaldır, ağrıları aradan qaldırır və eyni zamanda oynaqların hərəkət amplitudasını artırır.

Mənfi cəhətlərə hər hansı bir dartınma növü ilə mövcud olan əzələ liflərinin zədələnmə riski daxildir. Güclü və ağırlı dartınma toxumalara zərər verə bilər və bəzi məşqlər əzələlərin zədələnməsinə, xüsusən də parçalanmasına səbəb ola bilər.

Statik dartınma, dayaq-hərəkət sisteminə xəsarət alanlar istisna olmaqla, bütün idmançılar üçün uygundur. Alimlərin tədqiqat nəticələri göstərir ki, məşqdən əvvəl statik dartınma güc nəticələrinə mənfi təsir göstərir. Əks təqdirdə, düzgün və konsentrasiya edilmiş məşqlərin icrasında, bütün bədənin hərəkətliliyini və elastikliyinə artırmaq lazımdırsa, məşq zamanı belə dartınma faydalıdır.

Müxtəlif idman növlərində aparılan tədqiqatlar.

Statik və dinamik dartınmalarını müqayisə etmək üçün gənc futbolçuların funksional vəziyyətinin fiziki imkanları öyrənilmişdir. Onlardan biri statik, digəri isə dinamik dartınmadan istifadə edib. Nəticələr göstərdi ki, uzunluğa tullanma hər iki qrupda nəzərəcarpacaq dərəcədə yaxşılaşıb. Bununla belə, qeyd etmək lazımdır ki, göstəricilərin yaxşılaşması xroniki mərhələdə

yalnız statik dartınma qrupunda qorunub saxlanılıb, kəskin mərhələdə isə hər iki qrupda elastikliyin yaxşılaşması müşahidə olunub.

Xülasə, statik dartınma uzununa tullanmada elastikliyi və göstəriciləri yaxşılaşdırır, dinamik dartınma isə əzələlərin aktivləşməsi ilə nəticələnir.

Mirzəyev D.A. 12 həvəskar həndbolçu üzərində statik və dinamik dartınmanın kəskin və xroniki təsirlərini araşdırmışdı. Bu araşdırmada (boyu 178,29+-7,81 sm, yaş 19-24, çəki 67,12+-8,73 kq) iştirak edib. Dispersion təhlil göstərmişdi ki, dinamik dartınmadan sonra elastiklik əhəmiyyətli dərəcədə azalır. Bundan əlavə, kəskin mərhələdə dinamik və statik dartınma arasında heç bir fərq yox idi. Xroniki mərhələdə 12 statik dartınma seansından sonra elastiklik əhəmiyyətli dərəcədə azaldı. Bu araşdırmanın nəticələri göstərir ki, həvəskar həndbolçuların məşqdən və ya yarışdan əvvəl dinamik dartınma yerinə yetirmələri məqsədəuyğundur (Mirzəyev, 2017: 87)

Hazırda əzələlərin müntəzəm dartınma məşqlərinin təsiri müzakirə mövzudur.

Bir çox tədqiqatçılar əzələlərin müntəzəm dartınmasının idmançılara daha yaxşı nəticələr əldə etmələrinə imkan verdiyi ilə razılaşırlar. Bu, sərbəst əzələ təqəllüsü göstəricisinin artmasının nəticəsidir. Bununla belə, təlim prosesində bu mexanizmin və onun istifadəsinin mümkünlüyü hələ də zəif başa düşülür (Tychina, Tihonova, Strelnikov, 2018: 38).

Əzələlərin dartınmasının orqanizmin fəaliyyətinə təsirini tədqiq edən amerikalı tədqiqatçılar A. Nelson və J.Kokkonen (Nelson, Kokkonen, 2014: 9) bildirirlər ki, dinamik məşqlər proprioreseptorların stimullaşdırmasına və onlarda reaksiyaya səbəb olur, hər hansı bir dartınma hərəkətindən sonra əzələlərin qısalmasına kömək edir və hərəkətlərin sürətli və kəskin olduğu idman növlərində nəticələri yaxşılaşdırır. Beləliklə bədənin isinmə keyfiyyəti kimi işlənən dinamik dartınma diqqətdən kənar qalmamalıdır. O, əzələ-skelet sistemini yüklənməyə hazırlamağa kömək edir, sinir-əzələ sistemini stimullaşdırır və profilaktik təsir göstərir, zədələnmə ehtimalının qarşısını alır və məşqi yerinə yetirmək üçün psixoloji əhval-ruhiyyəni təmin edə bilər, məşq texnikasına müsbət təsir göstərir.

İdmançılara əsasən güc məşqlərindən öncə dartınma məşqlərini etmək tövsiyə olunur. Ancaq bəzi araşdırmalara görə, məşqə başlamazdan əvvəl statik dartınma güc göstəricilərinə müsbət təsir göstərmir. Stretching məşqləri edərkən bədənin fiziki fəaliyyətə uyğunlaşma xüsusiyyətlərini nəzərə almaq lazımdır (Aksenova, 2008: 16).

Statik və dinamik dartınmanın gənc atletlərin tullanma keyfiyyətinə təsiri ilə bağlı bir araşdırma aparılmışdı. Araşdırma göstərdi ki, dinamik və statik stretching hündürlüyə tullanmanın göstəricilərini yaxşılaşdırır və atletin balansını saxlayır. Bundan əlavə, tədqiqatçılar, uzun məsafələrə təlim keçmiş kişi qaçıxıcılarda kalori ilə ölçülən dözümlülük və ümumi enerji sərfinin statik dartınmanın təsirini araşdırmışdılar (Mirzəyev, 2017: 87). Nəticələr göstərdi ki, əsasən yüksək güc və sürət tələb edən statik dartınmalar əzələ fəaliyyətinə mənfi təsir göstərir və, digər çatışmazlıq, orta intensivliyi qaçıx məşqlərində enerji sərfinin artması müəyyən edilmişdir. Yuxarıda göstərilənlərə əsasən belə nəticəyə gəlmək olar ki, göstəricilər aşağı düşdüyü üçün qaçıx və güc məşqlərindən öncə statik dartınmadan imtina etmək lazımdır.

Tədqiqatın növbəti mərhələsi, bu məsələ ilə bağlı mübahisələri həll etmək üçün statik passiv maksimal dartınmanın əzələ fəaliyyətinə təsirini qiymətləndirməkdir. Eksperimental qrup biləyin açılmasına və bükülməsinə yüngül narahatlıqdan sonra 3 dəfə statik passiv dartınma yerinə yetirdi. Hər məşqin müddəti 10 saniyə, aralarındakı istirahət isə 30 saniyə idi. Nəzarət qrupu bu məşqləri yerinə yetirmirdi. Təcrübə qrupunun iştirakçılarında məşqdən əvvəl nəzərəcarpacaq dərəcədə yüksək bilək gücünə sahib idilər. Bu təcrübə bir daha təsdiqləyir ki, statik dartınma əzələ gücünü azaldır.

Güç məşqlərinin elastikliyə təsirini öyrənmək məqsədilə 10 həftə ərzində müxtəlif sayda yanaşmalarla 60 nəfər iştirak etmiş, birinci qrupda bir məşq kompleksi, ikinci qrupda üç məşq kompleksi yerinə yetirilmiş, üçüncü qrup isə nəzarətdə olmuşdur. Tədqiqatların nəticələrinə əsasən müəyyən edilmişdir ki, hər iki təlim qrupu nəzarət qrupuna nisbətən üstünlüklərini göstərsə də, məşqlərdə üç yanaşma bir yanaşmadan daha effektiv olmuşdur. Uzun müddət dartınma (60

saniyədən çox) həm təlim keçmiş, həm də təlim almamış insanlarda güc göstəricilərinə mənfi təsir göstərə bilər.

Buna görə də, yarıdan əvvəl statik dartınma səbəbiylə idmançılarda baş verə biləcək güc və ya idman göstəricilərinin azalmasının qarşısını almaq üçün isinmə hərəkətləri zamanı dinamik dartınma, yaşlı idmançıların (65 yaşdan yuxarı) məşq proqramlarına statik dartınmanı daxil etmələri tövsiyə olunur. Məşqlər üzv və toxumaların maddələr mübadiləsini aktivləşdirir və yaxşılaşdırır, mərkəzi sinir sisteminin fəaliyyətini sabitləşdirir, ürək-damar, tənəffüs və digər sistemlərin əzələ fəaliyyətinin şərtlərinə uyğunlaşmasını təmin edir, həmçinin fiziki yüklər nəticəsində yaranan funksional bərpa dövrünün müddətini azaldır.

Beləliklə, elastikliyin inkişafı orqanizm üçün zəruridir, çünki bu fiziki keyfiyyətin olması insana müxtəlif üstünlüklərə sahib olmağa imkan verir, belə ki, tam əzələlərin rahatlaması (gərginliyin aradan qaldırılması insanın psix-emosional vəziyyətinə əhəmiyyətli təsir göstərə bilər), qamətin yaxşılaşdırılması və ümumi fiziki hazırlığı artırır (Eremenko, Sinko, Semkina, Railko, 2022: 117).

Birinci kurs tələbələri ilə fiziki hazırlıq və çevikliyin inkişaf dərəcəsini müəyyən etmək üçün testləşdirilmə aparılmışdır. Testə aşağıdakılar daxil olunmuşdur: durduğu yerdən uzunluğa tullanma, bədəni bir dəqiqə müddətində qaldırmaq və endirmək, dizlərə dirənərkən qolların yığılması və açılması, gimnastik kürsüdə aşağı əyilmək, yerdə oturarkən bud-çanaq oynağının elastiklik səviyyəsinin ölçülməsi. Nəticələr müsbət olmuşdur. Stretching qamətin düzəldilməsinə, selülitdən qurtulmağa kömək etdi və bədənə cazibəlik əlavə etdi (Seredina, 2007: 183). Fiziki inkişafa və fiziki hazırlığa yönəldilmiş tənəffüs və fiziki hərəkətlərin sisteməlik birqə istifadəsi məşq edənlərin somatik sağlamlıq səviyyəsinin artırılmasına təkan verir (Boqoeva, Rumba, Gorelov, 2011: 218). Buna sübut kimi, 18-19 yaşlı qızlarla 16 həftə ərzində (ümumi dərslər müddəti 50 dəqiqə) stretching - dartınma hərəkətləri üzrə tədqiqatlar aparılmışdır. Qızlar nəfəs alma texnikasına əməl edərək, yavaş-yavaş bir mövqedən digərinə, əzələ qruplarını kiçikdən böyüyə, ardıcıl və simmetrik olaraq keçirdilər. Nəticədə, funksional vəziyyətin göstəriciləri (AHT, AT, ÜDS), bədən çəkisi norma daxilində olmuşdur (Ivanov, Mamayeva, 2018: 28).

Nəticə

Stretching məşqləri elastikliyi və qan dövranını yaxşılaşdırır və əzələ liflərini uzadır. Qan axınının artması əzələləri qida maddələri ilə zənginləşdirir, bədən tərbiyəsi nəticəsində yığılan süd turşusunun miqdarını azaldır, zədə və burxulmalardan sonra orqanizmin bərpa prosesini sürətləndirir.

Ən yaxşı seçim, güc məşqləri ilə birləşmədən müxtəlif günlərdə dartınma məşqlərini etməkdir. Fiziki yükləmədən sonra statik dartınma gərginliyin üzvə təsirini götürür, əzələ ağrısını azaldır. Məşqlər arasındakı isə dinamik dartınma növündən istifadə etmək daha yaxşıdır. Məşqdən əvvəl statik dartınmanı etmək tövsiyə edilmir, dinamik dartınma bədənin isinməsindən sonra olmalıdır.

Bir sıra mənfi rəylərə baxmayaraq, gələcəkdə insanların orqanizminə dartınmanın təsir mexanizmlərinin daha ətraflı öyrənilməsi tələb olunur.

Ədəbiyyat

1. Sologub, E.B. (2000). Sportivnaya genetika. Taymazov, V.A. Moskva: Terra-Sport, 127 s.
2. Kalmikov, C.A., Pyatakhin, A.M. (2017). Osobennosti razvitiya gibkosti obuchayushihnya v protsesse zanyatiy fizicheskoy kulturoy. Tambov. Vestnik Tambovskogo Universiteta. Seriya Gumanitarnye nauki. Tom 22, vypusk 4(168), s.110-116.
3. Erdyniyeva T.A. (2019). Issledovaniye osanki i gibkosti pozvonochnika u studentov EQF TUVQU. Kyzyl. Yestestvennye i selskokhozyastvennye nauki, №2(41), s.39-46.
4. Osvald K., Basko S. (2004). Stretching dlya vsekh. Basko C. Moskva: EKSMO-Press, 192 s.
5. Nelson, A., Kokkonen, Y. (2014). Anatomiya uprazhneniy na rastyazhku. Minsk, Popuri, 224 s.
6. Aksenova, A.M., Aksenova, N.I. (2007). Rol rastyagivaniya myshs dlya zdorovya. LFK i masaj, № 10 (46), s.3-7.

7. Seredina, G.E., (2007). Ispolzovanie elementov rastyagivaniya i rasslableniya v urokakh fizicheskogo vospitaniya. Materialy gorodskozh nauchno-prakticheskoyzh konferensii "Problemy modernizatsii uchebnogo protsessa po fizicheskoyzh kulture v obrazovatelnyh uchrezhdeniyakh". Volgograd, 259 s.
8. Mirzayev, D.A. (2017). Rol rastyagivaniya myshs v fizicheskoy kulture. Zdorovye cheloveka teoriya i metodika fizicheskoy kultury i sporta, №1(4), s.85-91.
9. Tychina, E.G., Tihonova, K.S., Strelnikov, A.V. (2018). Izuchenie effektivnosti primeneniya dinamicheskoy rastyazhki v trenirovochnoy deyatel'nosti velosipedistov 11-14 let, № 1(7), s.36-42.
10. Aksenova, A.M. (2008). Glubokiy reflektorno-myshechny massaj i uprazhneniya dlya rastyagivaniya myshs pri vertebroznykh nedostatochnosti krovoobrasheniya LFK i masaj. Sportivnaya meditsina. № 3(51), s.15-21.
11. Eremenko, V.N., Sinko, O.V., Semkina, A.V., Railko, N.V. (2022). Rol gibkosti i rastyagivaniya myshs pri razlichnykh vidah dvigatel'noy aktivnosti. Uchyonye zapiski universiteta imeni P.F.Lesgafta, № 9 (211), s.115-118.
12. Bogoeva, M.D., Rumba, O.G., Gorelov, A.A. (2011). Dyhatel'nye uprazhneniya kak sredstvo korreksii sostoyaniya zdorovya studentov s ogranichennymi vozmozhnostyami serdechno-sosudistoy sistemy. Belgorod. Fizkultura i sport. №2, s.202-220.
13. Ivanov, V.D., Mamayeva, N.O., (2018). Vliyaniye stretchinga na funktsionalnoye sostoyaniye i zdorovye studentov. Chelyabinsk, "Fizicheskaya kultura. Sport. Turizm. Motorniye reaktsii", vol.3, №1, s.23-31

Göndərilib: 14.03.2024

Qəbul edilib: 25.04.2024

DOI: <https://doi.org/10.36719/2663-4619/102/192-197>

Mətanət Qəniyeva

Azərbaycan Dövlət Bədən Tərbiyəsi və İdman Akademiyası
matanatqaniyeva8@gmail.com

QADIN İDMANÇILARDA CİNSİYYƏTİN FORMALAŞMASI PROBLEMLƏRİ

Xülasə

Tibbi ədəbiyyatda qadın idmançıların reproduktiv funksiyasında pozuntuların yüksək tezliyi ilə bağlı həyəcanverici tədqiqat nəticələrinin olması ilə izah olunur. Onlar təkcə idman həkimlərini deyil, ilk növbədə idmançıların özlərini və onların məşqçilərini narahat etməlidir. Bu cəhəti nəzərə alsaq, qadın idmanını ciddi ittihamlar gözləyir. Və hazırda onu aradan qaldırmaq çətindir, çünki qadın idmançıların müayinələrindən əldə edilən mövcud tibbi nəticələrin ziddiyyətli şərtləri, onlarda belə yüksək reproduktiv patologiyanın olması səbəbləri sualına hələ də birmənalı cavab verməmişdir. Eyni zamanda, idman həkimləri və ginekoloqlar bildirirlər ki, patologiyanın tezliyi idmana başladığı yaşdan, həmçinin fiziki fəaliyyətin həcmindən və intensivliyindən asılıdır. Onlar qızların və qadın idmançıların ümumi patologiyasını cinsi inkişafın ləngiməsi ilə bağlayırlar. Hormonal statusun dəyişilməsində (estrogenlərin sintezinin azalması və ya hormonal profildə olmaması) hipotalamusun disfunksiyasını və irsi səbəblərini istisna etmirlər. İdman məşqlərində qadın orqanizminə eyni vaxtda bir sıra amillərin təsiri hipotetik olaraq ay başı pozuntularına (disfunksiya) səbəb olmuşdur. Tədqiq edilmiş qadınlarda kişi tipli dermatoglik naxış (barmaqların naxışı) – bətdaxili kişi cinsli hormonların dermatogliklərinin formalaşmasına təsir göstərmişdir və bununlada anadangəlmə hiperandrogenizm təsdiqlənmişdir. Nəticədə, hormonal profillərində əsasən androgenlərin üstünlük təşkil etdiyi qadın idmançıları kişi somatotipinə sahib olmuşdurlar.

Açar sözlər: qadın idmanı, fizioloji, psixoloji və sosioloji aspektlər, maskulinləşmə, virializasiya, androgenlər, reproduktiv funksiya

Matanat Ganiyeva

Azerbaijan State Academy of Physical Culture and Sports
matanatqaniyeva8@gmail.com

Problems of sex formation in female athletes

Abstract

The relevance of the problem under consideration is evident and is supported by alarming research findings in medical literature regarding the high frequency of reproductive function disorders among female athletes. This issue should concern not only sports doctors, but also the athletes themselves and their coaches. Currently, conflicting interpretations of medical results obtained from examinations of female athletes have not definitively answered the question of the reasons behind such a high prevalence of reproductive pathology in this population.

Sports doctors and gynecologists report that the frequency of this pathology depends on the age at which sports participation begins, as well as the volume and intensity of physical activity. They associate the overall pathology observed in girls and female athletes with delayed sexual development. Additionally, they do not rule out dysfunction of the hypothalamus and hereditary factors contributing to changes in hormonal status (such as reduced estrogen synthesis or absence in the hormonal profile).

Hypothetically, the simultaneous influence of several factors during sports exercises may lead to menstrual disturbances (dysfunction). In the studied women, the male dermatoglyphic pattern (finger patterns) influenced the formation of dermatoglyphs associated with intrauterine male sex hormones, thus confirming congenital hyperandrogenism. Consequently, female athletes with a hormonal profile dominated by androgens exhibit a male somatotype.

Keywords: *women's sport, physiological, psychological, and sociological aspects, masculinization, virilization, androgens, reproductive function*

Giriş

Cəmiyyətin sosial həyatında qadınların iştirakı və onların azadlıq dərəcəsi birmənalı olaraq hər bir cəmiyyətin inkişafının göstəricisidir. Qadın idmanının sürətlə sərbəstləşməsi ona gətirib çıxardı ki, praktiki olaraq sırf kişi idman növləri qalmadı. Qadınlar güləş, boks, futbol, xokkey, ağır atletika ilə məşğul olmağa başladılar. Nəticədə, sadalanan bütün idman növləri qadın idmançılarının hormonal fonunda dəyişikliklərə səbəb olub. Qadın idmançıların inkişafındakı pozulma problemlərini üç böyük qrupa bölmək olar:

1. Fizioloji aspektlər: a) qadın idmançılarda müxtəlif dərəcələrdə morfoloji maskulinləşmənin (kişiləşmənin) və ilk növbədə kişi somatotipinin ifadəsi; b) reproduktiv funksiyanın patologiyasının artması (menstrual disfunksiya, mürəkkəb hamiləlik və doğuş, sonsuzluq).

2. Psixoloji aspektlər: a) qadın idmançıların psixoloji maskulinləşdirilməsi; b) nikahda ciddi uyğunlaşmama; c) psixoseksual inkişafın pozulması (cinsi davranışının dəyişilməsi, cinsi pozğunluqlar).

3. Sosioloji aspektlər: a) keçən əsrin sonunda qadın idmanının sürətlə emansipasiyası, b) müasir idmanda gender münaqişələri (Burnes, Turkmenova, 2021: 86).

Müasir dövrdə elit qadın idmanında hiperandrogeniya (androgen səviyyəsinin yüksəlməsi) aktual və dəbli problem olub (Soboleva, Sobolev, 2014: 141). Hiperandrogeniya dedikdə, metabolizminin pozulması nəticəsində, androgenlərin həddindən artıq ifrazının "hədəf toxumalara" təsiri və ya onların daşınması, qadın orqanizmində baş verən klinik dəyişikliklər başa düşülür.

Qadınlarda morfoloji və funksional dəyişikliklər

Qadın orqanizmində androgenlərin sintez və metabolizmi yumurtalıq, böyrəküstü vəz və periferik toxumalarla bağlıdır (Kalinichenko, Tyuzikov, Tishova, Vorslov 2015: 60). Periferik toxumalara piy toxuması, qaraciyər, dəri, əzələ toxuması və s. adilər. Cinsindən asılı olmayaraq, insan orqanizmində androgenlərə həssas olan "hədəf hüceyrələri" vardır və onların üzərində reseptorlar yerləşir. Burada toxumaların və orqanların yenidən morfoloji və funksional qurulması baş verir. Əgər prenatal dövrdə qızlarda bu hüceyrələr androgenlərin artmasına məruz qalmışdırsa, o zaman cinsiyyətin kişi proqramına uyğun olaraq inkişaf etmə ehtimalı yüksəkdir. Qadınlarda, o cümlədən idmançılarda androgenlərin artması kişi somatotipinin formalaşmasına səbəb olur. (Sobolev, 2016: 168).

Bu, əlbəttə ki, onlara idmanda üstünlüklər verir (Kalinichenko, 2010:79). Məhz bu meyl, qadın idmançıların potensialını müəyyən edir, kişilərin məşq və yarış yük göstəricilərinə, sonralar isə kişilərin idman nailiyyətlərinə yaxınlaşdırır (Smirnov, Semyonova, Yavorskiy, Shapovalova, Ivanov, Khudyakova, Khazanova, Matveeva, 2022: 28). Bədəndə cinsi hormonlara, o cümlədən androgenlərə, həssas hüceyrələr ("hədəf hüceyrələr") aşağıda təqdim olunan bədən sistemlərinin hüceyrələridir:

- sümük-əzələ sistemi. Cinsdən asılı olmayaraq, androgenlər əzələ liflərinin hipertrofiyasına səbəb olur (anabolik təsir). Androgenlər sümük kalsifikasiyasını sürətləndirir, sümük kütləsini artırır və kişi skeletinin quruluşuna səbəb olur. Androgenlərin ən xarakterik xüsusiyyəti onların nuklein turşularının və zülallarının, həmçinin orqanizmdə hüceyrələrin struktur elementlərinin sintezini artırmaq və beləliklə sümük və əzələ toxumasında bərpa proseslərini aktivləşdirmək qabiliyyətidir; (Soboleva, Sobolev, 2014: 142)

- mərkəzi sinir sistemi. Androgenlər beyin prenatal differensiasiyasını aktivləşdirir, qadınlarda kişi tipinə uyğun olaraq psixoloji kişi xüsusiyyətlərini və psixoseksual davranışı formalaşdırır. R.Rescos öz araşdırmasında təsdiqləyir ki, bətdaxilində endogen androgenlərin təsirindən bəzi qadın döllərin baş beyinə "prenatal idman uğuru proqramı" qoyulur. Qızlarda elastiklik, plastiklik və ritm hissi kimi keyfiyyətlər daha yaxşı inkişaf edir (Burnes, Turkmenova, 2021: 87).

- ürək-damar sistemi. Müəyyən edilmişdir ki, kişi hormonları ürəyin funksiyalarını daha da aktivləşdirir, çünki kardioqlikogeninin artması kreatinfosfatazanın yığılmasına əhəmiyyətli

dərəcədə təsir edərək, ürəyin ölçüsünü artırır. Bundan əlavə, zülal mübadiləsinə aktiv şəkildə təsir edərək, miokardın təqəllüsünü artırır;

- bronxopulmonal sistem. Testosteron ağciyərlərin həyat tutumunu (AHT) artırır, tənəffüs əzələlərinə müsbət təsir göstərir;

- qanyaradıcı sistem - klinik olaraq sübut edilmişdir ki, androgenlər eritropoezi stimullaşdırır (eritrositlərin böyüməsi), estrogenlər isə yatırır. Cinsi hormonlar qan laxtalanma proseslərinə fəal təsir göstərir. Beləliklə, estrogenlər trombositlərin yığılmasına maneə törədir, androgenlər isə trombların əmələ gəlməsini və eritrositlərin yığılmasını artırır;

- immun sistem - sübut edilmişdir ki, qadın hormonları xəstəliyə kömək edir, kişi hormonları isə onun dinamikasını ləngidir;

- tənəffüs yolu - qadınlarda androgenlər doğuş fəaliyyətinin pozulmasına, uşaqlıq və süd vəzinin hipoplaziyasına (ölçünün azalması) səbəb olur; (Umarov, Seidaliyeva, Myahkova, 2021: 355).

- dəri - qeyri-adi yerlərdə qadınlarda həddindən artıq tüklənmə hiperandrogenizmin əlamətidir. Belə bir əlamət idmançıların 1/3-də qeydə alınmışdır. Dəri piyinin ifrazı artır.

- həzm sistemi. Estrogenlər mədə və onikibarmaq bağırsağın xorası zamanı selikli qişaya müalicəvi təsir göstərir. Digər tərəfdən, androgenlər iltihabi təşviq edir və anabolik təsirlə əlaqəli olaraq mövcud dəyişiklikləri gücləndirir. Androgenlər qaraciyər toxumasının regenerativ qabiliyyətinin artmasına səbəb olur və qaraciyərdə zəhərli maddələrin məhv edilməsini stimullaşdırır.

Qadınlarda hiperandrogeniyanın kliniki təzahürləri sızanaq və hirsutizmdən tutmuş gözəçarpan virilizasiya və reproduktiv disfunksiya qədər dəyişir. Güman edilir ki, kişiləşmə qadın idmançılarda reproduktiv sistemin ən çox görülən patologiyalarından biridir. Onun əlamətləri: 1) kişi (atletik) somatotipi; 2) reproduktiv funksiyanın patologiyası: uşaqlıq və süd vəzilərinin hipoplaziyası, menstrual funksiyanın pozulması; 3) kobud, alçaq səs.

Qadın idmançılarda hiperandrogenizmin inkişafının iki mexanizmi var: 1. Hiperandrogenizmin mərkəzi mexanizmi. İstənilən stress, o cümlədən fiziki fəaliyyət cinsi funksiyanı tənzimləyən hipotalamo-hipofiz mexanizmini zədələyir və qadınlarda hiperprolaktinemiya (prolaktin hormonunun artması) səbəb olur ki, bu da qadın idmançılarda keçici hiperandrogenizmlə nəticələnə bilər (Zelenina, Dolqov, İlyin, 2002: 88). Sorğulara əsaslanaraq, idmançılarda keçici hiperandrogenizm əlamətlərinə kəskin zədə və xəstəliklər (qrip, virus infeksiyaları), aclıq (gimnastikada bədən çəkisinin azaldılması), cinsi fəaliyyətə başlayandan hormonal kontraseptivlərin qəbul edilməsi, imtahanlar, hərəkət, fəsil dəyişikliyi (artan insolyasiya), qeyri-sabit menstrual pozuntular səbəb olurlar. 2. Hiperandrogenizmin adrenal mexanizmi. Əksər alimlər maskulinizasiyanın klinik təzahürlərinin belə yüksək tezliyini adrenal hiperandrogenizmlə əlaqələndirirlər. İdman həkimləri və fizioloqlar hər yaşda olan idmançılar üçün onun baş verməsini fiziki fəaliyyətlə bağlayırlar. Böyrəküstü vəzin stimullaşdırılması qadın idmançıların kişiləşməsinə səbəb olur. Belə məlumatları S.A. Levenets və başqaları (1985) almışdılar, üstünlük təşkil edən yüksək aktivliyə malik olan androgenlər fraksiyasının artması fonunda kortizol və estrogenlərin aktivliyi azalır. Nəticədə gənc qadın idmançılarda cinsi inkişaf ləngiməmiş olur. Beləliklə, onların kişiləşməsinə səbəb autosomal resessiv genlə əlaqəli, əhali arasında geniş yayılmış irsi xəstəlikdir (Molashenko, Sazonova, Troshyna, 2017: 70) - adrenogenital sindrom (AGS).

Vurğulamaq lazımdır ki, qadınlarda, o cümlədən idmançılarda cinsi formalaşmanın bütün mərhələlərində pozulmalar mümkündür.

Birinci, reproduktiv komponent. Bu, cinsiyyət orqanlarının anatomik quruluşunun tam cinsə uyğunlaşmasıdır. Buna baxmayaraq, ananın bədənində və ya bətdaxili (prenatal) inkişaf edən genetik qızlarda bir sıra patoloji şəraitdə androgenlərin səviyyəsi artır. Belə bir qızda bədənə ilkin prenatal morfoloji maskulinizasiyasının və ya virilizasiyasının yaranması üçün androgenlər münbit zəmin rolunu oynayır. Maskulinizasiya (virilizasiya) - qadın orqanizmində kişi xüsusiyyətlərinin görünməsidir. Bu xüsusiyyət, prenatal dövrdə başlayır, sonra xüsusilə yetkinlik dövründə, aktivləşir (Soboleva, Sobolev, 2020: 76). Prenatal maskulinizasiya qızda ilkin cinsi xüsusiyyətlərin formalaşmasının pozulmasına gətirib çıxarır (klitorun hipertrofiyası). Doğuş zamanı onun cinsiyyətini mama

həkimləri kişi olaraq təyin edirlər. Belə bir patologiya qadın psevdohermafroditizmidir. Təbiətin səhvi belə "qızlara" kişi bədəninin xüsusiyyətlərini verir, çünki postnatal ontogenezdə testosteron təkcə əzələ kütləsinin böyüməsini stimullaşdırmır, həm də vegetativ və mərkəzi sinir sistemlərinin fəaliyyətini stimullaşdırır. Belə "qızlarda" gücü, sürəti və dözümlülüyü təyin edən androgenlərdir. Uşaqlıqda ən çox qadın idmanına gələn bu "qızlar"dır. Və maraqlısı odur ki, onlar kişi peşəsinin ekvivalenti kimi özlərini yalnız idman fəaliyyətində tapırlar. Cinsi inkişaf başlayanda və qadının ikincili cinsi xüsusiyyətləri (süd vəziləri və menstruasiya) görünənə qədər oğlan kimi inkişaf edir və tərbiyə alır. Belə "qızlarda" daxili kişi cinsi vəziləri olur və onlarda, xüsusilə yetkinlik dövründə qana çoxlu miqdarda kişi cinsi hormonlarını – androgenləri (testosteron və onun metabolitləri) ifraz edir. Tibbi idman praktikasında genetik cinsi müəyyən etmək üçün "cinsiyyətə nəzarət" tətbiq edilib. Yuxarıda göstərilənlər təkcə qadın idmanı təcrübəsi üçün deyil, ümumiyyətlə idman üçün vacibdir, çünki dopinq kimi istifadə olunan testosteron və onun törəmələridir.

İkinci, ümumi somatik, komponent (somatotip) cinsiyyətə uyğun olan bədən quruluşu və nisbətləridir: dar çanaq və geniş çiyinlər, əzələ kütləsinin artması və piy qatının azalması. Ağır yüklərə tab gətirmək üçün qadının funksional imkanları "kişi tipi"yə uyğun olur (Titarenko, 2023: 231).

Üçüncü, davranış və sosial komponenti. Bu cinsi özünüdərk etmə və cinsi kimlikdir, yəni müəyyən cinsin nümayəndəsi olmaq hissi və fərddə müvafiq cinsə xas davranış stereotipinin olması. Bir tərəfdən morfoloji cins, digər tərəfdən cinsi kimlik və özünüdərk arasında dissosiasiyalar transgenderləri formalaşdırır. Anaları hamiləlik dövründə cinsi hormonlar qəbul edən qızların cinsi davranışlarında transformasiya ilə, gözə çarpan fiziki və psixi maskulinizasiya (kişiləşmə) ilə seçilir. Onlar oğlanlar cəmiyyətinə və onlara xas olan oyunlara üstünlük verirlər, dəcəl, özlərinə inamlı və müstəqil olurlar. Bəzi tədqiqatçılar 10-15% qadınlarda bətdaxili androgenlərin yüksəkliyi ilə formalaşan (prenatal hiperandrogeniya) "kişi beynini" müəyyən etmişdilər (Sobolev, 2017: 238). "Kişi beyni" ilə doğulan uşaqlarda yüksək hərəkətlik, kişi davranışı olur və onlar sonralar Olimpiya qadın idmanına uğurlar gətirirlər.

İdman təcrübəsi üçün hormonal cinsin formalaşmasının əsasları haqqında bilikləri dərinləşdirmək çox vacibdir. Bir sıra tədqiqatların nəticələrinə görə qadın idmançıların bütün yaş qruplarında (qızlar, yeniyetmə qızlar, qadınlər), orqanizmin formalaşmasının pozulması əlamətləri var. Bunlar həm morfoloji əlamətdir: somatotip (bədən tipi), hirsutizm (kişiyə has olan tüklənmə), döş vəzilərinin və uşaqlığın hipoplaziyası (az inkişaf etməsi), həm funksional disfunksiya (ay başının pozulması). Onlar dolaylı yolla (ginekoloji endokrinologiyanın biliklərinə əsaslanaraq) qadın orqanizmində androgen mübadiləsinin tənzimlənməsinin bütün neyrohormonal səviyyələrində testosteron və onun törəmələrinin mübadiləsinin pozulmasını göstərir: hipotalamik, adrenal və yumurtalıq.

Maskulin qadınlər. Ginekologiyada qadınlarda belə bir somatotip interseksual (iki cins arasında) adlanır. İnterseksual somatotopin formalaşmasına ətraf mühit amilləri, o cümlədən fiziki fəaliyyət təsir göstərir. Androgenlərə həssas interseksual qadınlər beynəlxalq səviyyəli seçmə qadın idman növlərində iştirak edə bilərlər (Andriyanova, Trufanova, 2021: 79). Aparılan sorğuların nəticələrinə əsasən qadınlər üçün ən təhlükəli və riskli idman növləri arasında birinci yerlərdə boks, ağır atletika, motoidman, xizəklə tramplindən tullanma, digər yerlərdə kikkboksinq, avtomobil idmanı, karate, alpinizm, paraşüt idman növləridir (Shahov, Damadayeva, 2011: 174). Retrospektiv bir araşdırmanın məlumatları göstərir ki, kişi somatotipi olan analardan doğulmuş gənc qadın idmançılar irsi kişi konstitusiyasına malikdirlər. Belə konstitusiyaya həm yüksək doğum çəkisi, həm erkəkləşmə üçün erkən fenotipik diaqnostik meyarlar daxildir: dermatoqliflərin kişi tipi (barmaq uclarının mürəkkəb naxışları). Barmaqların dermatoqlifik nümunələri hər bir insan üçün unikaldir və qeyri-adi incəliyə malikdir. Barmaqların dermatoqlifiyası bətdaxili inkişaf prosesində qoyulur, androgenlərin təsiri nəticəsində kişi və qadın barmaq naxışları arasında fərq olur. Dermatoqliflərin əlamətləri insanın anatomik və fizioloji xəstəliklərinin adekvat genetik markerləridir və idmançılarda proqnostik funksionallıq və fiziki keyfiyyətlərin inkişafını müəyyən etmək üçün idman praktikasında fəal şəkildə istifadə olunur. Neytral və kişi idman növlərində iştirak edən

qızlarda "kişi" barmaq naxışının yüksək tezliyi aşkar edilmişdir (Nenenko, Abramova, Chernisina, Kuchin, 2014: 24).

Müxtəlif somatotipli qadınların müntəzəm fiziki fəaliyyətə morfoloji uyğunlaşmasının xüsusiyyətləri müəyyən edilmişdir. Belə ki, astenik və normostenik konstitusiya tipli qadın idmançılarda idman ixtisasından asılı olmayaraq, müntəzəm fiziki fəaliyyətə uyğunlaşdıqda kişiləşmənin morfoloji əlamətləri meydana çıxır (Mandrikov, Zubareva, Rudaskova, Adelshina, 2014: 42). Eyni zamanda, hiperstenik bədən növü olan idmançılarda kişiləşmənin irəliləməsinin əlamətləri yox idi. Bu tədqiqatlar belə nəticəyə gəlməyə imkan verir ki, idmanın qadınlara kişiləşdirici təsiri qadın idmançıların idman ixtisasından deyil, onların konstitusiya tipindən və dermatoqliflərin izlərinin xüsusiyyətlərindən çox asılıdır (Reskos, 2009: 625-632).

Nəticə

Yuxarıdakı məlumatları dəqiqləşdirərək, qadın idmançıların morfoloji kişiləşməsi (kişi somatotipi) haqqında deyə bilərik. Hazırda elit qadın və kişi idmançılar arasında morfofunksional göstəricilər baxımından cinsi fərqlərin (cinsi dimorfizmin azalması) silinməsi faktı qeydə alınır. Yüksək ixtisaslı qadın idmançıların kişi idmançıların nəticələrinə yaxınlaşması qadınların kişiləşmə meyarlarının ümumiləşdirilməsini tələb edir və qadınların hazırlığı üçün kişilərə yaxın, sübut edilmiş metodologiyanın elmi cəhətdən işlənilib hazırlanmasına və pedaqoji təcrübəyə daxil edilməsinə imkan verir.

Ədəbiyyat

1. Burnes, L.A., Turkmenova, L.Ş. (2021). Problemy i puti resheniya zanyatiy fizicheskoy kulturoy v zhenskom sporte. Tashkent: Problemy pedaqogiki №6 (57), s.85-88.
2. Soboleva, T.S., Sobolev, D.V. (2014). Faktor hiperandrogenii v jenskom sporte. Voronej. Uchyonye zapiski. №9, s.140-144.
3. Kalinichenko, S.Y., Tyuzikov, I.A., Tishova, Y.A. Vorslov, L.O. (2015). Rol testosterona v jenskom orqanizme. Obshaya i vozvrastnaya endokrinologiya testosterona u jenshin. Moskva: Ginekologiya Endokrinologiya №14 (115), s.59-64.
4. Sobolev, D.V. (2016). Myshechny somatotip u sportsmenok i uspeshnoct v jenskom sporte. Uchyeny zapiski universiteta imeni P.F.Lesqafta №10 (140), s.166-168.
5. Kalinichenko, S.Y. (2010). Rol androgenov u zhenshin: chto my zmayem? Moskva. Lechashy vrach. №8, s.78-83.
6. Smirnov, V.V., Semyonova, Y.B., Yavorsky, E.V., Shapovalova, A.B., Ivanov, V.S., Khudyakova, N.V., Khazanova, E.N., Matveeva, N.N. (2022). Visokiye sportivnye rezultati i problema arterialnoy hipertenzii u jenshin s sindromom polikistoznyh yaichnikov. Medicine: theory and practice, tom 7, №1, s.27-32
7. Umarov, O.T., Seidaliyeva, N.I., Myahkova, N.I. (2021). Osobennosti fizicheskogo razvitiya kvalifitsirovannyh voleybolistok s uchotom ih igrovogo amplua i priznakov polovogo dimorfizma. Uzbekistan. Akademicheskoye issledovaniye, tom 2, vypusk 1, s.353-360
8. Zelenina, N.V., Dolgov, G.V., Ilyin A.B. (2002). Neyroendokrinnye narusheniya menstrualnogo sikla. Jurnal akusherstva i jenskih bolezney. Tom 51, №1, s.86-94
9. Molashenko, N.V., Sazonova, A.I., Troshyna, E.A. (2017). Vrojdyonnaya disfunktsiya nadpochechnikov u vzroslykh pasiyentov: alqoritm diagnostiki i lecheniya. Klinicheskaya meditsina 19 (4) s.70-74
10. Soboleva, T.C., Sobolev, D.V. (2020). Sportivnaya uspeshnost u jenshin s razlichnim naborom xarakteristik pola. Voronej. Meditsina i fizicheskaya kultura: nauka i praktika. Tom 2, № 1(5), s.76-81.
11. Titarenko, R.V. (2023). Uchot polovogo dimorfizma pri podgotovke sportsmenok. Rostov-na-Donu. s.230-233.
12. Sobolev, D.V. (2017). Sportivnaya uspeshnost jenshin s tochki zreniya formirovaniya pola. Uchyeny zapiski universiteta imeni P.F.Lesqafta. №10 (152), s.236-240.

13. Andriyanova, E.Y., Trufanova, C.H. (2021). Kontrol na polovuyu prinadlejnost v sporte: s kem budut sorevnovatsya jenshiny. Nauka i sport: sovremennye tendensii №1 (tom 9), s.74-82.
14. Shahov, S.K., Damadayeva, A.S. (2011). Gendernaya psixologiya sporta: kulturno-obrazovatelny sentr. Vestnik MGUKI №2(40), s.171-175.
15. Nenenko, N.D., Abramova, O.A., Chernisina, O.A., Kuchin, R.V. (2014). Issledovaniye polozavisimih karakteristik sportsmenok predstavitelnis feminnyh, maskulinnyh i neytralnih vidov sporta. Sovremennye problemi nauki i obrazovanya. №6, s.15-25.
16. Mandrikov, V.B., Zubareva, EV., Rudaskova, E.S., Adelshina, G.A., Samuseva, V.R. (2014). Zavisimost proyavleniya morfologicheskikh priznakov maskulinizatsii sportsmenok ot tipa konstitusii. Volgograd. Vestnik VolgGMU, vypusk 1(49), s.40-43.
17. Reskos, R. (2009). Prenatal programming of sporting success: Associations of digit ratio (2D:4D), a putative marker of prenatal androgen action, with world rankings in female fencers. Journal of Sports Science, № 27(6), pp.625-632.

Göndərilib: 26.02.2024

Qəbul edilib: 18.04.2024

TEXNİKA ELMLƏRİ
TECHNICAL SCIENCES

DOI: <https://doi.org/10.36719/2663-4619/102/198-213>

Habib Elsayir

Umm Al- Qura University
habibsayiroi@Yahoo.com

Ibrahim Hassan Alkhairy

Umm Al-Qura University
ihkhairy@uqu.edu.sa

ESTIMATING THE SAMPLE SIZE FOR EPIDEMIC AND MEDICAL RESEARCH

Abstract

This study aims at developing a method of estimating an optimal sample size for use in health and medical research and studies. The paper is designed as a tool that a researcher could use in planning and conducting good quality research and gives a discussion of various aspects of sample size consideration in medical research. The paper also covers the essentials in calculating power and sample size for a variety of applied study designs. Sample size computation for survey type of studies, observation studies and experimental studies based on means and proportions or rates, sensitivity – specificity tests for assessing the categorical outcome are presented in detail. Recently, considerable interest has been focused on medical research after the beginning of COVID-19 pandemic. The resulting literature is scattered over many sources. This paper aimed at giving some contributions in this field.

Keywords: *clinical significance, confidence interval, research design, sample size estimation, statistical power, type 1 and type 2 error*

Həbib Elsayir

Umm Əl-Qura Universiteti
habibsayiroi@Yahoo.com

İbrahim Həsən Əlxairi

Umm Əl-Qura Universiteti
ihkhairy@uqu.edu.sa

Epidemik və tibbi tədqiqat üçün nümunə ölçüsünün qiymətləndirilməsi

Xülasə

Bu iş sağlamlıq və tibbi tədqiqat və tədqiqatlarda istifadə üçün optimal nümunə ölçüsünü qiymətləndirmək üçün bir metod hazırlamaq məqsədi daşıyır. Məqalə tədqiqatçının keyfiyyətli tədqiqatın planlaşdırılması və aparılmasında istifadə edə biləcəyi bir vasitə kimi nəzərdə tutulmuşdur və tibbi tədqiqatlarda nümunə ölçüsünün nəzərə alınmasının müxtəlif aspektlərini müzakirə edir. Sənəd həmçinin müxtəlif tətbiqi tədqiqat dizaynları üçün gücün və nümunə ölçüsünün hesablanmasında əsasları əhatə edir. Tədqiqat tipli tədqiqatlar üçün nümunə ölçüsünün hesablanması, vasitələr və nisbətlər və ya dərəcələrə əsaslanan müşahidə tədqiqatları və eksperimental tədqiqatlar, kateqoriyalı nəticənin qiymətləndirilməsi üçün həssaslıq - spesifiklik testləri ətraflı şəkildə təqdim olunur. Bu yaxınlarda, COVID-19 pandemiyasının başlamasından sonra tibbi tədqiqatlara böyük maraq artır. Nəticədə ortaya çıxan ədəbiyyat bir çox mənbələrə səpələnmişdir. Bu yazı bu sahədə bəzi töhfələr vermək məqsədi daşıyırdı.

Açar sözlər: *klirik əhəmiyyət, etibar intervalı, tədqiqat dizaynı, nümunə ölçüsünün qiymətləndirilməsi, statistik güc, tip 1 və tip 2 xətası*

Introduction

The sample size is the number of observations or specimens required in a study. A too-large sample is merely a waste of resources and time and on the other hand, too small a sample fails to produce conclusive and reliable results, N.Gopi Chander (2017). Therefore, depending on the study design and the outcome, which is estimated before the start of the study, a researcher needs to estimate the optimum sample size by the scientific method to produce reliable results, which can serve as a strong foundation for evidence-based practices. The despotic or inadequate calculation of sample size can affect the research design and its significance. The larger size can lead to ethical concerns, time-wasting, and financial costs, and a smaller sample size influences the power of the study. Very recently, it was observed that many medical-related researchers were rushing to conduct their research on COVID-19 and related diseases research and they have to meet the challenge of necessary statistical considerations regarding sample size calculation to provide essential information concerning sample size determination, including the level of significance, the desired power, and the estimated effect size to achieve the desired research power (see for instance Zhang Q (Zhang, Wang, Qi, Shen, Li, 2019); Zhou YH (Zhou, Qin, Lu, 2020), Yelin I (Yelin, Aharony, Shaer-Tamar, Argoetti, Messer, Berenbaum, 2020). Also, much literature about the topic can be found in Russel (Russel, 2001), Bellera et al (Bellera, 2012) Manski (Manski, 2016) and Johnston (Johnston, Lakzadeh, Donato, 2019).

It has been observed that many published research lacks clinical relevance and lacks clarity about the sample size estimation as well as less power due to inappropriate sample size, see (Paul, 2020; Gautret, Lagier, Parola, 2020; Hogan, Sahoo, Pinsky, 2020; Wu, Xia, Li, 2020). Sample size estimation is also essential to know the feasibility of study in terms of required cost and time. Paul H. Lee (Paul, 2020) reviewed some research trials about COVID-19 which were published between Jan. 1, 2020, and Mar. 25, 2020, and indexed in PubMed, and assessed the quality of their sample size calculation. He identified a total of 374 articles and reached to conclude that, in general, the quality of sample size calculation was not acceptable. Some of these studies did not justify the sample size, others have problems and mistakes concerning Cohen's d effect size and the state of the null hypothesis assumption of the control group. For instance, in Gautret et al. (Gautret, Lagier, Parola, 2020) the authors only reported the effect of the treatment (hydroxychloroquine) group ("Assuming a 50% efficacy of hydroxychloroquine in reducing the viral load at day 7") but the effect of the control group was missing. However, in the time of rapid disease outbreak such as COVID-19, researchers are working around the clock to examine the effectiveness of potential treatments, and inappropriate sample size calculation will lead to adverse consequences. The results showed that the method for attaining the desired precision of expected width provides satisfactory results only when sample sizes are large. Arif Habib et al (Arif, 2014), Manski (Manski, Tetenov, 2016), Manski (Manski, Tetenov, 2019) articles addressed the choice of smallest effect, sample size with various designs, the effect of validity and reliability of dependent and predictor variables, sample size for comparison of subgroups and individual differences and responses, sample size when adjusting for subgroups of unequal size. Some practical guidelines for effective sample size determination were found in Lenth (Lenth, 2017). Hopkins (2018) presented a spreadsheet using two new methods for estimating sample size for a study designed to make an inference about real-world significance, which requires interpretation of the magnitude of an outcome, based on acceptable uncertainty defined either by the width of the confidence interval or by error rates for a clinical or practical decision arising from the study. Aimed to develop and present accurate and strict approaches for sample size computation using a real-world case study, Karissa M. et al (2019) presented formal guidance approach on sample size calculations for retrospective burden of illness studies, which was designed for practical application in real-world review studies. Sharma et al (2020) article covered different formulas of sample size calculation for different types of variables measured in distinct study designs, namely descriptive, epidemiological, comparative, and interventional research studies. Aimed to develop and present accurate and strict approaches for sample size computation using a real-world case study, Karissa M. et al (2019) presented a formal

guidance approach on sample size calculations for the retrospective burden of illness studies, which was designed for practical application in real-world review studies. Karissa M. et al(2019) presented sample size formulae for parameters that are of frequent interest in the context of a burden of illness study, see also Johnston, K.M(2019). Sharma et al(2020) article covered different formulas of sample size calculation for different types of variables measured in distinct study designs, namely descriptive, epidemiological, comparative, and interventional research studies. Althubaiti (2023) also, introduced a simple practical guide for health researchers aim to help researchers and health practitioners interested in quantitative research.

The rest of this paper is organized as follows: Chapter 2 is devoted to sample size approaches, formulas and calculation procedures, and the relation with confidence level and power analysis. Numerical illustrations and examples have been done in chapter 3, followed by results discussion in chapter 4, while chapter 5 is devoted to conclusions that have been reached in this research.

2.Methodology of Sample Size Estimation.

2.1.Sample Size Approaches.

A popular approach to determining sample size involves studying the power of a test of hypothesis including specifying a hypothesis and significance test on a parameter, specifying the effect size for the scientific interest, obtaining historical parameter estimates to be used to compute the power function of the test and specifying a target power value as an objective value of the test, see Russel (2001).

Several equations are used to determine the minimum number of subjects that need to be included in a study to have sufficient statistical power to detect an effect in medical research. statistical power is determined by various variables, such as the variance, and treatment effect size ,see Morris (2012). For instance, the clinically considered important difference is determined by clinical experience. The smaller the clinically important difference, the more difficult it will be to prove statistically, and the larger the sample size necessary.

In each test of hypothesis, two errors can be committed, a Type I error which refers to the situation where we incorrectly reject H_0 when in fact it is true, whereas the second type is called a Type II error and is defined as the probability we do not reject H_0 when it is false. In hypothesis testing, we usually focus on power, which is the probability that a test correctly rejects a false null hypothesis. A good test is one with a low probability of committing a Type I error (i.e., small α) and high power (i.e., small β , high power). Suppose we want to test the following hypotheses at $\alpha=0.05$: $H_0: \mu = 90$ versus $H_1: \mu \neq 90$. Suppose a sample of size $n=100$ is selected, and the standard deviation of the outcome is $\sigma =20$. Then a test statistic is computed and compared to an appropriate critical value. If the null hypothesis is true ($\mu=90$), then we are probably to get a sample with mean close in value to 90 and it is likely to observe any sample mean as shown in figure (1) under H_0 .

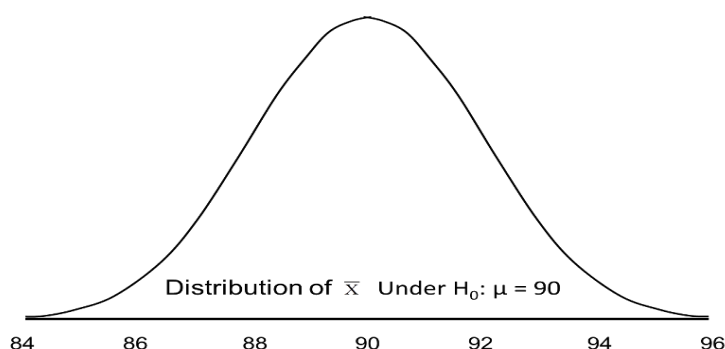

Figure (1). Mean distribution under null hypothesis

To construct the decision rule for our test of hypothesis, we choose critical values based on $\alpha=0.05$ and a two-tailed test. So, the decision rule is as follows: Rejection area for test $H_0: \mu = 90$

versus $H_1: \mu \neq 90$ at $\alpha = 0.05$. The areas in the two tails of the curve in figure(2) represent the likelihood of a Type I Error, $\alpha = 0.05$.

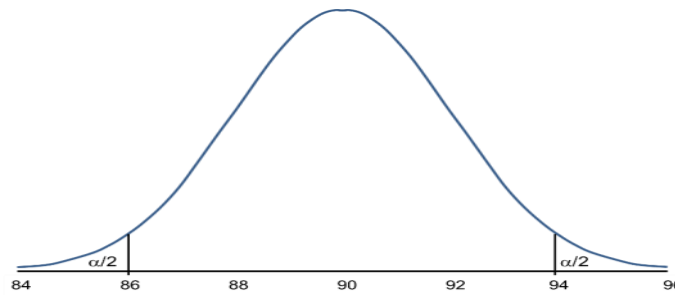

Figure (2). Area for type I error

Now, if the alternative hypothesis, H_1 , is true (i.e., $\mu \neq 90$), i.e., the mean = 94. The figure (3) shows the distributions of the sample mean under H_0 . The sample mean values are shown along the horizontal axis figure (3).

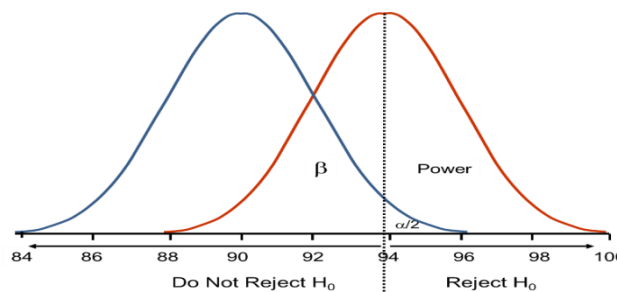

Figure (3). Distribution of \bar{x} Under H_0

If the actual mean is 94, then the H_1 is true. For the test, α is set at 0.05 and reject H_0 if the observed sample mean exceeds 93.92 (see the upper tail of the rejection area). The critical value (93.92) is exhibited by the vertical line. The probability of a Type II error is denoted β , and $\beta = P(\text{Do not Reject } H_0 \mid H_0 \text{ is false})$, β is shown in the figure (3) (where we do not reject H_0). Power, $(1 - \beta)$ is shown in the figure as the area under the rightmost curve (H_1) to the right of the vertical line (where we reject H_0). Note that β and power are related to α , the variability of the outcome and the effect size. From the figure above we can see what happens to β and power if we increase α . The figure (4) shows the same structure for the case where the mean under the alternative hypothesis is 98, where distribution of \bar{x} under $H_0: \mu = 90$ and under $H_1: \mu = 98$.

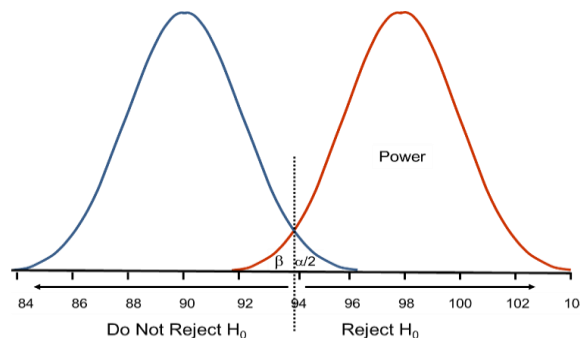

Figure (4). Distribution of \bar{x} Under H_0 and H_1

It is observed that there is much greater power when there is a greater difference between the mean under H_0 as compared to H_1 (i.e., 90 versus 98). A statistical test is much more probable to

reject the H_0 in favor of the H_1 if the true mean is 98 than if the true mean is 94. In this situation, it is seen that there is little overlap in the distributions under the H_0 and H_1 hypotheses.

2.2. The formulas for sample size calculations:

The formulas for calculating the required sample size based on the nature of the population data, whether the data collected is to be of a categorical or quantitative nature require knowledge of the variance or proportion and a determination to the maximum desirable error, as well as the acceptable type I error risk (e.g., confidence level). It is possible to construct a table that suggests the optimal sample size, given a population size, a specific margin of error, and a desired confidence interval, see Harza A. (Harza, 2017).

2.2.1. Sample size calculations for categorical outcomes (e.g., treatment patterns):

When considering treatment distributions in a population, with a binomial distribution assumption of (n, p) , in which the n stands for the sample size and p represents the probability of receiving the treatment, the following formulas are hold (Karissa M. et al(2019), Arif Habib et al(2014), and Sharma et al. (2020)):

$$\mp 1.96 \sqrt{\frac{P(1-P)}{n}} \dots\dots\dots(1)$$

The probability of not receiving the treatment is $(1 - p)$, and therefore the probability of all n patients not receiving the treatment is $(1 - p)^n$, such that the probability of observing at least one patient receiving the treatment. These formulae can be used to define a sample size that ensures all key treatments will be observed, and that the proportions can be estimated within desired precision. To utilize them to generate sample size requirements, limited a priori data are required; n can be selected to yield acceptable values for both quantities. Because the required sample size n increases as p moves further from 0.50, p can be defined to be the most extreme proportion that would be of interest (e.g., a rare event of 1% portion of the population).

2.2.2. Sample size calculations for continuous outcomes (e.g., costs):

When regarding medical costs, assuming that the mean cost μ is normally distributed and the population standard deviation is σ , the precision associated with a particular sample size can be recognized by the width W of the 95% confidence interval (CI): If an estimate of σ is available, e.g. based on published evidence for another indication, then the width of the CI can be expressed for the maximum feasible sample size n . Alternatively, Eq. (1) can be rearranged so that the required n can be calculated as:

$$n = \frac{1.96^2 \sigma}{w^2} \dots\dots\dots(2)$$

To receive 95% CIs for a desired value $\pm W$:

$$\mp 1.96 \frac{\sigma}{\sqrt{n}} \dots\dots\dots(3)$$

Occasionally, estimates of the population variance σ^2 aren't available, making sample size calculations challenging. Since σ is unknown, an option available is to consider the coefficient of variation c_v . Based on this, σ can be expressed as $c_v \times \mu$, and for assumed values of c_v and μ , n can be estimated for σ . Then the width of a 95% CI can be expressed as:

$$\mp 1.96 \frac{c_v \mu}{\sqrt{n}} \dots\dots\dots(4)$$

For cost estimation, based on Eqs. (2) and (3), assuming that an estimate for the standard deviation is not available, an estimate of c_v can instead be used. In practice, a range of possible

values can be considered, based on cost and any a priori knowledge regarding the population for health resource utilization, expected range of disease severity, and care vs. high-cost acute treatment such as inpatient stays.

2.2.3. Estimation of Sample Size for Cross-sectional or Descriptive Research Studies

These studies or surveys are generally conducted to find out, observe, describe, and document aspects of a situation as it naturally occurs. It is not used to identify the causation of something, such as a reason for an epidemic. A researcher might collect cross-sectional data on past alcohol habits and current diagnoses of liver disease, for example.

Following Richard, A (Richard, Zeller, 2007), Bellera et al(2012), and Sharma SK(2020) the sample size calculations were given below:

Sample size in case data is on nominal/ordinal scale and proportion is one of the parameters:

$$n = \frac{\left(Z_{1-\frac{\alpha}{2}}\right)^2 * (P)(q)}{d^2} \dots\dots\dots(5)$$

- n = Desired sample size
- Z_{1-α/2} = Critical standard value for the corresponding level of confidence.
 (At 95% CI or 5% level of significance (type-I error) it is 1.96 and at 99% CI it is 2.58)
- P = Expected prevalence or based on previous research
- q = 1-p ,and d = Margin of error or precision.

2.2.4. Sample Estimation for Case-control Studies.

It is a study that determines the cause and effect to see whether exposure is correlated with an outcome or not. By way of explanation, it determines wherever an exposure is correlated with an outcome (i.e., disease or condition of interest). It is a type of observational study in which commonly assumed causation is studied among two groups differing in outcome. For example, a case-control research to find out the relationship between alcohol and liver disease.

Example I: Sample size, when proportion is parameter of the study or data are on nominal/ordinal scale:

$$n = \frac{\frac{(r+1)}{r} * (P(1-P)) \left(Z_{1-\beta} + Z_{1-\frac{\alpha}{2}}\right)^2}{(P_1 - P_2)^2} \dots\dots\dots(6)$$

Where:

- r = Control to cases ratio (1 if same numbers of subject in both groups)
- p = Proportion of population = (P1+P2)/2
- Z_{1-β} is the desired power (0.84 for 80% power and 1.28 for 90% power)
- z_{1-α/2} = Critical value for the corresponding level of confidence.
 (At 95% CI or 5% type I error it is 1.96 and at 99% CI or 1% type I error it is 2.58)
- P1 = Proportion in cases and P2 = Proportion in controls.

Sample size n in case data is on interval/ratio (quantitative) scale and mean as a parameter of the study:

$$n = \frac{\frac{(r+1)}{r} * \sigma^2 \left(Z_{1-\beta} + Z_{1-\frac{\alpha}{2}}\right)^2}{(d)^2} \dots\dots\dots(7)$$

Where σ = SD which is based on a previous study or pilot study d = Effect size (difference in the means from previous studies or pilot study)

2.2.5. Sample size estimation for comparative studies.

It is the study design in which comparison is done between two or more groups based on selected attributes such as knowledge, perception, and attitude. A multidisciplinary approach is best

used for this type of research. Sample size in case data is on nominal/ordinal scale and proportion is the parameter of the study:

$$n = \frac{(P_1(1-P_1)+P_2(1-P_2))}{(P_1-P_2)^2} * C \dots\dots\dots(8)$$

n = Sample size for one group that we need to find out

p1 and p2 = Proportion of two groups

C = Standard value for the corresponding level of α and β selected for the study. It is as follows:

Sample size in case data is on interval/ratio scale and mean is parameter of the study.

$$n = \frac{(\sigma^2_1 + \sigma^2_2)^2 * (Z_{1-\beta} + Z_{1-\frac{\alpha}{2}})^2}{(d)^2} \dots\dots\dots(9)$$

d = difference in means of two group (effect size)

σ_1 = SD of Group 1, σ_2 = SD of Group 2

$Z_{1-\beta}$ = It is the desired power, and $z_{1-\alpha/2}$ = Critical value and a standard value for the corresponding level of confidence. (At 95% CI it is 1.96 and at 99% CI, or 1% type I error it is 2.58).

2.2.6. Sample Size Estimation for Experimental Studies

Experimental studies or randomized controlled trials are the studies in which researcher artificially manipulates variables under the study. Randomization and control group are important aspect in these types of studies. In this investigator provides intervention and study its effect and compare in experiential and control group.

Example I: Sample size to rule out the difference (effect size) among two groups (based on difference in proportion or for dichotomous nominal/ordinal variables)

n = Sample size for each group

d = Difference in means of two treatment effect

Z_x = Standard value for a one or two-tailed

σ_2 = SD of Group 2

δ_0 = Acceptable margin of error

S2 = Pooled SD (both comparison groups)

p = Response rate of standard intervention

p0 = Response rate of new intervention.

a. Non-inferiority trial:

$$n = 2 * \left\{ \frac{Z_{1-\beta} + Z^2_{1-\frac{\alpha}{2}}}{\delta_0} \right\} * (1 - P); \dots\dots\dots(10)$$

or

$$n = 2 * \left\{ \frac{Z_{1-\beta} + Z^2_{1-\frac{\alpha}{2}}}{\delta_0} \right\} * SD^2 \dots\dots\dots(11)$$

b. Equivalence trial

$$n = 2 * \left\{ \frac{Z_{1-\beta} + Z_{1-\frac{\alpha}{2}}}{\delta_0} \right\} * P(1 - P); \dots\dots\dots(12)$$

or

$$n = 2 * \left\{ \frac{Z_{1-\beta} + Z^2_{1-\frac{\alpha}{2}}}{\delta_0} \right\} * SD^2 \dots\dots\dots(13)$$

c. Clinical superiority trial

Sample size n

$$n = 2 * \left\{ \frac{Z_{1-\beta} + Z^2_{1-\alpha}}{\delta - \delta_0} \right\} * P * (1 - P); \dots\dots\dots(14)$$

or

$$n = 2 * \left\{ \frac{Z_{1-\beta} + Z^2_{1-\alpha}}{\delta - \delta_0} \right\} * SD^2 \dots \dots (15)$$

Sample size to rule out the difference (effect size) among two groups (based on difference in the mean or for continuous variables).

Estimates of the true prevalence of Covid-19 can be made by random sampling in the wider population. Ola Brynildsrud(2020) used simulations to explore confidence intervals of prevalence estimates under different sampling intensities and degrees of sample pooling and based on simulation of the effect sample pooling on prevalence estimates under different settings for true prevalence. Starting by generating a population of p individuals and then let everyone have p probability of being infected at sampling time. If n is the number of patient samples collected from the population, and the number of patient samples that are pooled into a single well is denoted by k , then the total number of pools are thus $\binom{n}{k}$.

Pooled sampling can be used to efficiently assert freedom from disease with a certain probability. If the population is free from the disease, then we find no true positive specimen in our sampling. Ola Brynildsrud (Brynildsrud, 2020) calculated how many samples we need to take from a population with prevalence to ensure that the probability of sampling p at least one single positive patient is α or higher. The needed number using the formula of Christensen and Gardner (Christensen, Gardner, 2000) is:

$$n \geq \frac{\log(1 - (1-\alpha))}{\log(\theta(1 - p) + (1 - \eta)p)} \dots \dots (16)$$

Where n :number of patients samples from population, θ :specified test value and η is sensitivity value (for example 0.95).

For tests with perfect specificity, we do not have to worry about false positives, and if any pools come out as positive, we classify the population as not free from disease. The formula of Christensen and Gardner (2000) can be expanded to the case with pooled sampling:

$$m \geq \frac{\log(1 - (1-\alpha))}{\log(1 - p)^k \theta + (1 - (1 - p)^k (1 - \eta))} \dots \dots (17)$$

Where:

$m = \binom{n}{k}$: total number of pools.

3.Numerical Analysis:

There are different equations that can be used to calculate sample size and confidence intervals depending on factors such as whether the standard deviation is known or smaller samples ($n < 30$) are involved, among others. Most commonly however, the population is used to refer to a group of people, whether they are the number of patients in a hospital, the number of patients within a certain age group of some geographic area, or the number of patients in a hospital at any given time. Based on different formulas, we present the recommended sample size and its relationships between related factors (Corman, Landt, Kaiser, Molenkamp, Meijer, Chu, 2020).

The Sample Size Calculator uses the following formulas:

1. $n = z^2 * p * (1 - p) / e^2$

2. n (with finite population correction) = $[z^2 * p * (1 - p) / e^2] / [1 + (z^2 * p * (1 - p) / (e^2 * N))]$

Where:

n is the sample size; N is the population size.

z is the z-score associated with a level of confidence, p is the sample proportion, expressed as a decimal,and e is the margin of error, expressed as a decimal,

Numerical Example: Let's say we want to calculate the proportion of COVIT19 patients who have been discharged from a given hospital who are happy with the level of care they received while hospitalized at a 90% confidence level of the proportion within 7%. Then we ask :What sample size would we require (Eur, 2020)?

The sample size (n) can be computed using the following formula:

$$n = z^2 * p * (1 - p) / e^2$$

where Z= 1.645 for a confidence level (α) of 90%, p = proportion (expressed as a decimal), E = margin of error.

$$Z = 1.645, p = 0.5, E = 0.07$$

$$n = 1.645^2 * 0.5 * (1 - 0.5) / 0.07^2$$

$$n = 1.3530125 / 0.0049 = 276.125 \approx 276 \text{ patients.}$$

Margin of Error vs. Sample Size:

Margin of error indicates the extent to which the outputs of the sample population are reflective of the overall population. The lower the margin of error, the nearer the researcher is to have an accurate.

Example:

Given: Confidence level (α),Margin of Error (E): %, Population Proportion (p): %. Population Size (N) (optional).The sample size (n) is calculated according to the formula:

$n = [z^2 * p * (1 - p) / e^2] / [1 + (z^2 * p * (1 - p) / (e^2 * N))]$ Where: z = 1.96 for a confidence level (α) of 95%, p = proportion (expressed as a decimal), N = population size, E= margin of error.

$$z = 1.96, p = 0.4, N = 1000, E = 0.05$$

$$n = [1.96^2 * 0.4 * (1 - 0.4) / 0.05^2] / [1 + (1.96^2 * 0.4 * (1 - 0.4) / (0.05^2 * 1000))]$$

$$n = 368.7936 / 1.3687936 = 269.429, n \approx 269$$

The sample size (with finite population correction) is equal to 269.

Table (1) presents the results of some calculations for sample size for a given confidence interval and margin of error, which may be used to determine the appropriate sample size for almost any study. It is noticed that the sample size is larger for a lower margin of error or a higher level of confidence. The margin of error depends on the size and variability of the sample. Naturally, the error will be smaller if the sample size (n) is large, or the variability of the data (Standard deviation) is less. The sample sizes in the following tables presume that the attributes being measured are distributed normally or nearly so. If this assumption is violated, then the whole population must be surveyed (Fritz, Morris, Richler, 2012).

Table (1): Calculate sample size for given CI and margin of error.

Population Size(N)	Confidence Interval % (95)	Margin of Error	Sample Size(n)
100	95	1	99
100	95	0.5	100
1000	95	0.5	975
1000	95	1	906
10000	95	1	4900
10000	95	0.5	7935
10000	95	0.1	9897
1000	95	0.1	999

The level of confidence of a sample is expressed as a percentage and describes the extent to which you can be sure it is representative of the target population. For example, a 95% confidence interval does not mean that 95% of the sample data lie within that interval. A confidence interval is not a range of plausible values for the sample, rather it is an interval estimate of plausible values for the population parameter. The proper understanding of CI is not that simple. The true value of the population parameter is fixed, while the width of the 95% CI based on a random sample will also

vary randomly. If repeated random samples of equal size are selected from the population, we will get a corresponding number of 95% CI values, only 95% of them can be expected to combine the population parameter value. Table (2) shows the required sample size for detecting differences from 0.10% to 50%, with 90% confidence and 80% power and conversion rates around 5%. (10% increase for compensation) (Hoekstra, Morey, Rouder, 2014).

Table (2): Calculate sample size for detecting difference.

Required Sample Size				
Difference	Each Group	Total	A	B
0.10%	652,196	1,304,391	5%	5.1%
0.50%	27064	54,129	5%	5.5%
1.00%	7071	14,142	5%	6.0%
5.00%	378	757	5%	10.0%
10.00%	123	246	5%	15.0%
20.00%	44	88	5%	25.0%
30.00%	25	51	5%	35.0%
40.00%	17	33	5%	45.0%
50.00%	12	24	5%	55.0%

In medical research, generally, the researcher should find the optimal sample size by plotting power as a function of effect size and sample size to avoid wasting resources. Figure (6) exhibits the total sample size and power of the test for difference between two dependent means with effect size $d=0.3$. The effect size represents the lowest difference that would be of significance. It could be the difference in cure rates, or a standardized mean difference or a correlation coefficient. As effect size increases, the type II error decreases. For a specific power, 'small effects' require greater sample size than 'large effects'. Figure (6) shows that an increase in sample size yields greater power (Kane, 2019). The sample size has an indirect effect on power because it affects the measure of variance used to calculate a test statistic (t-test). Since the power of the test to be calculated involves comparison of sample means, one would be more interested in the standard error (the average difference in sample values) than standard deviation or variance. When n , sample size, is large a lower standard error would have been achieved than when n is small. However, when N , the population size is large a smaller beta region would have been achieved than when n is small. The relationship between α and β using t value is shown in figure (5) using t distribution. The figure shows the change in β and power if α is increased. In general, when the α level, the effect size, or the sample size increases, the power level increases (Mizumoto, Kagaya, Zarebski, Chowell, 2020).

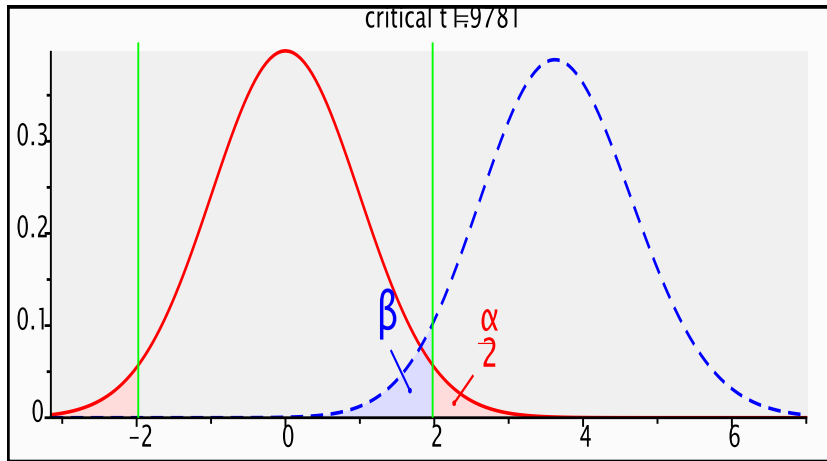

Figure (5). The relationship between α and β using t value.

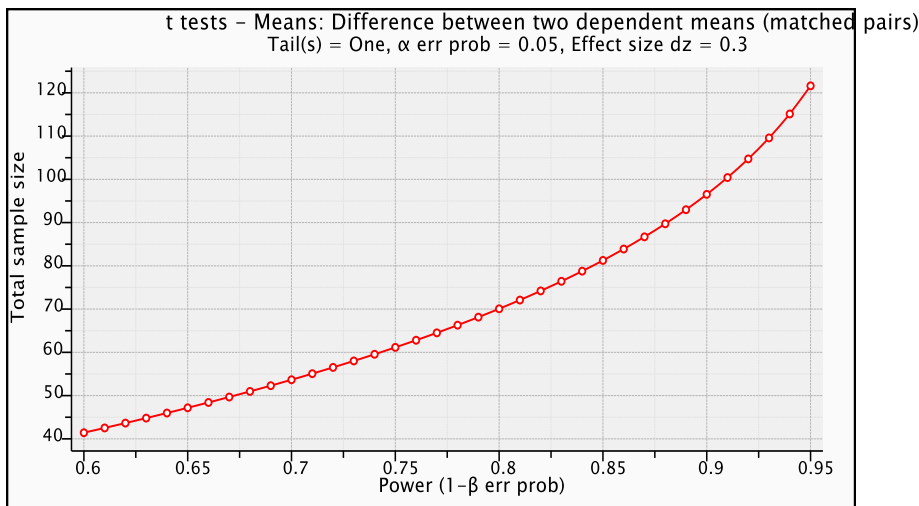

Figure (6). Total sample size and power (Two tailed t test)

Figure (7) shows the two tails t tests correlation plot of α and error probability (point biserial model), where the total sample size values are 10,20 and 30, power at 0.9997392. Considering the alternative hypothesis (H_1), choose a region of rejection such that the probability of observing a sample value in that region is less than or equal to α when accepting H_0 . If the obtained sample statistic value falls within the rejection region, the decision is made to reject the H_0 . If α is set at 5%, this can be interpreted that in 5%, or one in twenty, the data indicate that "something" exists, while in fact, it does not (Suresh, 2020).

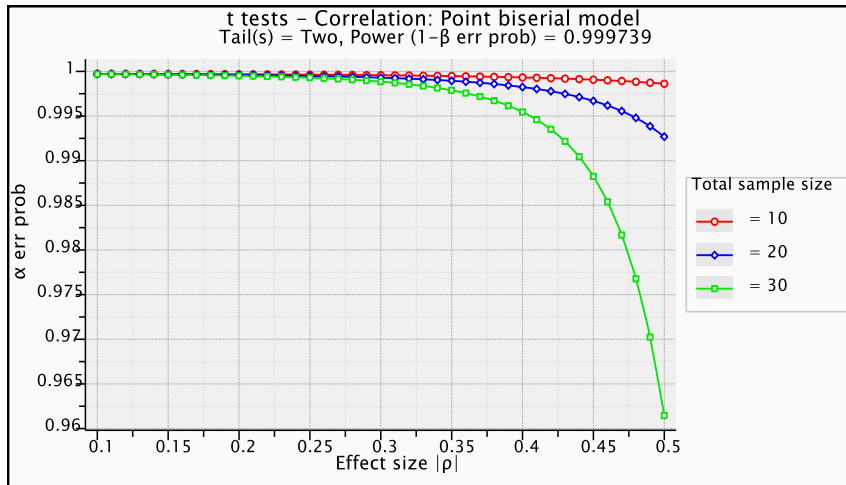

Figure (7). Plot of total sample size, effect size and α prob.

As observed in figure (8), the t test correlation was used (point biserial model) for post-hoc power analysis, given α , sample size and effect size, where effect size ($Es(\rho) = 0.3$), $\alpha = 0.05$ and the total sample size equals $n = 300$, then power = 0.9997392.

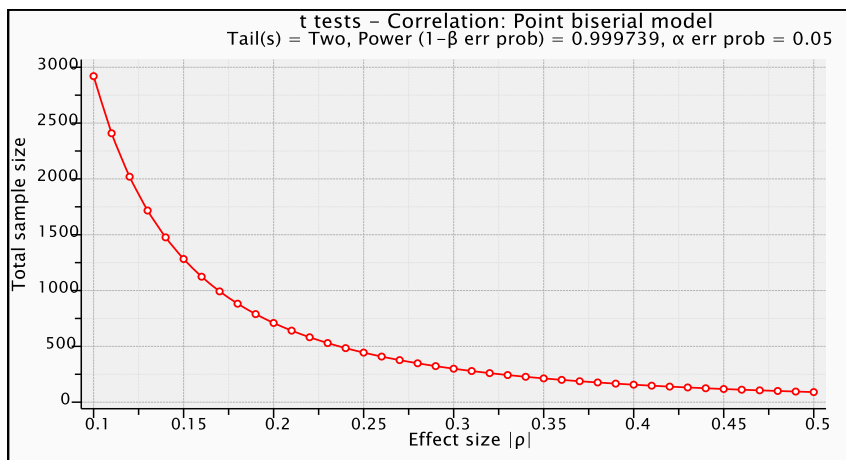

Figure (8). Plot of total sample size versus effect size.

The figure(9) illustrates that as effect size(ρ) increases, the error prob(α) decreases.

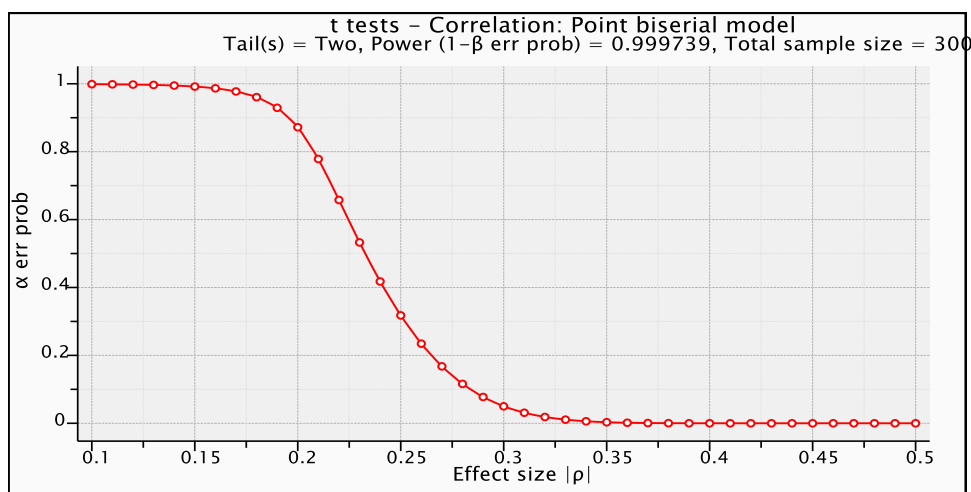

Figure (9). Plot of error prob.(α) and effect size(ρ).

When planning a clinical study, the resulting sample size might be too large while the possible resources to conduct such a large study is limited, or ethical reasons may prevent enrolling this many subjects. Reducing the sample size usually involves some compromise, such as accepting a small loss in power.

Evaluating a statistical power of existing medical study:

Let us consider two study groups each received different treatments, Continuous (means). If the primary endpoint was binomial-only two possible outcomes) If the primary endpoint was binomial-only two possible outcomes). E.g., mortality (dead/not dead), pregnant (pregnant/not). Consider the following inputs and after calculating, the results as shown below:

Statistical Parameters

Study Incidence

Group 1 ?	%
Group 2 ?	%

Number of Subjects

Group 1	subjects
Group 2	subjects

Type I/II Error Rate

Alpha ?	
---------	--

Results:Dichotomous Endpoint, Two Independent Sample Study

Post-hoc Power	
100% power	
Study Parameters	
Incidence, group 1	30%
Incidence, group 2	70%
Subjects, group 1	500
Subjects, group 2	1200
Alpha	0.05

- p_1, p_2 = proportion (incidence) of groups #1 and #2
- $\Delta = |p_2 - p_1|$ = absolute difference between two proportions
- n_1 = sample size for group #1, n_2 = sample size for group #2
- α = probability of type I error (usually 0.05)
- z = critical Z value for a given α or β
- K = sample size ratio for group #2 to group #1
- $\Phi()$ = function converting a critical Z value to power

Post-hoc power analysis procedure has been criticized as a means of interpreting negative study results. Because post-hoc analyses are only calculated on negative trials ($p \geq 0.05$), therefore, the analysis will gain a low post-hoc power result, which may lead to misinterpretation as the trial having inappropriate power, hence, instead, 95% CI may be a more appropriate method of calculating statistical power.

Finally, the calculation of the adequate sample size health surveys and studies involves statistical procedures as well as clinical or practical considerations and requires teamwork efforts (also includes biostatisticians) to determine the sample size that will address the research question of interest with adequate precision or power to obtain results that are clinically significant and meaningful.

Discussion.

The formula for sample size calculation alters with the type of study designs. It should be known that all the sample estimates presented represent the largest possible sample size values for the desired level of confidence. Some factors that affect the width of a confidence interval include size of the sample, confidence level, and variability within the sample. As our sample size increases, the confidence in our estimate increases, and then we have greater precision attainable. Higher sample size permits the investigator to increase the significance level of the feedback, since the confidence of the results are potential to increase with higher sample size. It is worthwhile to recall that the confidence interval concept was used to give an answer to an issue in statistical inference results obtained from data that represent randomly selected part of a population. A 95% confidence interval is often used in biological sciences. A much higher level is usually used in the physical sciences, such as engineering field to provide a higher level of precision and eliminate the risks of manufacturing poor-quality products. This can hold for sensitive medical research. Trivial errors in formula, pooling, statistical baseline values, study design, and the outcome measures can lead to erroneous estimation with a great influence on the external validity of the study. In medical research, it is essential sometimes to consider all vital issues, and about 10% of additional samples can be considered to the computed sample size for various consideration. When determining

optimal sample size in medical research, it is important to consider any subgroups of interest, and either target such subgroups directly in sampling strategy or account for expected sample size needs if only the whole population is to be investigated.

Conclusion

An optimal sample size for use in epidemic and medical research studies was introduced in this study. A tool that a researcher could use in planning and conducting good quality research is presented and a discussion of various aspects of sample size consideration in medical research is intensively covered, in addition to the essentials in calculating power and sample size for a variety of applied study designs. Sample size computation for survey type of studies, observation studies and experimental studies based on means and proportions or rates, for assessing the categorical outcome are also presented. Enough details such as the power, significance level, mean or rate for the control group, minimal detectable difference, variance, and dropout rate should be clearly explained in this study. Any other factors that formed the basis of the sample size calculation should also be included. Recently, considerable interest has been focused on medical research after the beginning of COVID-19 pandemic. The resulting literature is scattered over many sources. Therefore, the paper aimed at giving some contributions in this field. Hence, to improve the quality of the sample size calculation of COVID-19 trials and related topics research, it is strongly suggested that all research teams should include a statistician or invite a statistician to evaluate the appropriateness of the sample size calculation. Eventually, the method for estimating sample size in epidemic or any health or medical study should be explained clearly with sufficient detail to permit its use in other protocols later.

References

1. Gopi Chander, N. (2017). Sample size estimation. Jul-Sep; 17(3), pp.217-218. doi: 10.4103/jips.jips_169_17 PMID: 28936033.
2. Zhang, Q., Wang, Y., Qi, C., Shen, L., Li, J. (2019). Clinical trial analysis of 2019-nCoV therapy registered in China. *J Med Virol*. Accepted. [PMC free article] [PubMed] [Google Scholar].
3. Zhou, Y.H., Qin, Y.Y., Lu, Y.Q. (2020). Effectiveness of glucocorticoid therapy in patients with severe novel coronavirus pneumonia: protocol of a randomized controlled trial. *Chin Med J*. Article in press. [PMC free article] [PubMed] [Google Scholar].
4. Yelin, I., Aharony, N., Shaer-Tamar, E., Argoetti, A., Messer, E., Berenbaum, D. (2020). Evaluation of COVID-19 RT-qPCR test in multi-sample pools. medRxiv.2020.03.26.20039438.
5. Russel, V.L. (2001). Some Practical Guidelines for Effective Sample Size Determination. Dept of Statistics, University of Iowa.
6. Bellera, C.A. (2012). Calculating Sample Size in Anthropometry in V.R.Preedy (ed.), *Handbook of Anthropometry: Physical Measures 3 of Human Form in Health and Disease*, DOI 10.1007/978-1-4419-1788-1_1, © Springer Science+Business Media, LLC.
7. Johnston, K.M., Lakzadeh, P., Donato, B.M.K. (2019). Methods of sample size calculation in descriptive retrospective burden of illness studies. *BMC Med Res Methodol* 19, 9. <https://doi.org/10.1186/s12874-018-0657-9>.
8. Paul, H.L. (2020). Sample sizes in COVID-19-related research. *CMAJ* April 27, 192 (17) E461; DOI: <https://doi.org/10.1503/cmaj.75308>
9. Gautret, P., Lagier, J.C., Parola, P. (2020). Hydroxychloroquine, and azithromycin as a treatment of COVID-19: results of an open-label non-randomized clinical trial. *Int J Antimicrob Agents*. Article in press. [PMC free article] [PubMed] [Google Scholar].
10. Hogan, C.A., Sahoo, M.K., Pinsky, B.A. (2020). Sample Pooling as a Strategy to Detect Community Transmission of SARS-CoV-2. *JAMA*, doi: 10.1001/jama.2020.5445
11. Wu, C.N., Xia, L.Z., Li, K.H. (2020). High-flow nasal-oxygenation-assisted fiberoptic tracheal intubation in critically ill patients with COVID-19 pneumonia: a prospective randomized controlled trial. *Br J Anaesth*. (article in press) [PMC free article] [PubMed] [Google Scholar].

12. Arif, H. (2014). Design and Determination of The Sample Size in Medical Research. IOSR Journal of Dental and Medical Sciences (IOSR-JDMS) e-ISSN: 2279-0853, p-ISSN: 2279-0861. Volume 13, Issue 5 Ver. VI. (May. 2014), pp.21-31.
www.iosrjournals.org www.iosrjournals.org 21 | Page.
13. Manski, C., Tetenov, A. (2016). "Sufficient Trial Size to Inform Clinical Practice," Proceedings of the National Academy of Sciences, 113(38), pp.10518-10523.
14. Manski, C., Tetenov, A. (2019). "Trial Size for Near-Optimal Treatment: Reconsidering MSLT-II," The American Statistician, 73(S1), pp.305-311.
15. Lenth, R.V. (2017). Some practical guidelines for effective sample size determination. [Last accessed on. Jul 10]. Am Stat, 55, pp.187-193.
Available from: <http://www.jstor.org/stable/2685797>. [Google Scholar].
16. Harza, A. (2017). Using the confidence interval confidently Thorac Dis; 9(10), pp.4125-4130. doi:10.21037/jtd.2017.09.14.
17. Richard, A., Zeller, Y. (2007). Establishing the Optimum Sample Size. Epidemiology and Medical Statistics. Handbook of Statistics Volume 27, pp.656-678.
18. Christensen, J., Gardner, I.A. (2000). Herd-level interpretation of test results for epidemiologic studies of animal diseases. Preventive Veterinary Medicine, pp.83-106. doi: 10.1016/s0167-5877(00)00118-5.
19. Brynildsrud, O. (2020). Covid-19 prevalence estimation by random sampling in the wider population – Optimal sample pooling under varying assumptions about true prevalence.
20. Corman, V.M., Landt, O., Kaiser, M., Molenkamp, R., Meijer, A., Chu, D.K (2020). Detection of 2019 novel coronavirus (2019-nCoV) by real-time RT-PCR. Euro Surveill. 25.doi: 10.2807/1560-7917.ES.2020.25.3.2000045.
21. Eur, J. (2020). Intern Med. Jul; 77, pp.139-140. Elsevier Public Health Emergency Collection. Published online 2020 Apr 30. doi: 10.1016/j.ejim.2020.04.057 PMID: PMC7190503 PMID: 32414641.
22. Fritz, C.O., Morris, P.E., Richler, J.J. (2012). Effect size estimates: Current use, calculations, and interpretation. J Exp Psychol Gen. 141, pp.2-18. [PubMed] [Google Scholar].
23. Hoekstra, R., Morey, R.D., Rouder, J.N. (2014). Robust misinterpretation of confidence intervals. Psychon Bull Rev, 21, pp.1157-64. [Crossref] [PubMed].
24. Kane, S.P. (2020). Sample Size Calculator. ClinCalc: <https://clincalc.com/stats/samplesize.aspx>. Updated July 24. Accessed August 24.
25. Mizumoto, K., Kagaya, K., Zarebski, A., Chowell, G. (2020). Estimating the asymptomatic proportion of coronavirus disease 2019 (COVID-19) cases on board the Diamond Princess cruise ship, Yokohama, Japan. Eurosurveillance.
26. Suresh, K.Sh. (2020). How to calculate sample size for observational and experimental nursing research studies?. National Journal of Physiology, Pharmacy and Pharmacology. Vol 10 | Issue 01. DOI: 10.5455/njppp.2020.10.0930717102019.

Received: 15.03.2024

Accepted: 09.05.2024

DOI: <https://doi.org/10.36719/2663-4619/102/214-220>

Ülvi Sadıq-zadə

Azərbaycan Respublikası
Fövqəladə Hallar Nazirliyinin Akademiyası
ulvi-sadixov@mail.ru

Ülvi Muradov

Azərbaycan Respublikası
Fövqəladə Hallar Nazirliyinin Akademiyası
muro00885@gmail.com
UOT: 355/359-/5/-9

VƏTƏN MÜHARİBƏSİ ZAMANI RİSKLƏRİN QIYMƏTLƏNDİRİLMƏSİ

Xülasə

Məqalədə Vətən Müharibəsi gedişatında düşmanın raket və artileriya zərbələri nəticəsində şəhər və rayonlarımıza dəyən zərərin statistik məlumatları verilmişdir. Hərbi xarakterli fəvqəladə hallar zamanı yaranmış risklər təyin olunmuşdur. Fövqəladə halların qarşısının alınması və nəticələrinin minimuma endirilməsi məqsədilə risklər qiymətləndirilmişdir. Hərbi xarakterli fəvqəladə hallarla mübarizə üçün mühafizə və qabaqlayıcı tədbirlər müəyyən edilmişdir.

Açar sözlər: Vətən müharibəsi, fəvqəladə vəziyyət, risk, qəza-xilasetmə, qiymətləndirmə, idarəetmə

Ulvi Sadig-zadeh

The Azerbaijan Republic
Academy of the Ministry of Emergency Situations
ulvi-sadikhov@mail.ru

Ulvi Muradov

The Azerbaijan Republic
Academy of the Ministry of Emergency Situations
muro00885@gmail.com
UOT: 355/359-/5/-9

Assessment of risks during the homeland war

Abstract

The article provides statistical information on the damage caused to our cities and regions as a result of the enemy's rocket and artillery strikes during the Patriotic War. Risks arising during emergency situations of a military nature have been determined. Risks have been assessed in order to prevent emergencies and minimize their consequences. Protection and preventive measures have been established to deal with emergency situations of a military nature.

Keywords: Homeland war, emergency situation, risk, accident-rescue, assessment, management

Giriş

Müxtəlif geoloji iqlim və relyef şəraiti ilə fərqlənən Azərbaycan ərazisində 15-dən çox müxtəlif təhlükəli təbiət hadisələri mövcuddur. Ən dağıdıcıları bunlardır: daşqınlar; eroziya; zəlzələlər; sürüşmələr; qar uçqunları; qasırgalar; fırtınalar; burulğanlar. Bu hadisələrin bəziləri (zəlzələlər, sürüşmələr, uçqunlar, burulğanlar) gözlənilmədən baş verir və qısamüddətli olur, lakin böyük maddi itkilər və insan tələfatı ilə nəticələnir (Azərbaycan Respublikasının Mülki müdafiəsi haqqında Əsasnamə, 1992).

Əhalinin təbii (geofiziki, geoloji, meteoroloji, hidroloji, dəniz-hidroloji, təbii yanğınlar və s.) və texnogen (yanğınlar, partlayışlar, bina və tikililərin uçması, kim-yəvi, radioaktiv və bioloji təhlükəli

maddələr) ilə bağlı qəzaları və Azərbaycan Respublikasının ərazilərində, enerji sistemlərində, kommunal təsərrüfatlarda, təmizlə-yici qurğularda, hidrodinamik qurğularda, neft-qaz hasilatı və emalı obyektlərində, magistral boru kəmərlərində, qəzalarda, yol-nəqliyyat qəzalarında və s. mühafizəsi və nəticələrinin (FH-in) aradan qaldırılmasının idarə edilməsi bu ərazilərdə FHN-in müxtəlif bölmələrinin əməli fəaliyyətə hazırlığının əsas formalarından biri olub, FH baş verdikdə və ya baş vermə ehtimalı yüksək olduqda çevik reaksiya verir.

İşin məqsədi.

Riskin dərəcəsinin hesablanması və potensial təhlükənin qiymətləndirilməsi, əldə edilən məlumatın nəzərə alınması, kütləvi qırğın silahı tətbiq edilən hərbi xarakterli fəvqəladə hadisədə nəticələrin minimuma endirilməsində risklərin idarəedilməsi və qiymətləndirilməsi metodikasının istifadəsinin əhəmiyyətli və aktual məsələlərdən olduğunu və tətbiqinin vacibliyinin təsviri.

Əsas hissə.

Risk - arzu olunmayan təhlükə və ya itki olub, müasir dünyada insan fəaliyyətinin bütün sahələrini əhatə edir (Azərbaycan Respublikasının Fəvqəladə Hallar Nazirliyi haqqında Əsasnamə, 2006). Risk - zədələnmə və ya zərərin vurulma mümkünlüyünü bildirir. Kütləvi qırğın silahları tətbiq edilən hadisələri tam şəkildə qiymətləndirmək mümkün deyil, lakin onları səmərəli şəkildə idarə etmək olar. Bu tip fəvqəladə hadisələr zamanı başlıca məqsəd xilas etmə işləri yerinə yetirən şəxsi heyətə, ətraf mühitə və əhaliyə təsir edən təhlükəli amillərin risk dərəcəsini azaltmaqdan ibarətdir (Ocaqov, 2002: 105). Hərbi xarakterli FH zamanı bu risklərin səviyyəsi xeyli yüksəlir.

Hərbi xarakterli fəvqəladə hallarda xilas etmə işləri.

Qəza-xilas etmə işləri aparılarkən xilasedicilərin əsas məqsədi hadisənin tez sa-bitləşməsindən ötrü müsbət dəyişikliyə nail olmaqdan və ya təsir etməkdən ibarətdir. Bu zaman nəzərə alınmalıdır ki, riskli niyyətlə bağlı hərəkət əks - tədbirin məqsədlərinə, yəni FH zonasında qəza - xilas etmə işlərinin effektivliyinə təsir edəcəkdir (Ocaqov, 2012: 120).

Hərbi əməliyyatlar zamanı yaranmış risklərin qiymətləndirilməməsi daha genişmiqyaslı problemlər yaratdığından, onların təhlili və əvvəlcədən müəyyənləşdirilməsi mürəkkəb bir proses hesab edilir (Sadıq-zadə, 2020: 96-98).

Vətən Müharibəsi dövründə baş vermiş hərbi xarakterli fəvqəladə halların statistik məlumatları.

Məlum olduğu kimi, 2020-ci il sentyabrın 27-də səhər saat 6 radələrində Ermənistan Silahlı Qüvvələri Azərbaycan Ordusunun mövqelərini və yaşayış məntəqə-lərini iriçaplı silahlar, minaatanlar və müxtəlifçaplı artilleriya qurğularından intensiv atəşə tutmuşdur. Ermənistan Silahlı Qüvvələrinin yaşayış məntəqələrimizi və hərbi mövqələrimizi atəşə tutması, mülki şəxslər və hərbiçilər arasında itkilərə səbəb olur. Azərbaycan Respublikası Baş Prokurorluğu bildirib ki, Ermənistan Silahlı Qüv-vələrinin hücumu nəticəsində indiyədək Azərbaycanda 87 mülki şəxs öldürülüb, 400 nəfər yaralanıb. Qurum açıqlayıb ki, 2338 yaşayış evi, 92 çoxmənzilli bina, 415 mülki obyekt yararsız vəziyyətə düşüb. Atəş nəticəsində 2072 yaşayış evi, 90 çoxmə-r-təbəli yaşayış binası və 388 mülki infrastruktur obyektinə külli miqdarda ziyan dəyib.

Risklərin idarə edilməsi sistemi.

Bu məqsədlə, ISO-31000 - "Risklərin idarə edilməsi sistemi" istifadə oluna bilər (Sadıq-zadə, 2020: 127-132). Hərbi xarakterli FH-nin qarşısının alınması, nəticələrinin aradan qaldırılması və lazımı tədbirlərin vaxtı - vaxtında yerinə yetirilməsi məqsədlə baş vermiş hərbi xarakterli FH-nin risklərinin nəticə və ehtimallarının dərəcələri aşağı-dakı cədvəldə qeyd edilmiş və ISO-31000 - Risklərin qiymətləndirilməsi metodikasına uyğun hesablama aparılmışdır (Sadıq-zadə, 2021: 63-64). Həmin metodikadan istifadə edilməklə Vətən Müharibəsində ən çox zərər çəkmiş şəhər və rayonlara raket, bomba zərbələri riskin ehtimalı və nəticələri müəyyən olunmuş, müvafiq diaqram isə cədvəl 1 və 2-də təqdim edilmişdir (Sadıq-zadə, 2021: 45-48).

Qeyd edilənlər, Vətən müharibəsində Gəncə şəhərinə, Tərtər, Ağdam və digər rayonlara düşmə-n tərəfindən bombardmanlar və vurulan raket zərbələri zamanı bir daha öz təsdiqini tapmışdır.

Bu cədvəllərin vasitəsi ilə baş vermiş fəvqəladə halların təhlükə ağırlığı və baş vermə ehtimalı müəyyən edilir.

Cədvəl 2.
HX FH üçün təhlükə və riskin qiymətləndirilməsi.

No si	Təhlükənin təsviri	Təhlükə altında olan insanlar	Təhlükənin ağırlığı nəticəsi	Başvermə ehtimalı	Riskin dərəcələnməsi
1	Bərdə rayonu: 20 ədəd 9M528 raket (Smerç tipli), 2 ədəd Toçka-U tipli, 7 ədəd Elbrus tipli, 12 ədəd Qrad tipli, 4 ədəd müxtəlif növ raketlər və ağır artilleriya.	Bərdə rayonu, ətraf kəndlər və yaxın ərazilər*	ağır	yüksək ehtimal	çox yüksək
2	Tərtər rayonu: 21 ədəd qadağan olunmuş Smerç tipli raket mərmiləri, 16277 top, qrad və digər mərmilər.	Tərtər rayonu, ətraf kəndlər və yaxın ərazilər*	ağır	yüksək ehtimal	çox yüksək
3	Beyləqan rayonu: 5 ədəd müxtəlif növ raket.	Beyləqan rayonu, ətraf kəndlər və yaxın ərazilər*	ağır	orta ehtimal	yüksək
4	Ağdam rayonu: 9848 ədəd müxtəlif növ raket.	Ağdam rayonu, ətraf kəndlər və yaxın ərazilər*	ağır	orta ehtimal	yüksək
5	Füzuli rayonu: 1 ədəd Toçka-U tipli, 6 ədəd Smerç tipli, 282 top, qrad və digər mərmilər.	Füzuli rayonu, ətraf kəndlər və yaxın ərazilər*	ağır	yüksək ehtimal	çox yüksək
6	Mingəçevir şəhəri: 2 ədəd Smerç tipli raket.	Mingəçevir şəhəri və yaxın ərazilər*	ağır	yüksək ehtimal	çox yüksək
7	Gəncə şəhəri: Toçka-U, Smerç, Skad tipli və digər raket.	Gəncə şəhəri, ətraf kəndlər və yaxın ərazilər*	ağır	yüksək ehtimal	çox yüksək
8	Yevlax şəhəri: 1 ədəd 9M525 qəlpəli (Smerç tipli) raket.	Yevlax şəhəri, ətraf kəndlər və yaxın ərazilər*	orta	mümkün ehtimal	çox yüksək
9	Ağcabədi şəhəri: müxtəlif növ raket.	Ağcabədi şəhəri, ətraf kəndlər və yaxın ərazilər*	orta	mümkün ehtimal	çox yüksək
10	Siyəzən şəhəri: 3 ədəd ballistik raket.	Siyəzən şəhəri, ətraf kəndlər və yaxın ərazilər*	orta	aşağı ehtimal	yüksək
11	Daşkəsən şəhəri: ağır artilleriya və top mərmiləri.	Daşkəsən şəhəri, ətraf kəndlər və yaxın ərazilər*	orta	aşağı ehtimal	yüksək
12	Naftalan şəhəri: ağır artilleriya və top (36 müxtəlif növ) mərmiləri.	Naftalan şəhəri, ətraf kəndlər və yaxın ərazilər*	orta	mümkün ehtimal	yüksək
14	Qəbələ rayonu: 2 ədəd ballistik raket.	Qəbələ şəhəri, ətraf kəndlər və yaxın ərazilər*	orta	aşağı ehtimal	yüksək
15	Kürdəmir rayonu: 1 ədəd ballistik raket.	Kürdəmir şəhəri, ətraf kəndlər və	orta	aşağı ehtimal	yüksək

		yaxın ərazilər*			
16	Şuşa şəhəri: İskəndər-M (9M723) 1-ədəd raket.	Şuşa şəhəri, və yaxın ərazilər*	ağır	mümkün ehtimal	yüksək
13	Goranboy rayonu: (687 ədəd) müxtəlif növ raket və ağır artilleriya mərmiləri.	Goranboy şəhəri, ətraf kəndlər və yaxın ərazilər*	orta	mümkün ehtimal	yüksək

Cədvəl 1.
Təhlükənin qiymətləndirmə meyarları.

Təhlükənin nəticəsi					
Təhlükənin ehtimalı	Cüzi	yüngül dərəcədə	orta	yüksək	çox yüksək
çox aşağı ehtimal	Aşağı	aşağı	aşağı	Aşağı	aşağı
aşağı ehtimal	Aşağı	aşağı	aşağı	Orta	orta
mümkün	Aşağı	aşağı	orta	Orta	yüksək
ehtimal olunan	Aşağı	orta	orta	yüksək	yüksək
yüksək ehtimal olunan	Orta	orta	yüksək	yüksək	yüksək

Təhlükəsizlik və mühafizə tədbirləri.

Xəbərdarlıq sisteminin təkmilləşdirilməsi, sığınacaq və daldanacaqların yenilənməsi, əhalinin köçürməsinin plan üzrə hazırlanması, əlavə təxliyə yollarının və üsullarının işlənməsi, təhlükəsizlik qaydalarının təkmilləşdirilməsi, idarəetmənin optimallaşdırılması, əməliyyat qərarlarının qəbul edilməsinin sürətləndirilməsi, humanitar yardım təminatının daima hazır vəziyyətdə saxlanması, maddi - texniki təminatın gücləndirilməsi və region üzrə anbarların yaradılması, modul tipli və səyyar xəstəxanaların tikilməsi, qəza - xilasetmə texnikasının yenilənməsi, əhalinin fərdi qoruyucu vasitələrlə təmin edilməsi, əhalinin maarifləndirilməsi, KİV-nin xüsusi rejimdə çalışmasının təmin edilməsi (SMS-xəbərdarlıq, sosial şəbəkələrdə xəbərdarlıq), qəza - xilasetmə, mülki müdafiə və digər bölmələrin fəaliyyətinin hərbi rejimə inteqrasiyası.

“İSO - 31000 Risklərin idarə edilməsi” metodundan istifadə edərək ehtimal edilən hərbi xarakterli fəvqəladə halların zonaları müəyyənləşdirilmiş və yüksək, orta və aşağı risk zonalarına bölünmüşdür. Risk zonalarının qiymətləndirilməsi hərbi xarakterli fəvqəladə halın ehtimal olunan təhlükənin dərəcəsi və nəticəsinə əsaslanaraq qiymətləndirilmişdir.

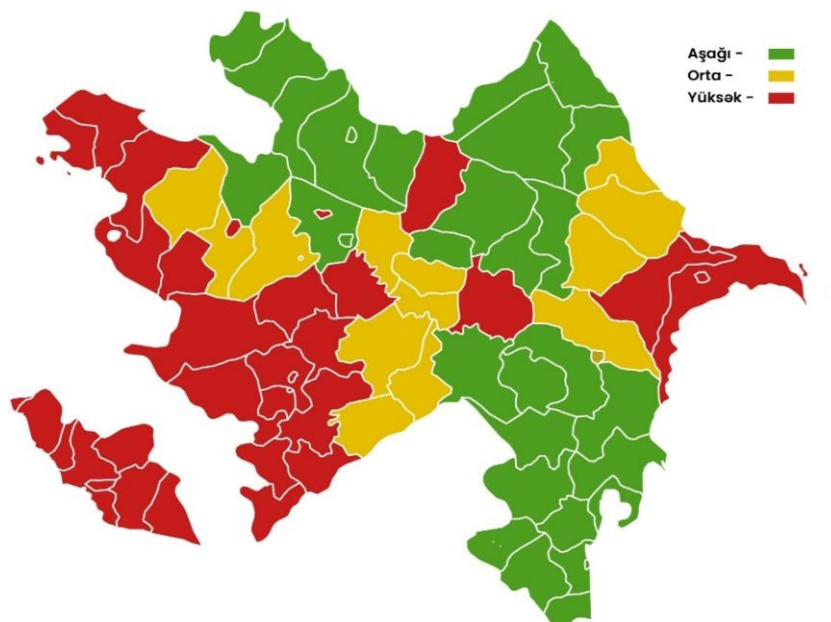

Cədvəl 3.
Ehtimal edilən risk zonaları və fəsadları.

Şəhər (rayon)	Ehtimal olunan fəvqəladə hal zonası	Hadisənin fəsadları
Füzuli rayonu	Quruçayın Böyük Bəhmənli kənd ərazisindən keçən hissəsində yaz və payız aylarında baş verən daşqınlar. Yaz və payız aylarında iri dolu yağması. Dəmyə yerlərdə quraqlıqlar.	Hidrotexniki qurğuların sıradan çıxması, əkin sahələrinə, yaşayış məntəqələri və digər obyektlərə ziyan dəyməsi. Otlaq sahələrinə ziyan dəyməsi.
Tərtər rayonu	Tərtər çayının Tərtər rayonu ərazisindən keçən hissəsində daşqın olması.	Hidrotexniki qurğuların sıradan çıxması, əkin sahələrinə, yaşayış məntəqələri və digər obyektlərə ziyan dəyməsi.
Ağdam rayonu	Güclü leysan yağışların yağması nəticəsində Xaçın və Qarqar çaylarının Ağdam rayonu ərazisindən keçən hissəsində daşqın olması. Təbii və texnogen xarakterli meşə yanğınları.	Əkin sahələrinə, yaşayış məntəqələri və digər obyektlərə ziyan dəyməsi. Ətraf mühitə və canlı aləmə ziyanın dəyməsi.
Bərdə rayonu	Tərtər çayının Bərdə rayonu ərazisindən keçən hissəsində daşqın olması. Qarabağ kanalının Bərdə rayonu ərazisindən keçən hissəsində daşqın olması.	Hidrotexniki qurğuların sıradan çıxması, əkin sahələrinə, yaşayış məntəqələri və digər obyektlərə ziyan dəyməsi.
Ağcabədi rayonu	Qarabağ kanalının Ağcabədi rayonu ərazisindən keçən hissəsində daşqın olması.	Hidrotexniki qurğuların sıradan çıxması, əkin sahələrinə, yaşayış məntəqələri və digər obyektlərə ziyan dəyməsi.
Beyləqan rayonu	Qarabağ kanalının Beyləqan rayonu ərazisindən keçən hissəsində daşqın olması.	Hidrotexniki qurğuların sıradan çıxması, əkin sahələrinə, yaşayış məntəqələri və digər obyektlərə ziyan dəyməsi.

Kəlbəcər rayonu	Təbii və texnogen xarakterli meşə yangınları. Dağlarda qar uçqunları.	Ətraf mühitə və canlı aləmə ziyanın dəyməsi. Əraziyə yaxın insanlar üçün təhlükə və Magistral yolların bağlanması.
Qubadlı rayonu	Təbii və texnogen xarakterli meşə yangınları.	Ətraf mühitə və canlı aləmə ziyanın dəyməsi.
Zəngilan rayonu	Təbii və texnogen xarakterli meşə yangınları.	Ətraf mühitə və canlı aləmə ziyanın dəyməsi.
Laçın rayonu	Təbii və texnogen xarakterli meşə yangınları. Dağlarda qar uçqunları.	Ətraf mühitə və canlı aləmə ziyanın dəyməsi. Əraziyə yaxın insanlar üçün təhlükə və Magistral yolların bağlanması.
Xocalı rayonu	Təbii və texnogen xarakterli meşə yangınları.	Ətraf mühitə və canlı aləmə ziyanın dəyməsi.

Hərbi xarakterli fəvqəladə hadisələrin risk dərəcəsinin müəyyənləşdirmək üçün aşağıdakı düstur alınmışdır:

$$R = f_1 \times G + f_2 \times \Theta + f_3 \times H + f_4 \times X \quad (1)$$

burada G-geosiyasi vəziyyət, Θ -ərazi iddiaları və mübahisəli ərazilər, H-hərbi gücdən istifadə niyyəti, X-xarici dövlətlərin və təşkilatların müdaxiləsi əsas risk faktorları kimi qəbul edilir. f_1 - Tarixi hadisələr; f_2 - Hərbi təlimlər; f_3 - Siyasi gərqinlik; f_4 - Yüksək işsizlik, yoxsulluq və iqtisadi bərabərsizlik əlavə risk faktorları kimi qəbul edilib.

Hərbi xarakterli fəvqəladə halların risklərinin qiymətləndirilməsində əsas və əlavə faktorlar qəza - xilasetmə işlərinin xüsusiyyətlərinə görə dəyişə və əlavə edilə bilər. Bu düsturda əsas risk faktorları 0-1 arası qiymətləndirilir, əlavə faktorlar isə qiymətləndirilmənin normallaşdırılması üçün 1-ədədinədək cəmləşdirilir.

Yaranan risk dəyəri 0-dan 1-ə qədər dəyişir, burada 0 minimum riski, 1 isə maksimumu təmsil edir. Bu misalda dəyər 1-ə nə qədər yaxındırsa, ümumi risk bir o qədər yüksəkdir və əksinə.

Ümumilikdə fəvqəladə hallarla mübarizədə və hərbi xarakterli fəvqəladə halların nəticələrinin minimuma endirilməsi zamanı qəza - xilasetmə, axtarış -xilasetmə və digər təxirəsalınmaz işlərin aparılması zamanı risklərin qiymətləndirilməsi və ehtimal edilən risklərin müəyyənləşdirilməsi prosesi fəzailəşdirilən olaraq aparılması mühüm əhəmiyyət kəsb edir (Fedorcuk, 2022: 302).

FH-nin nəticələrinin aradan qaldırılmasında və nəticələrinin minimuma endirilməsində risklərin təhlili mühüm əhəmiyyət kəsb edir (Gorbunov, 2022: 110-116). Bu səbəbdən də baş verə biləcək hərbi potensialı FH-nin qarşısının alınması üçün daima müşahidə, proqnoz və monitorinq nəzarətinin keçirilməsi risklərin minimuma endirilməsində yardımçı olur (Popov, 2022: 263).

Qəza - xilasetmə və axtarış - xilasetmə işlərinin aparılması zamanı da şəxsi heyətin təhlükəsizliyinin təmin edilməsi məqsədi ilə risklərin əvvəlcədən aşkar edilməsi baş verə biləcək fəlakətin qarşısının alınmasında öz əvəzsiz töhfəsini verəcəkdir.

Nəticə

Beləliklə, risk hadisənin başvermə ehtimalı və baş verəcəyi təqdirdə onun potensial nəticələrinin dərəcəsinin ifadəsidir. Deməli, başvermə ehtimalının və yaxud nəticələrin kəskinliyinin azaldılması ilə risk səviyyəsi aşağı salına bilər. Müharibə və post müharibə dövründə bütün növ əməliyyatların icra edilməsi zamanı risklərin müəyyən olunması, onların təhlili və onlara qarşı görüləcək işlər bilavasitə əhalinin, ərazilərin və orada çalışan şəxsi heyətin təhlükəsizliyinin təmin olunmasında vacib məsələlərdən hesab edilməlidir.

Vətən Müharibəsi dövründə raket və artilleriya zərbələrinə məruz qalmış şəhər və rayonlar üçün müvafiq təhlükə ehtimalı və risk dərəcələri hesablanmış, risklərin hər bir rayon, şəhər üzrə

dərəcələnməsi aparılmışdır. Başvermə ehtimalı olan risklərin qiymətləndirilməsi aparılmış və mühafizə üçün tələb edilən bütün tədbirlər kompleks müəyyən edilmişdir

Ədəbiyyat

1. “Azərbaycan Respublikasının Mülki müdafiəsi haqqında Əsasnamə” 1992-ci il.
2. “Azərbaycan Respublikasının Fövqəladə Hallar Nazirliyi haqqında Əsasnamə” 2006-cı il.
3. “Azərbaycan Respublikasında sülh və müharibə dövrlərində fövqəladə hadisələrdə əhalini mühafizənin əsas prinsipləri haqqında” 1992-ci il.
4. Ocaqov, H. (2002). Həyat fəaliyyətinin təhlükəsizliyinin əsasları. Bakı: Şirvanəşr, 105 s.
5. Ocaqov, H. (2012). FH-də təhlükəsizlik (Defensiologiya). Bakı: Təhsil, 120 s.
6. Sadıq-zadə, Ü. (2020). Xilasetmə işləri zamanı riskin qiymətləndirilməsinin əhəmiyyəti”. Heydər Əliyev və Azərbaycan Respublikasında milli təhlükəsizlik konsepsiyası” respublika elmi-praktiki konfrans, s.96-98.
7. Sadıq-zadə, Ü. (2020). Münaqişəli fövqəladə hallar və Milli təhlükəsizliyin təmin olunmasında FHN-nin rolu. Daxili İşlər Nazirliyinin Polis Akademiyasının Elmi Xəbərləri “Elmi hüquq jurnalı”. № 4 (28), s.127-132.
8. Sadıq-zadə, Ü. (2021). Fövqəladə halların nəticələrinin aradan qaldırılmasında riskin təhlilinin rolu. “İşğaldan azad olunmuş ərazilərdə fövqəladə hal riskləri”. Elmi-texniki konfrans, s.63-64.
9. Sadig-zada, U. (2021). The role of civil defense in emergency response. The journal Science of Europe. Vol 3, № 63, s.45-48.
10. Fedorcuk, V. (2022). Organizaciya i vedeniye avariyno-spasatelnikh rabot. Moskva, 302 s.
11. Gorbunov, S. (2022). Bezopastnost spasatelnikh rabot. Khimki, s.110-116.
12. Popov, P. (2022). Osnovi i primeneniye slujb. Moskva, 263 s.

Göndərilib: 02.03.2024

Qəbul edilib: 28.04.2024

DOI: <https://doi.org/10.36719/2663-4619/102/221-231>

Rauf Nuhov
Azərbaycan Respublikası Müdafiə Nazirliyi
enrio2904@gmail.com

MİLLİ TƏHLÜKƏSİZLİYİN TƏMİN OLUNMASINDA GEOİNFORMASIYA TEKNOLOGİYALARININ TƏTBİQİ (ARCGİS PROQRAM TƏMİNATI NÜMUNƏSİNDƏ)

Xülasə

Məqalədə geoinformasiya texnologiyaları (GİT) və coğrafi informasiya sistemləri (CİS) anlayışları, yaranması və inkişafının qısa tarixi, geoməkan məlumatlarının fərqli sahələrdə emalı mərhələlərinin xüsusiyyətləri, GİT-in digər texnologiyalarla müqayisədə əsas üstünlüklərindən olan geoinformasiya bazası əsasında yaradılmış rəqəmli xəritələrin imkanları araşdırılmışdır. Bundan başqa, zamana əsaslanan geoinformasiya texnologiyaları, relyasiyalı verilənlər bazası, GİT-in ənənəvi Məlumat Bazasını İdarəetmə Sistemlərindən üstün cəhətləri, infrastruktur layihələrində mütəxəssislərə qazandırdığı üstünlüklər, bu texnologiyalar vasitəsi ilə atributiv məlumatların qrafik obyektlərlə əlaqələndirilməsi, onların epidemiologiya, ekologiya, hərbi və digər sahələrdə tətbiqi, ArcGIS proqram təminatı nümunəsində milli təhlükəsizliyin təmin olunmasında tətbiqi məsələləri, müxtəlif qurumların birgə əsaslandırılmış qərar qəbul etməsində operativ məlumatların hazırlanması və qarşılıqlı fəaliyyəti, milli təhlükəsizliyin ənənəvi aspektlərinin CİS mühitinə inteqrasiya edilməsi, təşkilat daxilində digər sistemlərdən və xarici sistemlərdən məlumatların qəbul edilməsi, GİT-in aparıcı proqram təminatı istehsalçısı olan Esri şirkətinin məhsulu ArcGis platformasının milli təhlükəsizliyin təmin olunmasında icra etdiyi konkret tapşırıqlar, qurumlararası əməkdaşlıq və kəşfiyyat məlumatlarının mübadiləsi, istənilən qurğuda və şəbəkədə işləyən geoməkan məlumatları tətbiqləri, istənilən məkan (ofis, ərazi) və şəraitdə (çətin hava şəraiti və ya relyef formasına malik ərazilər) tətbiqinin xüsusiyyətləri, Arcgis platformasının müxtəlif tətbiqlərdə, təşkilat qruplarına və iş proseslərinə konfigurasiya edilə bilmə imkanları təhlil edilərək bu texnologiyaların milli təhlükəsizliyin təmin olunması üzrə mühüm vəzifələri icra edən bütün qurumların işlərində istifadəsinin zəruriliyi əsaslandırılmışdır.

Açar sözlər: *Geoinformasiya texnologiyaları (GİT), coğrafi informasiya sistemləri (CİS), ARCGİS platforması, verilənlər bazası (VB), milli təhlükəsizlik, geoməkan məlumatları*

Rauf Nuhov
Ministry of Defense of the Republic of Azerbaijan
enrio2904@gmail.com

The application of geographic information technologies in ensuring national security (in the example of ARCGIS software)

Abstract

The article examines the concepts of geoinformation technologies (GIT) and geographic information systems (GIS), a brief history of their emergence and development, the features of the processing stages of geospatial information in different fields, the possibilities of digital maps created on the basis of the geoinformation database, which are the main advantages of GIT compared to other technologies. In addition, by analyzing time-based geoinformation technologies, relational databases, the advantages of GIT over traditional Database Management Systems, the advantages it gives to specialists in infrastructure projects, the association of attributive data with graphical objects through these technologies, their application in epidemiology, ecology, military and other fields, application issues in ensuring national security in the example of ArcGIS software, preparation of operational data and interaction of various entities in joint reasoned decision-making,

integration of traditional aspects of national security into the GIS environment, reception of data from other systems within the organization and from external systems, specific tasks performed by the ArcGIS platform, a product of Esri, a leading GIT software manufacturer, in ensuring national security, inter-agency collaboration and the exchange of intelligence data, applications of geospatial data running on any device and network, the characteristics of the application in any location (office, territory) and conditions (severe weather conditions or completed relief areas), the possibilities of configuring the Arcgis platform in various applications, organizational groups and work processes, the necessity of using these technologies in the work of all organizations performing important tasks to ensure national security was justified.

Keywords: *geoinformation technologies (GT), geographic information system (GIS), ARCGIS platform, database, national security, geospatial data*

Giriş

ABŞ-nin 42-ci prezidenti Bill Klinton öz hakimiyyətinin sonunda kütləvi informasiya nümayəndələrinin – “XX əsrin və ikinci minilliyin ən böyük nailiyyəti kimi nəyi qeyd edərdiniz?” – sualına cavab olaraq heç kimin gözləmədiyi bir halda, informasiyanın əldə olunması və ötürülməsi sahəsində qazanılan uğurları qeyd etdi. Eyni zamanda qeyd etmək lazımdır ki, bəşəriyyətə lazım olan informasiyaların 85%-i coğrafi məkanla bağlıdır, yəni informasiya heç olmasa dördölçülüdür və bunun üçü məkanla bağlıdır. Yəni bu bağlılıq dəqiq olmadıqda informasiya öz dəyərini itirir, istifadəçi ondan istifadə edə bilmir, qeyri-müəyyənlik yaranır. Müasir zamanda informasiyanın əldə olunması, emalı və istifadəçiyə çatdırılmasının müxtəlif vasitələri, üsulları və metodları mövcuddur. Bunlardan hansıların seçilməsi qoyulan məqsəd və ona çatmaq üçün həll olunacaq məsələlərin növü və mürəkkəbliyindən asılıdır. Metod və vasitələrin çox olmasına baxmayaraq onlar arasında Coğrafi İnformasiya Sistemlərinin (CİS) özünü təsdiq etməsi və liderlik mövqeyini saxlaması artıq inkarolunmaz bir faktdır (Mehdiyev, İsmayılov, 2011: 4).

CİS-in imkanları gündəlik həyatımızda smartfonlarımızın hüdudlarından (google map) kənara çıxaraq elmi tədqiqatlarda geniş istifadə olunur. Belə ki, bu texnologiyalar epidemioloqlara xəstəliklərin yayılmasının xəritəsini tərtib etməyə, ekoloqlara təbiətdə baş verən dəyişikləri izləməyə, iqlim dəyişiklərini analiz edən mütəxəssislərə buzlaqlarda, dəniz səviyyələrində və regional hava modellərindəki dəyişiklikləri anlamağa, hərbiçilərə döyüş əməliyyatları meydanlarının öyrənilməsinə kömək edir. Bundan başqa, CİS qlobal münəqişə və immiqrasiyanı öyrənən sosial elm adamlarına, inkişaf və infrastruktur üçün ən yaxşı yerləri müəyyən edən mühəndislərin işlərində geniş tətbiq olunur. Təsadüfi deyil ki, məşhur amerikalı alim, CİS proqram təminatlarının hazırlanması üzrə dünyanın aparıcı şirkəti “Esri (Environmental Systems Research Institute)” - nin prezidenti Jack Dangermond bu şirkətin təklif etdiyi proqramları “28 milyard ABŞ dolları dəyərində ekosistem tətbiqi” kimi qiymətləndirir. CİS sertifikatlaşdırma İnstitutunun açıqlamasına əsasən yalnız 2020-ci ildə, 675 000 CİS mütəxəssisi bu sahədə fəaliyyət göstərmişdir (Tasoff, 2023). Dünyanın aparıcı ölkələrində CİS-in müxtəlif sahələrdə uğurlu tətbiqi, qarşıya çıxan ən çətin məsələlərin effektiv həlli bu texnologiyaların istifadəsi və inkişafının daim aktual məsələ kimi qalmasına şərait yaradır. Təbii ki, hər bir dövlətin mühüm vəzifəsi olan milli təhlükəsizliyin təmin olunması artıq daha geniş sahələri, yəni iqtisadi, ekoloji, enerji, ərzaq, kiber təhlükəsizlik və s. sahələri də əhatə etdiyindən, geoinformasiya texnologiyalarının bu sahədə də tətbiqi labüddür.

Geoinformasiya texnologiyaları və coğrafi informasiya sistemləri anlayışları, yaranması, inkişaf tarixi və tətbiq olunduğu sahələr.

Geoinformasiya texnologiyaları və sistemləri haqqında müxtəlif mənbələrdə fərqli təriflərlə qarşılaşmaq olar. Bəzi mənbələrdə CİS xəritələrin yaradılması üçün alətlər, coğrafi məlumatların saxlanması, istifadəsi və görüntülənməsi, digərlərində isə qərar qəbulu üçün kompyuter qrafiki verilənlər bazası kimi göstərilir:

CİS - yer səthi haqqında məlumatların toplanması, təhlili, saxlanması və yayılması üçün müxtəlif tematik təşkilatlar, elmi təşkilatlar, sənaye müəssisələri tərəfindən hazırlanmış kartoqrafik proqram təminatının kompyuter sistemidir;

CİS - geoməkan məlumatlarının istifadəsi ilə qərar qəbulunun dəstəklənməsi üçün hazırlanmış sistemlərdir;

CİS - coğrafi verilənlərin toplanması, saxlanması, emalı, görüntülənməsi üçün hazırlanmış güclü alətlər dəstidir (Musayev, Qocamanov, 2018: 197).

Geoinformasiya texnologiyaları (GİT) – məkan məlumatlarının müxtəlif sahələrdə tətbiqinin və emalının vasitələr dəstidir. Burada vasitələr dedikdə geoməkan məlumatlarının emalı metodlarını həyata keçirən CİS və onların əsasında hazırlanan müxtəlif tətbiqlər üçün qərar qəbulunun dəstəklənməsi sistemləri başa düşülür (Bidenko, Yakovleva, 2013).

Ümumi şəkildə CİS yer səthinə aid informasiyaların toplanması, inteqrasiyası və təhlili üçün xüsusi proqramlarla təchiz olunmuş kompyuter sistemi kimi təriflənir. Ancaq nəzərə almaq lazımdır ki, istənilən tərif dəqiq deyil və onun daim təzələnmə ehtimalı vardır. Üstəlik bir fakt da var ki, CİS-nin özü yeni sahədir və onda bu tərifin daimi təkmilləşəcəyi labüddür. Müəlliflər bunları nəzərə alaraq, CİS-in tərifini vermək məqsədini qarşıya qoymur (Mehdiyev, İsmayılov, 2011: 5)

Geoməkan məlumatlarının müxtəlif sahələrdə emalının mərhələləri aşağıdakı kimidir (şək.1): 1 - coğrafi obyektlər haqqında ilkin məlumatların qəbul edilməsi (məsafədən zondlama məlumatları, xəritələr, ərazi məlumatları və digər məlumatlar); 2 - coğrafi obyektlər haqqında məlumatların ilkin emalı (məlumatların seçilməsi, qruplaşdırılması, təsnifatı, raster və ya vektorlaşdırılması); 3 - məkan və atributiv məlumatların təqdimat modelinin hazırlanması; 4 - məlumatların saxlanması; 5 – qəbul edilmiş məlumatların kompyuter şəbəkələrinə və ya məlumat daşıyıcılarına nəql olunması; 6 – məlumatların ikinci dərəcəli emalı (geoinformasiya analizi və kartoqrafik modelləşdirmə); 7 – nəticələrin təqdimatı; 8 – nəticələrin yoxlanılması və düzəlişlərin edilməsi.

Geoinformasiya vasitələrinin hər hansı bir sahədə effektiv tətbiqi üçün xüsusi olaraq GİT hazırlanır və ya mövcud texnologiyalar tətbiq olunan sahənin tələblərinə uyğunlaşdırılmaqla zəruri nəticələr əldə olunur.

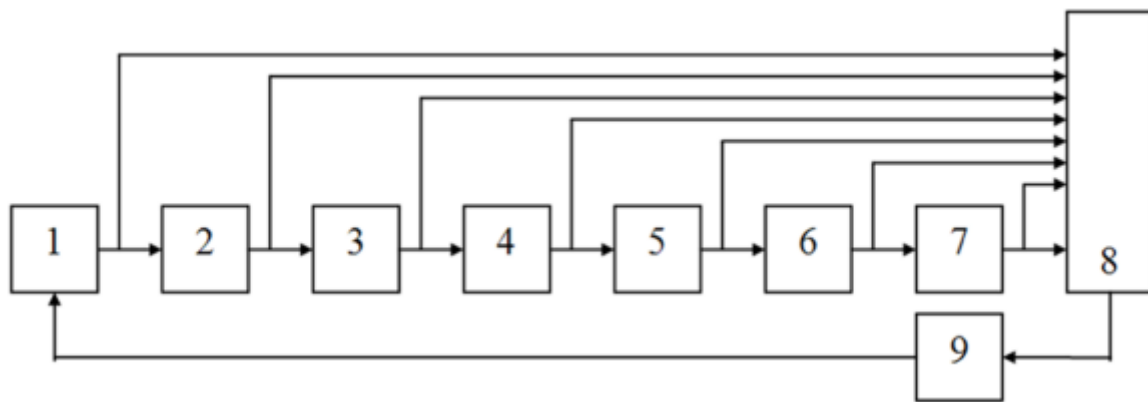

Şəkil 1. Geoməkan məlumatlarının emalı mərhələləri (4)

Geoinformasiya texnologiyaları (GİT) – həm də coğrafi informasiyanın işlənməsi üçün informasiya texnologiyalarıdır. GİT-in digər texnologiyalarla müqayisədə üstünlüklərini müəyyən edən əsas xüsusiyyəti geoinformasiya bazasının, daha dəqiq desək, yer kürəsi haqqında zəruri məlumatları təmin edən rəqəmli xəritələrin (şək.2) mövcudluğudur. Ümumiyyətlə, rəqəmli xəritələr aşağıdakıları təmin etməlidir:

- bütün daxil olan və saxlanılan informasiyanın dəqiq koordinatlandırılması, sistemləşdirilməsi, seçilməsi və inteqrasiyası;
- qərarların qəbul edilməsi üçün informasiyanın kompleksliyi və aydınlığı;
- proseslərin və hadisələrin dinamik modelləşdirilməsi imkanı;
- ərazinin xüsusiyyətlərinin təhlili ilə bağlı məsələlərin avtomatlaşdırılmış həllinin mümkünlüyü;
- fəvqəladə hallarda vəziyyətin operativ təhlili imkanı.

GİT-in yaradılması və inkişaf tarixi Kanada coğrafiyaşünası Roger Tomlisonun 1963-cü ildən 1971-ci ilədək Kanada CİS-in (CGIS) yaradılması üzrə gördüyü işlərə əsaslanır. Geniş mənada GİT koordinatlara bağlı informasiya ilə işləmək üçün məlumat topluları və analitik vasitələrdir. GİT coğrafiyada informasiya texnologiyaları yox, coğrafi informasiyanın emal olunması üzrə informasiya texnologiyalarıdır.



Şəkil 2. Geoinformasiya bazası əsasında yaradılmış rəqəmsal xəritə

GİT təsviri (atributiv) məlumatları (ilk növbədə, hərf-rəqəm və digər grafik, səs və video məlumatları) kartoqrafik (qrafik) obyektlərlə əlaqələndirmək qabiliyyətinə malikdir. Bir qayda olaraq hərf-rəqəm məlumatları relyasiyalı verilənlər bazasının (VB) (şək.3) cədvəllərində hazırlanır. Ən sadə halda, hər bir qrafik obyektə (adətən nöqtə, xətti və sahə obyektləri) VB-da cədvəl sətiri təyin olunur və belə bir əlaqənin istifadəsi GİT üçün çox geniş funksional imkanlar yaradır. Təbii ki, bu xüsusiyyətlər fərqli sistemlərdə özünəməxsus formada, lakin istənilən GİT tətbiqində mövcud olan baza funksiyaları da var, məsələn, "bu nədir?" sualına cavab verməklə xəritədə həmin obyektin göstərilməsi, "o harada yerləşir?" sualına cavab verməklə bu obyektin xəritədə seçilməsi.

Baza funksiyalarına "yaxınlıqda nə yerləşir?" və digər sualları da aid etmək olar. Ümumiyyətlə, GİT-in ilkin və universal istifadəsi məhz informasiya-axtarış, sorğu sistemləri ilə bağlıdır. Beləliklə, GİT həm də VB texnologiyalarının inkişaf etdirilmiş formasıdır və yeni inteqrasiya, strukturlaşdırma üsulu kimi qəbul edilir. Real həyatda məlumatların böyük hissəsi yerləşmə yerləri, forma və qarşılıqlı yerləşmə vəziyyəti mühüm əhəmiyyət kəsb edən obyektlərə aid olduğuna görə GİT adı Məlumat Bazasının İdarəetmə Sistemlərinin (MBİS, Database Menegment System) imkanlarını əhəmiyyətli dərəcədə inkişaf etdirir. GİT-in istifadəsi asan, vizual təsviri isə sadədir, istifadəçiyə məlumat bazası sorğularının verilməsində geniş imkanlar təqdim edir. Nəhayət, GİT ənənəvi MBİS-ə obyektlər arasında məkan əlaqələrinin istifadəsi kimi tamamilə yeni olan bir funksiya əlavə etmiş olur (Ivanov, 2023).



Şəkil 3. Relyasiyalı verilənlər bazası (Pavlenko, 2019)

Qeyd etmək vacibdir ki, hər hansı bir ölkənin davamlı və sürətli iqtisadi böyüməsi üçün infrastrukturun inkişafı çox vacibdir. CİS bu sahədə də geniş istifadə edilə bilər, çünki bu texnologiyalar daim səmərəli üsullar təklif edir və ən səmərəli üsulları tətbiq edərək xərclərin azaldılmasını təmin edir.

CİS-in istifadəsi, bir neçə variantı nəzərə alaraq uyğun və real həll yollarının təmin edilməsinə yönəlmişdir. Bundan əlavə, CİS infrastruktur mütəxəssislərinə şəhər geoloji təhlükəsizliyi müəyyənləşdirməyə və təhlil etməyə imkan verir. CİS-in istifadəsi yalnız təməl planlaşdırılması və təşkili ilə məhdudlaşmadığından, infrastruktur dizaynlarını hazırlayarkən nəqliyyat, kommunal xidmətlər, resurslar və s. kimi bir neçə amilin nəzərə alınmasına imkan verir (7).

Zamana əsaslanan CİS texnologiyasının mühüm tətbiq sahələrindən biri, uzun müddətdə baş verən prosesləri təsvir edən fasiləli fotosəkilləri təqdim etməsidir. Məsələn, okean və ya hava axınlarında mayenin hərəkətini göstərən məlumatlar elm adamlarına nəm və istilik enerjisinin dünya ətrafında necə hərəkət etdiyini daha yaxşı anlamağa kömək edir (8).

Yuxarıda qeyd olunan məsələlərdən də görüldüyü kimi, geoinformasiya texnologiyalarının imkanları genişdir və istənilən sahədə tətbiqi mümkündür. Hazırda dünya praktikasında GİT şəhər və regional planlaşdırma, iqtisadi inkişaf, fəvqəladə hallar, neft-qaz sənayesi, nəqliyyat və kommunikasiya, təhsil, səhiyyə, marketing, geodeziya, kartoqrafiya, infrastrukturun maddi-texniki təminatı sahələrində tətbiq olunduğu kimi (9) ölkələrin milli təhlükəsizliyinin təmin olunmasında da effektivliyi danılmazdır. Belə ki, milli təhlükəsizlik haqqında qanunun maddələrinə nəzər yetirərkən bu texnologiyaların belə mühüm vəzifənin icrasında necə effektiv vasitə ola biləcəyi açıq aşkar görünür.

Geoinformasiya texnologiyalarının milli təhlükəsizliyin təmin olunmasında tətbiqi məsələləri.

Azərbaycan Respublikası Prezidentinin 29 iyun 2004-cü il tarixli fərmanına əsasən qüvvəyə minmiş "Azərbaycan Respublikasının milli təhlükəsizliyi haqqında qanunu"na görə "milli təhlükəsizlik - dövlətin müstəqilliyinin, suverenliyinin, ərazi bütövlüyünün, konstitusiyaya quruluşunun, xalqın və ölkənin milli maraqlarının, insanın, cəmiyyətin və dövlətin hüquq və mənafelərinin daxili və xarici təhdidlərdən qorunmasının təmin edilməsidir". Sözügedən qanuna əsasən Azərbaycan Respublikası milli maraqlarının həyata keçirilməsinə mane olan və ya onlara təhlükə yaradan şərait, proses və amillər təhdid olaraq qəbul edilir. Təhdidlər mümkünlüyünə görə potensial və real mənbəyindən asılı olaraq, xarici və daxili təhdid kimi təsnif olunur. Azərbaycan Respublikasının milli təhlükəsizliyinə potensial və real, daxili və xarici təhdidlər, əsasən, ictimai həyatın siyasi, iqtisadi, sosial, hərbi, informasiya, ekologiya, elm, mədəniyyət və mənəviyyət

sahələrində təzahür edir (Mahmudov, Məmmədşad: 66). Bütün bu sadalanan sahələrdə GİT-in imkanları çox geniş olduğu üçün onun milli təhlükəsizliyin təmin olunmasında rolunun həlledici amillərdən olması reallıqdır. Bu fikri əsaslandırmaq üçün GİT-in milli təhlükəsizlik məsələlərinin həllində mövcud imkanlarına daha ətraflı nəzər yetirək.

Geoinformasiya texnologiyalarının inkişafı, milli təhlükəsizliyin ənənəvi aspektlərinin CİS-ə inteqrasiya edilə biləcəyi bir mərhələyə gətirib çıxardı ki, bu hal məlumatların toplanması və analiz proseslərinə ciddi dərəcədə təsir göstərərək təhlükəsizlik məsələləri ilə bağlı qərarların qəbulu səmərəliliyini artırdı (Mukherjee, 2023).

Dünyanın aparıcı CİS texnologiyaları şirkəti olan Esri'nin ArcGIS proqram təminatından yararlanaraq müxtəlif dövlətlərin müdafiə təşkilatları kəşfiyyat məlumatlarını əlaqələndirən və əsaslı qərar qəbul etməyə imkan verən xəritələr və məlumat xarakterli digər sənədlər hazırlayır (12).

Milli təhlükəsizliyin təmin olunması hər bir dövlət üçün çətin, dinamik və unikal bir məsələdir. Hazırda, öz imkanlarına görə GİT-in aparıcı proqram təminatı olan Esri şirkətinin məhsulu ArcGis milli təhlükəsizliyin təmin olunması tələblərinə tam cavab verir və aşağıda qeyd olunan tapşırıqları icra edir:

- Əhaliyə və vacib infrastruktur obyektlərinə təhdidlərin, həssas faktorların qiymətləndirilməsi;
- Baş vermiş bədbəxt hadisələrin (təbii, düşmən təxribatı, terror və s.) nəticələrinin aradan qaldırılması və xüsusi əhəmiyyətli obyektlərin qorunması üçün müxtəlif proqram modullarının hazırlanması;
- Gündəlik əməliyyatların gedişində bir neçə icraçı qrupların arasında qarşılıqlı əlaqənin (şəraitə uyğun xəbərdar etmə) dəstəklənməsi;
- İnsidentlərin və reaksiya vermə proseslərinin idarə olunması;
- Bütün növ mobil vasitələrin istifadəsi ilə dəymiş zərərin qiymətləndirilməsi.

GİT dövlət müəssisələri tərəfindən, həmçinin milli təhlükəsizlik orqanları da daxil olmaqla artıq bir neçə ildir ki, müvəffəqiyyətlə istifadə olunur. Ənənəvi olaraq dövlət orqanlarında bu texnologiyalar bir neçə yüksək ixtisaslı analitiklər və mütəxəssislər tərəfindən təhdidlərin aşkar olunması, resursların tətbiq olunmasının planlaşdırılması, potensial təhdidlərin qarşısının alınması və fəvqəladə hallarda görülməli işlərin planlarının hazırlanması kimi tapşırıqların icrasında istifadə olunur.

Son dövrlərə qədər informasiya məhsullarının və çap olunmuş kağız xəritələrin hazırlanması üçün masaüstü proqramlardan istifadə olunurdu. Hazırda Arcgis platforması istifadəçiləri istənilən qurğuda, istənilən yerdə, istənilən vaxtda və şəbəkədə istifadəsi asan xəritə və tətbiqlərlə təmin edir. Arcgis platforması həyatımızın müxtəlif sahələrində geniş istifadə olunur və online istifadəsi də mümkündür. Arcgis – coğrafi anlama, istifadəçilərin iş proseslərinin dəstəklənməsi, əməkdaşlıq, şəraitin dinamik öyrənilməsi, monitorinq və ölçmə prosesləri üçün hazırlanmış tam geoməkan proqram platformasıdır. Bu platforma istifadəçiləri planlaşdırma, reaksiya vermə, xəbərdarlıq, dəymiş zərərin aradan qaldırılması və bərpəetmə funksiyalarını yerinə yetirmək üçün lazım olan məlumatlarla təmin edir. Belə ki, o istənilən şəraitə uyğun asanlıqla tənzimlənərək koordinasiya fəaliyyətləri dəstəkləyən məlumatları istifadəçilərə çatdırır.

Bu platformanın ən böyük üstünlüklərindən biri təşkilat daxilində digər sistemlərdən və xarici sistemlərdən məlumatların qəbul edilməsi və idarə olunmasıdır. O həmçinin masaüstü, brauzer və mobil mühiti də dəstəkləyir, ofisdə və ya bilavasitə ərazidə istifadə edilir. Mobil tətbiqdə istifadə edilərkən tez bir zamanda ofis sistemləri ilə sinxronlaşdırıla bilir və hətta şəbəkə söndürüldükdə belə işləməyə davam etmək mümkündür. ArcGIS platforması hər hansı xüsusi istifadəçiyə və ya təşkilata uyğun asanlıqla tənzimlənərək təhlükəsiz informasiya mübadiləsini təmin edir.

Qurumlararası əməkdaşlıq və kəşfiyyat məlumatlarının mübadiləsi milli təhlükəsizliyin təmin olunması məsələlərində mühüm əhəmiyyət kəsb edir (şək.4). Belə bir əməkdaşlığa misal olaraq, böyük idman yarışları kimi xüsusi tədbirlərdə təhlükəsizliyin təmin olunmasının planlaşdırılmasını göstərmək olar. Belə tədbirlərdə çox sayda insanın o cümlədən yüksək vəzifəli şəxslərin və məşhurların iştirak etdiyini nəzərə alsaq xüsusi orqanların işlərinin necə çətin olduğunu başa

düşmək olar. Məhz ArcGIS platformasının tətbiqi bütün bu tapşırıqların həllində çevikliyi və sadəliyi təmin etməklə onların işini xeyli yüngülləşdirir.

Bəzi orqanlar xüsusi tədbirlərin planlaşdırılması və gedişi mərhələlərində özlərinə məxsus xüsusi sistemlərdən istifadə edirlər ki, belə sistemlərdə şəbəkə qapalı vəziyyətdə olur və bu hal təbii ki, informasiya mübadiləsini mümkünəşdirir. ArcGIS platforması mövcud sistemin məlumatlarına daxil olmaqla yanaşı onların ümumi coğrafi kontekstə - veb xəritələrə inteqrasiya olunmasına şərait yaradır. Platforma məlumatların interoperativliyini (digər sistemləərə inteqrasiya) təmin edir, onların coğrafi mövqeyini əlavə etməklə daha yaxşı təsəvvür yaradılmasına şərait yaradır.



Şəkil 4. ArcGIS platformasında qurumlararası əməkdaşlıq

Milli təhlükəsizlik orqanları da digər analogi qurumlarda olduğu kimi aşağıdakı əsas tapşırıqları icra edir (şək.5):

- Planlaşdırma;
- Analiz;
- Logistika;
- İdarəetmə;
- Əməliyyatların icrası;
- Əməkdaşlıq;
- Məlumat bazasının formalaşdırılması və idarəedilməsi.

Arcgis platforması müxtəlif tətbiqlərə, təşkilat qruplarına və iş proseslərinə konfigurasiya edilə bilər. Bu müvafiq tətbiqlər, monitorinq panelləri və alətlər məlumat axınının dəstəklənməsi üçün fərqli təhlükəsizlik məsələlərinin həllində effektiv istifadə oluna bilər.

Milli təhlükəsizlik orqanlarının əsas tapşırıqlarından olan planlaşdırma və analiz Arcgis platformasında effektiv həll yolunu tapır. Aydındır ki, emal olunmamış məlumatlar lazımsız ola bilər. Məhz bu platformanın təqdim etdiyi analitik mexanizm ilkin məlumatları istinad edilə biləcək etibarlı mənbəyə çevirməyə şərait yaradır. Hərtərəfli və effektiv analiz planların hazırlanması prosesinin çox sadə və məntiqli icra etməyə imkan verir. İşçi masa üçün hazırlanmış ArcGIS-də yerinə yetirilən planlaşdırma və analiz bu platforma vasitəsilə asanlıqla mobil qurğulara göndərilir. Kritik risk amilləri, təhdid faktorları və nəticə anlaşılan kimi, planlaşdırma prosesi ən kritik risk ehtimalları nəzərə alınmaqla icra edilir. Platforma insidentin nəticələrini və potensial təhdidləri

aşkarlamağa, yaranmış şəraitə uyğun konkret tələbatı aydınlaşdırmağa imkan verən modelləşdirmə alətləri təqdim edir.



Şəkil 5. Milli təhlükəsizlik orqanlarının ArcGIS platforması vasitəsilə icra etdiyi tapşırıqlar

GİT - in milli təhlükəsizliyə təhdid amillərinin analizinə daxildir:

- Məlumatların identifikasiya və xəritələşdirməsi:
- Kritik infrastruktur obyektləri və məlumatlar:
 - Dövlət müəssisələri;
 - Komunal xidmət müəssisələri;
 - Xəstəxanalar;
 - Məktəblər;
 - İctimai yığıncalar;
 - İqtisadi təhdidlər;
 - Kibertəhlükəsizlik şəbəkələri və s.
- Əhalinin həssas qrupları haqqında məlumatlar:
 - Yaşlı nəsil nümayəndələri;
 - Aşağı gəlirli ailələr.
- Təhdid və təhlükələrin aşkar olunması və xəritələşdirilməsi:
- Təbii təhlükələr:
 - Seysmik zonalər;
 - Sahilyanı zonalər;
 - Torpaq sürüşməsi təhlükəsi olan ərazilər;
 - Meşə yanğınları təhlükəsi olan ərazilər;
 - Çayqırağı ərazilər;
 - Qasırğa və analogi təbiət hadisələri təhlükəsi olan ərazilər.
- Texnoloji təhdidlər:
 - Atom elektrostansiyaları;
 - Təhlükəli materiallardan hazırlanmış qurğular;
 - Nəqliyyat marşrutları;
 - Təhlükəli materialların daşınması.
- Qəsdən edilən hücumlar və təhlükələr:
 - Mühafizə və sərhədlərin mühafizəsi;
 - Cinayət tərkibli hadisələr;

- Müxtəlif cinayətə meyilli qruplaşmaların yaşadığı və ya tarixən ictimai iğtişaşların tez-tez baş verdiyi rayonlar;

- Kiber hücumlar.

Bütün bu yuxarıda sadalanan məlumatların emal olunması nəticəsində platforma asanlıqla analiz funksiyasını icra edir, maraqlı tərəflərlə əməkdaşlıq edir və müvafiq fəaliyyətlər yerinə yetirir.

Milli təhlükəsizlik orqanları və oxşar tapşırıqlar icra edən digər qurumlar rəşional qərarlar vermək üçün maddi-texniki tələbatları və məhdudiyətləri düzgün müəyyən etməlidir. Arcgis platforması əməliyyatların gedişində hər bir qurumun öz resurslarının sərfiyyatının effektiv hesablanması və bütün növ logistika fəaliyyətlərinin icrasını təmin edir. Platformanın maddi – texniki təminat və logistika fəaliyyətlərinə daxildir:

- Çatdırılmanın ən sərfəli üsulla icrası (hava, yerüstü, su);

- Marşrutların ən qısa yolla seçilməsi;

- Təchizat materiallarının paylanma məntəqələrinin yerlərinin təyincisciscs olunması;

- Meydançaların və sığınacaqların yerlərinin təyini;

- Avadanlıq və digər təchizat ləvazimatları təqdim edən ən yaxın müəssisələrin müəyyən olunması;

- Nəqliyyat şəbəkələrinin dinamik monitorinqi və müşahidə;

- Təchizat ləvazimatlarını daşıyan nəqliyyat vasitələrinin izlənməsi və təhlükəsizliyinin təmin edilməsi;

Arcgis platformasında məxfi məlumatların qorunması üçün xüsusi imkanlar da mövcuddur.

Vaxtlı-vaxtında əldə olunan, aktual və dəqiq təməl (baza) geoməkan məlumatları (topoqrafiya, hidroqrafiya, coğrafi adlar, kadastr və s.) yaranmış şəraitdən xəbərdar olmaq, analiz və qarşılıqlı əlaqənin təşkili üçün xüsusi əhəmiyyət kəsb edir. Bu məlumatlar, əməliyyatlar üçün coğrafi konteksti təmin edən təməl xəritələri (basemap) hazırlamaq üçün zəruridir. Belə ki, ArcGIS platforması həmin məlumatların idarə olunması üçün aşağıdakı imkanları təqdim edir:

- Məlumatların və xəritələrin qarşıdağı tapşırığa uyğunluğunun müəyyən edilməsi;

- Etibarlı mənbələrdən əldə olunmuş məlumatlara əsasən dəyişikliklərin edilməsi;

- Bütün istiqamətlər üzrə qarşılıqlı əlaqəni təmin etmək üçün məlumatların toplanması və idarə edilməsi proseslərinin mərkəzləşdirilməsi;

- Geoməkan məlumatlarının keyfiyyətinin yoxlanmasının avtomatlaşdırılması.

Milli təhlükəsizlik məsələlərinin həlli yollarının sadələşdirilməsində istənilən qurğuda və şəbəkədə işləyən geoməkan məlumatları tətbiqlərinin istifadəsi mühüm rol oynayır. Belə tətbiqlər xəritələrin istifadəsi üçün nəzərdə tutulmuşdur və onlayn rejimdə istənilən mobil qurğudan bilavasitə ərazidə zəruri məlumatları əldə etməyə imkan verir. Onlar ancaq yüksək sürətli şəbəkələrdə yox, hətta şəbəkələrin sönülü olduğu şəraitdə belə işləmə qabiliyyətinə malikdir.

Qarşılıqlı əlaqədə fəaliyyət göstərən bütün maraqlı tərəflər xüsusi tədbirlərin təhlükəsizliyinin təmin olunmasında cavabdehlik daşdıqlarına görə vahid planı dərindən anlamalı və ona uyğun hərəkət etməlidirlər. Hər hansı bir fəvqəladə və ya xüsusi halların baş verdiyi şəraitdə isə xüsusən səhiyyə problemlərinin ya da ictimai asayişin pozulması məsələləri ortaya çıxır ki, bu tətbiqlər planlaşdırmanın mükəmməlləşdirilməsi və qərar qəbulunun sürətləndirilməsi proseslərini sadələşdirir. Planlaşdırma və resursların yerləşdirilməsi tapşırıqları hələ belə hallar baş verməmiş təbii ki, ehtimallar əsasında yerinə yetirilir. Bu zaman zəruri resursların (yanğın/xilasətmə qrupları, avadanlıqlar, mühafizə heyəti) yerləşdirilməsi, təhlükəsizlik qrupları və köməkçi personalın fəaliyyətləri mühüm əhəmiyyət kəsb edir. GİT texnologiyaları yol hərəkəti xüsusiyyətlərinin, tədbirlərin keçiriləcəyi məkanlara ən yaxşı yolların seçilməsinin, təhlükəli rayonların aktivliyinin analiz edilməsində çox effektiv vasitədir. Təhlükəsizlik məsələləri üzrə mütəxəssislər bu texnologiyalardan istifadə edərək həm də müxtəlif maneələrin, giriş üçün qadağan olunmuş zonaların, nəzarət-buraxılış məntəqələrinin quraşdırılma yerlərinin təyin olunmasını həyata keçirə bilirlər. Bundan başqa, vəzifəli şəxslərin xüsusi tədbirlərin başlanmasınadək və sonra qorunması, müşayiət olunması, onları üçün təhlükə yarada biləcək halların, hətta snayperlərin yerlərinin aşkar olunmasında belə bu texnologiyaların istifadəsi artıq reallıqdır. Mütəxəssislər bütün bu məlumatları

10. Mahmudov, N., Məmmədzadə, V. (2023). Azərbaycan Respublikasının milli təhlükəsizliyinə qarşı olan təhdidlər. Milli təhlükəsizlik və hərbi elmlər, cild 9, № 1.
11. Mukherjee, A. (2023) https://link.springer.com/chapter/10.1007/978-981-16-7593-5_17
12. Defence & National Security. (2024). <https://www.esriuk.com/engb/industries/defence-and-national-security/overview>
13. GIS platform for national security (2014). <https://www.esri.com/content/dam/esrisites/sitecorearchive/Files/Pdfs/library/whitepapers/pdfs/gis-platform-for-national-security.pdf>

Göndərilib: 09.03.2024

Qəbul edilib: 24.04.2024

DOI: <https://doi.org/10.36719/2663-4619/102/232-238>

Rəşad Nurullayev
Azərbaycan Dövlət İqtisad Universiteti
magistrant
rashadnf@gmail.com

MONGODB VERİLƏNLƏR BAZASININ TƏDQIQI: SƏHIYYƏ MƏLUMATLARININ TƏCRÜBƏDƏ TƏTBİQİ VƏ AŞAĞI İNNOVATİV İDARƏETMƏ PROBLEMLƏRİ İLƏ MÜBARİZƏ

Xülasə

Bu tədqiqat işi MongoDB verilənlər bazasının özündə cəmləşdirdiyi əsas xüsusiyyətləri araşdırır və onun müasir texnologiya dünyasındakı yerini müzakirə edir. O, sənəd yönümlü və ənənəvi verilənlər bazaları arasında əhəmiyyətli müqayisəni vurğulayır ki, bu da onların tətbiq oluna bilməsi üçün zəruridir. Bu hesabatın hərtərəfli araşdırılması nəticəsində verilənlər bazasının potensial mənfəi və müsbət tərəfləri də ətraflı təsvir edilmişdir.

Məqalə Azərbaycanda Tibbi Məlumatların İdarə Edilməsi ilə bağlı aktual problemlə məşğul olacaq, Fokus-MongoDB verilənlər bazasını daxil etməklə inteqral həllər təqdim edəcək. Həmçinin, səhiyyədə innovativ idarəetmənin aşağı səviyyələrinin həlli üçün bütöv hesab edilə bilən metodları dəqiq müəyyənləşdirəcək və mürəkkəb prosesi olduqca asanlaşdıracaqdır.

Açar sözlər: *MongoDB, verilənlər bazasının xüsusiyyətləri, sənəd yönümlü verilənlər bazaları, ənənəvi verilənlər bazaları, müqayisə, üstünlüklər, mənfəi tərəflər, çeviklik, strukturlaşdırılmamış məlumatlar, populyarlıq, tibbi məlumatların idarə edilməsi, Azərbaycan, səhiyyə, innovativ idarəetmə, həllər*

Rashad Nurullayev
Azerbaijan State University of Economics
master student
rashadnf@gmail.com

MongoDB database research: applying health data in practice and combating challenges in innovative low management

Abstract

This research paper explores the main features of the MongoDB database and discusses its place in today's technology world. It highlights an important comparison between document-oriented and traditional databases, which is necessary for their applicability. The potential negatives and positives of the database are also detailed as a result of this report's thorough investigation.

The article will deal with the actual problem of Medical Information Management in Azerbaijan, and will provide integrated solutions by including the Fokus-MongoDB database. Also, it will define holistic methods for solving low levels of innovative management in health care and greatly simplify the complex process.

Keywords: *MongoDB, database features, document-oriented databases, traditional databases, comparison, upsides, downsides, flexibility, unstructured data, popularity, medical data management, Azerbaijan, healthcare, innovative management, solutions*

Giriş

Tibb sektorunu gün keçdikcə inkişaf edir və tibb təhsilində böyük məlumatlar tez-tez istifadə olunur. Vizual analitika sahəsi məlumatların təhlili, istismar üsulları, insanın idrak qabiliyyətləri, məlumat və biliklərin təqdim edilməsi və vizual nümunələrin müəyyənləşdirilməsini bir sıra tətbiqlər əhatə edir.

2007-ci ildə 10gen adlı bir şirkət tərəfindən platforma kimi xidmət məhsulunun komponenti kimi hazırlanmış MongoDB 20 oktyabr 2017-ci ildə açıq şəkildə satılan şirkət oldu. Layihə, axtarılan keyfiyyətlərinə görə tərtibatçılar arasında böyük populyarlıq qazandı, sonradan "parıldayan zirehdə cəngavər" kimi tanınan və tərtibatçıları cəlb etdi.

İstifadə asanlıqı, genişlənmə qabiliyyəti və çevikliyi ilə texnologiya dünyasına nəzərəcarpacaq töhfə verdi. Aparıcı NoSQL verilənlər bazası kimi MongoDB pərakəndə satış və maliyyədən tutmuş texnologiya və səhiyyəyə qədər müxtəlif sahələrdə müxtəlif problemlər üçün güc mərkəzi kimi mövcud olmaq potensialını yüksək performans nümayiş etdirdi (Bellazzi, 2014: 8-13).

İstifadə rahatlığına və bütün müsbət cəhətlərə baxmayaraq, MongoDB həyata keçirmə strategiyaları, düzgün planlaşdırma və MongoDB icmasının dəstəyi kimi kölgə keyfiyyətlərinizi ortaya çıxara bilər. Qeyri-ənənəvi verilənlər bazasından istifadə anlayışı öz başına bir problemdir: məlumatların ardıcılığı və sxem dizaynı mürəkkəbliyi bütün mənzərənin mürəkkəb hissələridir, düzgün həll etməli olacaqsınız (Chen, 2015).

MongoDB commands	PostgreSQL commands
'use <database_name>'	'CREATE DATABASE <name>';'
'db.createCollection(<name>);'	CREATE TABLE <name>;'
'db.<collection>.insertOne()'	INSERT INTO <table> ...;'
'db.<collection>.find()'	'SELECT * FROM <table> ...;'

Cədvəl (a). MongoDB və PostgreSQL əmrləri arasındakı fərq

Bu verilənlər bazasının üstünlüklərini və çatışmazlıqlarını öyrəndikcə, onun bəzi əsas anlayışlarını aydınlaşdırmaq vacibdir.

Aşağıdakı siyahı bu maraq dairəsini keçmək üçün səyahətə çıxarkən qarşılaşacağınız şərtlərlə bağlı vacib təfərrüatları nümayiş etdirir (Khan, Yaqoob, Hashem, Inayat, Ali, Alam, 2014: 1-18):

- Sənədlər: Sənəd verilənlər bazasındakı qeydlər
- Replika Dəstləri: Yüksək Əlçatımlılığın Təmin Edilməsi
- Parçalanma: Kütləvi məlumat artımını idarə etmək üçün miqyaslılıq
- İndeksələr: Sorğu Sürətinin Təkmilləşdirilməsi
- İndi materialı daha da ətraflı izah etmək üçün hər bir nöqtəni nəzərdən keçirək:

Sənədlər: Verilənlər bazasındakı qeydlər nəzərdə tutulur. MongoDB məlumatları müştərilər və xidmətlər arasında məlumat ötürmək üçün istifadə olunan JSON sənədləri kimi saxlayır. Bu sənədlər yüngül və sürətli olması ilə məşhurdur, bu da məlumatların sürətli və səmərəli əldə edilməsini təmin edir.

```
{
  "studentDetails": {
    "name" : "Joe",
    "age" : 16,
    "dept" : "computers",

    "hobbies" : ["dance", "books",
| "public speaking", "golf"],
    "isClassLeader" : false } }
```

Fig.1 JSON formatında saxlanılan verilənlərin nümunəsi

Daha çox aydınlıq gətirmək üçün yuxarıdakı kod Joe adlı şəxsin çoxlu şəxsi məlumatlarını əks etdirir. Bu, böyük bir verilənlər bazasında daha çox şəxsiyyətlər haqqında bəzi məlumatlar olan daha böyük bir sistemin bir hissəsi olmalı olan məlumat parçasıdır (Rumsfeld, Joynt, Maddox, 2016: 350-359).

Əlaqəli verilənlər bazaları kifayət qədər sərt sxemə malik olsa da və cədvəlin sütunları ilə müəyyən edilsə də, MongoDB istifadəçilərə daha çox azadlıq və daha az vaxt aparan əməliyyatlar təklif edir. Ənənəvi verilənlər bazasına yeni sahə əlavə etməklə siz bütün sxemi dəyişdirmiş olursunuz, bu da məlumatların idarə edilməsinin çevik və rahat yolu deyil. Bunun əksinə olaraq, sənəd yönümlü verilənlər bazamız funksionallığı baxımından sadə olmaqla, sxemsiz bir təbiət nümayiş etdirir.

```
db.collection.updateOne(
  { _id: ObjectId("document_id") },
  { $set: { newField: "value" } });
```

Şəkil 2. Bu, yeni sahənin necə daxil edilməli olduğunu göstərən koddur

Yuxarıdakı kodda **db.collection.updateOne()** funksiyası müəyyən kolleksiya daxilində sənədi yeniləmək üçün tətbiq edilir.

{id: ObjectId ("document_id")} yenilənəcək sənədi süzgecdən keçirən və təyin edən meyardır. Bu nümunədə sənəd unikal ObjectId dəyəri ilə istifadə edilən **_id** sahəsi ilə müəyyən edilir. Nəhayət, bu yeniləmə əməliyyatıdır: **{ \$set: { newField: "value" } }**.

Sahənin dəyərini təyin etmək üçün **\$set** operatorundan istifadə olunur və bu halda dəyər **newField**-in **"value"** (dəyərinə) əsasən təyin edilir. MongoDB, əgər mövcud deyilsə, **newField** (yeni Sahə) yaradacaq (Davarzani, Wijk, Maeder, Rickenbacher, Smirnov, Karel, Suter, de Boer, Block, Rolny, Zaugg, Pfisterer, Peeters, Rocca, 2018: 161-173).

Yuxarıda yazılmış koddan istifadə etmək üçün "kolleksiya"ni kolleksiyanızın adı ilə, "document_id"i yeniləmək istədiyiniz sənədin ObjectId ilə, "newField"i əlavə edəcəyiniz sahənin adı ilə əvəz etməlisiniz.

Bütövlükdə, sənəd bazasında qeydlər verilmiş cədvəllə müəyyən edilmir və ciddi struktur tələb etmir, çünki onun istifadəsinin birbaşa olması prosedurun effektiv və tələbkar olmaması üçün kifayətdir.

Replika Dəstləri: Yüksək Əlçatımlılığın Təmin Edilməsi

Növbəti konsepsiyaya keçərkən qeyd etmək lazımdır ki, yüksək əlçatanlığı təmin etmək vacibdir.

Malik olduğunuz məlumatların birdən çox nümunəsini qurmaq və saxlanmas; zamanı MongoDB ilə siz onun dizaynında quraşdırılmış yüksək əlçatanlığa sahibsiniz, çünki MongoDB-də verilənlər bazası yaratdığınız zaman bir xüsusiyyət replika dəsti adlanan məlumatların ən azı iki nüsxəsinin yaradılmasında rol oynayır (Howe, Costanzo, Fey, 2008: 47-50).

Replika dəsti ən azı üç MongoDB dublikatının toplusudur ki, onlar arasında məlumatları təkrarlayır və uğursuzluğun gözlənilə biləcəyi vəziyyətlərdə fasiləyə qarşı təhlükəsizliyi təklif edir. Çox güman ki, niyə ən azı üç kəmiyyət olduğunu düşünməyə başladınız.

Ən azı üç üzv səhvlərə dözümlülük, məlumatların ardıcılığı və yüksək əlçatanlıq üçün vacibdir. Tək ədəd, qərar qəbul etmə proseduru üçün qovşaqların nasazlığı, şəbəkə bölmələri və s. hallarında belə çoxluğu saxlamaq üçün replika dəsti üçün "mühit" yaradır. MongoDB, cari əsas mövcud olmadıqda, avtomatik uğursuzluq əldə etmək üçün yeni əsas qovşaq seçə bilir. Beləliklə, daimi əməliyyat axını və minimum fasilələrin formalaşmasına zəmanət verilir.

Replika dəstlərinin bütün qeyd olunan aspektlərinə və sistemin işinə əsaslanaraq belə nəticəyə gələ bilirik ki, replika dəstləri MongoDB yerləşdirilməsi üçün etibarlı və möhkəmdir (Duffy, 2016: 494-504).

Parçalanma: Kütləvi məlumat artımını idarə etmək üçün miqyaslılıq.

Parçalanma və onun tətbiqi ilə bağlı bir neçə faktı qeyd etmək də məcburidir və məlumatların birdən çox maşın arasında paylanması üsuluna aiddir. Bu təcrübə paralel emal etməyə imkan verir və adətən tez idarə edilməli olan böyük həcmli müasir məlumat platformaları ilə məşğul olur. Bundan əlavə, sharding miqyaslılığı, eləcə də sürətli funksionallığı ilə sistemlərin işini yaxşılaşdırır.

Bu yaxınlarda Big Data sferasında nəzərəcarpacaq inkişaf, böyük həcmdə məlumatı idarə edə bilən müasir məlumat platformalarına yüksək tələbat yaratdı. Budur, parçalanma kimi müəyyən edilən mühüm texnika əsas rol oynayır. Məlumatların 'üfqi miqyaslılıq' adlanan çoxsaylı mühərriklər arasında ağıllı və bərabər şəkildə səpilməsi üçün istifadə olunur (Shahzad, 2020).

Parçalanma vasitələrinin özü serverlərin klasterli şəkildə bölüşdürülməsinə əsaslanır, yəni "düyünə" daha çox server əlavə edilə bilər.



Şəkil 3. Üç parçanın birləşməsi fiquru

Məlumat adətən yayılır və kiçik miqyaslı hissələrə bölünür, hər bir parça isə bir alt dəst alır və sorğuları müstəqil şəkildə emal edir. Bu, iş yükünün klasterin bütün hissələrinə necə bərabər bölündüyünü sübut edir. Bütövlükdə, təsvir olunan yanaşma, onlarla effektiv şəkildə məşğul olmaqla, daim artan həcmdə məlumatların artmasına kömək edir.

İndeksələr: İndeksələr kolleksiyadakı hər bir sənədi, indeksləri oxumaq əvəzinə indeksi skan edən sorğulara görünən təsirinə görə diqqət çəkir.

Düzgün seçilsə, indekslər sorğuların yerinə yetirilməsini asanlaşdıraraq bu sorğuların sürətinə kömək edə bilər. Ümumiyyətlə iki növ indeks var (Chowdhury, 2019):

Tək sahəli indekslər: Tək sahəli indekslər müəyyən bir sənəddə bir sahə daxilində yaradılır və məlumatların müəyyən bir sahəyə görə çeşidlənməsinə əsaslanan sorğuları sürətləndirmək üçün faydalıdır.

Mürəkkəb indekslər: Bu növ indekslər, əksinə, sorğular üçün faydalıdır sənəd daxilində çoxlu sahələr üzrə filtrləmə və çeşidləmə əsasında.

Nəticə olaraq, indekslər MongoDB verilənlər bazalarının işini optimallaşdırmaq və artırmaqda və sorğuların icra prosesini təkmilləşdirməkdə mühüm rol oynayır. Bütün güclü keyfiyyətlər və

imkanlar verilənlər bazasının malik olduğu bütün potensialın aydın göstəricisi olsa da, MongoDB-nin bütün uyğunluğunu göstərə biləcəyi hər hansı real həyat tətbiqetməsinin mövcud olub-olmadığını düşünə bilərsiniz. Bu baxımdan, biz Azərbaycanda Tibbi Məlumatların İdarə olunması ilə bağlı bir hadisəni müşahidə edəcəyik və əvvəllər qeyd olunan bütün xüsusiyyətləri eyni vaxtda birləşdirərək, onları ardıcıl şəkildə açmağa çalışacağıq (Alharbi, 2018).

Səhiyyə məlumat bazasının idarə edilməsi problemləri və həll məlumatları.

Səhiyyədə innovativ idarəetmənin daha yüksək səviyyədə, vahid səhiyyə informasiya sisteminin olmaması, məlumatların keyfiyyəti və etibarlılığı ilə bağlı problemlə, tibbi texnologiya və xidmətlərin məhdud qiymətləndirilməsi diqqət yetirmək zəruridir. Səhiyyə sahəsində innovativ idarəetmənin aşağı səviyyədə olmasıdır. Bu mövzu səhiyyəni təkmilləşdirmək və tibbi xidmət sahəsində əlçatanlığı artırmaq üçün innovativ texnologiyalarda irəliləyişlərə ehtiyacı artırır.

MongoDB-nin həyati xüsusiyyətlərini keçdiyimiz və onlara toxunduğumuz üçün "təcrübə ən yaxşısını edir" qaydasını nəzərə alaraq praktiki təcrübədən keçməyimiz tələb olunur (Alzahrani, 2017).

Bu vəziyyətdə MongoDB-dən istifadə etmək üçün ilk addım məlumatları CSV, JSON, XML və ya hər hansı digər məqbul məlumat formatına çevirməkdir. Fayl hazır olduqdan sonra məlumat və verilənlər bazası arasında əlaqəni dəstəkləyəcək kodların yazılması əsas təcrübədir. Seçim olaraq qəbul etdiyiniz proqramlaşdırma dilindən asılı olaraq kodunuz bu işdəki bloklardan fərqli olacaq. Bununla belə, əsaslandırma və problem həlli təbiətə bir-birinə yaxın görünməlidir. Aşağıda ayırd edəcəyiniz kodların siyahısı daha böyük mənzərənin qaçılmaz hissəsidir (Kumar, 2016):

Kod (a):

```
collection.insertMany(documents);
System.out.println("Data inserted successfully.");
} catch (Exception e) {
    System.err.println("Failed to insert data: " + e.getMessage());
} finally {
    mongoClient.close();
}
}}

import com.mongodb.client.MongoClient;
import com.mongodb.client.MongoClients;
import com.mongodb.client.MongoCollection;
import com.mongodb.client.MongoDatabase;
import org.bson.Document;
import java.nio.file.Files;
import java.nio.file.Paths;

import java.util.ArrayList;
import java.util.List;

new *
public class InsertData {
    new *
    public static void main(String[] args) {
```

```
import com.mongodb.client.MongoClient;
import com.mongodb.client.MongoClients;
import com.mongodb.client.MongoCollection;
import com.mongodb.client.MongoDatabase;
import org.bson.Document;
import java.nio.file.Files;
import java.nio.file.Paths;

import java.util.ArrayList;
import java.util.List;

new *
public class InsertData {
    new *
    public static void main(String[] args) {

        MongoClient mongoClient = MongoClient.create("mongodb://localhost:27017");
        MongoDatabase database = mongoClient.getDatabase("JavaProject");
        MongoCollection<Document> collection = database.getCollection("user_profiles");
        try {
            String json = new String(Files.readAllBytes(Paths.get("first_something.json")));
            Document document = Document.parse(json);
            List<Document> documents = new ArrayList<>();
            documents.add(document);
            collection.insertMany(documents);
        } catch (Exception e) {
            System.err.println("Failed to insert data: " + e.getMessage());
        } finally {
            mongoClient.close();
        }
    }
}
```

Kod (b):

```
package org.example;

import com.mongodb.client.MongoClients;
import com.mongodb.client.MongoClient;

import com.mongodb.client.MongoDatabase;

no usages new *
public class MongoDB {
    1 usage
    private static final String DATABASE_NAME = "JavaProject";
    no usages
    private static final String COLLECTION_NAME = "e-commerce";
    1 usage
    private static final String CONNECTION_STRING = "mongodb://localhost:27017";

    no usages new *
    public static MongoDatabase getDatabase() {
        MongoClient mongoClient = null;
        try {
            mongoClient = MongoClient.create(CONNECTION_STRING);
            return mongoClient.getDatabase(DATABASE_NAME);
        } catch (Exception e) {
```

```
MongoClient mongoClient = MongoClient.create("mongodb://localhost:27017");
MongoDatabase database = mongoClient.getDatabase("JavaProject");
MongoCollection<Document> collection = database.getCollection("user_profiles");
try {
    String json = new String(Files.readAllBytes(Paths.get("first_something.json")));
    Document document = Document.parse(json);
    List<Document> documents = new ArrayList<>();
    documents.add(document);
    collection.insertMany(documents);
    System.out.println("Data inserted successfully.");
} catch (Exception e) {
    System.err.println("Failed to insert data: " + e.getMessage());
} finally {
    mongoClient.close();
}
}
```

Bu fraqmentlər MongoDB ilə qarşılıqlı əlaqə üçün istifadə olunan əsas addımlardır. Onlar birlikdə onurğa sütunu kimi xidmət edir və verilmiş Java kodları ilə verilənlər bazası arasında körpü yaradırlar.

Və nəhayət, son addım kompüterinizdə saxlanılan faylı (bu halda JSON) verilənlər bazasına idxal etmək olacaq. Məlumat sorğuya bənzər kod fraqmentlərində saxlanmalıdır:

```
_id: ObjectId('66234de1c2327e02dca1dea0')
year: 1990
Mortality: 9.1
▶ All_causes_of_death_per_100_thousand_people: Object
▶ Life_expectancy: Object
Infant_mortality_rate: 23
Maternal_mortality_rate: 17
Morbidity_per_1000_people: 245
```

Ekran görüntüsü 1.

```
_id: ObjectId('66234de1c2327e02dca1dea2')
year: 2000
Mortality: 5.9
▶ All_causes_of_death_per_100_thousand_people: Object
▶ Life_expectancy: Object
Infant_mortality_rate: 12.8
Maternal_mortality_rate: 44
Morbidity_per_1000_people: 171
```

Ekran görüntüsü 2.

```
// Handle exceptions, log the error, and possibly throw a custom exception
e.printStackTrace();
throw new RuntimeException("Failed to connect to MongoDB", e);
}
}
```

Ekran görüntüləri 1 və 2 'JavaProject' adlı layihə çərçivəsində verilənlər bazasında saxlanılan məlumatların vizual təsvirləridir (Zeng, Zhou, 2018).

Nəticə

MongoDB-nin səhiyyə məlumat bazaları üçün nə qədər vacib olduğuna baxdıq. Bu, Azərbaycanda olduğu kimi səhiyyə sistemlərinin üzləşdiyi problemlərin həllinə kömək edir. MongoDB xüsusi xüsusiyyətlərə, üstünlüklərə və istifadələrə malikdir. MongoDB-nin səhiyyə məlumatlarını yaxşı idarə etmək üçün güclü bir yol olduğunu gördük.

MongoDB ilə səhiyyə qrupları məlumatları sənədlərdə saxlaya bilər. MongoDB böyümək asandır və mövcud qalır. Bu, qruplara pis məlumatlar, köhnə idarəetmə üsulları və bölünmüş sistemlər kimi problemləri həll etməyə kömək edir. MongoDB çevik və istifadəsi asandır. Beləliklə, tibb işçiləri asanlıqla və etibarlı şəkildə böyük həcmdə məlumatları saxlaya, əldə edə və öyrənə bilərlər. Nəticədə, bu üsuldən istifadə edilməsi, daha yaxşı xəstə baxımına gətirib çıxarır.

Gələcəkdə MongoDB-ni AI və ML kimi yeni texnologiyalarla birləşdirmək səhiyyənin idarə edilməsini və qərarların qəbulunu daha da yaxşılaşdırmağa bilər. Səhiyyə təşkilatları MongoDB-dən istifadə etməyə davam etsələr və yeni ideyalar irəli sürsələr, onlar böyük fərq yarada, səhiyyəni daha yaxşı və daha sürətli edə bilərlər. Xülasə etmək üçün, MongoDB səhiyyə mütəxəssislərinin böyük dəyişikliklər etmək və səhiyyə nəticələrini yaxşılaşdırmaq üçün istifadə edə biləcəyi həqiqətən güclü bir vasitədir.

Ədəbiyyat

1. Bellazzi, R. (2014). Big data and biomedical informatics: A challenging opportunity. IMIA Yearbook Med. Informat., vol. 23, № 1, pp.8-13.
2. Chen, H. (2015). Design and Implementation of Medical Image Management System Based on MongoDB. In 2015 IEEE International Conference on Bioinformatics and Biomedicine (BIBM).
3. Khan, N., Yaqoob, I., Hashem, I.A.T., Inayat, Z., Ali, W.K.M., Alam, M. (2014). "Big data: Survey, technologies, opportunities, and challenges", Sci. World J., vol., pp.1-18, Jul.
4. Rumsfeld, J.S., Joynt, K.E., Maddox, T.M. (2016). "Big data analytics to improve cardiovascular care: Promise and challenges". Nature Rev. Cardiol., vol. 13, № 6, pp.350-359, Jun.
5. Davarzani, N., Wijk, S.S.V., Maeder, M.T., Rickenbacher, P., Smirnov, E., Karel, J., Suter, T., de Boer, R.A., Block, D., Rolny, V., Zaugg, C., Pfisterer, M.E., Peeters, R., Rocca, H.P.B.L. (2018). "Novel concept to guide systolic heart failure medication by repeated biomarker testing – Results

- from TIME-CHF in context of predictive, preventive, and personalized medicine”, EPMA J., vol. 9, № 2, pp.161-173, Jun.
6. Howe, D., Costanzo, M., Fey, P. (2008). Big data: the future of biocuration. Nature, 455, pp.47-50.
 7. Duffy, D.J. (2016). Problems, challenges and promises: perspectives on precision medicine. Brief Bioinform, 17, pp.494-504.
 8. Shahzad, M. (2020). "Healthcare Big Data Analytics using MongoDB". In 2020 International Conference on Sustainable Technologies for Industry 4.0 (STI).
 9. Chowdhury, A.N.M.R. (2019). "Development of a Healthcare Information System with MongoDB", In 2019 IEEE International Conference on Electrical, Computer and Communication Engineering (ECCE).
 10. Alharbi, K. (2018). "Integration of MongoDB with IoT and Healthcare Information System". In 2018 International Conference on Advanced Science and Engineering (ICOASE).
 11. Alzahrani, A. (2017). "Efficient and Secure Healthcare Data Management System using MongoDB". In 2017 IEEE 41st Annual Computer Software and Applications Conference (COMPSAC).
 12. Kumar, N. (2016). "Secure Electronic Health Record Management System Using MongoDB." In 2016 2nd International Conference on Contemporary Computing and Informatics (IC3I).
 13. Zeng, L., Zhou, Z. (2018). Application of MongoDB Database in the Management of Medical Data. In 2018 IEEE International Conference on Smart Cloud (SmartCloud).

Göndərilib: 17.03.2024

Qəbul edilib: 30.04.2024

DOI: <https://doi.org/10.36719/2663-4619/102/239-244>

Seymur İbrahimov
Azərbaycan Texniki Universiteti
magistrant
dost_seymur@mail.ru

Hüseynəli Məmmədzadə
Azərbaycan Texniki Universiteti
magistrant
huseynmemmedzade2505@gmail.com

Samit Əkbərov
Azərbaycan Texniki Universiteti
magistrant
samit.akbarovtt@gmail.com

MÜƏSSİSƏLƏRDƏ AGİLE TRANSFORMASIYASININ TƏTBİQİ ÇƏTİNLİKLƏRİ VƏ HƏLL YOLLARI

Xülasə

Agile metodologiyasının təcrübədə tətbiqi, idarəetmə, innovasiya və adaptasiya strategiyalarında dönüş yaradan bir yanaşma olaraq qəbul edilir. Digər bir tərəfdən Agile metodologiyasının tətbiqi, müəssisələrin daha effektiv idarəetmə, davamlı innovasiya və sürətli adaptasiya strategiyalarını həyata keçirməsinə kömək edir. Agile metodologiyalar müəssisənin tənzimləmə qaydalarına uyğunluq və riskləri idarə etmək üçün strukturlaşdırılmış, lakin çevik yanaşmadan əlavə tənzimləyici yoxlamanın daim mövcud olduğu bir sənayedə şəffaflığa, əməkdaşlıq və uyğunlaşmaya vurğu etməsi ilə prosesləri səmərəli şəkildə idarə etməyə imkan verir. Mürəkkəb tənzimləmə problemlərini daha kiçik, idarə oluna bilən tapşırıqlara bölməklə, Agile müştərilərə müştərilərə dəyər təqdim etməyə diqqət yetirməklə yanaşı, uyğunluq problemlərini təkrar-təkrar həll etmək səlahiyyətini verir.

Bu metodologiya, əsasən proqram təminatı inkişafında yaranıb və sürətli dəyişən müştəri tələblərinə uyğunlaşmaq, məhsulun keyfiyyətini artırmaq və işin effektivliyini yaxşılaşdırmaq məqsədini daşıyır. Bu yanaşma, zamanla müxtəlif sahələrə, o cümlədən idarəetmə, məhsul inkişafı və layihə idarəetməsinə uğurla tətbiq edilmişdir. Təcrübə göstərir ki, Agile yanaşması, müxtəlif sektor və ölçülərdəki müəssisələrin qarşılaşdığı çağırışlara cavab vermək və uğur qazanmaq üçün güclü bir vasitədir.

Açar sözlər: agile metodologiyası, idarəetmə, innovasiya, adaptasiya, çətinliklər və həllər

Seymur İbrahimov
Azerbaijan Technical University
master student
dost_seymur@mail.ru

Huseynali Mammadzadeh
Azerbaijan Technical University
master student
huseynmemmedzade2505@gmail.com

Samit Akbarov
Azerbaijan Technical University
master student
samit.akbarovtt@gmail.com

Implementation challenges and solutions of Agile transformation in enterprises

Abstract

Application of Agile methodology in practice is considered as a revolutionary approach in management, innovation and adaptation strategies. On the other hand, the application of Agile methodology helps enterprises implement more effective management, continuous innovation and rapid adaptation strategies. Agile methodologies enable an enterprise to efficiently manage processes with a structured yet flexible approach to regulatory compliance and risk management, with an emphasis on transparency, collaboration and alignment in an industry where regulatory scrutiny is ever-present. By breaking down complex regulatory challenges into smaller, manageable tasks, Agile empowers clients to solve compliance problems iteratively while focusing on delivering value to customers.

This methodology originated mainly in software development and aims to adapt to rapidly changing customer requirements, increase product quality and improve work efficiency. This approach has been successfully applied to a variety of fields over time, including management, product development, and project management. Experience shows that the Agile approach is a powerful tool for meeting and succeeding the challenges faced by organizations of various sectors and sizes.

Keywords: agile methodology, management, innovation, adaptation, challenges and solutions

Giriş

Rəqabət bazar iqtisadiyyatının əsas hərəkətverici qüvvəsidir. O, özünü müxtəlif aspektlərdə göstərir və daim inkişaf edir. Hazırda bu unikal idarəetmə konsepsiyasının həyata keçirilməsinə istiqamətlənmiş müəssisələr uğurlu ola bilər.

Agile transformasiyanın məqsədi məhsuldarlıq, rəqabətqabiliyyətlik və davamlılıqda uzunmüddətli qazanclar əldə etməyə qadir olan sağlam məqsəddir. Ancaq açıq şəkildə desək, bizneslər nə ilə məşğul olduqlarını bilməlidirlər. Onlar qarşılaşa biləcəkləri çətinlikləri bilməli və bu nasazlıqlar baş verdikdə və nə vaxt sürəti qoruyub saxlamağa kömək edə biləcək həll yollarını başa düşməlidirlər (1). Xidmətlərin sürətli çatdırılmasına və məhsulun inkişafına bir yanaşma nümunəsi Agile metodologiyalarıdır. Bu yanaşmanın bir sıra üstünlükləri var, bunlardan başlıcası sürət və eyni zamanda ciddi hərəkətlər ardıcılığıdır.

Tarixən yanaşma ilk dəfə proqram mühəndisliyi sahəsində tətbiq edilmişdir. Hazırda iş proseslərinin fəaliyyətinin həyata keçirilməsi üçün müstəqil bir vasitə kimi nəzərdən keçirilməlidir. Daha sonrasında Agile metodu layihələrə, çarpaz funksional həllərə, portfellərə və müəssisə səviyyəsində rəhbər çərçivəyə çevrilmiş bir proqram təminatının inkişaf etdirilməsi metodologiyası kimi təqdim edildi (Cohn, 2011: 576). Agile metodologiyası, son onilliklərdə dünya üzrə müəssisələr və təşkilatlar arasında mühüm bir yer tutmuş bir idarəetmə və inkişaf yanaşmasıdır (Beerbaum, 2019: 54). Bu metodologiya, ilk olaraq proqram təminatı sahəsində ortaya çıxsada, onun prinsipləri tez bir zamanda digər sahələrə də uğurla tətbiq edilməyə başlanmışdır. Agile yanaşması, dəyişən bazar şərtləri və müştəri tələbləri qarşısında müəssisələrə daha sürətli və effektiv reaksiya vermə imkanı yaradır.

Agile müəssisə daxili idarəetmədə daha elastik və reaksiya qabiliyyəti yüksək strukturların qurulmasını təmin edərək, müəssisələr dəyişən şəraitə sürətlə uyğunlaşa bilirlər. İnnovasiya baxımından, Agile metodologiyası, müştəri tələblərinin dərin anlaşılmasını və yenilikçi fikirlərin tez bir zamanda həyata keçirilməsini mümkün edir. Adaptasiya sahəsində isə, bu yanaşma, müəssisələrin mühitin dəyişikliklərinə sürətli cavab verməsini və davamlı inkişafını təmin edir. Agile metodologiyası, innovasiya proseslərini canlandırır və məhsulun bazar tələblərinə uyğunlaşmasını sürətləndirir (Birkinshaw, 2018:40). Qısa iterasiyalar və daimi müştəri geri bildirimləri ilə Agile, yenilikçi fikirlərin tez bir zamanda real məhsula çevrilməsini təmin edir. Bu proses, müəssisələrin bazarın dəyişən ehtiyaclarını dərhal təxmin edərək, innovasiyaları tez bir zamanda tətbiq etməsinə imkan verir. Agile informasiya texnologiyaları arxitekturalarından tutmuş

biznes funksiyalarına və nəhayət bütün müəssisəyə qədər müstəqil struktur dan kənara çıxmalıdır ki, təşkilatı nəticələrinin sürəti eksponent olaraq artırıla bilsin (Bruhl, 2021: 16).

Problemə həll yönümlü yanaşma.

Agile metodologiyasının tətbiqi, müəssisənin mədəniyyətində əhəmiyyətli dəyişikliklər tələb edir. Komandaların özünüidarəetməsi, sıx əməkdaşlıq və daimi öyrənmə kimi prinsiplər, ənənəvi iş mühitində çətinlik yarada bilər.

Uğurlu transformasiya üçün nə etmək lazımdır?

Bu mövzuda Agile liderlər 3 şeyə diqqət yetirirlər:

1. Agile liderlər təcrübə və öyrənmənin əhatə olunduğu bir mədəniyyət yaradır və tərbiyə edir

2. Necə?, nəyi? və nə üçün? həyata keçirəcəyinizlə bağlı strategiya olmalıdır. Böyük, mürəkkəb müəssisələr bir gündə çevik ola bilməz. Onlar çevik yol xəritəsi yaratmalı, insanları, prosesləri və texnologiyaları bir araya gətirməli və miqyas almadan əvvəl onun effektivliyini yoxlamaq üçün lazımı yerlərdə çevik tətbiq etməlidirlər (Putri, 2023: 609).

3. Çeviklik proseslərdə dəyişiklik demək olduğundan, insanların idarə olunma tərzində də dəyişiklik tələb olunur. İşçilər çevik təlimlər, təqdimatlar və öyrənmələr vasitəsilə transformasiyaya rəhbərlik etməlidirlər (Bhanushali, 2023: 1630). Komandalara onları başa düşmək və yeni mühitdə işləməkdə inamlı hiss etmək üçün anlayışlar təkrarlanmalıdır. Xüsusilə çevik təlimlər və kouçinq, işçilərin Çevik düşüncə tərzinə uyğunlaşması üçün əla vasitədir.

4. Anlayın ki, çeviklik əsasən müəssisə mədəniyyətinin transformasiyası ilə bağlıdır. Uğurlu çevik transformasiya mədəniyyət tələb edir. Rəhbərliyin uyğunlaşdırılması ilə yanaşı, müəssisə səviyyəsində mədəniyyət dəyişikliyi də olmalıdır. Beləliklə, mahiyyət etibarını ilə yuxarıdan aşağı yanaşmaya sahib olmaq, bu dəyişikliyi gətirmək qədər aşağıya yanaşma da vacibdir və bu, liderlərin etməyi planlaşdırdığı dəyişikliklərlə bağlı şəffaf və həqiqətən ünsiyyətçi olmaqla edilə bilər (8).

Yeni iş proseslərinə keçid zamanı, əməkdaşlar arasında daxili müqavimətlə qarşılaşmaq mümkündür. Bu müqaviməti azaltmaq üçün, Agile metodologiyasının faydalarını və bu yanaşmanın işə necə dəyər qatacağını əməkdaşlara izah etmək mühümdür. Agile metodologiyasına keçid üçün lazım olan təlim və məsləhət xidmətləri, müəyyən qədər başlanğıc investisiya və resurs tələb edir. Müəssisələr, bu prosesin uğurlu olması üçün lazım olan maliyyə və insan resurslarını təmin etməlidirlər.

Agile metodologiyasının prinsiplərini və praktikalarını tətbiq etmək üçün əməkdaşların təlim və inkişafına sərmayə qoymaq vacibdir. Əgər müəssisə kifayət qədər sabitdirsə, standart üsullardan istifadə edilməlidir. Agile və formal üsullar arasında keçid o qədər də sürətli ola bilməz. Əgər şirkətlər ciddi strukturlaşdırılmış yanaşma ilə tam Agile yanaşma arasında hərəkət etmək istəyirlərsə, sistem mühəndisliyi şirkətlərinə dəyişdirilməsi daha çətin olan digər səlahiyyətlər maneə ola bilər (Boehm, 2003: 5).

Bu, həmçinin əməkdaşların bu yeni yanaşmaya olan inamını artırır və onların adaptasiya prosesini asanlaşdırır. Agile metodologiyasının tətbiqində açıq kommunikasiya və şəffaflıq mühümdür. Komandalar arasında və komanda üzvləri ilə müştərilər arasında sıx əməkdaşlıq, prosesin uğurunu artırır. Agile metodologiyasının tətbiqi ilə bağlı çətinliklər və bu çətinliklərin üzərindən necə gəlmək olarına dair yuxarıda qeyd edilənlər, müəssisələrin Agile metodologiyasını daha effektiv şəkildə həyata keçirməsinə kömək edə bilər.

Cədvəl 1. Agile Metodologiyasının Tətbiqində Çətinliklər və Həll Yolları.

Çətinlik	Açıqlama	Həll Yolu	Gözlənilən Nəticə
Mədəniyyət Dəyişikliyi	Agile prinsiplərinin qəbulu ənənəvi iş mühitində çətinlik yaradır.	Təlimat və təşviq mexanizmlərinin tətbiqi.	Əməkdaşların yeni iş mühitinə adaptasiyası və motivasiyasının artması.
Daxili Müqavimət	Əməkdaşlar yeni proseslərə müqavimət göstərir.	Agile metodologiyasının faydalarını izah etmək.	Əməkdaşların yeni metodologiyaya dəstəyi və qəbulu.
Resurs və Təlim	Agile-a keçid üçün lazım	Başlanğıc investisiya və	Əməkdaşların Agile

Çatışmazlığı	olan resurs və təlim xərcləri.	təlim resurslarının təmin edilməsi.	metodologiyasına uyğun bacarıq və biliklərə sahib olması.
Kommunikasiya və Açıqlıq	Komandalar və müştərilər arasında sıx əməkdaşlıq və şəffaflıq tələb olunur.	Açıq kommunikasiya kanallarının qurulması.	Prosesin effektivliyinin və şəffaflığının artması.
Elmi Yanaşma	Dəyişikliklərə uyğunlaşma və məhsul keyfiyyətini artırma prosesi.	İterativ inkişaf və daimi təkmilləşdirmə.	Məhsulun və prosesin davamlı yaxşılaşması.

Mənbə: (Zhukova, 2015: 144)

Cədvəl 1, Agile metodologiyasının tətbiqi zamanı müəssisələrin üzləşə biləcəyi əsas çətinlikləri, bu çətinliklərin üzərindən gəlmək üçün təklif edilən həll yollarını və bu həll yollarının tətbiqi nəticəsində gözlənilən nəticələri özündə cəmləşdirir. Cədvəl, müəssisələrə Agile metodologiyasını daha effektiv şəkildə həyata keçirməyə kömək edə biləcək praktiki yanaşmalar təqdim edir.

Bu çətinliklərin üzərindən gəlmək üçün tətbiq ediləcək həll yolları, müəssisələrin Agile metodologiyasını daha effektiv şəkildə həyata keçirməsinə və bu yanaşmanın təqdim etdiyi faydalardan tam olaraq yararlanmasına imkan verir. Bu proses, müəssisələrə dəyişən iş mühitində çevik və adaptiv olmaq, yenilikləri sürətli bir şəkildə həyata keçirmək və müştəri məmnuniyyətini artırmaq imkanı yaradır. Bu dəyişikliyi həyata keçirmək üçün müəssisələr təlimat və təşviq mexanizmlərini tətbiq etməli, Agile metodologiyasının dəyərlərini və prinsiplərini dərinləşdirərək əməkdaşların bu yeni mədəniyyətə adaptasiya olmasını dəstəkləməlidirlər.

Yeni proseslərə və yanaşmalara qarşı daxili müqavimət, Agile metodologiyasının tətbiqi zamanı rast gəlinən ən yaygın problemlərdən biridir. Bu müqaviməti aşmaq üçün, Agile metodologiyasının faydaları, komanda üzvləri arasında açıq müzakirələr yolu ilə vurğulanmalı və müsbət nəticələrə diqqət çəkməlidir.

Agile metodologiyasının uğurlu tətbiqi üçün lazım olan resurslar və təlimlər, müəssisələrin qarşısında duran bir başqa çətinlikdir. Bu bərdə, təlim və inkişaf üçün ayrılmış büdcənin artırılması, Agile prinsipləri və praktikaları üzrə peşəkar məsləhətçilərin cəlb edilməsi effektiv həll yolları arasındadır.

Agile metodologiyası, kommunikasiya və açıqlığa xüsusi önəm verir. Komandalar və müştərilər arasında sıx əməkdaşlığın və daimi geri bildirimlərin təmin edilməsi, prosesin şəffaflığını və hər kəsin dəyişikliklərə adaptasiya olmasını asanlaşdırır.

Agile metodologiyası, hər zaman öyrənmə və təkmilləşdirməni təşviq edir. Bu prosesdə, iterativ inkişaf, daimi test etmə və müştəri geri bildirimlərinin inteqrasiyası mühümdür. Müəssisələr, elmi yanaşma sayəsində məhsul və xidmətlərinin keyfiyyətini artıraraq, müştəri məmnuniyyətini maksimuma çıxara bilərlər.

Cədvəl 2. Agile Metodologiyasının Tətbiqi Üzrə Çətinliklər və Həll Yolları Statistika.

Çətinlik Kategoriyaları	Şirkətlərin Qarşılaşdığı Çətinliklərin Faizi	Tətbiq Edilən Həll Yollarının Uğur Faizi
Mədəniyyət Dəyişikliyi	60%	75%
Daxili Müqavimət	50%	70%
Resurs və Təlim	40%	80%
Kommunikasiya və Açıqlıq	55%	85%
Elmi Yanaşma	45%	90%

Mənbə: Nabiev S., Foreign banks in Azerbaijan, magazine "Consultine Business", 2019, No. 5/6.

Cədvəl 2, müxtəlif şirkətlərin Agile metodologiyasının tətbiqi zamanı qarşılaşdığı əsas çətinlik kateqoriyalarını və bu çətinliklərin neçə faiz şirkət tərəfindən qeyd edildiyini göstərir. Həmçinin, hər bir çətinlik kateqoriyası üzrə tətbiq edilən həll yollarının neçə faiz uğurlu olduğunu da əks etdirir. Bu statistika, şirkətlərin Agile metodologiyasının tətbiqi prosesində üzləşdikləri əsas problemləri və bu problemlərə qarşı tətbiq etdikləri strategiyaların nə dərəcədə effektiv olduğunu görmək üçün faydalı bir mənbə təşkil edə bilər. Bu məlumatlar, Agile metodologiyasının daha uğurlu tətbiqi üçün strategiyaların və yanaşmaların təkmilləşdirilməsinə kömək edə bilər.

Agile metodologiyasının tətbiqi zamanı qarşılaşılan çətinliklərin üzərindən gəlmək və həll yollarının uğurunu artırmaq üçün müəssisələr bir sıra qabaqcıl strategiyaları tətbiq edə bilərlər. Bu prosesdə, əsas diqqət məqsədli təlimlər, mədəniyyət dəyişikliyini dəstəkləyən liderlik, əməkdaşların cəlb olunması və müştəri məmnuniyyətinə yönəlməli, həmçinin davamlı təkmilləşdirmə və innovasiya ruhu qorunmalıdır. Tədqiqatlar göstərdi ki, Agile metodologiyasının tətbiqi nəticəsində Şirkətin fəaliyyətinin təkmilləşdirilməsi parametrləri arasında aşağıdakılar qeyd olunur: komanda məhsuldarlığının artması (27%), vaxtın azalması (30%) və xərclərin azalması. məhsulun inkişafı (40%) və qüsurların sayının azalması (70%) təşkil edir (Akim, 2019: 449).

Agile metodologiyalarının effektiv tətbiqi üçün diqqət mərkəzlərinin bərabər paylaşılması, müəssisələrin bu metodologiyadan maksimum fayda əldə etməsinə kömək edə bilər. Agile yanaşmanın uğurlu tətbiqi, müəssisələrin daha çevik və müştəri mərkəzli olmasına imkan verir. Bununla yanaşı, Agile metodologiyasının tətbiqi zamanı müəssisələr qarşısında duran çətinlikləri aşmaq və effektivliyi artırmaq üçün müəyyən praktik addımlar atılmalıdır.

Müəssisələr, dəyişikliklərə açıq olmalı və yeniliklərə sürətli uyğunlaşmağa hazır olmalıdırlar. Bu, bazarın və müştərilərin dəyişən tələblərinə sürətli cavab vermək üçün mühümdür.

Müəssisələr, komanda üzvlərinin öz rol və məsuliyyətlərini dərk etmələri və layihə məqsədlərinə çatmaq üçün birlikdə işləmələri üçün münbit şərait yaratmalıdırlar. Agile metodologiyasını effektiv şəkildə tətbiq etmək üçün əməkdaşların təlim və inkişafına investisiya etmək mühümdür. Bu, əməkdaşların Agile prinsiplərini, alətlərini və ən yaxşı təcrübələri dərinləndirməsinə kömək edir.

Cədvəl 3. Agile Metodologiyasının Effektiv Tətbiqi üçün Əsas Sahələr və Tədbirlər.

Əsas Sahə	Konkret Tədbirlər	Gözlənilən Fayda
Esneklik və Açıqlıq	Dəyişikliklərə sürətlə uyğunlaşma, şəffaflığın təmin edilməsi	Bazar dəyişikliklərinə sürətli reaksiya
Müştəri ilə Sıx İşbirliyi	Müştəri geri bildirimlərinin mütəmadi toplanması	Məhsulun müştəri ehtiyaclarına daha yaxşı uyğunlaşması
Davamlı Təkmilləşdirmə	Məhsul və proseslərin sürətli yenilənməsi	İnnovasiya və rəqabət qabiliyyətinin artırılması
Komanda Əməkdaşlığı	Komanda üzvlərinin əməkdaşlığı və məsuliyyətini artırma	Komanda ruhunun gücləndirilməsi və iş məhsuldarlığının artması
Təlim və İnkişaf	Əməkdaşların təlim və inkişafına investisiya	Əməkdaşların Agile metodologiyasına dərin adaptasiyası

Mənbə: (Pearl, 2019: 157).

Cədvəl 3, Agile metodologiyasının effektiv tətbiqi üçün müəssisələrin atması lazım olan konkret addımlar və bu addımların gözlənilən faydaları haqqında aydın bir baxış təqdim edir.

Nəticə

Agile metodologiyasının tətbiqi, müəssisələrə bazarın dəyişən şərtlərinə sürətlə uyğunlaşmaq, müştəri məmnuniyyətini artırmaq, məhsul və xidmət keyfiyyətini yüksəltmək, həmçinin iş proseslərini effektivləşdirmək imkanı verir. Bununla belə, Agile metodologiyasını qəbul edərkən

nəzərə alınmalı olan bəzi məqamlar var. Birinci mənfi amil məhdud dizayn əvvəlcədən planlaşdırmadır. Agile davamlı dəyişikliklərə icazə versə də, aydın ilkin baxışlara sahib olmaq üçün ilkin tələblər çox vacibdir. Tərtibatçılar əvvəlcədən planlaşdırmanın bu addımını layihənin ən kritik addımlarından biri hesab etməlidirlər.

İkinci mənfi amil tərtibatçıların imkanlarına həddən artıq etibar etməkdir. Agile mühitdə tərtibatçılar layihə üzərində daha yüksək sahibliyə malikdirlər.

Üçüncü mənfi amil dəyişikliklərə həddindən artıq reaksiya vermə riskidir. Maraqlı tərəflərin hər birinə cavab verməklə onları qane etməyə çalışmaq biznes üçün zərərliyə gətirir.

Çoxsaylı ədəbiyyatların nəticələrinə əsasən, bank, maliyyə xidmətləri və ənənəvi sənayelərdə agile təcrübələrin mənimsənilməsi üçün çevik metodların uyğunluğunun təhlilində faydalı olan çoxlu öyrənmələr, müvəffəqiyyət faktorları və ən yaxşı təcrübələr müəyyən edilmişdir. Agile layihə idarəetmə yanaşmasının çevik idarəetmə yanaşması, çarpaz funksional və öz-özünə muxtariyyət komandaları və təcrübəli menecerlər ilə innovativ layihələr üçün imkanların mövcud olduğu ənənəvi qeyri-program sənayelərində tətbiq oluna biləcəyi müəyyən edilmişdir.

Ədəbiyyat

1. Agile transformation: 5 challenges and 5 solutions: <https://logic2020.com/insight/agile-transformation-challenges-solutions>
2. Cohn, M. (2011). Scrum: flexible software development (Succeeding with Agile: Software Development Using Scrum (Addison-Wesley Signature Series). M.: Williams, 576 p.
3. Beerbaum, D. (2019). Applying Agile Methodology to Regulatory Compliance Projects in the Financial Industry: A Case Study Research. Special Issue for the Journal of Applied Research in the Digital Economy, 2(1), 54 p.
4. Birkinshaw, J. (2018). What to Expect From Agile. MIT Sloan Management Review, 59 (2), pp.39-42.
5. Bruhl, V. (2016). Agile methods in the German banking sector – some evidence on expectations, experiences and success factors, CFS Working Paper Series, No. 669, Goethe University Frankfurt, Center for Financial Studies (CFS), pp.1-37.
6. Putri, P., Raharjo, T., Hardian, B., Simanungkalit, T. (2023). Challenges and Best Practices Solution of Agile Project Management in Public Sector: A Systematic Literature Review, 7(2), pp.606-614.
7. Bhanushali, A. (2023). Challenges and Solutions in Implementing Continuous Integration and Continuous Testing for Agile Quality Assurance. 12(1), pp.1626-1644.
8. Agile Transformation and Its Challenges - <https://www.knowledgehut.com/blog/agile-transformation-and-challenges>
9. Boehm, B., Turner, R. (2003). Balancing Agility and Discipline. Addison-Wesley/Pearson Education; First Edition, 305 p.
10. Zhukova, E. (2015). Obshchaya teoriya deneg i kredita. Sankt-Peterburg, Rossiya, «Knigi.Ru», 256 s.
11. Nabiev, S. (2019). Foreign banks in Azerbaijan, magazine "Consultine Business". № 5.
12. Akim, B., Dominique C., Laurent T. (2019). Triggers analysis of an agile transformation: the case of a central bank. Procedia Computer Science, 449 p.
13. Pearl, A., Kalenova, V. (2019). "Introduction to Software Engineering Methodology", 354 p.

Göndərilib: 17.03.2024

Qəbul edilib: 30.04.2024

DOI: <https://doi.org/10.36719/2663-4619/102/245-251>

Rəşad Nurullayev
Azərbaycan Dövlət İqtisad Universiteti
magistrant
rashadnf@gmail.com
Mehran Mehatyar
Azərbaycan Texniki Universiteti
mehran@aztu.edu.az

RANSOMWARE HÜCUMLARI VƏ AZƏRBAYCAN RESPUBLİKASINDA TƏKLİF OLUNAN MÜDAFİƏ STRATEGİYALARI

Xülasə

Ransomware hücumları qlobal miqyasda olduğu kimi Azərbaycanda da həm müəssisələr, həm də fiziki şəxslər üçün ciddi təhlükə yaradır. Bu problemi həll etmək üçün araşdırmalara və müdafiə taktikalarının hazırlanmasına ehtiyac var. Təklif olunan tədbirlər vətəndaşlar və şirkətlər arasında kibertəhlükəsizlik haqqında məlumatlılığın artırılmasını, güclü məlumatların ehtiyat nüsxəsi siyasətlərinin həyata keçirilməsini təşviq etməyi və şəbəkə müdafiəsini gücləndirməyi əhatə edir. Təhdid kəşfiyyatı mübadiləsini və cavab tədbirlərinin koordinasiyasını gücləndirmək üçün dövlət qurumları, biznes sektorunun maraqlı tərəfləri və xarici tərəfdaşlar arasında əməkdaşlığı təşviq etmək tövsiyə olunur. Bundan əlavə, ransomware təhdidlərini səmərəli şəkildə müəyyən etmək və zərərsizləşdirmək üçün insidentlərə cavab verən qruplar hazırlamaq və müasir təhlükəsizlik həllərindən istifadə etmək təklif olunur. Bu geniş müdafiə üsullarının əsas məqsədi Azərbaycanın həyati infrastrukturunu və rəqəmsal resurslarını ransomware hücumlarının artan təhlükəsindən qorumaqdır.

Açar sözlər: ransomware, hücum, strategiya, müdafiə, nəzarət, təşkilat, standart, kibertəhlükə

Rashad Nurullayev
Azerbaijan State University of Economics
master student
rashadnf@gmail.com
Mehran Mehtar
Azerbaijan Technical University
mehran@aztu.edu.az

Ransomware attacks and proposed defense strategies in the Republic of Azerbaijan

Abstract

Ransomware attacks pose a serious threat to businesses and individuals in Azerbaijan as well as globally. Research and development of defensive tactics are needed to solve this problem. Proposed actions include raising cybersecurity awareness among citizens and companies, encouraging the implementation of strong data backup policies, and strengthening network defenses. It is recommended to encourage collaboration between government agencies, business sector stakeholders and external partners to enhance threat intelligence sharing and response coordination. In addition, it is suggested to train incident response teams and use modern security solutions to efficiently identify and neutralize ransomware threats. The main goal of these extensive defenses is to protect Azerbaijan's vital infrastructure and digital resources from the growing threat of ransomware attacks.

Keywords: ransomware, attack, strategy, defense, control, organization, standard, cyber threat

Giriş

Ransomware hücumlarının artması kibertəhlükəsizlik mənzərəsində aktual problem yaradır və aktiv müdafiə strategiyalarını tələb edir. Təklif olunan tədbirlər texniki həllər, istifadəçi təhsili və siyasətin gücləndirilməsinin qarışığını vurğulayan vahid yanaşmanı əhatə edir. Strategiyalara ransomware infiltrasiyasını və yayılmasını azaltmaq üçün müntəzəm proqram yeniləmələri, möhkəm son nöqtə qorunması və şəbəkə segmentasiyası daxildir. Bundan əlavə, təşkilatlara potensial hücumların təsirini məhdudlaşdırmaq üçün məlumatların ehtiyat nüsxələrinə üstünlük verməyə və giriş nəzarətlərini həyata keçirməyə çağırılır. Hökumət qurumları, kibertəhlükəsizlik firmaları və sənayedə maraqlı tərəflər arasında əməkdaşlıq təhdid kəşfiyyatının paylaşılması və cavab tədbirlərinin əlaqələndirilməsi üçün vacibdir. Hərtərəfli müdafiə mövqeyi ransomware hücumlarının dağıdıcı təsirlərini azaltmaq və kritik sistemlərin və infrastrukturun dayanıqlığını təmin etmək üçün çox vacibdir (1).

Təşkilatlar kibertəhlükəsizlik qanunvericiliyinə və uyğunluq standartlarına (ISO/IEC 27001:2022 - Information security, cybersecurity and privacy protection) riayət etməklə möhkəm təhlükəsizlik tədbirlərini saxlaya və ransomware hücumlarından müdafiə edə bilməlidir. Dünya miqyasında əməkdaşlıq məlumat mübadiləsinə və ransomware ilə effektiv mübarizə aparmaq üçün kollektiv səylərə imkan verir. Bu qoruyucu həllərin qarışığını tətbiq etməklə Azərbaycanda və digər ərazilərdə ransomware hücumlarına qarşı dayanıqlılığını xeyli artırmaq olar (2).

Ransomware hücumunda sürətli cavab müddəti çox vacibdir. Ransomware aşkarlanması anomal davranışı aşkar etməklə və dərhal istifadəçiləri xəbərdar etməklə işləyir. Xəbərdarlıq aldıqdan sonra istifadəçilər qiymətli və ya həssas məlumatların şifrələnməsinin qarşısını alaraq virusun ötürülməsini dərhal dayandırmaq imkanına malikdirlər. Aşağıda Windows sistemində ransomware davranışını necə aşkarlaya biləcəyinizi nümayiş etdirən sadə Python skriptinin nümunəsi verilmişdir. Bu skript tez-tez ransomware fəaliyyətinin göstəricisi olan qeyri-adi fayl modifikasiyası nümunələri üçün müəyyən edilmiş qovluqlara nəzarət edir (Tagarev, 2016: 181-184).

Şəkil 1. Windows sistemində ransomware davranışını aşkarlayan sadə Python skriptinin nümunəsi

```
import os
import time

# Define the directories to monitor
directories_to_monitor = ["C:\\Users\\User\\Documents", "C:\\Users\\User\\Downloads"]

# Define the file extensions to monitor
file_extensions = [".doc", ".docx", ".xls", ".xlsx", ".ppt", ".pptx", ".txt"]

# Dictionary to store initial file sizes
file_sizes = {}

# Function to check for file modifications
def check_for_modifications():
    for directory in directories_to_monitor:
        for root, _, files in os.walk(directory):
            for file in files:
                if any(file.endswith(ext) for ext in file_extensions):
                    file_path = os.path.join(root, file)
                    try:
                        # Get the current size of the file
                        current_size = os.path.getsize(file_path)
```

```
# If file is new, add to file_sizes dictionary
if file_path not in file_sizes:
    file_sizes[file_path] = current_size
    continue

# Compare current size with initial size
if current_size != file_sizes[file_path]:
    print(f"File modified: {file_path}")

# Here you can add actions like alerting, quarantining the

# Update file size in file_sizes dictionary
file_sizes[file_path] = current_size

except Exception as e:
    print(f"Error accessing file: {file_path} - {e}")

# Infinite loop to continuously monitor directories
while True:
    check_for_modifications()
    time.sleep(10) # Check every 10 seconds
```

Skript əməliyyat sistemi ilə interfeys qurmaq üçün əməliyyat sistemi və vaxt modullarını idxal edir və müvafiq olaraq testlər arasında vaxt gecikməsini təmin edir.

Kataloqlar və fayl uzantıları aşağıdakı kimi müəyyən edilir. Nəzarət edilməli olan qovluqlar "**directories_to_monitor**", izlənilməli olan fayl uzantıları isə "**file_extensions**" kimi müəyyən edilir.

Skript izlənilən faylların orijinal ölçülərini qeyd etmək üçün "**file_sizes**" adlı lüğət yaradır. **check_for_modifications** funksiyası fayllara edilən hər hansı dəyişiklikləri müəyyən etmək üçün təqdim edilmiş qovluqlar arasında iterasiya həyata keçirir. Əgər faylın ölçüsü əvvəlki yoxlamadan sonra dəyişdirilibsə, o, faylın dəyişdirildiyini göstərən bildiriş göstərəcək (Maigida, Abdulhamid, Olalere, Alhassan, Chiroma, Dada, 2019: 67-89).

Skript, hər çağırış arasında 10 saniyəlik gözləmə ilə **check_for_modifications** funksiyasından davamlı olaraq istifadə edərək sonsuz bir dövrə yerinə yetirir.

Potensial Fəaliyyətlər: "Burada xəbərdarlıq, faylın karantinə alınması və s. kimi əməliyyatlar əlavə edə bilərsiniz" etikətli sahədə dəyişdirilmiş fayl müəyyən edildikdə yerinə yetiriləcək hərəkətləri daxil etmək seçiminiz var. Bu hərəkətlərə xəbərdarlıq bildirişinin göndərilməsi, faylın təcrid edilməsi və ya ransomware prosesinin dayandırılması daxil ola bilər.

Müntəzəm məlumat ehtiyat nüsxələri.

Məlumatlarınızın mütəmadi olaraq ehtiyat nüsxələrini yaratmaqla siz təminat verirsiniz ki, avadanlıq nasazlığı, kiberhücum və ya təsadüfən silinmə halında mühüm fayl və məlumatlarınızı bərpa edə biləcəksiniz. Etibarlı ehtiyat strategiyasının qəbul edilməsi məlumat itkisi ehtimalını azaldır və gözlənilməz fəlakətlərdən qoruyur. Bulud əsaslı həllər və ya fiziki ehtiyat nüsxələrini seçməyinizdən asılı olmayaraq, rəqəmsal aktivlərinizin bütövlüyünü qorumaq üçün ardıcillıq çox vacibdir. Unutmayın ki, məlumat itkisi qaçılmazdır və bunun baş verib-verməyəcəyi deyil, nə vaxt olacağı məsələsidir. Məlumatlarınızı mütəmadi olaraq ehtiyat nüsxəsini çıxarmaqla, hər hansı gözlənilməz hallara yaxşı hazır ola bilərsiniz (Kharraz, Robertson, Kirda, 2018: 103-107).

Antivirus və anti-malware proqramlarından istifadə.

Geniş yayılmış kibertəhlükə kimi ortaya çıxan ransomware hücumlarından qorunmaq üçün antivirus və anti-malware proqram təminatı çox vacibdir. Bu proqram həlləri ransomware variantlarını faylları şifrələməkdən və ya sistemləri təhlükə altına almaqdan müəyyən etmək və qarşısını almaq qabiliyyətinə malikdir, buna görə də qəsb cəhdlərinə qarşı mühüm təminat rolunu

oynayır. Davamlı nəzarətdən istifadə etməklə və evristik təhlildən istifadə etməklə, onlar şübhəli davranış nümunələrini tanıyaraq və dayandırmaqla, mümkün zərərin qarşısını effektiv şəkildə almaqla ransomware proqramını aşkarlayır və qarşısını alır. Üstəlik, müəyyən mürəkkəb antivirus proqramı ransomware ilə mübarizə üçün xüsusi olaraq hazırlanmış xüsusi funksiyaları təmin edir. Bunlara davranışların təhlilinə əsaslanan güclü aşkarlama mexanizmləri və ransomware tərəfindən edilən hər hansı dəyişiklikləri geri qaytarmaq və bununla da bu zərərli və aldadıcı təhlükədən ümumi müdafiəni gücləndirmək daxildir. Prinsipcə, güclü antivirus və zərərli proqram əleyhinə proqram təminatı ilk müdafiə xətti kimi çıxış edərək, istifadəçilərə fidyə proqramı hücumlarının hədəfinə çevrilmə ehtimalını azaltmaqda və onların qiymətli məlumatlarını və rəqəmsal əşyalarını qorumaqda kömək edir. Populyar seçimlərə *Norton*, *Kaspersky*, *Bitdefender*, *McAfee* və başqaları kimi tanınmış brendlər daxildir (Kara, Aydos, 2022).

Şəbəkə seqmentasiyası.

Şəbəkə seqmentasiyası ransomware hücumlarının təsirini azaltmaq üçün vacib bir taktikadır. Təşkilatlar şəbəkəni daha kiçik, ayrı-ayrı seqmentlərə bölmək yolu ilə fidyə proqramının yayılmasını azalda və həyati sistemlərə və məlumatlara zərəri minimuma endirə bilər. Seqmentasiya hücum zamanı profilaktik tədbir kimi xidmət edir, şəbəkə daxilində ransomware hərəkətini effektiv şəkildə məhdudlaşdırır. Bu mühafizə strategiyası hücumun təsirlərini müəyyən seqmentlərə məhdudlaşdırır. Bu strategiya nəinki təcavüzkarların daxil ola biləcəyi yerin həcmi azaldır, həm də şəbəkə trafikini görmək və idarə etmək qabiliyyətini yaxşılaşdırır, bu da ransomware risklərinə daha sürətli identifikasiya və reaksiya verməyə imkan verir. Bundan əlavə, şəbəkələri məlumatların həssaslıq səviyyələrinə əsasən bölməklə, bizneslər məlumatların təhlükəsizliyini təmin etmək üçün söylərini səmərəli şəkildə prioritetləşdirir və müvafiq olaraq resursları ayıra bilər. Ümumiləşdirsək, şəbəkə seqmentasiyası ransomware hücumlarına qarşı müqaviməti gücləndirən və onların mümkün nəticələrini azaldan proaktiv qorunma strategiyası kimi çıxış edir (Oz, Aris, Levi, Uluagac, 2022: 1-37).

Boşluqların effektiv idarəetməsi ransomware hücumlarından qorunmaq üçün vacib elementdir. Proqram təminatı və əməliyyat sistemlərinə mütəmadi olaraq təhlükəsizlik yamalarının tətbiqi ransomware-nin sistemlərə icazəsiz giriş əldə etmək üçün istifadə etdiyi məlum zəiflikləri azaltmağa kömək edir. Səmərəli yama idarəetmə protokollarının tətbiqi müəssisələrə müəyyən edilmiş zəiflikləri sürətlə həll etməklə kibertəhlükələri proaktiv şəkildə azaltmağa imkan verir, beləliklə, zərərli aktorlar tərəfindən potensial istismarın qarşısını alır. Təcavüzkarlar icazəsiz giriş əldə etmək üçün tez-tez yamasız zəifliklərdən istifadə etdiyi üçün yeniləmələrlə yenilənməyən sistemlər ransomware infeksiyalarına qarşı həssasdır. Təşkilatlar ransomware hücumlarına qarşı həssaslıqlarını əhəmiyyətli dərəcədə minimuma endirir və fidyə proqram təminatı təhlükələrinə ciddilik və uyğunluqdan asılı olaraq yamaların yerləşdirilməsinə üstünlük verməklə bu cür hücumlara tab gətirmək qabiliyyətini gücləndirir. Möhkəm yama idarəetməsi müəssisələrin təhlükəsizlik mövqeyini gücləndirən və ransomware tərəfindən hədəfə alınma ehtimalını azaldan proaktiv təhlükəsizlik təcrübəsidir (Davies, Macfarlane, Buchanan, 2021).

E-poçt və veb filtrləmə.

E-poçt və onlayn filtrləmə ransomware hücumunda əsas müdafiə strategiyalarıdır. E-poçtun filtrlənməsi ransomware yükləri və ya yoluxmuş veb saytlara keçidlər olan zərərli e-poçtların alıcının gələn qutusunda çatmasının qarşısını alan bir prosesdir. Qabaqcıl imkanlara malik e-poçt filtrləri potensial zərərli qoşmaları və URL-ləri müəyyən edə bilər və istifadəçiləri qəsdən kibər hücum etməkdən effektiv şəkildə qoruyur. Veb filtrləmə, təhlükəli ola biləcək ransomware və ya host istismar dəstlərini yaydığı məlum olan veb saytlara girişi məhdudlaşdırmaq üçün istifadə edilən bir üsuldür. Təşkilatlar güclü filtrləmə mexanizmləri yaratmaqla ransomware-in nüfuz etmə ehtimalını effektiv şəkildə azalda və sistemlərinə və məlumatlarına kibər hücumların nəticələrini minimuma endirir. Filtrləmə meyarlarının ardıcıl olaraq yenilənməsi və dəyişdirilməsi ransomware tərəfindən istifadə edilən daim dəyişən strategiyalardan irəlidə qalmaq üçün çox vacibdir (Zimba, Simukonda, Chishimba, 2017: 35-40).

İstifadəçi məlumatlandırma təlimi.

İstifadəçiləri ayıq olmağa öyrətmək ransomware hücumlarından qorunmaq üçün vacib elementdir. Təşkilatlar, fişinq e-poçtları və zərərli veb-saytlar kimi kibercinayətkarlar tərəfindən istifadə olunan müxtəlif strategiyalar haqqında maarifləndirmə yolu ilə işçi qüvvələrinin mümkün təhlükələri müəyyən etmək və qarşısını almaq qabiliyyətini artırma bilər. Təlim proqramı şübhəli e-poçtların tanınması, naməlum linklərə klikləməkdən və ya etibarsız mənbədən qoşmaları yükləməkdən çəkinmək və hər hansı anormal fəaliyyət barədə dərhal məlumat verməklə bağlı təlimatları əhatə etməlidir. Ardıcıl olaraq planlaşdırılmış təlim sessiyaları və simulyasiya edilmiş fişinq təlimləri kibertəhlükəsizlik protokollarını gücləndirə və işçilərin sayıqlığını qoruya bilər (Nie, Peng, Wu, Gupta, Abd El-Latif, 2022).

Giriş nəzarəti.

Giriş nəzarəti zərərli proqram təminatının şirkət şəbəkəsində yayılmasını məhdudlaşdırmaqla ransomware hücumlarının təsirini azaltmaq üçün vacibdir. Ən az imtiyazlı giriş prinsiplərindən istifadə etməklə biz təmin edə bilərik ki, istifadəçilərə yalnız onların təyin olunmuş öhdəlikləri üçün vacib olan xüsusi resurslara giriş icazəsi verilsin. Bu yanaşma potensial hücum səthini aşağı salmaqla sistemimizin ümumi zəifliyini effektiv şəkildə azaldır. Bundan əlavə, bu, ransomware-nin şəbəkəmiz daxilində yan tərəfə yayılması ehtimalını əhəmiyyətli dərəcədə azaldır. Rol əsaslı giriş nəzarəti (RBAC) iş vəzifələri əsasında hüquqlar verən və bununla da icazəsiz şəxslərin həssas məlumatlara və ya vacib sistemlərə daxil olmasının qarşısını alan sistemdir. Üstəlik, şəbəkə segmentasiyası şəbəkənin daha kiçik, ayrı-ayrı hissələrə bölünməsinə nəzərdə tutur ki, bu da ransomware epidemiyasının təsirlərini effektiv şəkildə məhdudlaşdırır və onun bütün infrastrukturaya yayılmasının qarşısını alır. Ardıcıl nəzarət və girişə nəzarət mexanizmlərinin yoxlanılması hakerlər tərəfindən manipulyasiya oluna bilən hər hansı zəif cəhətlərin aşkar edilməsi və həlli üçün çox vacibdir (Gupta, Gaurav, Chui, Hsu, 2022).

Hadisəyə cavab planı.

İnsidentə cavab planı ransomware hücumunu effektiv idarə etmək və onun təşkilata təsirini minimuma endirmək üçün vacibdir. Plan ransomware infeksiyalarının aşkarlanması, saxlanması və aradan qaldırılması üçün aydın prosedurları əks etdirməlidir. Əsas komponentlərə təyin edilmiş cavab qrupları, maraqlı tərəflərə və səlahiyyətliyə məlumat vermək üçün rabitə protokolları və məlumatların bərpası və sistemin bərpası üçün əvvəlcədən müəyyən edilmiş addımlar daxildir. İnkişaf etməkdə olan ransomware təhdidlərinə qarşı effektivliyini təmin etmək üçün hadisəyə cavab planını mütəmadi olaraq sınaqdan keçirmək və yeniləmək çox vacibdir. Təşkilatlar dəqiq müəyyən edilmiş plana malik olmaqla iş vaxtını azalda, maliyyə itkilərini azalda və ransomware hücumu qarşısında maraqlı tərəflərin etibarını qoruya bilər (Gupta, Sahoo, 2021).

Hüquq-mühafizə sahəsində əməkdaşlıq və maarifləndirmə.

Hüquqi şəxslər və hüquq-mühafizə orqanları arasında əməkdaşlıq ransomware hücumları ilə mübarizədə çox vacibdir, çünki onlar tez-tez sərhədləri aşaraq baş verir və mürəkkəb hüquqi nəticələri ehtiva edir. Müəssisələrin, dövlət qurumlarının və hüquq-mühafizə orqanlarının əməkdaşlığı ransomware hücumlarına görə cavabdeh olan hakerləri araşdırmaq və onlara qarşı hüquqi tədbirlər görmək üçün kəşfiyyət məlumatı, resurslar və təcrübə mübadiləsini asanlaşdırır. Hüquqi çərçivələr və beynəlxalq müqavilələr müxtəlif yurisdiksiyalar arasında məlumat mübadiləsinə və əməkdaşlığa imkan verir, beləliklə kibertəhlükələrə daha səmərəli cavab vermək qabiliyyətini artırır. Bundan əlavə, hüquqi əməkdaşlıq məlumatların mühafizəsi tələblərinə riayət etməyi və təcavüzkarlarla sövdələşməni əhatə edən ransomware hadisələri ilə bağlı qanuni ərazini idarə etməkdə qurbanlara kömək edir. Ransomware fəaliyyətlərinin effektiv şəkildə qarşısını almaq və məsul şəxslərin məsuliyyət daşmasını təmin etmək üçün həm hüquqi, həm də hüquq-mühafizə orqanlarını cəlb edən yaxşı əlaqələndirilmiş strategiyaya malik olmaq çox vacibdir (Gupta, Quamara, 2020).

İctimai məlumatlandırma söyləri insanlara təhlükələr və qabaqlayıcı tədbirlər haqqında təlimat verməklə ransomware hücumlarına qarşı mübarizədə mühüm rol oynayır. Bu təşəbbüslər fişinq e-poçtları, zərərli əlavələr və saxta veb-saytlar da daxil olmaqla tipik fidyə proqramı strategiyaları

haqqında bilikləri artırmaq məqsədi daşıyır. Bundan əlavə, onlar proqram təminatının tez-tez yenilənməsi, məlumatların ehtiyat nüsxələrinin yaradılması və etibarlı parolların istifadəsi daxil olmaqla, şəxsi və korporativ məlumatların qorunmasının ən effektiv üsulları haqqında məsləhətlər verirlər. İctimai maarifləndirmə təşəbbüsləri fidyə proqramı hücumlarının müvəffəqiyyət dərəcəsinin azaldılmasına və fərdləri bu təhlükələri müəyyən etmək və aradan qaldırmaq üçün məlumat və bacarıqlarla təchiz etməklə onların icmalara və təşkilatlara təsirini minimuma endirməyə əhəmiyyətli dərəcədə töhfə verir. Sosial media, veb-saytlar və təhsil resursları kimi müxtəlif platformalar vasitəsilə məlumatı yaymaq üçün davamlı səylər mesajın geniş yayılmasına zəmanət verir (14).

Kibertəhlükəsizlik qaydaları və uyğunluq.

Kibertəhlükəsizlik qanunvericiliyi və uyğunluq çərçivələri məlumatların qorunması və risklərin idarə edilməsi üçün təlimatlar təyin etməklə ransomware hücumları ilə mübarizədə mühüm rol oynayır. GDPR və ya HIPAA kimi qaydalar müəssisələrin həssas məlumatları ransomware təhdidlərindən müdafiə etmək üçün qoruyucu tədbirlər görməsini tələb edir. Uyğunluq çərçivələrinə ransomware hücumlarının qarşısının alınması və nəticələrinin minimuma endirilməsi üçün insidentlərə cavab, məlumatların şifrələnməsi, giriş nəzarətləri və müntəzəm təhlükəsizlik qiymətləndirmələri üçün dəqiq mandatlar daxildir. Bu tələblərə əməl edilməməsi külli miqdarda cərimələrə və təşkilatın nüfuzuna xələl gətirə bilər. Müəssisələr kibertəhlükəsizlik qanunvericiliyinə və uyğunluq standartlarına riayət etməklə, fidyə proqramlarının hücumlarına qarşı durmaq qabiliyyətini gücləndirə və istehlakçı və işçi məlumatlarının qorunmasına sadıq olduqlarını nümayiş etdirə bilərlər. Azərbaycan kibertəhlükəsizlik qaydalarını təkmilləşdirir və ransomware hücumlarının artan təhlükəsinə qarşı çıxmaq üçün ciddi uyğunluq prosedurlarını həyata keçirir. Hökumət bir neçə biznesdə kibertəhlükəsizlik standartlarını təkmilləşdirmək üçün qanunvericilik və tənzimləyici çərçivələr, o cümlədən ransomware ilə bağlı təhlükələri azaltmaq üçün nəzərdə tutulmuş xüsusi qaydalar tətbiq etmişdir. Uyğunluq tələblərinin vaxtaşırı təhlükəsizlik qiymətləndirmələri, insidentlərə cavab tədbirlərinin planlaşdırılması, məlumatların şifrələnməsi və işçilərin məlumatlandırılması təlimi daxil olmaqla bir neçə tədbiri əhatə etməsi gözlənilir. Bundan əlavə, Azərbaycanın ransomware proqramının qarşısının alınması və uyğunluğun təmin edilməsinə yanaşması beynəlxalq kibertəhlükəsizlik təşkilatları ilə əməkdaşlığı və ən yaxşı global təcrübələrə riayət etməyi əhatə edə bilər. Ən dəqiq və aktual məlumat üçün Azərbaycanda rəsmi hökumət mənbələrinə və ya kibertəhlükəsizlik orqanlarına müraciət etmək tövsiyə olunur (Gonzalez-Manzano, de Fuentes, 2019).

Kibertəhlükələrin transmilli xarakterini nəzərə alaraq, Azərbaycanda ransomware üzrə beynəlxalq əməkdaşlığın olması zəruridir. Azərbaycanın kəşfiyyat məlumatlarının mübadiləsi, resursların bölüşdürülməsi və ransomware hücumlarına qarşı effektiv strategiyaların qəbul edilməsi məqsədilə INTERPOL, Europol və Birləşmiş Millətlər Təşkilatının Narkotiklər və Cinayətkarlıq İdarəsi (UNODC) kimi beynəlxalq təşkilatlarla əməkdaşlıq etmək ehtimalı yüksəkdir. Digər dövlətlərlə ikitərəfli müqavilələrdə iştirak etmək və regional kibertəhlükəsizlik təşəbbüslərində fəal iştirak etmək həmçinin məlumat mübadiləsini və ransomware hücumlarına görə cavabdeh olan kibercinayətkarların təhqiqatı və məsuliyyətə cəlb edilməsi üçün birgə səyləri gücləndirir. Bu cür əməkdaşlığa cəlb etməklə Azərbaycan kibertəhlükəsizlik bacarıqlarını gücləndirmək, təhdidləri müəyyən etmək və onlara cavab vermək bacarığını təkmilləşdirmək, ransomware və digər kibertəhlükələrə qarşı mübarizəyə yönəlmiş global səylərə dəyərli töhfələr vermək imkanı əldə edir.

Nəticə

Ransomware hücumları Azərbaycanda həm müəssisələr, həm də fiziki şəxslər üçün əhəmiyyətli risk yaradır və kibertəhlükəsizliyin müdafiəsinə kompleks yanaşma tələb edir. Fidyə proqramı hücumlarına qarşı durma qabiliyyətini artırmaq və potensial nəticələri minimuma endirmək üçün təşkilatlar və fərdlər bir sıra möhkəm qoruyucu tədbirlərin həyata keçirilməsi yolu ilə onların davamlılığını gücləndirə bilərlər. Bu tədbirlərə məlumatların müntəzəm ehtiyat nüsxələrinin çıxarılması, antivirus proqram təminatının istifadəsi, şəbəkə seqmentasiyası, effektiv yamaqların

idarə edilməsi, e-poçtların filtrasiyası, istifadəçi məlumatlandırma təlimi, giriş nəzarət, insidentlərə cavab planlaması, hüquqi əməkdaşlıq, ictimaiyyətin məlumatlandırılması kampaniyaları, kibertəhlükəsizlik qaydalarına riayət edilməsi və beynəlxalq əməkdaşlıq daxildir. Effektiv təhlükə kəşfiyyatı mübadiləsi və cavab tədbirləri koordinasiyası üçün hökumət qurumları, özəl sektorun maraqlı tərəfləri və beynəlxalq tərəfdaşlar arasında əməkdaşlıq vurğulanır. Məqalədə ransomware hücumlarının dağıdıcı təsirlərini azaltmaq üçün hərtərəfli müdafiə duruşunun vacibliyi vurğulanır. O, ransomware infiltrasiyasının və yayılmasının qarşısını almaq üçün müntəzəm proqram yeniləmələri, möhkəm son nöqtə mühafizəsi və şəbəkə segmentasiyası kimi proaktiv tədbirləri təklif edir. Ümumilikdə, təklif olunan müdafiə strategiyaları ransomware hücumlarına qarşı dayanıqlığı artırmaq və Azərbaycanın kritik sistemlərini və infrastrukturunu qorumaq məqsədi daşıyır.

Ədəbiyyat

1. Cybersecurity workforce study – ICS(2). (2018). <https://www.isc2.org/Research/Workforce-Study>.
2. The CSEC2017 Joint Task Force. “Cybersecurity Curricula 2017”, version 0.95 report, 13 November 2017. www.csec2017.org.
3. Tagarev, T. (2016). “A generic reference curriculum on cybersecurity”, *Information & Security*, vol. 35(2), pp.181-184.
4. Maigida, A.M., Abdulhamid, S.I.M., Olalere, M., Alhassan, J.K., Chiroma, H., Dada, E.G. (2019). Systematic literature review and metadata analysis of ransomware attacks and detection mechanisms. *Journal of Reliable Intelligent Environments*, 5, pp.67-89.
5. Kharraz, A., Robertson, W., Kirda, E. (2018). Protecting against ransomware: A new line of research or restating classic ideas?. *IEEE Security & Privacy*, 16(3), pp.103-107.
6. Kara, I., Aydos, M. (2022). The rise of ransomware: Forensic analysis for windows based ransomware attacks. *Expert Systems with Applications*, 190, 116198.
7. Oz, H., Aris, A., Levi, A., Uluagac, A.S. (2022). A survey on ransomware: Evolution, taxonomy, and defense solutions. *ACM Computing Surveys (CSUR)*, 54(11s), pp.1-37.
8. Davies, S.R., Macfarlane, R., Buchanan, W.J. (2021). Differential area analysis for ransomware attack detection within mixed file datasets. *Computers & Security*, 108, 102377.
9. Zimba, A., Simukonda, L., Chishimba, M. (2017). Demystifying ransomware attacks: reverse engineering and dynamic malware analysis of wannacry for network and information security. *Zambia ICT Journal*, 1(1), pp.35-40.
10. Nie, X., Peng, J., Wu, Y., Gupta, B.B., Abd El-Latif, A.A. (2022). Real-time traffic speed estimation for smart cities with spatial temporal data: A gated graph attention network approach. *Big Data Research*, 28, 100313.
11. Gupta, B.B., Gaurav, A., Chui, K.T., Hsu, C.H. (2022). Identity-based authentication technique for iot devices. In *2022 IEEE International Conference on Consumer Electronics (ICCE)*, pp.1-4. IEEE. January.
12. Gupta, B.B., Sahoo, S.R. (2021). *Online social networks security: principles, algorithm, applications, and perspectives*. CRC Press.
13. Gupta, B.B., Quamara, M. (2020). *Internet of Things Security: Principles, Applications, Attacks, and Countermeasures*. CRC Press.
14. NIST Special Publication 800-181: National Initiative for Cybersecurity Education. (NICE). The national cybersecurity workforce framework. 2017. <https://doi.org/10.6028/NIST.SP.800-181>
15. Gonzalez-Manzano, L., de Fuentes, J.M. (2019). “Design recommendations for online cybersecurity courses”. *Computers & Security*, 80, pp.238-256.

Göndərilib: 25.02.2024

Qəbul edilib: 06.04.2024

DOI: <https://doi.org/10.36719/2663-4619/102/252-257>

Emin Şirəli
Azərbaycan Dövlət Neft və Sənaye Universiteti
magistrant
emin_shirali@yahoo.com

NEFT KƏMƏRLƏRİNDƏ TƏMİR VƏ BƏRPA İŞLƏRİNİN APARILMASINDA MÜASİR TEXNOLOGİYALARIN TƏTBİQİ

Xülasə

Neft kəmərlərində təmir və bərpa işləri neft sənayesinin infrastrukturunu daima işlək və təhlükəsiz saxlamaq üçün əhəmiyyətli bir məsələdir. Müasir texnologiyaların bu sahədəki tətbiqi inkişaf edən neft və qaz sənayesində effektiv mühafizə təmin etmək üçün əsas rol oynayır.

Tarix boyu neft kəmərlərində təmir və bərpa işləri insanın inkişafına paralel olaraq dəyişmiş və inkişaf etmişdir. İlk dövrlərdə səthdəki problemlərin həllində manuallərin istifadəsi çox idi. Lakin müasir dövrdə neft sahəsində artifisial intellekt, robot texnologiyaları, sensor sistemləri və avtomatlaşdırılmış proseslər kimi müasir texnologiyaların istifadəsi təmir işlərini sürətləndirir və təhlükəsizliyi artırır.

Neft kəmərlərində təmir və bərpa işlərinin müasir texnologiyalarla tətbiqi sənayenin inkişafına və daimi inovasiyalara dəstək olmaqda əhəmiyyətli bir addım təşkil edir. Bu texnologiyaların daha geniş miqdarda tətbiqi və inkişafı neft və qaz sahəsindəki operativ effektivliyi artırmağa və sənayenin global səviyyədə rəqabət gücünü artırmağa kömək edir.

Açar sözlər: neft kəmərləri, təmir və bərpa işləri, texnologiyalar, innovativ, istehsal

Emin Shirali
Azerbaijan State Oil and Industry University
master student
emin_shirali@yahoo.com

Application of modern technologies in the repair and restoration of oil pipelines

Abstract

Maintenance and rehabilitation of oil pipelines is an important issue to keep the infrastructure of the oil industry operational and safe at all times. The application of modern technologies in this field plays a key role in providing effective protection in the developing oil and gas industry.

Throughout history, repair and restoration works in oil pipelines have changed and developed in parallel with human development. In the early days, there was a lot of use of manuals in solving problems on the surface. However, in modern times, the use of modern technologies such as artificial intelligence, robotics, sensor systems and automated processes in the oil field accelerates repair work and increases safety.

The application of modern technologies in the repair and restoration of oil pipelines is an important step in supporting the development of the industry and constant innovation. Wider application and development of these technologies help increase operational efficiency in the oil and gas field and increase the industry's global competitiveness.

Keywords: oil pipelines, repair and restoration work, technologies, innovative, production

Giriş

Yüksək keyfiyyətli yanacaq və enerji qənaəti neft və qaz sənayesində effektiv işləməni, təmir işlərinin vaxtında, effektiv şəkildə yerinə yetirilməsini təmin edir. Bu da sənayenin işçi qüvvəsindən və texniki resurslardan daha az istifadə edilməsi deməkdir.

Ətraf mühitin mühafizəsi və təbii resurslardan rəşional istifadə, neft və qaz sənayesində sürətli inkişaf və inovasiyalar üçün əhəmiyyətli faktordur. Texniki proseslərin effektiv şəkildə idarə edilməsi və bərpası ətraf mühitə yaxşı təsir etməyə kömək edir, sənayenin sosial və ekoloji fəaliyyətlərini daha da sürətli hala gətirir.

Tədqiqatın məqsədi neft kəmərlərində təmir və bərpa işlərinin aparılmasında müasir texnologiyaların tətbiqi yollarını araşdırmaqdır.

Hal-hazırda xidmət müddəti bitmiş neft kəmərləri boru hissələrinin bərpası zamanı müasir texnologiyalardan istifadə edilir. Bu texnologiyaların başında lazer texnologiyası gəlir. Dəmirləmə prosesi də boruların sızıntıları və digər problemləri düzəltmək üçün tətbiq olunur. Bu müasir metodların tətbiqi neft kəmərləri boru hissələrinin bərpası və təmiri zamanı daha sürətli, dəqiq və effektiv nəticələr əldə etməyə kömək edir (Agaheydar, 2008: 150).

Qazma prosesində istifadə olunan texnikalar arasında kəmərlər qazma avadanlıqları, boru kəmərləmə sistemləri, sənaye pompları, kəmərlər ləğv aparatları və başqa bir çox avadanlıq və alətlər mövcuddur. Bunlar quyunun effektiv şəkildə qazılmasını, qazmanın təhlükəsiz və sürətli olmasını təmin edir.

Neft-mədən texnikası isə quyunun istismarı, neftin saflaşdırılması, nəqliyyatı və saxlanması kimi proseslərdə istifadə olunan texnikaları əhatə edir. Bu texnikalar arasında neft və qaz ayırıcıları, saflaşdırma və filtrasiya sistemləri, neft nəqliyyatı üçün tankerlər və boru kəmərləri, nefti saxlamaq üçün dəpolar və tanklar kimi avadanlıqlar yer alır (Mirzayev, 2012: 78).

Neft kəmərlərinin uzunömürlülüüyü bir sıra əsas amillərdən asılıdır. Bu amillər arasında konstruksiyanın etibarlılığı, hazırlanma texnologiyasının mükəmməlliyi, təmir-bərpa işlərinin səviyyəsi və müasir texnologiyalardan effektiv şəkildə istifadə edilməsi əhəmiyyətli rol oynayır.

Sxem 1. Neft kəmərlərinin uzunömürlülüüyünü şərtləndirən amillər:

Konstruksiyanın etibarlılığı: Neft kəmərlərinin konstruksiyasının etibarlı olması quyunun uzunömürlülüüyünü təmin edir. Bu, doğru materialların seçilməsi, yaxşı dizayn edilməsi və istifadə olunan texniki standartların yüksək səviyyədə olması ilə əlaqəlidir.

Hazırlanma texnologiyasının mükəmməlliyi: Qazma prosesinin mükəmməl təşkil edilməsi və quyunun hazırlanma texnologiyasının yaxşı planlanması onun istismar və uzunömürlülüüyünü təmin edir. Müasir və effektiv texnologiyaların tətbiqi bu mərhələdə əhəmiyyətli rol oynayır.

Təmir-bərpa işlərinin səviyyəsi: Neft kəmərlərindəki təmir və bərpa işlərinin yüksək keyfiyyətdə olması, quyunun fəaliyyətini dayandırmadan davam etdirilməsinə kömək edir. Təmir işləri sürətli və effektiv şəkildə həyata keçirilməlidir.

Müasir texnologiyalardan istifadə səviyyəsi: Müasir texnologiyalardan, məsələn, artifisial intellekt, sensor sistemləri, robot texnologiyaları və avtomatlaşdırılmış proseslər kimi innovativ həllərdən effektiv şəkildə istifadə edilməsi, neft kəmərlərinin operativ və effektiv işləməsini təmin edir.

Mənbə: https://www.researchgate.net/publication/220399026_Managing_technology_in_oil_pipelines_industry

Bu amillər birlikdə əhəmiyyətli bir bütün təşkil edir və neft kəmərlərinin uzunömürlülüüyünə və effektiv işləməsinə önəmli təsir göstərir (Bulatov, 2012: 540).

Neft kəmərlərinin təmiri və bərpa işləri zamanı ultrasəs nəzarət aparatları, metodları və texnologiyaları, müxtəlif problemlə halları təhlil etmək və müəyyənləşdirmək üçün istifadə olunur.

İşlərin əsas məqsədi neft kəmərləri və borularında müxtəlif struktur və material problemlərinin təhlili, xətlərin müəyyənləşdirilməsi və təmir edilməsi üçün effektiv yollar təyin etməkdir.

Borudaxili diaqnozlaşdırma texnologiyası neft və qaz kəmərlərindəki problemləri müəyyənləşdirmək və analiz etmək üçün istifadə olunan bir texnologiya formasıdır. Bu texnologiya neft və qaz kəmərlərinin daxilindəki müxtəlif problemlə halları, çatılma, deformasiya, sızma, tıxanma və digər problemləri müəyyənləşdirmək üçün nəzarət nöqtələrinin daxilindən ultrasonik, xromatografik, elektrik, optik və s. kimi fərqli sensorlar vasitəsilə məlumat toplamaq və analiz etmək üçün tətbiq olunur (Kolesnichenko, 2019: 2735-2739).

Bu texnologiya xüsusi sensorlar və monitoring sistemləri vasitəsilə kəmərin daxilindəki müxtəlif parametrləri izləyərək mümkün olan problemlə halları müəyyənləşdirir və operatora məlumat verir. Bununla kəmərin təmir və bərpası zamanı daha dəqiq və effektiv qərarlar verilə bilər (Vaganov, 2016: 14).

Müasir qazma qurğusunun müəssisələrin istifadəsinə verilməsi axtarış-kəşfiyyat qazma işləri zamanı keyfiyyətin yüksəlməsinə səbəb olmuşdur və bu proses davam etdiriləcəkdir.

Təklif olunan yenilik magistral neft kəmərinin yenidən qurulması zamanı məhsuldarlığı əhəmiyyətli dərəcədə optimallaşdıracaq və artıracaq. Bu üsul sadəliyi, eləcə də neft kəməri sahəsinin kəskin kontinental iqlimi şəraitində kifayət qədər vacib olan münbit torpaq qatının saxlanması ilə seçilir. Kəmərin davam edən yenidən qurulması boru kəmərinin qüsurlu hissələrinin dəyişdirilməsinə, bununla da istismar müddətini artırmağa və boru kəmərinə qəzaların qarşısını almağa imkan verəcək ki, bu da istehlakçının neft məhsulları ilə fasiləsiz təchizatı şəraitində kifayət qədər mühüm amildir (Mammadov, Mirzayev, 2012: 173).

Qazıntı ilə əlaqəli ənənəvi üsullarla müqayisədə xəndək qazmadan yenidən qurulmasının üstünlüklərinə aşağıdakılar daxildir:

- Yerli əhali üçün daha az narahatlıq (nəqliyyat, işin aparıldığı ərazidən yan keçmək);
- Yeraltı kabellərə və digər kommunikasiyalara zərər vermə ehtimalı azdır;
- Təbiətə və ətraf mühitə daha az ziyan (ağaclar, qazonlar, torpaq hidroqrafiyası);
- İşin müstəqil təşkili (yeraltı rabitə üçün məsul olan digər xidmətlərlə daha az və ya heç bir koordinasiya tələb olunmur);
- Vaxta və pula qənaət.

Neft kəmərlərinin təmirində yeni texnologiyalarının tətbiqində ilk olaraq aşağıdakı parametrlər qiymətləndirilir:

- boru materialı;
- izolyasiya örtüyünün mövcudluğu və keyfiyyəti;
- boru kəmərlərinin yaşı;
- elektrokimyəvi korroziyadan qorunma;
- boru diametri;
- torpağın aşındırıcı fəaliyyəti;
- axan cərəyanların olması;
- qeydə alınmış zərərlərin sayı;
- nəqliyyat axınının intensivliyi;
- şəbəkədəki təzyiqin böyüklüyü;
- qrunut sularının mövcudluğu və dərinliyi;
- torpaq növü (Yushin, 2018: 32).

Bərk polimer qolları istifadə edərək yenidənqurma üsulu boru kəmərinin daxili səthinin polimer materialdan hazırlanmış, polyester və neylon saplarla möhkəmləndirilmiş xüsusi şlanqla yenilənməsi, möhkəmləndirilməsindən ibarətdir. Polimer qolu bərpa olunan boru kəmərinin mexaniki möhkəmliyini və möhkəmliyini təmin edən polyester, polietilen və digər materiallardan hazırlana bilər. Polimer şlanqın daxili tərəfi hamar olduğundan və elektrokimyəvi korroziyaya məruz qalmadığından o, aşağı hidravlik müqavimətə malikdir, bunun nəticəsində təmir olunan ərazidə maye axınının hidravlik şəraiti köhnə boru ilə müqayisədə yaxşılaşdırılır. Yaranan səth

polad borularla müqayisə edilə bilən çox yüksək aşınma müqavimətinə malikdir. Avropa sertifikatları ilə təsdiqlənmiş belə bir borunun təxmini xidmət müddəti 50 ildən çoxdur (Legaev, 2017: 77).

Davamlı polimer qollardan istifadə edərək yenidənqurma üsulu Avropada geniş yayılmışdır və əvvəlcə Yaponiyada zəlzələyə meyilli ərazilər üçün icad edilmişdir.

Metod boruların istənilən dərinliyində (yerdə və ya keçilməz kanallarda) istifadə olunur və boru kəmərinə əhatə edən torpağın növündən asılı deyildir. Metod çatlar, aşındırıcı aşınmalar, fistulalar (boruya su sızması olmadıqda) kimi zədələnmələr üçün effektivdir və daha ciddi zədələnmələr üçün (açıq birləşmələr, boruların birləşmələrdə yerdəyişməsi) təmin etmək üçün ilkin hazırlıq tələb olunur. qüsurlu yerlərdə boruların düzülməsi (Bykov, 2011: 246).

Bərk polimer qolları istifadə edərək yenidənqurma üsulu ən azı 0° C ətraf mühitin temperaturunda istifadə edilə bilər.

Boru kəmərinin yenidən qurulması metodunun mahiyyəti, uclarından bərkidilməsi və təmir olunan boru kəməri hissəsinin bütün uzunluğu üçün boru boşluğuna tikişsiz bir polimer qolu çəkmək və əvvəlcədən tətbiq olunan boru kəmərinə istifadə edərək xarici qabığı borunun daxili səthinə möhkəm bərkitməkdir. hava və ya buxar təzyiqinin təsiri altında yapışan kompozisiyalar. Hava təzyiqi boru kəmərinin uzunluğu boyunca qabığın irəliləməsini təmin edir və istilik müalicəsi yapışan kompozisiyaların sürətlə sərtləşməsinə səbəb olur (Yushin, 2017: 90).

“Boru içərisində boru” texnologiyası, əsasən, yol səthini açmadan və nəqliyyatın hərəkətini məhdudlaşdırmadan boru kəmərlərinin düz hissələrində istifadə olunur və sıx şəhər əraziləri üçün çox uyğundur. Metod həm kommunikasiyaların planlı yenidən qurulmasında, həm də hər dəqiqənin vacib olduğu fəvqəladə hallarda özünü doğruldub.

Bu texnologiyanın üstünlükləri onun yüksək səmərəliliyidir ki, bu da yalnız aşağı quraşdırma xərcləri ilə deyil, həm də texniki xüsusiyyətləri ilə özünü göstərir (Vaganov, Kustyshev, Ovchinnikov, 2014: 160):

İşin minimum müddəti əlavə birləşmələr olmadan 1000-1600 m uzunluğa qədər boru kəmərinin qismən hissələrinin yenidən qurulması ilə əldə edilir;

Polietilen boruların minimal səth pürüzlülüüyü onların hidravlik xüsusiyyətlərinə müsbət təsir göstərir;

Yeni boru elə layihələndirilib ki, boru kəmərinin yükdaşıma qabiliyyəti yalnız polietilen laynərlə təmin edilsin, köhnə boru isə torpağın təzyiqindən əlavə qorunma yaradır;

Polietilen boru ən azı 50 il xidmət müddətinə malik olduğundan, təmir edilmiş boru kəmərinin keyfiyyəti yeni boru kəmərinin keyfiyyətinə bərabərdir.

Boru kəmərinin təmiri zamanı “boruda boru” texnologiyasının istifadəsi bərkidilmiş yeni polietilen borunun daha yüksək hidravlik xüsusiyyətlərinə görə onun ötürmə qabiliyyətini artırır, lakin borunun iş diametrinin azalmasına səbəb olur. Boru kəmərinin diametrinin azaldılmasını minimuma endirmək üçün bu texnologiyanın həyata keçirilməsi üçün bir neçə üsul hazırlanmışdır, onların hər biri müstəqil hesab edilə bilər.

Kompakt boru texnologiyası ənənəvi materiallardan - çuqun, polad, beton, keramika və asbest sementdən hazırlanmış zədələnmiş su borularının xəndəksiz bərpası üçün nəzərdə tutulub. Kompakt Boru sisteminin əsas üstünlükləri boru kəmərinin ölçətməz olduğu və ya xəndək qazmağın çox çətin və ya qeyri-mümkün olduğu nəqliyyatın intensiv olduğu ərazilərdə çəkildiyi şəraitdə özünü göstərir (Degovtsov, 2017: 54).

“Compact SlimLiner” metodu nominal diametri 100 ilə 300 mm arasında olan təzyiqli boru kəmərlərinin xəndəksiz bərpası üçün istifadə olunur. Təmir edilmiş hissənin uzunluğu boru kəmərinin konfigurasiyasından asılı olaraq 600 m-ə çatır. Bu üsul, möhkəmlik xüsusiyyətlərini saxlamış, lakin kiçik deşiklər, birləşmələrdə sızma kimi kiçik zədələrə malik boru kəmərləri üçün optimal həlldir.

“Compact SlimLiner” metodundan istifadə zamanı bərpa olunan boru kəmərinin vəziyyətinə yüksək tələblər qoyulmur. Boru kəmərinin çəkməyə hazırlanması ya mexaniki, ya da hidrodinamik

maşından istifadə etməklə həyata keçirilə bilər. Ən başlıcası, nazik polietilen boru kəmərinin çəkilməsi və sonrakı açılması zamanı zədələyəcək kəskin çıxıntıları və çöküntüləri çıxarmaqdır.

Astarlı boru hazırlayarkən, nazik divarlı polietilen qolu bükülür ki, en kəsiyi U formasını alır və qoruyucu filmə bükülür, bundan sonra qol nəqliyyat barabanına sarılır. Rəsm zamanı film borunu cızıqlardan qoruyur. Compact SlimLiner borusu təxminən 20 m/dəq sürətlə mövcud boruya çəkilir (Kolesnichenko, 2019: 12).

Çuqun və ya polad boru kəmərlərindən istifadə edərək boruda boruların məhv edilməsi üsulu

Çuqun və ya polad borular sement-qum qarışığının daxili qoruyucu təbəqəsi ilə istifadə olunur və xaricdən sink, bitum və ya sement-qum örtüyü ilə qorunur. Bu borulardan istifadə edərək istənilən köhnə boruları diametri 100-dən 400 mm-ə qədər olan yeni çuqun borularla və 100-dən 630 mm-ə qədər olan polad borularla əvəz edə bilərsiniz. Yeni boru kəmərləri çəkilərkən köhnə keramika, beton, çuqun və ya asbest-sement boruları parçalanaraq yerə sıxışdırılır, poladdan və ya sintetik materiallardan hazırlanmış borular kəsilərək məşəldə yandırılır (Degovtsov, 2017: 50).

Neft kəmərlərindəki təmir və bərpa işlərinin müasir texnologiyalarla daha effektiv bir şəkildə yerinə yetirilməsini müəyyən etmək üçün induksiya metodundan istifadə edilmişdir. Yeni texnologiyaların effektivliyini müəyyən etməyə imkan verən analiz və sintez metodlarından istifadə edilib. Neft kəmərlərində təmir və bərpa işlərini müvafiq sistemlər əhatə edir. Bu sistemlərin funksional təhlili və problemlərin indentifikasiyası, texnologiya tətbiqatlarının necə daxili proseslərlə əlaqəli olduğunu anlamaq üçün bunlar əhəmiyyətli metodlardır (Yushin, 2018: 42; 16).

Nəticə

Neft kəmərlərinin təmirində və bərpasında istifadə olunan yeni texnologiyalar vasitəsilə vaxta qənaət edərək daha mükəmməl nəticə əldə etmək mümkündür.

Yeni texnologiyalar sırasında ultrasəs nəzarət aparatları mühüm yer tutur. Bu aparat materiala müxtəlif ultrasonik dalğalar göndərir və məlumatlar alınan dalğaların geri qayıdışı zamanı əldə olunur. Bu metod çox sayda material problemi və xətasını müəyyənləşdirmək üçün çox effektivdir.

Borudaxili diaqnozlaşdırma texnologiyası neft və qaz sənayesində çox əhəmiyyətli bir rol oynayır və müxtəlif problemlərin müəyyənləşdirilməsi və təhlili üçün əlverişli bir həll təşkil edir. Bu texnologiya avtomatlaşdırılmış sistemlərlə də birlikdə istifadə olunur və neft və qaz kəmərlərinin daxilindəki müxtəlif problemlə halların daha sürətli və effektiv şəkildə müəyyənləşdirilməsini təmin edir.

Həmçinin, “boru içərisində boru”, kompakt boru və s. texnologiyaları da təmir-bərpa işlərində əhəmiyyətli hesab edilir.

Ədəbiyyat

1. Agaheydar, I.S. (2008). Neft və qaz sənayesinin iqtisadiyyatı. Bakı: Azarnashr, 299 s.
2. Mirzayev, O.H. (2012). Neft-qaz meden avadanlıqlarının texniki diaqnostikasının esaslari. Bakı, 159 s.
3. Vaganov, U.V. (2016). Remont neftyanikh i gazovykh skvazhin na morskikh gidrotekhnicheskikh sooruzheniyakh [i dr.]. Izvestiya vuzov. Neft i gaz. № 4, s.14-17.
4. https://www.researchgate.net/publication/220399026_Managing_technology_in_oil_pipelines_industry
5. Bulatov, A.I. (2012). Kapitalnyy remont neftyanikh i gazovykh skvazhin: monografiya. O.V.Savenok. Krasnodar: Izdatelskiy Dom – YUg, T. 1, 540 s.
6. Kolesnichenko, S. (2019). The Principles of Risk Assessment for Building Steel Structures with Imperfections. International Journal of Innovative Technology and Exploring Engineering, 8 (8), pp.2735-2739.
7. Mammadov, V.T., Mirzayev, O.H. (2012). Neft meden texnikasının temiri ve berpasi. Bakı: ADNA, 285 s.

8. Yushin, E.S. (2018). Analiz konstruksiy podzemnogo oborudovaniya implozionnogo deystviya dlya intensivatsii dobichi v prizaboynoy zone skvazhini. I.U.Bykov. Stroitelstvo neftyanikh i gazovykh skvazhin na sushe i na more. № 6, s.32-39.
9. Legaev, P.V. (2017) Razrabotka tekhnicheskikh sredstv dlya osvayeniya skvazhin s trudnoizvlekaemyimi zapasami s pomoshchyu vibrovolnovogo svabirovaniya : dis. ... kand. tekhn. nauk : 05.02.13. SFU – Krasnoyarsk, 170 s.
10. Bykov, I.U. (2011). Hidrogeneratori davleniya dlya intensivatsii dobichi nefi. M.: TsentrLitNeftGaz, 246 s.
11. Yushin, E.S. (2017). Klyuchi dlya ruchnikh i mekhanizirovannikh operatsiy s neftegazopromyslovymi trubami i nasosnimi shtangami: ucheb. posobie. Ukhta: UGTU, 152 s.
12. Vaganov, U. V., Kustyshev, A.V., Ovchinnikov, V.P. (2014). Osnovy supervayzerskogo kontrolya pri remonte i rekonstruksii neftyanikh i gazovykh skvazhin. – Tyumen: TyumGNGU, 160 s.
13. Degovtsov, A.V. (2017). Analiz prichin otkazov UECN pri ekspluatatsii v oslozhnennykh usloviyakh. Inzhenernaya praktika. M.: OOO «Bi Dzh Promooshn». № 9, s.48-61.
14. Kolesnichenko, S. (2019). Steel structures residual life's determination with the safety index. IOSR Journal of Mechanical and Civil Engineering, 16 (2), pp.12-18.
15. Yushin, E.S. (2018). Prakticheskie raschety pri remonte, obsluzhivanii i osvoyenii neftyanikh i gazovykh skvazhin: metodi. Ukazaniya. Ukhta: UGTU, 42 s.
16. https://dzen.ru/a/YY_UNxuK4TKXyLaM

Göndərilib: 16.03.2024

Qəbul edilib: 22.04.2024

DOI: <https://doi.org/10.36719/2663-4619/102/258-263>

Teymur Gasimov
Azerbaijan State Oil and Industry University
master student
amit2001@mail.ru

PURPOSE AND ADVANTAGE OF CHATBOTS

Abstract

Digital technologies, in particular chatbots, are becoming a key element of interaction between companies (brands) and consumers, performing various functions, replacing a person and imitating his behavior. They find new functional areas related to the current activities of the organization, acquire new competencies that affect the level of market flexibility of the business and its operational efficiency. Chatbots can guide shoppers through transactional steps, saving them cognitive effort and time, and become an asset that differentiates a company or brand from its competitors. The authors believe that the personalized diversification of chatbots across economic sectors and market sectors will increase the level of maturity of companies and brands in the digital environment, aimed at public recognition and universal socialization.

Keywords: *dialog box, artificial intelligence, communications, consumers, chatbots*

Teymur Qasimov
Azərbaycan Dövlət Neft və Sənaye Universiteti
magistrant
amit2001@mail.ru

Çatbotların məqsədi və üstünlükləri

Xülasə

Rəqəmsal texnologiyalar, xüsusən də chatbotlar şirkətlər (brendlər) və istehlakçılar arasında qarşılıqlı əlaqənin əsas elementinə çevrilir, müxtəlif funksiyaları yerinə yetirir, insanı əvəz edir və onun davranışını təqlid edir. Onlar təşkilatın cari fəaliyyəti ilə bağlı yeni funksional sahələr tapır, biznesin bazar çevikliyi səviyyəsinə və onun əməliyyat səmərəliliyinə təsir edən yeni səlahiyyətlər əldə edirlər. Çatbotlar alıcıları əməliyyat addımları ilə istiqamətləndirir, onların idrak səylərinə və vaxtlarına qənaət edə bilər və şirkət və ya brendi rəqiblərindən fərqləndirən aktivə çevrilə bilər. Müəlliflər hesab edirlər ki, chatbotların iqtisadi sektorlar və bazar sektorları üzrə fərdiləşdirilmiş diversifikasiyası ictimai tanınmağa və universal sosiallaşmaya yönəlmiş rəqəmsal mühitdə şirkətlərin və brendlərin yetkinlik səviyyəsini artıracaq.

Açar sözlər: *dialog qutusu, süni intellekt, rabitə, istehlakçılar, chatbotlar*

Introduction

Chatbots, which means "chat robot" in Turkish, are algorithm-based software that interact through conversational interfaces and automatically perform certain tasks. Users can communicate with chatbots in writing or voice. After a user asks a question, the chatbot uses artificial intelligence algorithms to analyze the question and provide a logical answer.

Chatbots; It is often used in various fields such as healthcare, finance, education, marketing, entertainment and websites. Chatbots have not only informative but also entertaining functions. While efficiency is the most important motivation for chatbot users, entertainment and social factors are also among the important factors that determine user preference. They have also become quite common in the business world as they reduce maintenance costs and can serve many clients at the same time. Chatbots are more friendly and engaging for users than searching for static content

in frequently asked questions (FAQ) lists. Chatbots save users time by answering user questions directly (Chetin, 2018).

Chatbots, which are one of the tools that can be preferred to quickly communicate with users, save time. Chatbots, which are becoming increasingly popular today, are coming to the fore in business activities. In this context, the use of chatbots in terms of marketing and customer relations is growing every day. With the help of chatbots, it becomes much easier to reach a large customer base.

The chatbot consists of 3 combinations:

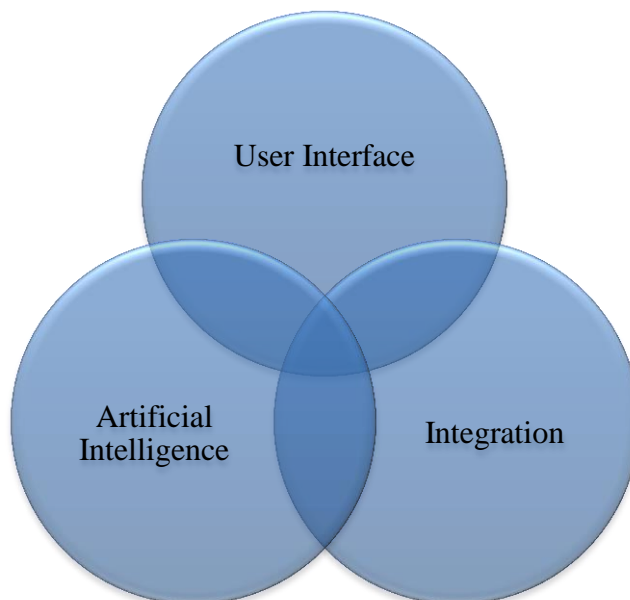

Source: (2).

User interface. The user interface allows interaction between the user and the chatbot. Interface; includes text font, background color or theme, animations, images, and navigation tools.

Artificial Intelligence. Artificial intelligence (AI) refers to the transfer of how the human brain works to a machine using software and algorithmic techniques. Machine learning, a branch of artificial intelligence, performs the functions of comparison, problem solving, perception, planning, and inference, just like how human intelligence works.

Machine learning gives customer service chatbots the ability to detect emotions and also connect with customers emotionally, just like human agents do. The development and analysis of intelligent software and hardware, called intelligent agents, are becoming more and more integrated into everyday life. Intelligent agents perform a variety of tasks, from simple to complex operations. Chatbot, which is a typical example of an artificial intelligence system; communicates with users through messaging apps, websites, mobile apps or phone. Chatbots are one of the simplest and most common examples of human-computer interaction (HCI) (Yilmaz, 2016).

In chatbot software, the process begins with understanding the sentence submitted by the user. The sentence submitted by the user is analyzed using Natural Language Processing (NLP) to understand what the user means. Thus, as a result of analyzing the proposal, artificial intelligence makes a decision like a person and transmits to the user the most appropriate answer to the question. Some chatbots powered by machine learning learn more and become smarter as they interact with users. Below are some concepts of chatbot software (Smyslova, 2018):

- *Natural Language Processing (NLP).* NLP is the ability of a system or machine to take what is said, break it down into parts, understand its meaning, determine appropriate actions, and respond in a language that the user understands. NLP allows computers to read text, hear and interpret speech, and measure emotions. Some of the main tasks of NLP are parsing, stemming, grammatical

marking, language perception, and identifying semantic relationships. In general, NLP combines natural language understanding (NLU) and natural language generation (NLG).

- *Natural Language Understanding (NLU)*. This is a form of artificial intelligence located in the natural language processing subsystem. In an NLU system, the goal is to interpret a piece of text. NLU is responsible for what concepts a word corresponds to and how to connect them meaningfully. To do this, the system performs meaning extraction and cognitive analysis. Despite common human errors such as mispronunciation, transposition of letters or words, NLU goes beyond understanding words and interpreting their meaning. However, its main goal is to create chat and conversation-enabled bots that can effectively communicate with a human without supervision (Khairul, Nasir, Sahibuddin, 2016).

- *Natural Language Generation (NLG)*. NLG, which allows the generation of natural language through a computer representation, converts data into a “natural language representation” that humans can easily understand. Some of the most common NLG applications are; written analysis for business intelligence dashboards, business data/analysis reporting, personalized customer communications via email and in-app messaging, Internet of Things (IoT) device maintenance reports, individual customer financial portfolio summaries and updates, descriptions of e-commerce products. and category landing page content (Suvorova, 2019).

- *Multimodal neurons in artificial neural networks (Multimodal neurons)*. Multimodal neurons; These are artificial neural network blocks that can display the shape of an object and understand and interpret it in various formats, such as text and speech.

- *Generative Pre-Trained Transformer (GPT)*. It is a machine learning model that uses unsupervised and supervised learning techniques to understand and generate human language.

- *Pre-training without a teacher*. It is a machine learning technique in which a model is trained on a large data set without any classification.

- *Supervised fine-tuning*. This is a machine learning technique in which a pre-trained model is trained on a smaller set of data to improve its performance on a specific task.

Integration. Integration with other applications or systems expands the capabilities of chatbots. Chatbots that can obtain additional or supportive content and information by integrating with another system improve user experience and satisfaction. Integration, although not as important as artificial intelligence, also plays an important role in increasing the usefulness of a chatbot (Monwar, 2016).

In a business environment, a chatbot helps solve problems related to communicating with users or customers, especially in terms of service and user experience. Therefore, a chatbot is very effective for solving specific and predictable problems. With the rapid development of businesses, chatbot is becoming an alternative solution that can help customers connect and interact with a business.

The goals of using chatbots in various business areas can be summarized as follows:

- Provides basic information about the company's products and services in finance, travel, tourism, retail and commerce. It helps retain users by sending notifications, reminders, and personalized offers that help automate simple transactions, bookings, or refunds. Thus, they increase engagement, brand awareness and activity on social media.

- Chatbots for marketing and sales; It organizes customer participation through the company's website or social media channels, increases visitor activity and generates increased sales of products or services. Chatbots also conduct short surveys about a company's products, offer discounts or new offers, attract newsletter subscribers, negotiate sales contracts or customer reviews, and even provide potential customers with information about the features of the products and services offered. In some cases, this helps companies reach a wider audience and attract new followers by providing information about the company culture. All this improves the customer experience and strengthens the relationship with the brand (Rodak, 2018).

- Customer service and support enable companies to instantly resolve their customers' problems and complaints to better respond to their customers' expectations of 24/7 service. Chatbots

help their users instantly solve simple problems or submit queries, get answers to frequently asked questions, book an appointment with a human representative, and scale their services at a low cost. In this way, bots act as first-line assistants in solving simple and repetitive problems, thereby helping an organization's support team solve more complex problems.

➤ Data mining and inventory management help companies process large volumes of data and sort them into predefined categories and criteria. Thus, the method helps experts extract stocks in user-friendly formats, easily analyze trends and make predictions through chain tracking.

➤ Legal services chatbots guide people and help them prepare and complete basic legal documents.

➤ Medical chatbots provide basic reliable information about diseases. It offers a service where they read patients' symptoms, ask questions, analyze data stored in medical databases, and then guide them to the right course of treatment recommended by the doctor. Chatbots also remind people about prescriptions or help people manage their mental health.

➤ HR department chatbots; It is used to pre-screen job applicants and provides basic information during orientation and recruitment. In addition, they maintain information on employee satisfaction and productivity, answer frequently asked questions about human resources, book travel, assist with administrative tasks such as payroll, annual and sick leave, and facilitate internal training (Gartner, 2019).

➤ IT services, where chatbots can act as a help desk and create/assign information technology (IT)-related statuses, notify users of important updates, or answer basic questions.

➤ Information or FAQ chatbots are designed to provide users with predefined information available from a fixed source. These bots, whose goal is to properly respond to a user's request, are either voice or text.

➤ Data crawling bots help deal with the large volume of data collected today and allow users to easily categorize their data for further analysis. Examples of such data: word frequency, cluster data, descending/ascending hierarchical classification, etc. are given. Chatbots collect data from various sources (websites, social media, text, images or data banks, etc.) and convert it into easy-to-read formats, reviewing and comparing (Shaul, Tauber, 2018).

➤ Entertainment chatbots are developed for the entertainment of users or for media consumption purposes.

Some examples of this type of bots can be listed as follows:

✓ TV program guide bot that allows users to follow channels of each category or service provider,

✓ A quiz bot that provides easy access to quiz questions and gives quick answers based on the correct answers at the end,

✓ A mystery bot that engages customers in various marketing games and directs them to the company website to find more information or make a purchase,

✓ Kinobot, which allows customers to read movie reviews, browse different genres and categories, or book tickets,

✓ News and media bots that help users practically access various news from different areas and sources,

✓ Users can access YouTube, Messenger, WhatsApp, etc. social media bots that help users navigate apps and content,

✓ Podcast bots that help users easily find interesting information on a topic that interests them or subscribe to a podcast and receive regular updates (Güvenoğlu, 2016).

Educational chatbots allow students to browse various courses and learning materials offered by educational institutions around the world. Some chatbots provide detailed information about course fees, duration, application deadlines, etc. and thus help guide students properly. On the other hand, other chatbots act as effective teaching assistants and help students better understand course content, increase interaction and participation during class, and complete assigned assignments. Some even participate in the assessment process or act as self-learning tools.

While there are many benefits to using chatbots, the benefits achieved vary greatly depending on how companies and stakeholders use chatbots to improve customer experience (Nabiyev, 2019).

Conclusion

The most important benefits of using chatbots can be summarized as follows:

- *Cost savings.* In today's increasingly competitive world, the need for businesses to have a strong customer service department is ever increasing. Using advanced chatbots allows companies to handle a large number of customer queries in a shorter time. Although implementing a chatbot requires some initial investment, it is less expensive compared to the traditional customer service model, which includes infrastructure, salaries, training, and many other resources.

- *Offering AI-powered contextual support to website visitors.* Contrary to popular belief that the main benefit of a chatbot is simply answering queries and providing customer support, chatbots provide value-based and contextual support that can significantly help a business. An AI-powered chatbot uses data to provide users with a personalized experience.

- *Improved customer data analysis.* With chatbot analytics, companies can analyze the bot's performance in terms of business and sales performance, as well as get detailed information about how people interact with the business and their requests (Dychkovsky, 2015).

- *Increased customer engagement and sales.* Chatbots are essential to increase customer engagement and sales and keep customers engaged. The flexible structure of chatbots makes them easier to integrate with other systems and, in turn, increases customer interaction.

- *Better attraction, qualification and nurturing of potential clients.* The chatbot is designed to ask necessary and relevant questions, convince customers and quickly attract potential customers. This ensures that the chat process is moving in the right direction to achieve higher levels of interaction. Besides generating leads, another benefit of a chatbot is that it helps you score leads using certain key performance indicators (KPIs), including timeline, budget, interest level, resources, and more.

- *Time saving.* One of the benefits of chatbots is that they strengthen businesses and save time by resolving basic queries. Only complex requests that require human intervention are escalated to helpdesk managers. By quickly resolving customer issues and automating queries based on knowledge, chatbots can spend more time on critical issues that require staff support and significantly reduce operational costs, time and manpower required to complete processes.

References

1. Chetin, E. (2018). Artificial Intelligence Applications, Seçkin Yayıncılık. 4. Print Ankara, pp.25-104.
2. Guvenoglu, E. (2019). Bil 632 Coded Computer Vision Lecture Notes. Maltepe University.
3. Yilmaz, A. (2018). Artificial Intelligence. Inkilap Publishing House. Istanbul 4. Baskı, pp.5-13.
4. Smyslova, L. (2018). Chat-bot as a modern means of internet communication. № 9, pp.36-39.
5. Khairul, M., Nasir, N., Sahibuddin, S. (2016). Critical success factors for software projects: A comparative study. Scientific Research and Essays, 6(10), pp.2174-2186. http://www.iaeng.org/publication/WCE2012/WCE2012_pp1627-1632.pdf
6. Suvorova, A.A. (2019). Digitization of operational processes of economic subjects in the sphere of production and circulation. In the collection: Youth and science: a step towards success. Vserossiysk scientific conference of promising developments of young scientists: in 5 t. South-Western State University. Kursk, pp.37-40.
7. Rodak, A. (2018). The new information system offers products and services. Retrieved from <http://www.benchmark.pl>.
8. Monwar, M. (2016). Machine Learning Techniques in Pain Recognition, The University of Northern British Columbia December,
9. Gartner Customer. (2017). Summit [Electronic resource]. Data of access:

10. Shaul, L., Tauber, D. (2018). Critical success factors in enterprise resource planning systems: A review of the last decade. *ACM Computing Reviews*, 45(4), 2018, pp.55:1-55:39.
11. Nəbiyev, V. (2016). *Artificial Intelligence: Human - Computer Interaction*, Seçkin Publishing House, 5. Baskı, Ankara, 27 p.
12. Dychkovsky, M. (2015). Assessment of the effectiveness of informationization of e-business projects - Methods and examples of applications, [in:] V.Chmielarc, T.Paris (ed.), *Determinants of the application of e-business systems in the economy*, Wydawnictwo Wyższa Szkoła Ekonomiczna Informacyjna, Warsaw.

Received: 06.03.2024

Accepted: 24.04.2024

DOI: <https://doi.org/10.36719/2663-4619/102/264-269>

Konstantin Barabanov
Azerbaijan State Oil and Industry University
master student
amit2001@mail.ru

APPLICATION OF INFORMATION TECHNOLOGY IN THE PRODUCTION PROCESS

Abstract

Due to the strong processes of globalization and the dynamics of market changes in conditions of fierce competition, leading companies today are forced to constantly develop in order to ensure their effective operation. It is modern information systems that are responsible for the effective planning and management of company resources and allow companies to expand their business. The implementation of an information system is a real challenge for managers, operations personnel, customers and subcontractors, especially in a manufacturing company, so it must be carefully planned and carefully implemented.

Keywords: *Information technologies, company, production process, business activity*

Konstantin Barabanov
Azərbaycan Dövlət Neft və Sənaye Universiteti
magistrant
amit2001@mail.ru

İstehsal prosesində informasiya texnologiyalarının tətbiqi

Xülasə

Qloballaşmanın güclü prosesləri və şiddətli rəqabət şəraitində bazar dəyişikliklərinin dinamikası səbəbindən bu gün aparıcı şirkətlər səmərəli fəaliyyətini təmin etmək üçün daim inkişaf etməyə məcburdurlar. Məhz müasir informasiya sistemləri şirkət resurslarının səmərəli planlaşdırılması və idarə olunmasına cavabdehdir və şirkətlərə öz bizneslərini genişləndirməyə imkan verir. İnformasiya sisteminin tətbiqi menecerlər, əməliyyat işçiləri, müştərilər və subpodratçılar üçün, xüsusən də istehsal müəssisələrində əsl problemdir, ona görə də o, diqqətlə planlaşdırılmalı və diqqətlə icra edilməlidir.

Açar sözlər: *İnformasiya texnologiyaları, şirkət, istehsal prosesi, biznes fəaliyyəti*

Introduction

Creation of new and individual IT system which meets all its demands. However, such a decision can be made by large companies or groups of companies with the same or similar profile from the point of view of high costs, extended implementation time, as well as high complexity and significant risk. At the present time, there is no economic reasoning for small and medium-sized companies to create a complex IT system from zero. Only one solution is to integrate the current production system (which has been developed throughout years in another company) or system, obtained from the external supplier specialized in the separate field with ERP system that is in charge of managing the other company activities.

In addition, comprehensive and actual calculation of production expenditure requires the integration of process management systems, financial systems and payroll systems. Data provided by these systems, including the cost of raw materials consumed, cost of labor force, mass media and equipment, distribution switching mechanisms, cost distribution lists and automatic accounting procedures benefit system users to precisely calculate production costs. Detailed and up-to-date information about the production process and product costs, together with complex logistics

information allows us to make reasonable and rational decisions about the future activity of the company, to increase the scale of production of the most profitable products or re-organize some business processes which may lead to a deceleration in the production of low-margin products (Khairul, Nasir, Sahibuddin, 2016).

Empirical proof shows that there are not any complicated IT solutions that enable production companies to satisfy their needs in terms of logistics, finance, accounting and production process management. Certainly this is related to the fact that even though some procedures like finance, accounting, logistics, reclamation are very alike in different companies at the cost of legal requirements, production processes are individual and peculiar for each one. Thus, it is usually difficult, possibly, to apply certain production process procedures on the available wide-spread IT software (Zemba, Oblonc, 2017: 1-19).

In order to function efficiently in a volatile market, production companies are striving to provide advanced IT solutions for supporting their production processes. IT systems help companies to ensure the data availability about current production processes within real time. Companies can organize and classify production processes, standardize data processing and integrate subcontractors by means of IT tools (Vechetek, 2019). This, in turn, can boost company efficiency, improve quality, and increase customer satisfaction as well (Shaul, Tauber, 2018).

IT solutions provide information not only about production processes, but also ensures an integration between the management systems of production processes and programs supporting other business processes in the company, such as design, planning, purchase, inventory, sales, reclamation management. Furthermore, it should be mentioned that data flow is of pretty significance amongst process management systems and modules that account for main assets, and equipment or personnel. Appropriate combination and application of these systems allow companies to easily plan the production processes with the interaction of all accessible material and human resources in the company.

The following ones can be stood out among the group of systems which support production process management:

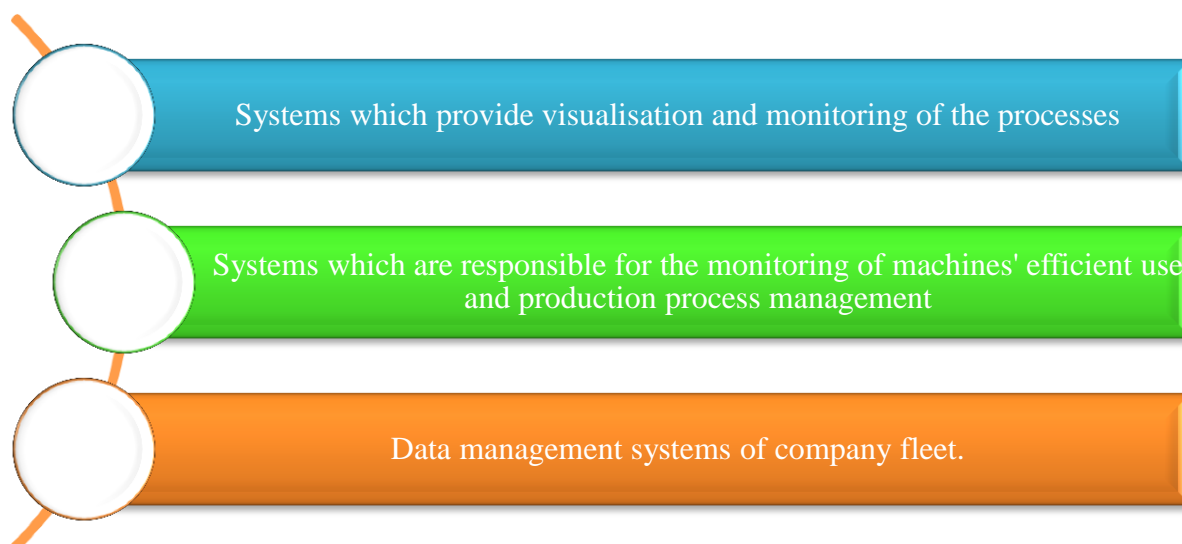

Source: (5).

IT solutions provide information not only about production processes, but also ensures an integration between the management systems of production processes and programs supporting other business processes in the company, such as design, planning, purchase, inventory, sales, reclamation management. Furthermore, it should be mentioned that data flow is of pretty significance amongst process management systems and modules that account for main assets, and equipment or personnel. Appropriate combination and application of these systems allow

companies to easily plan the production processes with the interaction of all accessible material and human resources in the company (Rodak, 2018).

In addition, comprehensive and actual calculation of production expenditure requires the integration of process management systems, financial systems and payroll systems. Data provided by these systems, including the cost of raw materials consumed, cost of labor force, mass media and equipment, distribution switching mechanisms, cost distribution lists and automatic accounting procedures benefit system users to precisely calculate production costs. Detailed and up-to-date information about the production process and product costs, together with complex logistics information allows us to make reasonable and rational decisions about the future activity of the company, to increase the scale of production of the most profitable products or re-organize some business processes which may lead to a deceleration in the production of low-margin products.

Empirical proof shows that there are not any complicated IT solutions that enable production companies to satisfy their needs in terms of logistics, finance, accounting and production process management. Certainly this is related to the fact that even though some procedures like finance, accounting, logistics, reclamation are very alike in different companies at the cost of legal requirements, production processes are individual and peculiar for each one. Thus, it is usually difficult, possibly, to apply certain production process procedures on the available wide-spread IT software.

In case of absence of any fixed IT solution, the company can make a decision about the creation of new and individual IT system which meets all its demands. However, such a decision can be made by large companies or groups of companies with the same or similar profile from the point of view of high costs, extended implementation time, as well as high complexity and significant risk. At the present time, there is no economic reasoning for small and medium-sized companies to create a complex IT system from zero. Only one solution is to integrate the current production system (which has been developed throughout years in another company) or system, obtained from the external supplier specialized in the separate field with ERP system that is in charge of managing the other company activities.

No matter how they are effective or not, application of two separate IT systems practically never leads to the creation of single and inviolable mechanism, which will support the activity of the entire organization. Synergetic effects connected with the integration of specialized IT tools on production process management with an efficient and effective ERP system for the purpose of supporting the company's remaining business activities require complex planning and comprehensive implementation. In a result, this process leads to a creation of integral IT solution, consisting of different mutually-dependent components.

Implementation can be defined as the start of using IT tool in practice, i.e. transfer of the system from those who built it, to the people who will use it, or as one of the phases of the system life cycle, IT tool's launch into operation (Zemba, Oblonc, 2017).

Implementation is very complex action from the viewpoint of technology, organization and business. This represents one of the most challenging phases of an IT system's life cycle and often results in failure or incomplete success. The only purpose of IT system implementation is not to apply new IT tool in the company. The implementation of IT system should make the company to succeed in its main goals, such as the rise in efficiency or achievement in competitiveness. (Iaroslav, Khmarska, Tkachenko, Koptieva, 2021). Basic phases of IT system implementation have been described in the Picture 1.

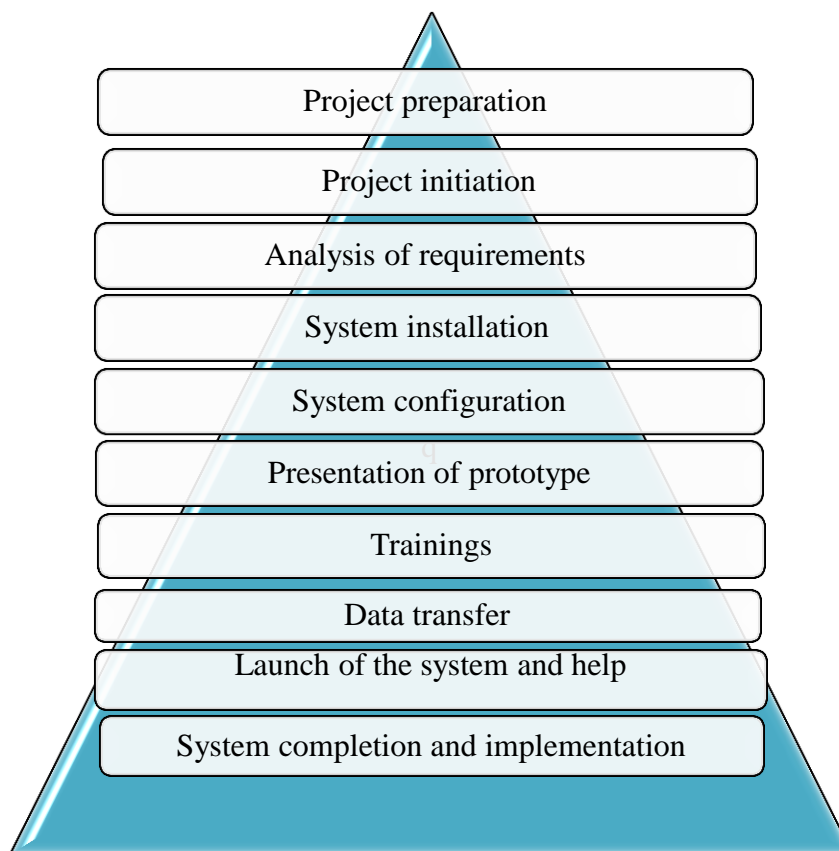

Picture 1: Basic phases of IT system implementation

The implementation process can be implemented in compliance with different models: a cascade model (sequential movement between different phases), an iterative model (allows to return back to previous phases of implementation), a spiral model (a repeated movement during planning, risk analysis, settings phase, verification) or a prototype model (goes through all phases of implementation using increasingly advanced system prototypes). In order to support the company management, many IT software vendors have their own implementation methodologies, such as Rapid SAP (SAP)¹, Microsoft Sure Step² (Microsoft), which facilitate the implementation of company-specific IT solutions (Alaskari, Akhmad, Duffre, 2017).

It does not make sense whilst only choosing the relevant IT solution, that is also important to initiate the proper cooperation upon delivery of services on implementation, so that the implemented system could justify the expectations of its users. Even the best IT system does not justify the expectations of the company, if it would not implement in a relevant way (Amid, Moalag, Ahad Zare, 2017). Effectiveness of application mostly depends on the preparation of implementation process. On this phase we need to determine the key factors of success and potential obstacles over the implementation. The proper preparation requires expert knowledge both about the company operation and opportunities offered by the system. At the same time, practice of implemented projects and extensive experience from interpersonal relations make remarkable sense (Zalevsk, 2015).

Successful implementation suggests cooperation via company representatives who implement the system (project manager, specialists-consultants, system engineers, technical staff) and main staff of the company in the company. In addition to this, communications management is actually important for that both groups work together, not separately, in order to achieve the goal and increase the efficiency of the company.

Literature analysis demonstrates that successful implementation depends on 3 main groups of factor: human factor, progress of implementation process and technical factor (Dychkovsky, 2017).

The main obstacles negatively affecting the implementation process refer to staff resistance, additional expenses' risk, emerging in the implementation process, frequent changes in customer requirements; functional differences between the new system and the system used so far, sufficient motivation of employees to perform additional tasks related to the implementation of the new system, organizational, infrastructural or technical obstacles. The main reasons for frequent failure of the implementation process are technical factors rather than human factors (Alaskari, 2017; Langroodi, 2021).

Implementation of IT systems is significant issue, especially for the production companies. The dominant role of those production processes and their unique nature often determine the need to implement two separate IT solutions (one to facilitate production processes, and the other one to improve other business activities of the company. To conclude, it is necessary to integrate two systems so that they become coherent and form the efficient integrity.

Literature analysis demonstrates that successful implementation depends on 3 main groups of factor: human factor, progress of implementation process and technical factor (Vechetek, 2020: 1475).

Conclusion

The main obstacles negatively affecting the implementation process refer to staff resistance, additional expenses' risk, emerging in the implementation process, frequent changes in customer requirements; functional differences between the new system and the system used so far, sufficient motivation of employees to perform additional tasks related to the implementation of the new system, organizational, infrastructural or technical obstacles. The main reasons for frequent failure of the implementation process are technical factors rather than human factors.

References

1. Khairul, M., Nasir, N., Sahibuddin, S. (2016). Critical success factors for software projects: A comparative study. *Scientific Research and Essays*, 6(10), pp.2174-2186.
http://www.iaeng.org/publication/WCE2012/WCE2012_pp1627-1632.pdf
2. Zemba, E., Oblonc, I. (2017). Critical success factors for implementing ERP systems in public administration. *Interdisciplinary Journal of Information, Knowledge and Management*, 4, pp.1-19.
3. Vechetek, L. (2019). Use post-deployment information to improve IT implementation efficiency.
4. Shaul, L., Tauber, D. (2018). Critical success factors in enterprise resource planning systems: A review of the last decade. *ACM Computing Reviews*, 45(4), pp.55:1-55:39.
5. Amid, A., Moalag, M., Ahad Zare, R. (2017). Identification and classification of ERP critical failure factors in Iranian industries. *Information systems*, 37 (3), pp.227-237.
6. Rodak, A. (2018). The new information system offers products and services. Retrieved from <http://www.benchmark.pl>.
7. Iaroslav, P., Khmarska, I., Tkachenko, T., Koptieva, H.M., Komandrovskaya, V. (2021). "The Importance of Small and Medium Enterprises in the Economic Development of Eastern Europe", *WSEAS Transactions on Environment and Development* 17, 898910 p.
8. Alaskari, O., Akhmad, M.M., Duffre, N., Pinedo-Cuenca, R. (2017). Critical success factors (CSFs) for successful implementation of lean manufacturing tools and ERP systems. *Proceedings of the World Congress of Engineering, WCE: London. UK*. Retrieved from website.
9. Zalevsk, V. (2015). Systematic analysis of information that helps to create production with choice of pre-supply. *Economics and management* (3), pp.181-192.
10. Dychkovsky, M. (2015). Ocena efektywności informatyzacji projektów e-biznesowych – Metody i przykłady zastosowań, [in:] V.Chmielarc, T.Paris (ed.), *Uwarunkowania zastosowań systemów e-biznesu w gospodarce*, Wydawnictwo Wyższej Szkoły Ekonomicznej, Warszawa.

11. Langroodi, F.E. (2021). "Schumpeter's Theory of Economic Development: A Study of the Creative Destruction and Entrepreneurship Effects on the Economic Growth", Journal of Insurance and Financial Management, Vol. 4, Issue 3, pp.65-81.
12. Vechetek, L. (2020). Success factors and barriers to the implementation of IT systems. The Case of Polish SMEs, [in:] Proceedings of MakeLearn & TIIM 2020 - Managing Intellectual Capital and Innovation for a Sustainable and Inclusive Society, Bari, Italy, pp.1475-1486.

Received: 08.03.2024

Accepted: 01.05.2024

İÇİNDƏKİLƏR

HUMANİTAR VƏ İCTİMAİ ELMLƏR HUMANITIES AND SOCIAL SCIENCES

Könül Səmədova	
Qırçaqlar haqqında şərq tədqiqatçılarının fikirləri	9
Sevinc Əhmədova	
Linqvokulturologiya konseptin semiotik növləri	15
Asaf Aliyev, Yadulla Haziyev, Sayyad Valiyev, Shahin Aliyev	
Transport and environmental problems	20
Səadət Bayramova	
Sevinc Nuruqızının uşaq nəsrı xeyirxahlığın təcəssümü kimi	27
Səbinə Poladova	
İngilis dilinin fonem tərkibinin tarixi variasiyası: səs qanunu anlayışı	33
Gulsanam Makhsutovna	
The semantic field of Uzbek and Azerbaijani times	38
Aygül Eyyubova	
Mətnin struktur-semantik aspektləri	43
Enes Yıldırım	
Türkiyənin Cənubi Qafqazla bağlı ümumi siyasətinə baxış	49
Nərgiz Səlimova	
Evfemizm və disfemizmlərin koqnitiv - diskursiv xüsusiyyətləri	58
Səadət Əliyeva	
Konsept tiplərini dildə verballaşdıran frazeoloji vahidlər	66
Sevda Məsimzadə	
Emosional süni intellekt və ünsiyyət	72
Afərim Hənzəyeva	
Avropa İnsan Hüquqları Məhkəməsinin qərarlarında 1950-ci il tarixli Avropa Konvensiyasının "işgəncələrin qadağan edilməsi" adlı 3-cü maddəsinin şərhı	78
Ayxan Abbashı	
Daxili turizmin inkişaf perspektivləri	84
Nurlan Hüseynov	
Süni intellektin məzmunun fərdiləşdirilməsinə və B2B marketinq strategiyalarına cəlb edilməsinə təsiri	94
Aidə Abdullayeva	
Audit fəaliyyətinin tənzimlənməsinin hüquqi-normativ əsasları	99
Ellada Əsədova	
Azərbaycan Respublikası və digər MDB ölkələrinin əmək qanunvericiliyi üzrə fərdi əmək mübahisələrinin anlayışı, yaranma səbəbləri və şərtləri (Qazaxıstan və Rusiyanın təmsalında)	105
Fəridə Mirzəyeva	
Ailə-nikah münasibətləri: nikah münasibətlərinə daxil olma qaydaları	112
Vasif Mahmudov	
Birja indekslərinin səhiyyə sisteminə təsiri	117
Nurlana Tağıyeva	
Təhsil sektorunun dinamikləri və təhsildə marketinq strategiyaları	122

Nigar Albəndayeva	
An analytical perspective on the hypotheses concerning the origins of Armenians	128
Nicat Əlicanov	
Turizmdə istehlakçı davranışlarının qərar qəbuluna təsiri	133
Nahida Rasulzadə	
EU-Azerbaijan relations, energy and Armenia-Azerbaijan conflict	139
Leyla Alizadə	
Comparison of the crime of genocide with other types of crimes	145
Günay Əliyeva	
Subbəkavər pilləsində prosədural biliyin formalaşdırılmasında məşğələnin rolu	151
Sevda Tağıyeva	
Monoetnik dövlətçiliyə alternativ olaraq multikultural təhlükəsizlik	156
Kərim Novruzov	
"Məhəmməd Əmin Rəsulzadə - 140". Sosial-fəlsəfi görüşlərinə qısa elmi-nəzəri baxış . .	162
Sevil Mirzəliyeva	
Tarixi şəhər və tarixin izlərini günümüzdə daşıyan memarlıq inciləri	168
Tunjay Gazi	
Terrosim in modern world: a historical prespective	177

TƏBİƏT ELMLƏRİ NATURAL SCIENCES

Mətanət Qəniyeva, Emin Cumazadə, Şəhrun Fətullayev	
Müxtəlif idman növlərində statik və dinamik hərəkətlərin uyğunlaşmasının idmançıların sağlamlığına təsiri	186
Mətanət Qəniyeva	
Qadın idmançılarda cinsiyyətin formalaşması problemləri	192

TEXNİKA ELMLƏRİ TECHNICAL SCIENCES

Habib Elsayir, İbrahim Hassan Alkhairi	
Estimating the sample size for epidemic and medical research	198
Ülvi Sadıq-zadə, Ülvi Muradov	
Vətən Müharibəsi zamanı risklərin qiymətləndirilməsi	214
Rauf Nuhov	
Milli təhlükəsizliyin təmin olunmasında geoinformasiya texnologiyalarının tətbiqi (ArcGIS proqram təminatı nümunəsində)	221
Rəşad Nurullayev	
MongoDB verilənlər bazasının tədqiqi: səhiyyə məlumatlarının təcrübədə tətbiqi və aşağı innovativ idarəetmə problemləri ilə mübarizə	232
Seymur İbrahimov, Hüseyinli Məmmədzadə, Samit Əkbərov	
Müəssisələrdə agile transformasiyasının tətbiqi çətinlikləri və həll yolları	239
Rəşad Nurullayev, Mehran Mehdiyev	
Ransomware hücumları və Azərbaycan Respublikasında təklif olunan müdafiə strategiyaları	245

Emin Şirəli

Neft kəmərlərində təmir və bərpa işlərinin aparılmasında müasir texnologiyaların tətbiqi 252

Teymur Gasimov

Purpose and advantage of chatbots 258

Konstantin Barabanov

Application of information technology in the production process 264

İmzalandı: 17.05.2024
Kağız formatı: 60x84 1/8
H/n həcmi: 34,25 ç.v.
Sifariş: 760

"ZƏNGƏZURDA" çap evində çap olunub.
Ünvan: Bakı şəh., Mətbuat prospekti, 529-cu məh.,
"Azərbaycan" nəşriyyatı, 6-cı mərtəbə.
Tel.: + 994 50 209 59 68
+ 994 55 209 59 68
+ 994 12 510 63 99
e-mail: zengezurda1868@mail.ru

