

ELMI TƏDQIQAT

Beynəlxalq onlayn elmi jurnal

SCIENTIFIC RESEARCH

International online scientific journal



e-ISSN: 2789-6919

AZƏRBAYCAN RESPUBLİKASI

THE REPUBLIC OF AZERBAIJAN

ELMİ TƏDQIQAT

Beynəlxalq onlayn elmi jurnal

İmpakt Faktor: 1.172

Cild: 4 Sayı: 1

SCIENTIFIC RESEARCH

International online scientific journal

Impact Factor: 1.172

Volume: 4 Issue: 1

Bakı – Baku

2024

Jurnal 01.03.2021-ci ildə
Azərbaycan Respublikası
Ədliyyə Nazirliyi
Mətbu nəşrlərin reyestrinə
daxil edilmişdir.
Reyestr № 4336

The journal is included in the
register of Press editions of the
Ministry of Justice
of the Republic of Azerbaijan on
01.03.2021.
Registration № 4336



Redaksiyanın ünvanı
AZ1073, Bakı şəh.,
Mətbuat prospekti, 529,
“Azərbaycan” nəşriyyatı,
6-cı mərtəbə

Editorial address
AZ1073, Baku,
Matbuat avenue, 529,
“Azerbaijan” Publishing House,
6-th floor

Tel.: +994 50 209 59 68
+994 55 209 59 68
+994 99 807 67 68
+994 12 510 63 99

E-mail:
tedqiqat.1707@aem.az

Beynəlxalq indekslər / International indices

e-ISSN: 2789-6919
DOI: 10.36719



© Jurnalda çap olunan materiallardan istifadə edərkən istinad mütləqdir.
© It is necessary to use reference while using the journal materials.
© <https://aem.az>
© info@aem.az

Təsisçi və baş redaktor

Tədqiqatçı Mübariz HÜSEYİNOV, Azərbaycan Elm Mərkəzi / Azərbaycan
+994 50 209 59 68
tedqiqat1868@gmail.com
ORCID ID 0000-0002-5274-0356

Founder and Editor-in-Chief

Researcher Mubariz HUSEYINOV, Azerbaijan Science Center / Azerbaijan
+994 50 209 59 68
tedqiqat1868@gmail.com
ORCID ID 0000-0002-5274-0356

Redaktor

Assoc. Prof. Dr. Sevinc SADIQOVA, Azərbaycan Dövlət Pedaqoji Universiteti / Azərbaycan
sevincsadigova@gmail.com

Editor

Assoc. Prof. Dr. Sevinj SADIGOVA, Azerbaijan State Pedagogical University / Azerbaijan
sevincsadigova@gmail.com

Redaktor köməkçiləri

PhD Könül HƏSƏNOVA, Azərbaycan Dövlət Pedaqoji Universiteti / Azərbaycan
konul_salmanova@mail.ru

Şamxal ŞABIYEV, Azərbaycan Elm Mərkəzi / Azərbaycan
shebiyev85@mail.ru

Assistant editors

PhD Konul HASANOVA, Azerbaijan State Pedagogical University / Azerbaijan
konul_salmanova@mail.ru

Shamkhal SHABIYEV, Azerbaijan Science Center / Azerbaijan
shebiyev85@mail.ru

Dillər üzrə redaktorlar

Assoc. Prof. Dr. Aytac ZEYNALOVA, Azərbaycan Dillər Universiteti / Azərbaycan
PhD Türkan İSMAYILOVA, Naxçıvan Dövlət Universiteti / Azərbaycan

Language editors

Assoc. Prof. Dr. Aytaj ZEYNALOVA, Azerbaijan University of Languages / Azerbaijan
PhD Turkan ISMAYILOVA, Nakhchivan State University / Azerbaijan

Elmi sahələr üzrə redaktorlar

Prof. Dr. Şəhla SƏMƏDOVA, Bakı Dövlət Universiteti / Azərbaycan

Prof. Dr. Hacı HƏSƏNOV, AMEA, Abbasqulu Ağa Bakıxanov adına Tarix İnstitutu / Azərbaycan

Prof. Dr. Yaqut HACIYEVA, Azərbaycan Tibb Universiteti / Azərbaycan

Assoc. Prof. Dr. İlkin ƏLİMURADOV, Azərbaycan İlahiyyat İnstitutu / Azərbaycan

Assos. Prof. Dr. Könül HƏSƏNOVA, Azərbaycan Dövlət Pedaqoji Universiteti / Azərbaycan

Assoc. Prof. Dr. Cavadxan QASIMOV, Naxçıvan Dövlət Universiteti / Azərbaycan

Assoc. Prof. Dr. Mahir HACIYEV, Heyvandarlıq Elmi-Tədqiqat İnstitutu / Azərbaycan

Assoc. Prof. Dr. Tərxan CƏBRAYILOV, Azərbaycan Memarlıq və İnşaat Universiteti / Azərbaycan

Assoc. Prof. Dr. Afərin ABBASOVA, Qərbi Kəspə Universiteti / Azərbaycan

Assoc. Prof. Dr. Xalidə HƏSƏNOVA, Sumqayıt Dövlət Universiteti / Azərbaycan

Assos. Prof. Dr. Allahverdi ŞƏRİFOV, Azərbaycan Texniki Universiteti / Azərbaycan

Editors in scientific fields

Prof. Dr. Shahla SAMADOVA, Baku State University / Azerbaijan
Prof. Dr. Həji HASANOV, ANAS, Institute of History named after Abbasqulu Agha Bakikhanov / Azərbaycan
Prof. Dr. Yaqut HAJIYEVA, Azerbaijan Medical University / Azerbaijan
Assoc. Prof. Dr. İlkin ALIMURADOV, Azerbaijan Institute of Theology / Azerbaijan
Assos. Prof. Dr. Konul HASANOVA, Azerbaijan State Pedagogical University / Azerbaijan
Prof. Dr. Javadkhan GASIMOV, Nakhchivan State University / Azerbaijan
Assoc. Prof. Dr. Mahir HAJIYEV, Animal Husbandry Scientific Research Institute / Azerbaijan
Assoc. Prof. Dr. Tarkhan JABRAYLOV, Azerbaijan University of Architecture and Construction / Azerbaijan
Assoc. Prof. Dr. Afarin ABBASOVA, Western Caspian University / Azerbaijan
Assoc. Prof. Dr. Khalida HASANOVA, Sumgait State University / Azerbaijan
Assos. Prof. Dr. Allahverdi SHARIFOV, Azerbaijan Technical University / Azerbaijan

REDAKSİYA HEYƏTİ

Humanitar və ictimai elmlər

Prof. Dr. Nərgiz AXUNDOVA, AMEA Tarix İnstitutu / Azərbaycan
Prof. Dr. Yerden KAJIBEK, Qazax dili Akademiyası / Qazaxıstan
Prof. Dr. İrina KREYDİÇ, Ukrayna Milli Texniki Universitetinin İqor Sikorski adına Kiyev Politeknik İnstitutu / Ukrayna
Prof. Dr. Qəzənfər KAZIMOV, AMEA Dilçilik İnstitutu / Azərbaycan
Prof. Dr. Coanna MARŞALEK-KAVA, Nikolay Kopernik Universiteti / Polşa
Prof. Dr. Uqanbayar MYAGMARSUREN, Monqolustan Dövlət Universiteti / Monqolustan
Prof. Dr. Nataly MIŞİNA, Odessa Hüquq Akademiyası / Ukrayna
Prof. Dr. Yelena ŞİŞKİNA, Həştərxan Dövlət Memarlıq-İnşaat Mühəndisliyi Universiteti / Rusiya
Prof. Dr. Müseyib İLYASOV, Azərbaycan Dövlət Pedaqoji Universiteti / Azərbaycan
Prof. Dr. Cihan ÖZDEMİR, Biləcik Şeyx Edəbali Universiteti / Türkiyə
Prof. Dr. İya ZUMBULADZE, Kutaisi Dövlət Universiteti / Gürcüstan
Prof. Dr. Elza MOLLAYEVA, Bakı Dövlət Universiteti / Azərbaycan
Prof. Dr. Elçin İBRAHİMOV, Azərbaycan Dillər Universiteti / Azərbaycan
Assos. Prof. Dr. Gulshanam NOROVA, Navoiy Dövlət Pedaqogika İnstitutu / Özbəkistan
Assos. Prof. Dr. Urfan HƏSƏNOV, Gəncə Dövlət Universiteti / Azərbaycan
Assos. Prof. Dr. Faiq ŞAHBAZLI, ADNSU-nun nəzdində Sənaye və Texnologiya Kolleci / Azərbaycan
Assos. Prof. Dr. Elnurə ƏZİZOVA, Azərbaycan İlahiyyat İnstitutu / Azərbaycan
Assos. Prof. Dr. İradə KƏRİMOVA, Azərbaycan Dövlət Pedaqoji Universiteti / Azərbaycan
Assoc. Prof. Dr. Asiman QULİYEV, Azərbaycan Dövlət İqtisad Universiteti / Azərbaycan
Assoc. Prof. Dr. Kulaş MAMİROVA, Qazaxıstan Milli Qadın Pedaqoji Univeristetini / Qazaxıstan
Assos. Prof. Dr. Sevinc HƏMƏZƏYEVA, Sumqayıt Dövlət Universiteti / Azərbaycan
Assoc. Prof. Dr. Andrey RAGULİN, Rusiya Federasiyasının DİN Moskva Universiteti / Rusiya
Assos. Prof. Dr. Leyla ƏLİYEVA, Xəzər Universiteti / Azərbaycan
Assos. Prof. Dr. Əlöysəd ƏSGƏROV, Azərbaycan Dövlət Aqrar Universiteti / Azərbaycan
Assos. Prof. Dr. Şəfəq ABDULLAYEVA, Azərbaycan Dillər Universiteti / Azərbaycan
Assoc. Prof. Dr. Elza ALIŞOVA, Girne Amerikan Universiteti / Türkiyə
Assoc. Prof. Dr. Dürdanə MƏMMƏDOVA, Bakı Dövlət Universiteti / Azərbaycan
Assoc. Prof. Dr. Gülnöz SATTOROVA, ÖEA Özbək Dili, Ədəbiyyatı və Folkloru İnstitutu / Özbəkistan
Assoc. Prof. Dr. Rəşad HÜSEYNOV, Xəzər Universiteti / Azərbaycan
Assoc. Prof. Dr. Toğrul XƏLİLOV, AMEA Naxçıvan bölməsi / Azərbaycan
Assoc. Prof. Dr. İlkin QULUSOY, Qafqaz Universiteti / Türkiyə
Assoc. Prof. Dr. Qərənfil QULİYEVA, Bakı Dövlət Universiteti / Azərbaycan
Dr. Hacer DOLANBAY, Muş Alparslan Universiteti / Türkiyə
PhD İvan Pavlii, Dallas Beynəlxalq Universiteti / ABŞ
PhD Tomas SMEDLEY, Cenevrə Kolleci, Pensilvaniya / ABŞ
PhD Aynur NADİROVA, Qazaxıstan Humanitar Hüquq Universiteti / Qazaxıstan
PhD İlahə ŞİXƏLİYEVA, Bakı Dövlət Universiteti / Azərbaycan

Təbiət elmləri

Prof. Dr. Rafiq ÇOBANOV, Azərbaycan Tibb Universiteti / Azərbaycan
Prof. Dr. Onur URAL, Selcuk Universiteti / Türkiyə
Prof. Dr. Əkbər AĞAYEV, Sumqayıt Dövlət Universiteti / Azərbaycan

Prof. Dr. Nikolay BRİKO, İ.M.Seçenov adına Birinci Moskva Dövlət Tibb Universiteti / Rusiya
Prof. Dr. Duyğu KILIÇ, Amasya Universiteti / Türkiyə
Prof. Dr. İlham ŞAHMURADOV, AMEA Botanika İnstitutu / Azərbaycan
Prof. Dr. Mehmet ÜNLÜ, Marmara Universiteti / Türkiyə
Prof. Dr. David MENABDE, Kutaisi Dövlət Unversiteti / Gürcüstan
Dr. Asif MANAFOV, AMEA Zoologiya İnstitutu / Azərbaycan
Prof. Ali AZQANI, Tayler Texas Universiteti / ABŞ
Dr. Xanzoda YULDAŞEVA, Tibb İşçilərinin Peşə Kvalifikasiyasının İnkişafı Mərkəzi / Özbəkistan
Assoc. Prof. Dr. Şikar ƏHMƏDOV, Əkinçilik Elmi-Tədqiqat İnstitutu / Azərbaycan
Assoc. Prof. Dr. Arif HÜSEYNOV, Azərbaycan Dövlət Aqrar Universiteti / Azərbaycan
Assos. Prof. Dr. Elnarə MEHBALIYEVA, Azərbaycan Dövlət Pedaqoji Universiteti / Azərbaycan
Assos. Prof. Dr. Qəzənfər CƏFƏROV, AR ETN, Kataliz və Qeyri-üzvi kimya İnstitutu / Azərbaycan
Assoc. Prof. Dr. Aliyə RZAYEVA, AR ETN, Təbii Ehtiyatlar İnstitutu / Azərbaycan
Dr. Svetlana QORNOVSKAYA, Beloserkovsk Milli Aqrar Universiteti / Ukrayna

Riyaziyyat və mexanika

Prof. Dr. Yusif MƏMMƏDOV, Bakı Dövlət Universiteti / Azərbaycan
Prof. Dr. Eldar VƏLİYEV, Milli Texniki Universitet / Ukrayna
Prof. Dr. Eldar MƏSİMOV, Bakı Dövlət Universiteti / Azərbaycan
Prof. Dr. Maarif CƏFƏROV, Bakı Dövlət Universiteti / Azərbaycan
Assos. Prof. Dr. Allahverdi CƏFƏROV, Azərbaycan Dövlət Pedaqoji Universiteti / Azərbaycan
Assos. Prof. Dr. Ramazan EYYUBOV, Bakı Dövlət Universiteti / Azərbaycan

Texnika elmləri

Prof. Dr. Fəxrəddin YUSUBOV, Azərbaycan Texniki Universiteti / Azərbaycan
Prof. Dr. Cəlaləddin MƏMMƏDOV, Azərbaycan Dövlət Aqrar Universiteti / Azərbaycan
Prof. Dr. Valeriy LİSENKO, Ümumrusiya Metroloji Xidmət Elmi-Tədqiqat İnstitutu / Rusiya
Prof. Dr. Şahlar BABAYEV, Azərbaycan Dövlət Aqrar Universiteti / Azərbaycan
Assoc. Prof. Dr. Elov BOTİR, Ə.Nəvai adına Daşkənd Dövlət Özbək Dili və Ədəbiyyatı Univeristetini / Özbəkistan
PhD Aygün BAYRAMOVA, Milli Aerokosmik Agentliyi, Təbii Ehtiyatların Kosmik Tədqiqi İnstitutu / Azərbaycan

EDITORIAL BOARD

Humanities and social sciences

Prof. Dr. Nargiz AKHUNDOVA, Institute of History of ANAS / Azerbaijan
Prof. Dr. Erden KAJIBEK, Kazakh Language Academy / Kazakhstan
Prof. Dr. Irina KREYDICH, National Technical University of Ukraine «Igor Sikorsky Kyiv Polytechnic Institute» / Ukraine
Prof. Dr. Gazanfar KAZIMOV, Institute of Linguistics of ANAS / Azerbaijan
Prof. Dr. Joanna MARSZALEK-KAWA, Nicolaus Copernicus University / Poland
Prof. Dr. Uuganbayar MYAGMARSUREN, Mongolian State University / Mongolia
Prof. Dr. Natalya MISHINA, Odessa Law Academy / Ukraine
Prof. Dr. Yelena SHISHKINA, Astrakhan State University of Architecture and Construction Engineering / Russia
Prof. Dr. Museyib ILYASOV, Azerbaijan State Pedagogical University / Azerbaijan
Prof. Dr. Cihan ÖZDEMİR, Bilecik Şeykh Edebali University / Turkey
Prof. Dr. Iya ZUMBULADZE, Kutaisi State University / Georgia
Prof. Dr. Elza MOLLAYEVA, Baku State University / Azerbaijan
Prof. Dr. Elchin İBRAHİMOV, Azerbaijan University of Languages / Azerbaijan
Assos. Prof. Dr. Gulsanam NOROVA, Navoi State Pedagogical İnstitute / Uzbekistan
Assos. Prof. Dr. Urfan HASANOV, Ganja State University / Azerbaijan
Assos. Prof. Dr. Faig SHAHBAZLI, Industrial and Technological college under ASOIU / Azerbaijan
Assos. Prof. Dr. Elnura AZIZOVA, Azerbaijan Institute of Theology / Azerbaijan
Assos. Prof. Dr. İrada KARİMOVA, Azerbaijan State Pedagogical University / Azerbaijan
Assoc. Prof. Dr. Asiman GULİYEV, Azerbaijan State University of Economics / Azerbaijan
Assoc. Prof. Dr. Kulash MAMİROVA, Kazakhstan National Woman Pedogogical İnstitute / Kazakhstan
Assos. Prof. Dr. Sevinj HAMZAYEVA, Sumgait State University / Azerbaijan
Assoc. Prof. Dr. Andrey RAGULIN, Moscow University of the Ministry of Internal Affairs of the Russian Federation / Russia
Assos. Prof. Dr. Leyla ALİYEVA, Khazar University / Azerbaijan
Assos. Prof. Dr. Aloysad ASGAROV, Azerbaijan State Agrarian University / Azerbaijan
Assos. Prof. Dr. Şafaq ABDULLAYEVA, Azerbaijan University of Languages / Azerbaijan

Assoc. Prof. Dr. Elza ALISHOVA, Girne American University / Turkey
Assoc. Prof. Dr. Durdana MAMMADOVA, Baku State University / Azerbaijan
Assoc. Prof. Dr. Gulnoz SATTOROVA, Institute of Uzbek Language, Literature and Folklore of the UAS / Uzbekistan
Assoc. Prof. Dr. Rashad HUSEYNOV, Khazar University / Azerbaijan
Assoc. Prof. Dr. Toghrol KHALILOV, Nakhchivan branch of ANAS / Azerbaijan
Assoc. Prof. Dr. Ilkin GULUSOY, Kafkas University / Turkey
Assoc. Prof. Dr. Garanfil GULIYEVA, Baku State University / Azerbaijan
Dr. Hajer DOLANBAY, Mush Alparslan University / Turkey
PhD Ivan Pavlii, Dallas International University / USA
PhD Thomas SMEDLEY, Geneva College in Beaver Falls, Pennsylvania / USA
PhD Aynur NADIROVA, Kazakhstan Humanitarian and Law University / Kazakhstan
PhD Ilaha SHIKHALIYEVA, Baku State University / Azerbaijan

Natural sciences

Prof. Dr. Rafiq CHOBANOV, Azerbaijan Medical University / Azerbaijan
Prof. Dr. Onur URAL, Seljuk University / Turkey
Prof. Dr. Akbar AGAYEV, Sumgait State University / Azerbaijan
Prof. Dr. Nikolay BRICO, First Moscow State Medical University named after I.M.Sechenov / Russia
Prof. Dr. Duyghu KILICH, Amasya University / Turkey
Prof. Dr. Ilham SHAHMURADOV, Institute of Botany of ANAS / Azerbaijan
Prof. Dr. Mehmet UNLU, Marmara University / Turkey
Prof. Dr. David MENABDE, Kutaisi State University / Georgia
Dr. Asif MANAFOV, Institute of Zoology of ANAS / Azerbaijan
Prof. Ali AZGANY, University of Texas at Tyler / USA
Dr. Khanzoda YULDASHEVA, Center for Professional Development of Medical Workers / Uzbekistan
Assoc. Prof. Dr. Shikar AHMADOV, Agricultural Scientific Research Institute / Azerbaijan
Assoc. Prof. Dr. Arif HUSEYNOV, Azerbaijan State Agrarian University / Azerbaijan
Assos. Prof. Dr. Elnara MEHBALIYEVA, Azerbaijan State Pedagogical University / Azerbaijan
Assos. Prof. Dr. Gazanfar JAFAROV, Azerbaijan National Academy of Sciences / Azerbaijan
Assoc. Prof. Dr. Aliya RZAYEVA, Ministry of Science and Education of the Republic of Azerbaijan, Institute of Natural Resources / Azerbaijan
Dr. Svetlana GORNOVSKAYA, Beloserkovsk National Agrarian University / Ukraine

Mathematics and mechanics

Prof. Dr. Yusif MAMMADOV, Baku State University / Azerbaijan
Prof. Dr. Eldar VALIYEV, National Technical University / Ukraine
Prof. Dr. Eldar MASIMOV, Baku State University / Azerbaijan
Prof. Dr. Maarif JAFAROV, Baku State University / Azerbaijan
Assos. Prof. Dr. Allahverdi JAFAROV, Azerbaijan State Pedagogical University / Azerbaijan
Assos. Prof. Dr. Ramazan EYYUBOV, Baku State University / Azerbaijan

Technical sciences

Prof. Dr. Faxraddin YUSUBOV, Azerbaijan Technical University / Azerbaijan
Prof. Dr. Jalaladdin MAMMADOV, Azerbaijan State Agrarian University / Azerbaijan
Prof. Dr. Valery LISENKO, All-Russian Metrological Service Research Institute / Russia
Prof. Dr. Shahlar BABAYEV, Azerbaijan State Agrarian University / Azerbaijan
Assoc. Prof. Dr. Elov BOTIR, Tashkent State University of Uzbek Language and Literature named after A.Navai / Uzbekistan
PhD Aygun BAYRAMOVA, , National Aerospace Agency, Natural Resources Space Research Institute

HUMANİTAR VƏ İCTİMAİ ELMLƏR HUMANITIES AND SOCIAL SCIENCES

DOI: <https://doi.org/10.36719/2789-6919/29/7-11>

İradə Kərimova

Azərbaycan Dövlət Pedaqoji Universiteti
filologiya üzrə fəlsəfə doktoru
irade.kerimova.81@mail.ru
Orcid ID:0000-0002-8057-8333

TÜRK MƏNŞƏLİ TOPONİMLƏRİN ÜMUMTÜRK AREALLARI

Xülasə

Məqalədə Danzik, Baydar və Çullu//Çul//Çol oykonimlərinin leksik-semantik, etimoloji izahı araşdırılmışdır. Danzik kəndi qədim oğuz yurdu olmuşdur. Görkəmli alim İ.Həbibbəyli Danzik sözünün etimologiyasını izah edərkən bu sözün “Kitabi-Dədə Qorqud” dastanında işlənmiş “dansux” sözündən olub, “erkən dan çıxan yer” mənasında işləndiyini bildirmişdir. Həmin kəndin adı XX əsrin 60-cı illərindən sonra yeniləşdirilərək etimoloji mənasına uyğun şəkildə Tanyeri adlandırılmışdır. İ.Həbibbəyli bir başqa əsərində isə *dansux* sözünün “dan sökülən yer” mənasında işləndiyini, yerləşdiyi coğrafi mövqeyə uyğun Arpaçayın sahilində uca dağların üzərində qərar tutmuş Danzik kəndində dan yerinin erkən sökülüyünü, günəşin tez doğulduğundan bəhs etmişdir. A.İmanlı isə Danzik toponimini etnotoponim hesab edərək I komponent olan “dan”-ı qədim türk tayfalarından biri olan *tonlarla* bağlamışdır. Müəllif qırçaqların tərkibində Azərbaycan gəlmiş tonların bir çox toponimlərdə öz adlarını əbədiləşdirdiklərini qeyd etmişdir. Əslində, Danzik kəndi elə bir coğrafi mövqedə yerləşmişdir ki, şərq və qərb tərəfdən cənuba doğru uzanan dağ silsiləsi ilə əhatə edildiyindən kəndə günəş dağla səmanın kəsişmə nöqtəsindən qəflətən çıxır, fikrimizcə Danzik “dan yeri sökülən yer” anlamını bildirmişdir.

E.Nuriyev Baydarlı toponiminin yayılma arealını araşdırarkən bu oykonimin yaranması haqqında iki fikir irəli sürmüşdür. Onlardan biri onun şəxs adı ilə, digəri isə tayfa adı ilə bağlı olmasıdır. R.Əliyeva Baydarlı toponiminin etimologiyasını izah edərkən yazır: “Baydar – monqol döyüşçüsüdür. XIII əsrdə monqol xanlarının sarayında olmuş Dominikan keşişi, Astselin bu sözü “voevoda” kimi tərcümə etmişdir”.

Azərbaycan xalqının dili və mənşəyinin formalaşmasında çullu tayfasının böyük rolu olmuşdur. Çul etnoniminin iştirakı ilə formalaşmış coğrafi adlara təkcə Azərbaycanda deyil, Qafqazda və türk xalqlarının yaşadığı digər ərazilərdə də rast gəlmək mümkündür. Q.Qeybullayev Çullu//Çul//Çol etnotoponimini türk mənşəli “çullu” etnoniminin əsasında yarandığını, Q.Məşədiyev isə V.Q.Yeqorova əsaslanaraq Çol/Çulu türk mənşəli söz olub çuvaş dilində “daş”, “qaya”, “dərə” mənalarında işləndiyini yazmışdır. N.Əsgərov Çol-Çul-Sul oniminin “su”, “çay” kimi izahının daha elmi olduğunu bildirmişdir.

Açar sözlər: *paleotoponimiya, toponim, areal, oykonim, oronim, coğrafi, komponent*

İrada Karimova

Azerbaijan State Pedagogical University

Doctor of Philosophy in Philology

irade.kerimova.81@mail.ru

Orcid ID:0000-0002-8057-8333

National turkish areas of toponyms of turkish origin

Abstract

The article deals with the lexical-semantic, etymological explanation of the oikonyms Danzik, Baydar and Cull//Cullu. The village of Danzik was the ancient homeland of the Oghuz. Prominent scientist I. Habibbeyli, explaining the etymology of the word Danzik, pointed out that this word comes from the word "dansuh", used in the epos "Kitabi-Dede Gorgud", and means "a place that arose from ancient times." The name of this village was renewed after the 60s of the 20th century and, according to the etymological meaning, became known as Tanieri. In another work by I. Habibbeyli, it is mentioned that the word "dansukh" is used in the meaning of a place where there is an early dawn, and in the village of Danzik, which is located on high mountains on the banks of the Arpachay, because of its geographical position, it was mentioned that the sun rose early. A.Imanli considered the toponym Danzik to be an ethnotoponym and connected the I component "dan" with the Tans, one of the ancient Turkic tribes. The author notes that the Tans, who came to Azerbaijan as part of the Kypchaks, immortalized their names in many toponyms. In fact, the village of Danzik is located in such a geographical position that the sun rises suddenly from the point of intersection of mountain and sky, as it is surrounded by a mountain range that stretches from east and west to south. Thus, in our opinion, Danzik expressed the meaning of "the place where the earth is removed".

E.Nuriev, exploring the distribution area of the Baydarly toponym, put forward two assumptions about the origin of this oikonym. One of them is that it is associated with a personal name, and the other is that it is associated with a generic name. Commenting on the etymology of the Baidarly toponym, R.Aliyeva writes: "Baidar is a Mongol warrior. Atselin, a Dominican priest who was at the court of the Mongol khans in the 13th century, translated this word as "voivode."

The Chullu tribe had a great role in the formation of the language and origin of the Azerbaijani people. Geographical names formed with the participation of the Chul ethnonym can be found not only in Azerbaijan, but also in the Caucasus and other areas inhabited by Turkic peoples. G.Geibullayev wrote that the ethnotoponym Chullu//Chul//Chol was formed on the basis of the Turkic ethnonym "chullu", while G. Mashadiyev based on V.G. Yegor wrote that Chol/Chulu is a word of Turkish origin and is used in the Chuvash language to mean "stone", "rock", "valley". N.Asgarov stated that the explanation of the name Chol-Chul-Sul as "water", "river" is more scientific.

Keywords: *poletoponym, toponym, areal, oikonym, oronym, geographical, component*

Giriş

Toponimlərin tədqiqi bütün dövrlərdə dilçiliyin qarşısında duran ən aktual məsələlərdən biri olmuşdur. Çünki toponimlər mənsub olduğu xalqın bütün cəhətlərini, etnoqrafiyasını, tarixini, inam və etiqlərini, tarixini və s. əks etdirməklə həmin xalq haqqında doğru həqiqətləri ehtiva edən mənbə rolunu oynamaqdadır. Torpaqlarımıza qarşı ərazi iddiasında olan mənfur düşmənlərimizə layiqli və əsaslandırılmış cavab vermək məqsədilə həmin mənbələri təkrar-təkrar tədqiq etməli, bütün dünyaya tanıtmalıyıq.

Annotasiya. Azərbaycan paleotoponimiyası qədim türk leksik-semantik elementləri ilə zəngindir. Belə leksik vahidlərin müxtəlif növ obyekt adlarının tərkibində mühafizə etdikləri arxaik məna çalarlarını isə həm qədim türk abidələri və qohum türk dilləri materialları əsasında, həm də coğrafi obyektin özünün bilavasitə müəyyən səciyyəvi cəhətlərini nəzərə almaqla

müəyyənləşdirmək, bərpa etmək mümkündür. Uzaq keçmişdə baş vermiş etnik proseslər, hadisələr öz izlərini qabarıq şəkildə türkdilli xalqların toponimiyasında da saxlamışdır. Ərazidəki türk mənşəli toponimlərin böyük bir qismini ayrı-ayrı tayfa və tayfa birləşmələrinin adları təşkil edir ki, bu da həmin ərazidə məskunlaşmış əhalinin mənşəyi, etnik tərkibi haqqında tutarlı faktları özündə əks etdirir. Türk xalqlarının tarixən yaşadıkları ərazilərin dəqiqləşdirilməsində, etnik tərkibinin müəyyənləşdirilməsinə də toponimləri areallar üzrə tədqiq etmək daha əhəmiyyətli və məqsədəuyğundur. Məqalədə də, Azərbaycanın qədim yaşayış məskənlərindən biri olan Danzik, Baydar və Çull//Çullu oykonimlərinin leksik-semantik etimoloji izahı verilmişdir. Həmin toponimlərin türkmənşəli olması ilə ərazinin də qədim türklərə mənsub olduğu qənaətinə gəlmək olur.

Metod. Məqaləni hazırlayarkən əsasən, tarixi-müqayisəli və müqayisəli-qarşılaşdırma metodlarından istifadə olunmuşdur.

Naxçıvan MR-nın Şərur rayonunda Arpaçayın sahilində yerləşən qədim yaşayış məskənlərindən biri də **Danzik** oykonimidir. Kəndin əhalisi XX əsrin 70-ci illərində Arpaçay su anbarının tikintisi ilə əlaqədar olaraq Danyeri yaşayış məntəqəsinə köçürülmüşdür. Danzik kəndi qədim oğuz yurdu olmuşdur. Bu kəndin Qarağac piri adlanan sahəsində Qara Qasımın qəbiristanlığı adlanan yerdə oğuz qəbirləri mövcuddur (Həbibbəyli, Əlizadə, Həsənov, 1996: 10). Naxçıvan qəzasının Naxçıvan nahiyəsində Qaraçuq, Qarabağ nahiyəsində Səng, Sükar, Zoq, Bazarçay nahiyəsində Siqad, Vedi nahiyəsində Çiqin, Çiqindər, Çaqlı, Gənzək, Abaran nahiyəsində Səkni, Əlincə, Ağsaq, Şorlut nahiyəsində Gənzək, Əlincə nahiyəsində Əlincə, Əlincəqala, Böyük Ərəfsaq, Kiçik Ərəfsaq, Sisiyan nahiyəsində Sənkər, Şəki, Ərəfsəcik (Ərəfsaq), Sisəcan, Pişək (Kisək yazılışı da var), Məzrə nahiyəsində Sanqur, Dərələyəz nahiyəsində iki Gənzək kəndi, Caqazur, Danzik, Göyçə nahiyəsində Kənzək, Abaran nahiyəsində Şiqsaq və Gənzək belə adlardan olub tarixi sübutların canlı daşıyıcılarıdır (Bayramov, 1996: 2).

Danzik toponiminin etimologiyasına dair dilçilik ədəbiyyatında müxtəlif mülahizələrə rast gəmək olar. A.İmanlı Danzik toponimini etnotoponim hesab edərək I komponent olan “dan”-ı qədim türk tayfalarından biri olan tanlarla bağlamışdır. Müəllif qıpçaqların tərkibində Azərbaycana gəlmiş tanların bir çox toponimlərdə öz adlarını əbədləşdirdiklərini qeyd etmişdir. O, Azərbaycandakı Tanğit, Tanaşen, Danzik, Danşor, Danaçı və s. məhz bu etnonimin adı ilə bağlı olduğunu bildirmişdir (İmanlı, 2008: 13). Müəllif tancıq//dancıq (yəni kiçik tan, tanların kiçik bir hissəsi) formasında olan sözün fonetik dəyişiklik nəticəsində *dancik*, s-z səsəvəzlənməsi sayəsində Danzik şəklinə düşdüyünü, tan//dan sözünün digər türk dillərindən fərqli olaraq Azərbaycan dilində sözlərin cingiltili samitlərlə tələffüzü və yazılışı üstünlük təşkil etdiyini bildirmişdir (İmanlı, 2010: 22).

Görkəmli alim İ.Həbibbəyli Danzik sözünün etimologiyasını izah edərək bu sözün “Kitabi-Dədə Qorqud” dastanında işlənmiş “dansux” sözündən olub, “erkən dan çıxan yer” mənasında işləndiyini bildirmişdir. Müəllif yazır ki, XVI əsrin əvvəllərində Şərur mahalından 10 kəndin əhalisinin bir hissəsi Türkiyəyə köçürülmüşdür. Bu kəndlərdən biri olan Danzik kəndi Ərzincan vilayətində məskunlaşdırılmış, burada Danzik adlı kənd salmışlar. Həmin kəndin adı XX əsrin 60-cı illərindən sonra yeniləşdirilərək etimoloji mənasına uyğun şəkildə Tanyeri adlandırılmışdır (Həbibbəyli, Əlizadə, Həsənov, 1996: 45). İ.Həbibbəyli bir başqa əsərində *dansux* sözünün “dan sökülən yer mənasında işləndiyini, yerləşdiyi coğrafi mövqeyə görə Arpaçayın sahilində uca dağların üzərində qərar tutmuş Danzik kəndində dan yerinin erkən sökülüyünü, günəşin tez doğulduğundan bəhs etmişdir (Həbibbəyli, 1998: 10).

“Kitabi-Dədə Qorqud” dastanında bu sözün üç yerdə işləndiyini görmək mümkündür. Məsələn, “Bəzirganlar dəxi gecə-gündüz yola girdilər; İstanbula gəldilər dan-danıxış ilə yaxşı ərməğanlar oldılar”; “On altı yıldır ki, Oğuz içindən getmiş idik”. “Dan-danıxsux kafər malın Oğuz bəglərinə gətirür idik” (Zeynalov, Əlizadə, 1988: 52-53). Əslində, Danzik kəndi elə bir coğrafi mövqedə yerləşir ki, şərq və qərb tərəfdən cənuba doğru uzanan dağ silsiləsi ilə əhatə edildiyindən kəndə günəş dağla səmanın kəsişmə nöqtəsindən qəflətən çıxır. Beləliklə, fikrimizcə Danzik yerləşdiyi coğrafi mövqeyə əsasən “dan yeri sökülən yer” anlamını bildirmişdir.

Baydar – “Baydar” apelyativi əsasında formalaşmış toponimlər Qafqazda daha geniş yayılmışdır. Azərbaycanın Qax rayonunda Baydarlı oykonimi mövcuddur. E.Nuriyev Baydarlı toponiminin yayılma arealını araşdırdıqda görürük ki, *baydarlı* etnonimdir. Bu etnonim XVII əsrdə monqolların və Krım tatarlarının içərisində də məlum imiş. Müəllif Baydarlı oykoniminin yaranması haqqında iki fikir irəli sürmüşdür. Onlardan biri onun şəxs adı ilə, digəri isə tayfa adı ilə bağlı olmasıdır. Baydar bir şəxs adı kimi 1273-cü ildə monqolların içərisində dəstə başçısı (Əmir Baydar) kimi çəkilir (Nuriyeva, 1999: 42). R.Əliyeva Baydarlı toponiminin etimologiyasını şərh edərkən yazır: “Baydar – monqol döyüşçüsüdür. XIII əsrdə monqol xanlarının sarayında olmuş Dominikan keşişi Astselin bu sözü “voevoda” kimi tərcümə etmişdir” (Əliyeva, 1999: 134). Baydar etnotoponiminin areallarına Gürcüstan, Qərbi Azərbaycan (indiki Ermənistan), Krım, Başqırdistan Respublikalarında da rast gəlmək olar. A.Bayramov Ermənistanın Amasiya rayonunda Baytaroğlu/Baydaroğlu dərəsi haqqında məlumat verərkən yazır ki, erməni mənbələrində Amasiya rayonu ərazisində İlli (Elli) dərəsindəki xaraba kənd yerinin adı kimi qeyd edilir. Bu ərazidə olan Baytar kəndindən 4 km cənubdadır (Bayramov, 1996: 157). Şimali Qafqazda Ter vilayətinin ərazisində yerləşən dağlardan biri Baydara adlanır. “Qafqaz təqvimi”nin 1878-ci il üçün buraxılışında belə bir məlumat verilir: “Baydara dəniz səviyyəsindən 7.782 fut yüksəklikdə yerləşir və Kodor yüksəkliyindən sonra Qafqazda insanın məskun olduğu yüksəklikdir” (Əsgərov, 2005: 68). Gürcüstan Respublikasının Borçalı mahalının Marneuli rayonunda hazırda Baydar oykonimi mövcuddur. Baydar oykonimi Başqırdistan Respublikasının Kama yaxınlığındakı, Redikor adlanan Çerden sovetliyində qeydə alınmışdır. 1579-cu il aid tarixi sənədlərdə bu onimə həm də Baydarov soyadı kimi də rast gəlmək olar (Əsgərov, 2005: 110). Baydar toponiminin arealına Krım ərazisində də rast gəlmək mümkündür. M.Nuriyeva bu toponimin Krım tatarlarının dilində Baydar-Ova şəklində işləndiyini yazır (Nuriyeva, 1999: 159).

Çullu//Çul//Çol. Azərbaycan xalqının dili və mənşəyinin formalaşmasında *çullu* tayfasının böyük rolu olmuşdur. Çullular Çol, Çul da adlanırlar. Çul etnoniminin iştirakı ilə formalaşmış coğrafi adlara təkcə Azərbaycanda deyil, Qafqazda və türk xalqlarının yaşadığı digər ərazilərdə də rast gəlmək mümkündür. Tədqiqatçılar Çul toponimi haqqında müxtəlif fikirlər söyləmişlər. Q.Qeybullayev Çullu//Çul//Çol etnotoponimini türk mənşəli “çullu” etnoniminin əsasında yarandığını qeyd etmişdir. Müəllif bu haqda yazır: “Eranın ilk əsrlərində Albaniyanın şimal-şərqində Dərbənddən cənubda bir şəhər Çol//Çul adı ilə məlumdur. Bu toponimi Qafqazdilli hesab edirlər. Lakin biz bu adın Albaniyada yaşamış türk mənşəli Çul tayfasının adını əks etdirdiyini və etnonimin indiyədək Çullu kəndlərinin adlarında saxladığını demişik” (Qeybullayev, 1994: 202). N.A.Baskakov qeyd edir ki, Çol, Cul Xəzər xaqanlığının adıdır. V.Qukasyan da Çol, Çul oniminin Xəzər xaqanlığının adı olduğunu və bu sözün çuvaş dilində “dərə”, “qaya” mənalarında işləndiyini bildirmişdir (Voroshil, 1986: 20-57). Çul//Çol toponimi haqqında toponimik araşdırma aparmış Ç.Kazımov yazır ki, Çul//Çol eramızın V əsridə yazılı abidələrdə qeydə alınmışdır. V əsrin erməni tarixçiləri Egişe Fovstos Buzand və Aqofongel türk tayfalarının şimaldan Azərbaycana gəldiyini qeyd edərək, Çol//Çul mağarasının adını tez-tez çəkirlər. K.M.Treverə istinad edən müəllif yazır ki, maskutlar Xəzər dənizinin şimal-qərb sahilində, Samurun mənbəyindən cənubda V əsrdə Çor, Çul adlanan ərazidə məskən salmışlar. Müəllif daha sonra V.V.Bertolda istinad edərək bəzi ərəb mənbələrində rast gəlinən Sul oykonimini Çul kimi oxumağın düzgün olduğunu qeyd edir. Ç.Kazımov yazır ki, “sad” ərəb hərfi “ç” səsinin əvəzlənməsi kimidir. Q.Məşədiyev V.Q.Yeqorova əsaslanaraq yazır ki, Çol-Çul türk mənşəli söz olub çuvaş dilində “daş”, “qaya”, “dərə” mənasında işlənir ki, bu da həmin oykonimin coğrafi landşaftına uyğundur. Bizcə, çul//çol sözü ilə əlaqədar olub, “çöllük” mənasını verir.

Çol//Çul onimini etnonim kimi araşdıran H.Mirzəyev yazır ki, Çul Dərələyəzdə kənd adıdır. Tarixi mənbələrdən aydın olur ki, türk tayfasının adını daşıyan Cul da qədimdən Azərbaycanlı kəndi olmuşdur (Mirzəyev, 2004: 190). R.Eyvazova Əfqanıstan ərazisində Çul//Çol toponiminin arealları haqqında məlumat verərkən yazır: “Çol- kənd- Pərvanda; Şor//Şur kənd – Qəndaharda. Biz Əfqanıstan ərazisindəki Çol, Çar, Sul, Sur coğrafi adlarını və “sal”, “sar” tərlibli toponimləri eyni semantik mənalı, müxtəlif fonetik variantlı türk mənşəli adlar sayırıq” (Eyvazova, 1995: 77).

N.Məmmədov tədqiqatlarında respublikamızın ərazisində Çullu dağ, Çullu dərə və Çullu təpə oronimləri haqqında məlumat verərkən yazır ki, adları çəkilən oronimlər çullu etnoniminin adını daşıyır. Respublikamızın ərazisində b.e. ilk illərindən etibarən bir sıra Azərbaycandilli tayfaların (kəngər, tərər, qarqar, çıraq, gəncə) içərisində cul tayfası da olmuşdur. Keçən əsrdə Qafqazda çullu adlı beş toponim mövcud olmuşdur. N.Əsgərov Çol-Çul-Sul oniminin “su”, “çay” kimi izahının daha elmi olduğunu bildirmişdir (Əsgərov, 2005: 311). Çol//Çul//Çullu toponim və hidronimlərinin areallarına Gürcüstanda – Çullu k. Alının yeri, Çolman, Çolyan k., Sul dərə; Ermənistanda – Çulabad k., Çul k., Çullu k., Cul k.; Tataristanda – Çulım ideli, Çulman çayı, Çullu k.; Türkiyədə – Çullu k., Cənubi Azərbaycanda – Çölabad k.; Özbəkistanda – Çulobod k., Çulvotir dağı; Dağlıq Altayda – Çuluş çayı və Tuva ərazisində – Çulça çayı formalarında rast gəlinir.

Nəticə

Tədqiqat nəticəsində müəyyən olunmuşdur ki, bu ərazilərin aborigen sakinləri türkdilli etnoslar olmuşlar, ona görə də bu regionda mövcud olan yer-yurd adları, əsasən türkmənşəli toponimlərdən ibarətdir.

Ədəbiyyat

1. Həbibbəyli, İ., Əlizadə, M., Həsənov, K. (1996). Portret cizgiləri. Bakı: BDU.
2. Bayramov, A. (1996). Qədim Oğuz ellərinin – Ağbaba, Şörəyel və Pəmbək bölgələrinin yer-yurd adları (toponimləri). Bakı: Adiloğlu, 240 s.
3. İmanlı, A. (2008). Şərur və İğdir bölgələrinin yer adları (oykonimlər). Naxçıvan: Qeyrət nəşriyyatı, 160 s.
4. İmanlı, A. (2010). Şərur və İğdir oykonimlərinin linqvistik xüsusiyyətləri. F.e.d. alimlik dərəcəsi almaq üçün təqdim edilmiş dissertasiyanın avtoreferatı. Naxçıvan, 53 s.
5. Həbibbəyli, İ. (1998). Biblioqrafiya. Bakı: Elm, 76 s.
6. Zeynalov, F., Əlizadə, S. (1988). “Kitabi-Dədə Qorqud”. Bakı, 268 s.
7. Nuriyeva, M. (1999). Qərbdən Şərquə ulu türk yurd adlarının dəyişdirilməsi tarixindən. Bakı, 244 s.
8. Əliyeva, R. (1999). Azərbaycan toponimiyasında monqol elementləri. Tədqiqələr. AMEA-nın Nəsimi adına Dilçilik İnstitutu. Bakı: Elm, № 5, s.129-135.
9. Əsgərov, N. (2005). Areal türk onomastik vahidlərinin linqvistik xüsusiyyətləri. Bakı: Elm, 485 s.
10. Qeybullayev, Q. (1994). Azərbaycan türklərinin təşəkkülü tarixindən. Bakı: Azərbaycan Dövlət Nəşriyyatı, 248 s.
11. Voroshil, G., Aslanov, V. (1986). Issledovaniya po istoryy azerbaydzhanskogo yazika dopismennogo perioda. Baku: Elm, 228 s.
12. Məşədiyev, Q. (1998). Etnonimlərdən düzələn toponimlər. AOP, II c, s.112-113.
13. Mirzəyev, H. (2004). Qərbi Azərbaycanın Dərələyəz mahalı. I c. Bakı: Elm, 854 s.
14. Eyvazova, R. (1995). Əfqanıstanda türk mənşəli toponimlər. Bakı: Elm, 243 s.

Göndərilib: 01.12.2023

Qəbul edilib: 19.01.2024

DOI: <https://doi.org/10.36719/2789-6919/29/12-16>**Sevinc Sadıqova**

Azərbaycan Dövlət Pedaqoji Universiteti

filologiya üzrə fəlsəfə doktoru

sevincsadigova@gmail.com

Orcid ID: 0000-0001-8720-3262

AZƏRBAYCAN ƏDƏBİ DİLİNİN NORMALARI

Xülasə

Məqalədə Azərbaycan ədəbi dilinin normaları haqqında məlumat verilmiş, fonetik, leksik, qrammatik, üslubi normalar təhlil olunmuşdur. Azərbaycan ədəbi dilinin sabitləşmiş normalar sisteminin olması diqqətə çatdırılmışdır.

Ümummilli lider Heydər Əliyev Azərbaycan dili haqqında demişdir: “Hər bir xalqın özünəməxsusluğunu müəyyən edən başlıca ünsürlərdən biri onun dilidir. XX əsrdə xalqımızın bu sahədə əldə etdiyi uğurları yüksək təqdirə layiqdir. Biz fəxr edirik ki, müstəqil Azərbaycan Respublikasının dövlət dili olan Azərbaycan dili son bir əsrlik dövr ərzində böyük inkişaf yolu keçərək lüğət tərkibini zənginləşdirmiş, qrammatik quruluşunu cilalamış və dünya dilləri içərisində öz layiqli yerini tutmuşdur. Heç şübhəsiz, Azərbaycan mədəniyyəti inkişaf etdikcə, Azərbaycan dövləti təkmilləşib möhkəmləndikcə Azərbaycan dili daha da zənginləşəcək, daha müasir, daha qlobal, daha analitik düşüncənin dilinə çevriləcəkdir.”

Açar sözlər: norma, ədəbi dil, Azərbaycan dili, fonetik norma, leksik norma

Sevinj Sadıqova

Azerbaijan State Pedagogical University

Doctor of Philosophy in Philology

sevincsadigova@gmail.com

Orcid ID: 0000-0001-8720-3262

Norms of Azerbaijan literary language

Abstract

The article provides information about the norms of the Azerbaijani literary language, analyzes phonetic, lexical, grammatical and stylistic norms. It has been brought to attention that the literary language of Azerbaijan has a stable system of norms.

National leader Heydar Aliyev said about the Azerbaijani language: "One of the main elements that determine the uniqueness of each nation is its language. The achievements of our nation in this field in the 20th century are highly commendable. We are proud that the Azerbaijani language, which is the state language of the independent Republic of Azerbaijan, has undergone great development over the past century, enriching its vocabulary, polishing its grammatical structure, and taking its rightful place among the languages of the world. Undoubtedly, as the culture of Azerbaijan develops, as the state of Azerbaijan improves and strengthens, the Azerbaijani language will become richer, become the language of more modern, more global, and more analytical thinking”.

Keywords: norm, literary language, Azerbaijani language, phonetic norm, lexical norm

Giriş

Azərbaycan dili hər bir azərbaycanlının milli-mənəvi sərəvəti, milli qürur mənbəyi, milli varlığıdır. Olduqca qədim təşəkkül tarixinə malik olan Azərbaycan dili geneoloji bölgüyə görə türk dilləri qrupunun oğuz yarımqrupuna, tipoloji bölgüyə görə aqlütinativ (iltisafı) dillər qrupuna daxildir. Zamanın ağır sınaqlarından çıxaraq əsrlər boyunca varlığı qorunmuş Azərbaycan dili bu gün

dünyanın inkişaf etmiş dillərindən biridir. Azərbaycan dili dünya dilləri sırasında həmişə öz nüfuzunu qorumuş, hətta Avropada geniş yayılmış dillərlə müqayisə edilmişdir. Belə ki M.Y.Lermontov Qafqazda olarkən öz müşahidələrinə əsaslanaraq qeyd edirdi ki, fransız dilini bilərək bütün Avropanı gəzmək mümkün olduğu kimi, Azərbaycan dilini bilərək Qafqazı və Asiyanı bütövlükdə gəzib dolaşmaq mümkündür. Bu fakt onu deməyə əsas verir ki, fransız dilini bilmək Avropada nə qədər zəruri idisə, Qafqazda və Asiyada Azərbaycan dilini bilmək də o qədər zəruri, vacib idi. Bundan əlavə, alman şairi F.Bodenşted yazırdı ki, Qafqazda yaşayan camaatla ünsiyyətdə olmaq üçün bu dili (Azərbaycan dilini) bilmək kifayət edərdi.

Azərbaycan dili Azərbaycan Respublikasının dövlət dilidir, dünyanın geniş yayılmış dillərindən biridir, bu dil əlli milyondan artıq insanın ana dilidir. Dövlət dili statusu daşıyan Azərbaycan dilinin qorunması Azərbaycan Respublikasının Konstitusiyasının 21-ci maddəsi ilə təmin edilir.

Azərbaycan dili sabitləşmiş normalar sisteminə malik bir dildir.

Azərbaycan ədəbi dilinin normaları. Azərbaycan dilində şifahi və yazılı nitqin yüksək səviyyədə təşkil edilməsi üçün vacib amillərdən biri də dil strukturunun bütün səviyyələri üzrə normaların formalaşmasıdır. Norma (latın dilində “*qayda, nümunə, əsas*” və s. mənaları ifadə edir) hamı üçün vahid, məqbul, məcburi qaydalardır. Dil normaları nitq fəaliyyətində obyektiv mövcud olan dil qaydalarının məcmusudur. Dil normaları ümumxalq dilinin qaydaları əsasında müəyyənləşdirilir.

Azərbaycan ədəbi dilinin normaları ilə bağlı A.Qurbanovun (Qurbanov, 2009: 264-287), N.Abdullayevin (Abdullayev, 2013: 94-128), N.Məmmədlinin (Məmmədli, 2021: 362-418; Məmmədli, 2019: 328-375; İsmayılova, 2021: 56-67; İsmayılova, 2017: 137-170; Qurbanov, 2003: 284) və b. tədqiqatları bu sahə ilə bağlı yazılmış qiymətli mənbələrdir.

Ədəbi dil normalaşdırılmış dildir. Ədəbi dilə verilən ənənəvi tərifdə onun ümumxalq dili üzərində seçmə və əvəz etmə prinsipi əsasında əməliyyat aparmaqla normaya salınmış dil olduğu qeyd edilir. Bu seçmə və əvəz etmə əməliyyatı nəticəsində ədəbi dil üçün normativ sayılan vahidlər, xüsusiyyətlər ədəbi dilə köçürülür. Dil strukturunun bütün səviyyələri üzrə dil vahidlərinin ən nümunəvisi qəbul olunur, həmin sahə üçün bu, norma hesab edilir. Normalar tənzimləyici funksiyaları icra edir.

Dil normaları müəyyənləşdirilərkən bir sıra şərtlər nəzərə alınmalıdır:

- *dürüstlük*
- *düzgünlük*
- *dəqiqlik*
- *asanlıq*
- *sadəlik*
- *vahidlik*
- *eynilik*
- *sabitlik*
- *davamlılıq*
- *ahəngdarlıq*
- *səlislik*

Bu şərtlərə uyğun müəyyənləşmiş normalar daha dayanıqlı və sabit olur.

Bəzən dildə norma variantları da meydana çıxır. Norma variantları eyni fikrin ifadə edilməsi üçün dil vahidlərinin paralel işlədilməsidir. Bu dil hadisəsi həm leksik yarusda, həm də qrammatik yarusda özünü göstərir. Məsələn: leksik yarusda norma variantlığı: dilçilik // linqvistik, fəal // aktiv, özül // bünövrə, qabaqcıl // öncül və s.; qrammatik yarusda variantlıq: Qrupdakı oğlanların üçü əlaçdır // Qrupdakı oğlanlardan üçü əlaçdır. Norma variantlığı hadisəsinə digər dillərdə də rast gəlinir.

Azərbaycan ədəbi dilinin normaları aşağıdakılardır: fonetik normalar, orfoqrafik normalar, orfoepik normalar, leksik normalar, qrammatik normalar, üslubi normalar.

Fonetik normalar ədəbi dilin səs sistemini tənzimləyən normalardır. Fonetik normalara fonetik hadisə və qanunlar, vurğunun düzgün işlədilməsi ilə bağlı ədəbi dil normaları aiddir. Məsələn,

dilimizdə vaxtilə *təprətmək, kiprik, yapraq* fonovariantlarında işlənən sözlər metateza hadisəsi nəticəsində *tərpətmək, kirpik, yarpaq* şəklində, *arslan, qarındaş* fonovariantında işlənən sözlər eliziya hadisəsi nəticəsində *aslan, qardaş* formasında işlənir və bu formalar müasir ədəbi dil normalarına uyğundur.

Azərbaycan dilinin orfoepik qaydaları da fonetik normalara əsaslanır. Orfoepiya dilin fonetik sistemi ilə bağlıdır, danışq səslərinin müəyyən fonetik şəraitdə – sözün əvvəlində, ortasında, sonunda, qrammatik formalarda, söz birləşmələrində tələffüz xüsusiyyətlərini tənzimləyən qaydalarlardır.

Orfoepiyada tələffüzün üç üslubu müəyyənləşdirilmişdir: normativ üslub – ədəbi tələffüz normaları əsasında yaranan üslubdur, o, orfoepiyanın əsasını təşkil edir; kitab üslubu – sözlərin yazıldığı kimi tələffüz edilməsidir, bu, ədəbi tələffüz baxımından qüsurludur, yazılışı ilə deyilişi arasında fərq olan sözlər və qrammatik formalar ədəbi tələffüzə uyğun deyilməli və oxunmalıdır; adi danışq üslubu – ədəbi dillə şivə danışığı arasında orta mövqe tutan, daha geniş yayılmış tələffüz formasıdır, bu üslubda olan bir sıra tələffüz formalarına ədəbi dildə yer verilmir.

Azərbaycan dilində ən son orfoepiya normaları Azərbaycan Respublikası Nazirlər Kabinetinin 18 iyun 2021-ci il tarixli 175 nömrəli Qərarı ilə təsdiq edilmişdir. Altı bölmədən ibarət olan Azərbaycan dilinin orfoepiya normalarının “Ümumi müddəalar” başlıqlı I bölməsində qeyd olunur ki, bu normalar “Azərbaycan Respublikasında dövlət dili haqqında” Azərbaycan Respublikasının 2002-ci il 30 sentyabr tarixli 365-IIQ nömrəli Qanununun 13.1-ci maddəsinə uyğun olaraq hazırlanmışdır və müasir Azərbaycan ədəbi dilində işlənən söz və şəkilçilərin, eləcə də ixtisarların düzgün tələffüzü qaydalarını müəyyən edir; Müasir Azərbaycan şifahi ədəbi dilində tələffüz qaydaları lüğəvi, qrammatik və qrafik şərait prinsiplərinə görə müəyyən edilir və fonetik prinsip əsas götürülür; bu prinsiplərə uyğun olaraq, Azərbaycan mənşəli sözlərin böyük əksəriyyəti, eləcə də alınma sözlərin müəyyən hissəsi yazıldığı kimi tələffüz edilir, alınma sözlərin bir çoxunun tələffüzündə əsasən, tarixi-ənənəvi prinsipə üstünlük verilir, bəzi alınma sözlər Azərbaycan ədəbi dilinin ahənginə, səciyyəvi fonotaktik və fonoloji xüsusiyyətlərinə uyğun şəkildə tələffüz edilir. Həmçinin, qeyd olunur ki, danışqda ədəbi dil normaları sabitləşdikcə tələffüzlə yazı qaydaları arasındakı fərq azalır. Sonrakı bölmələrdə saitlərin tələffüzü, samitlərin tələffüzü, şəkilçilərin tələffüzü, ixtisarların və qısaltmaların tələffüzü, vurğunun tələffüzü normaları verilmişdir.

Azərbaycan ədəbi dilinin sabit və vahid orfoepik normalarının müəyyənləşdirilməsi, bu normalara əsaslanan qaydaların danışığa və oxuya tətbiq edilməsi Azərbaycan dilində işgüzar və akademik kommunikasiyanın inkişafı baxımından olduqca vacibdir. Müasir dövrdə şifahi kommunikasiya imkanları genişləndiyi üçün orfoepik normalara riayət etmək daha böyük əhəmiyyət kəsb edir.

Orfoepik normaları pozmaq, ədəbi tələffüzə riayət etmək bir sıra peşə sahibləri üçün vacib amillərdəndir. Mütəxəssisin ədəbi tələffüz baxımından qüsurlu danışığı xoş təsir bağışlamayacaqdır. Düzgün danışq, normativ tələffüz mütəxəssisin ixtisasına yiyələnmə səviyyəsini, həmçinin mədəni səviyyəsini səciyyələndirən başlıca göstəricilərdəndir. Mütəxəssis savadı, biliyi, dünyagörüşü, davranışı və s. ilə yanaşı, nitqi ilə də digər insanlara nümunə olmalıdır. Mütəxəssisin danışığı və qiraəti aydın, səlis, xoş intonasiyalı olmalı, diqqəti cəlb etməlidir. Bunun üçün ədəbi tələffüz baxımından mədəni nitqə verilən tələbləri bilmək, danışq və qiraətdə onlara riayət etmək lazımdır.

Orfoqrafik normalar digər normalara nisbətən daha dəyişkəndir. Buna səbəb orfoqrafiya qaydalarının hər beş ildən bir yenilənməsi tələbidir. Çünki hər bir dilin lüğət tərkibində zaman keçdikcə müəyyən dəyişikliklər baş verir, bu proses həmin dilin orfoqrafiya lüğətinin yenilənməsini bir zərurət kimi ortaya qoyur. Azərbaycan xalqının ümummillə lideri, ana dilimizin böyük hamisi və qayğıkeşi Heydər Əliyevin 2 yanvar 2003-cü il tarixli fərmanı ilə qüvvəyə minmiş “Azərbaycan Respublikasında dövlət dili haqqında Azərbaycan Respublikasının Qanunu”nun 13-cü maddəsinin 2-ci bəndində bu zəruri və mühüm amil nəzərə alınaraq yazılmışdır ki, müvafiq icra hakimiyyəti orqanı 5 ildə bir dəfədən az olmayaraq yazı dili normalarını təsbit edən orfoqrafiya lüğətinin nəşr olunmasını təmin edir.

Azərbaycan dilində ən son orfoqrafiya normaları Azərbaycan Respublikası Nazirlər Kabinetinin 16 aprel 2019-cu il tarixli 174 sayılı Qərarı təsdiq olunmuş, 3 noyabr 2020-ci il tarixli 438 sayılı Qərarı ilə müəyyən dəyişiklik edilmişdir. Həmin normalar əsasında 2021-ci ildə “Azərbaycan dilinin orfoqrafiya lüğəti”nin yenidən işlənmiş yeddinci nəşri çap olunmuşdur (Azərbaycan dilinin orfoqrafiya lüğəti, 2021: 756). Bu lüğətə 90 minə yaxın söz daxil edilmişdir. Həmçinin lüğətdə Azərbaycan dilinin *orfoqrafiya normaları* da 10 bənddə verilmişdir:

1. Azərbaycan mənşəli sözlərin yazılışı;
2. Alınma sözlərdə saıtlərin yazılışı;
3. Alınma sözlərdə samitlərin yazılışı;
4. Qoşasaitli və qoşasamitli sözlərin yazılışı;
5. Şəkilçilərin yazılışı;
6. Mürəkkəb sözlərin yazılışı;
7. Köməkçi sözlərin yazılışı;
8. Birinci hərfi böyük yazılan sözlər;
9. İxtisarlar və qısaltmalar;
10. Sözüñ sətirdən sətərə keçirilməsi.

Leksik normalar: Cəmiyyətdə baş verən bütün sosial, ictimai, iqtisadi və s. dəyişikliklər dilin leksik tərkibinə öz təsirini göstərir, onu dəyişir. Bu səbəbdən dilin leksik sisteminin normalaşdırılması işində xeyli çətinliklər yaranır.

Leksik normanın tələbinə görə dildəki hər bir söz yerli-yerində, semantikasına uyğun işlədilməlidir. Yuxarıda qeyd etdiyimiz kimi, dilin lüğət tərkibində, cəmiyyətdəki dəyişmələrlə əlaqədar olaraq, mütəmadi şəkildə yeniliklər baş verir: bir sıra söz və ifadələr işləkliyini itirir, dildən çıxır, bununla paralel olaraq, dilə yeni söz və ifadələr daxil olur. Lakin dildə neologizmlərin işlənməsinə ehtiyatla yanaşılmalıdır, bu, ifrat dərəcəyə çatdırılmamalıdır. Leksik normaların tələbinə görə dialekt və şivə sözlərinin, köhnəlmiş sözlərin, loru sözlərin, jarqon sözlərin, vulqarizmlərin, varvarizmlərin ədəbi dildə işlədilməsi məqbul deyildir.

Qrammatik normalar morfoloji və sintaktik normaların məcmuyudur. *Morfoloji normalara* sözlərin hal, mənsubiyyət, şəxs, kəmiyyət, inkarlıq, zaman, forma və s. şəkilçiləri qəbul etməsi, ahəng qanununa uyğun olaraq şəkilçilərin müvafiq variantlarının söz köklərinə artırılması və s. aiddir. Məsələn, dilimizdə *saymazlıq, çatışmazlıq, anlaşılmazlıq, qaçılmazlıq* kimi sözlərin *-ma²* inkar şəkilçisi ilə işlənməsi (*saymamazlıq, çatışmamazlıq, anlaşılmamazlıq, qaçılmamazlıq*) morfoloji normaya uyğun deyildir, çünki bu sözlərdə həmin şəkilçiyə ehtiyac yoxdur, inkarlıq mənası həmin şəkilçi artırılmadan da ifadə olunmuşdur.

Sintaktik normalara sözlər arasında sintaktik əlaqələr, söz birləşmələri, cümlənin müxtəlif növləri, cümlə üzvlərinin sırası, intonasiya, məndə cümlələrin bağlılığı kimi məsələlər daxildir. Məsələn, müasir Azərbaycan ədəbi dilində cümlənin xəbərinin mübtədə ilə şəxsə və kəmiyyətə görə uzlaşması sintaktik norma hesab edilir, uzlaşmanın pozulması norma pozuntusu sayılır.

Üslubi normalar leksik və qrammatik normalarla bilavasitə bağlıdır. Bu normaların gözlənilməsi üslubi normalara da riayət edilməsi deməkdir. Üslubi normalara əməl edilməsi danışığın səlisləşməsinə, zəngin, məntiqli, təsirli, ifadəli, ahəngdar, aydın və düzgün olmasını təmin edir.

Nəticə

Normalardan bəhs edərkən nəzərə alınmalıdır ki, ədəbi dilin heç bir norması mütləq deyildir, dəyişikliyə uğrayandır. Tarixi şəraitin, ictimai-iqtisadi formasıyanın və s. dəyişməsindən asılı olaraq, ədəbi dilin normaları da müəyyən dəyişikliyə məruz qala bilər. Bu dəyişmə özünü daha çox leksik və orfoqrafik normalarda göstərir. Azərbaycan ədəbi dilində kommunikasiya qurularkən, kommunikasiya və üslubiyyət arasındakı bağlılığa diqqət edilməli, müvafiq fəaliyyət sferalarında üslub və norma tələbləri gözlənilməlidir.

Ədəbiyyat

1. Qurbanov, A. (2009). Ümumi dilçilik. Bakı: “Elm”, I cild.
2. Abdullayev, N. (2013). Nitq mədəniyyətinin əsasları. Bakı: “Elm və təhsil”.
3. Məmmədli, N. (2021). Azərbaycan dilində işgüzar və akademik kommunikasiya. Bakı: “Elm və təhsil”.
4. Məmmədli, N. (2019). Azərbaycan dili və nitq mədəniyyəti. Bakı: “Elm və təhsil”.
5. İsmayılova, M. (2021). Rəsmi-işgüzar və akademik kommunikasiyanın funksional səciyyəsi. Bakı: ADPU, 295 s.
6. İsmayılova, M. (2017). Azərbaycan dili və nitq mədəniyyəti: aktual problemlər. Bakı: ADPU, 200 s.
7. Qurbanov, A. (2003). Müasir Azərbaycan dili. I c. Bakı: “Elm və təhsil”.
8. Azərbaycan dilinin orfoqrafiya lüğəti. (2021). Bakı: “Elm”, 756 s.

Göndərilib: 30.11.2023

Qəbul edilib: 15.01.2024

DOI: <https://doi.org/10.36719/2789-6919/29/17-20>**Könül Həsənova**

Azərbaycan Dövlət Pedaqoji Universiteti

filologiya üzrə fəlsəfə doktoru

konul_salmanova@mail.ru

Orcid ID: 0000-0003-1490-5751

FOLKLOR ONOMASTİKASI

Xülasə

Azərbaycan onomastikasında toponimlərin tədqiqi çox qədimdir. Belə ki, Azərbaycan torpağında mövcud olan şəhər, rayon, kənd, oba və digər yaşayış məntəqə adları hələ qədim dövrdən türk, ərəb, fars, gürcü, alban və s. mənşələrdə öz əksini tapmışdır. Qədim tarixçi və coğrafiyaşünasların, səyyahların gündəlikləri (səyahətnamələr) olduqca önəmlidir, Strabonun “Coğrafiya”sı, Heradotun “Tarix”i toponimiya üçün olduqca lazımlı qaynaqlardır. Elmin bu sahəsi ilə məşğul olan tədqiqatçı alimlərimizin bəziləri həmin mənşələri axtarıb tapmış, mənşələrin üzərində linqvistik, tarix, coğrafiya baxımından elmi-tədqiqat işləri aparmış və bu mənşələrin bir qismini rus dilinə tərcümə etmişlər.

Azərbaycan xalqının yetmiş ildən də artıq Rusiya imperiyasının əsarəti altında olduğunu nəzərə alsaq, belə mənşələrin məhz rus dilinə tərcümə olunmasının təbii bir proses olduğunu görürük. Belə alimlərimizdən biri olan Z.Bünyadovun xidmətləri Azərbaycan xalqı, dili, tarixi, coğrafiyası üçün əvəzsizdir. Z.Bünyadov XIV-XV əsr coğrafiyaşünası Əbd ər-Rəşid əl-Bakuvinin “Kitab təlxis əl-əsər və əcaib əl-məlik əl-qəhhar”, Əhməd ibn-Əsəm əl-Kufinin, İbrahim Əfəndinin, Yakut əl-Həməvinin, Şihab əd-Din Muhəmməd əl-Nəsəvinin əsərlərini tərcümə etməklə Azərbaycan elminə möhtəşəm töhvələr vermişdir. Həmin mənşələrdə Azərbaycan, Arran, Samur, Qazax, Muğan, Bakuya, Xəzər, Dərbənd, Şirvan, Bəzz, Tatarlar ölkəsi haqqında məhz həmin dövrün toponimik və etnonimik məlumatları verilmişdir. Bu sahədə XVIII-XIX əsr məşhur Azərbaycan coğrafiyaşünası Hacı Şirvaninin (1780-1838) böyük xidmətləri olmuşdur. N.Kərimov “Qırx il səyahətdə” kitabını nəşr etməklə Azərbaycan elminə H.Şirvaninin fars dilində yazdığı elmi əsər haqqında geniş məlumat vermişdir.

H.Z.Şirvani “Bustanus səyyahı” adlı əsərində Azərbaycanın bir sıra toponimləri – Azərbaycan, Bakı, Arran, Şirvan və s. tədqiqata cəlb olunmuşdur. H.Z.Şirvani nəinki müxtəlif toponimlərə həm tədqiqatçı kimi yanaşmış, həm də toponimlərlə bağlı xalq etimologiyaları haqqında məlumatlar vermiş və müəyyən nəticələrə gəlmişdir. XIX əsr görkəmli Azərbaycan tarixçisi Abbasqulu ağa Bakıxanov isə fərqli olaraq daha çox sayda etnonimlər, toponimlər haqqında məlumat verməklə yanaşı, həm də onların izahına dair müəyyən fikirlər söyləmişdir. O, Şirvan, Qəbələ, Şamaxı, Alpan, Qaspi, Zığ və digər toponimlərin etimoloji izahını verməyə çalışmışdır. Klassik aşıq poeziyasında müxtəlif xarakterli, müxtəlif növlü onomastik vahidlərin üslubi xarakterinin öyrənilməsi Müasir Azərbaycan dilçiliyinin aktual problemlərindəndir.

Açar sözlər: aşıq, dastan, onomastika, toponim, oykonim, folklor

Konul Hasanova

Azerbaijan State Pedagogical University

PhD in Philology

konul_salmanova@mail.ru

Orcid ID: 0000-0003-1490-5751

Folk onomastics

Abstract

The study of toponyms in Azerbaijani onomastics is very old. Thus, the names of cities, districts, villages, regions and other settlements that exist on the Azerbaijani land still exist since ancient times: Turkish, Arabic, Persian, Georgian, Albanian and so on. sources. The diaries of

ancient historians and geographers, travelers are very important, and the "Geography" of Strabo, the "History" of Herodotus is a very important resource for toponymy. Some of our scholars engaged in this field of science have searched for these sources, have done research on the sources of linguistics, history, and geography, and translated some of them into Russian.

Given that the Azerbaijani people have been under the siege of the Russian Empire for over seventy years, we see that translating such sources into Russian is a natural process. The services of one of our scientists, Z. Bunyadov, are invaluable to the Azerbaijani people, language, history and geography. Z. Bunyadov "The Book Recitation of Al-Rashid al-Bakouwi" Religion has made great contributions to Azerbaijani science by translating the works of Muhammad al-Nasawi. These sources give toponymic and ethnonymic information about Azerbaijan, Arran, Samur, Gazakh, Mugan, Baku, Caspian, Derbent, Shirvan, Baz and Tatar. Haji Shirvani (1780-1838), a prominent Azerbaijani geographer of the 18th and 19th centuries, served in this area. N.Karimov has published the book "Forty Years in Travel", which gives the Azerbaijani scientist information about the scientific work written by H. Shirvani in Persian.

Studying the classic character of the classic ashug poetry, the characteristic nature of different types of onomastic units is one of the actual problems of contemporary Azerbaijani linguistics. Examples of the use of onomastic units give grounds to say. The ashug poetry, the ashug poetry, the main source of our mother tongue and national artistic thinking, is an invaluable, rich source of language in all aspects of linguistics. The study of our mother tongue without thorough examination of these examples can not be fully considered.

Keywords: *ashug, saga, onomastic, toponymy, oykhonymy, folklore*

Giriş

Azərbaycan onomastikasında toponimlərin tədqiqi çox qədimdir. Belə ki, Azərbaycan torpağında mövcud olan şəhər, rayon, kənd, oba və digər yaşayış məntəqə adları hələ qədim dövrdən türk, ərəb, fars, gürcü, alban və s. mənbələrdə öz əksini tapmışdır. Qədim tarixçi və coğrafiyaşünasların, səyyahların gündəlikləri (səyahətnamələr) olduqca önəmlidir, Strabonun "Coğrafiya"sı, Herodotusun "Tarix"i toponimiya üçün olduqca lazımlı qaynaqlardır. Elmin bu sahəsi ilə məşğul olan tədqiqatçı alimlərimizin bəziləri həmin mənbələri axtarıb tapmış, mənbələrin üzərində linqvistik, tarix, coğrafiya baxımından elmi-tədqiqat işləri aparmış və bu mənbələrin bir qismini rus dilinə tərcümə etmişlər. Aktualıq: Məqalənin mövzusunun aktuallığı haqqında onu demək olar ki, ilk növbədə, hər bir Azərbaycan toponimi tariximizin müəyyən bir hissəsini əks edir. Buna görə də həmin dil vahidləri müxtəlif istiqamətlərdən tədqiq edilməlidir. Çünki bədii əsərlərdə, o cümlədən aşıq poeziyasında işlənmiş toponimlər təsvir edilən həyat hadisələri, obrazlar dünyası, onlara verilən adlar oxucu kütləsi üçün böyük tərbiyəvi əhəmiyyətə malikdir. İnsanlar bu əsərlərdən nümunə götürürlər. Toponimlər vasitəsilə keçmişimizi öyrənmək mümkündür. Buna görə də yazıçıların leksikasında toponimləri əhatə edən lüğətlərin yaradılması vacibdir.

Klassik aşıq poeziyasında müxtəlif xarakterli, müxtəlif növlü onomastik vahidlərin üslubi xarakterinin öyrənilməsi Müasir Azərbaycan dilçiliyinin aktual problemlərindəndir. Onomastik vahidlərin işlədilməsinə dair nümunələr onu deməyə əsas verir ki, ana dilimizin və milli bədii təfəkkürümüzün əsas mənbələrindən olan aşıq poeziyası, aşıq şeiri dilçiliyin bütün istiqamətləri baxımından əvəzolunmaz, zəngin dil xüsusiyyətlərinə malik olan mənbədir. Bu nümunələri hərtərəfli araşdırmadan ana dilimizin tədqiqini tam hesab etmək olmaz.

Metod: Aşıq poeziyasında toponimikanın öyrənilməsi, tədqiqi zamanı, əsasən, müqayisəli-qarşılaşdırılmalı metoddan, statistik və üslubi metodlardan istifadə edilmişdir.

Azərbaycan xalqının yetmiş ildən də artıq Rusiya imperiyasının əsarəti altında olduğunu nəzərə alsaq, belə mənbələrin məhz rus dilinə tərcümə olunmasının təbii bir proses olduğunu görürük. Belə alimlərimizdən biri olan Z.Bunyadovun xidmətləri Azərbaycan xalqı, dili, tarixi, coğrafiyası üçün əvəzsizdir. Z.Bunyadov XIV-XV əsr coğrafiyaşünası Əbd ər-Rəşid əl-Bakuvinin "Kitab təlxis əl-əsər və əcaib əl-məlik əl-qəhhar", Əhməd ibn-Əsəm əl-Kufinin, İbrahim Əfəndinin, Yakut əl-Həməvinin, Şihab əd-Din Muhəmməd əl-Nəsəvinin əsərlərini tərcümə etməklə Azərbaycan elminə

möhtəşəm töhvələr vermişdir. Həmin mənbələrdə Azərbaycan, Arran, Samur, Qazax, Muğan, Bakuya, Xəzər, Dərbənd, Şirvan, Bəzz, Tatarlar ölkəsi haqqında məhz həmin dövrün toponimik və etnonimik məlumatları verilmişdir (Azərbaycan, 1990: 28). Bu sahədə XVIII-XIX əsr məşhur Azərbaycan coğrafiyaşünası Hacı Şirvaninin (1780-1838) böyük xidmətləri olmuşdur. N.Kərimov "Qırx il səyahətdə" kitabını nəşr etməklə Azərbaycan elminə H.Şirvaninin fars dilində yazdığı elmi əsər haqqında geniş məlumat vermişdir.

H.Z.Şirvani "Bustanus səyyahı" adlı əsərində Azərbaycanın bir sıra toponimləri – Azərbaycan, Bakı, Arran, Şirvan və s. tədqiqata cəlb olunmuşdur. H.Z.Şirvani nəinki müxtəlif toponimlərə həm tədqiqatçı kimi yanaşmış, həm də toponimlərlə bağlı xalq etimologiyaları haqqında məlumatlar vermiş və müəyyən nəticələrə gəlmişdir (Adilov,1991: 76). XIX əsr görkəmli Azərbaycan tarixçisi Abbasqulu ağa Bakıxanov isə fərqli olaraq daha çox sayda etnonimlər, toponimlər haqqında məlumat verməklə yanaşı, həm də onların izahına dair müəyyən fikirlər söyləmişdir. O, Şirvan, Qəbələ, Şamaxı, Alpan, Qaspi, Zığ və digər toponimlərin etimoloji izahını verməyə çalışmışdır (Dəmirçizadə, 1979: 96)

XX əsrdə onomastikanın bir bölməsi olan toponimlər haqqında hərtərəfli araşdırmalar aparılmış, bir çox toponimlərin yaranma tarixi, mənşəyi, tərkibi izah edilmişdir. Toponimist alimlərdən B.Budaqov, R.Yüzbaşov, Q.Qeybullayev, Q.Məşədiyev, S.Mollazadə, T.Əhmədov, R.Eyvazova, E.Nuriyev, S.Aşurbəyli, İ.Bayramov, N.Əsgərov, Y.Yusifov, N.Bəndəliyev, X.Cabbarov, Ç.Mirzəzadə, G.Axundova, R.Əliyeva, R.Xalıqova, E.Abişov, T.Baxşalıyeva, İ.Cəfərsöylü və başqaları Azərbaycan xalqının tarixi keçmişindən xəbər verən coğrafi adları toplamış, mövcud tarixi və dil faktları əsasında araşdırmalar apararaq dəyərli fikirlər söyləmişlər. (Qurbanov, 2004: 72)

Toponimlərin digər linqvistik və ekstralingvistik cəhətləri ilə yanaşı, stilistik xüsusiyyətləri də diqqəti cəlb edir. Bu cəhətdən də Azərbaycan dilçiliyində saysız araşdırmalar aparılmış, bir çox şair və yazıçılarımızın bədii yaradıcılığında toponimik vahidlərin üslubi cəhətləri öyrənilmiş, təsnifat aparılmışdır. M.S.Ordubadinin, S.Rəhimovun, M.Hüseynin, İ.Şıxlının, S.Vurğunun, M.Cəlalin və başqalarının yaradıcılığı bu qəbildəndir (Qurbanov, 1988: 31). Biz bu məqalədə xalq yaradıcılığında işlənmiş yer-yurd adlarının bəzi üslubi cəhətlərinə diqqət yetirmək istəyirik. Bu sırada aşıq şeiri əsas yerlərdən birini tutur. Çünki yer-yurd adları aşıq şeirində işlənmiş onomovahidlərin ən mühüm qollarından birini təşkil edir. Bu, ilk növbədə, onunla əlaqədardır ki, tarixən aşıqlar, ozanlar bir yerdə oturmamış, diyar-diyar gəzmiş, məclislər düzənləmiş, dastanlar qoşmuş, ustadnamələr söyləmiş, həm tərbiyə etmiş, həm də öz sevgi hekayələrini dilə gətirmişlər. Buna görə də aşıq şeirində məkanlar həm ölkəmizin müxtəlif kənd və şəhərləri, həm də xarici ölkələrin əraziləri olmaqla, olduqca rəngarəngdir. Xarici ölkələr isə yazıldığı dövrü nəzərə almaqla deyə bilərik ki, əsasən, müsəlman-Şərqi ölkələrinin əraziləri olmuşdur.

Mövzu rəngarəngliyi ilə seçilən bayatılarımızda Bütöv Azərbaycanın geniş coğrafiyasının əks olunduğunun şahidi olur. Məsələn; Əziziyəm, *Gəncə* var, *Şəki, Şirvan, Gəncə* var, Yar yardan ayrılsa da, Məhəbbət öluncə var (Məmmədov, 2006: 88). Diqqət yetirsək, bir bənddən ibarət olan bu bayatıda Azərbaycanın üç böyük, tarixi məkanının adı şəkilməmişdir: Ağ dəvə düzdə qaldı, Yüku *Təbrizdə* qaldı, Oğlanı dərd apardı, Dərmanı qızda qaldı.

Azərbaycan ağız ədəbiyyatının xüsusi qolunu təşkil edən aşıq şeirində də aşıqlar müxtəlif məkanların adlarını əsərlərində işlədərək yuxarıda qeyd etdiyimiz kimi, həm ölkə ərazisində, həm də ölkəmizdən kənar olan məkanlara üz tutmuşlar. (Axundov, 1980: 47) Məsələn;

1) Aşıq Qurbani: Gəncə şəhərində Ziyadxan qızı, Qurbanini oda salan Pəridi, -misralarında həm məkanla bağlı məlumat vermiş, həm də tarixi faktları: Gəncə xanı Ziyadxan, onun qızı haqqında informasiyanı çatdırmağa nail olmuşdur.

2) Aşıq Abbas Tufarqanlı: Səninlə gəzirdik *Təbrizdə* bağı, Sənəmə çəkirsən dağ üstəndə dağı, - misralarında yenə Azərbaycanın tarixi torpaqları olan, qədim, gözəl paytaxt şəhərimiz Təbrizi xatırlatmışdır. (Məmmədov, 2006: 88)

Azərbaycanda yüksək inkişaf tempinə malik olan aşıq yaradıcılığı bəzən bölgələr üzrə də təsnifatlandırılmış, Gədəbəy aşıqları, Şəmkir aşıqları, Təbriz aşıqları, Salyan aşıqları və s. kimi adlandırılmışdır. Onların da böyük bir qismi, əsasən, kəndlərdə, əyalətlərdə yaşamış, elat həyatı ilə

bağlı olmuşlar. Ona görə də aşıqların yaradıcılığında ayrı-ayrı kəndlərin, obaların adları da öz ifadəsini tapmışdır. Məsəllən; Aşıq Ələsgər:

1) Dəli Alının vəsfini; Yazmışam dastana, deyin. Addayın *Şahtaxtından*, Təbrizə, Tehrana deyin;

2) *Kəsəmənli* nə cür geyir papağı, Sana nə dəxli var, bimürvət yağı? (Məmmədov, 2006: 94).

Verilmiş nümunələrdə Aşıq Ələsgər Naxçıvanın Şərur rayonunda mövcud olan Şahtaxtı, Qazağın Kəsəmən kəndlərinin adlarını çəkmişdir. Bu, təsadüfi xarakter daşımamış, aşığın məqsədinə xidmət etmişdir. Birinci nümunədə verilmiş Şahtaxtı kəndinin aid olduğu Naxçıvan Muxtar Respublikası Təbrizə daha yaxın məsafədə yerləşdiyinə görə aşıq bu məkanın adını, Şahtaxtı toponimini işlətməyi münasib bilmişdir. Bu toponim dağ döşündə hamar düzən yer mənasındadır. Əlincə qalasının yerləşdiyi ərazi də əvvəllər Şahtaxtı adlanmışdır. Kəngərli tayfasının məskunlaşması nəticəsində yaranmış kəndlərdən biridir (Azərbaycan, 1990: 567).

İkinci nümunədə verilən fikir, toponimin üslubi səciyyəsi bir qədər fərqlidir. Yəni bu iki misrada Aşıq Ələsgər Kəsəməndə kişilərin geyim növündən, onun geyilmə qaydasından bəhs etmişdir. Burada artıq toponimik vahidin milli mənsubluğun, adət-ənənənin ifadəçisi olduğunu söyləmək mümkündür. Belə nümunələrdə ifadə edilən semantik çalar etnoqrafik səciyyəli olur, əsərə yerli-milli kolorit verir. Bu cəhətdən ən gözəl aşıq şeiri nümunəsi Məlikballı Qurbanın “Söylərəm kitab” adlı şeiri ola bilər. On beş bənddən ibarət olan şeirdə 90-a yaxın oykonim işlənmiş, Azərbaycanın bütün ərazilərinin adları ifadə edilmişdir. Həmin şeirdə hər toponim bircə dəfə işlənmişdir. Yalnız Şirvan toponiminə iki dəfə müraciət edilmişdir. S.Vurğunun “Azərbaycan” şeirində olduğu kimi, burada da yalnız coğrafi məkanların adları sadalanmamış, onlar xüsusi sıra ilə, bölgələr üzrə verilmiş, ərazilərin xarakterik cəhətləri, təbii nemətləri də ifadə edilmişdir. İnsanların həyat tərzini, təsərrüfat həyatı, adət-ənənələri və s. haqqında da məlumat verilmişdir (Araslı, 1960: 90). Olduqca zəngin onomastik sistemə malik olan aşıq poeziyasında toponimlər sisteminin öyrənilməsi, onların üslubi-stilistik xarakterinin təyin edilməsi mühümdür və dilimizin leksik sisteminin öyrənilməsi üçün çox vacibdir.

Klassik aşıq poeziyasında müxtəlif xarakterli, müxtəlif növlü onomastik vahidlərin üslubi xarakterinin öyrənilməsi Müasir Azərbaycan dilçiliyinin aktual problemlərindəndir. Onomastik vahidlərin işlədilməsinə dair nümunələr onu deməyə əsas verir ki, ana dilimizin və milli bədii təfəkkürümüzün əsas mənbələrindən olan aşıq poeziyası, aşıq şeiri dilçiliyin bütün istiqamətləri baxımından əvəzolunmaz, zəngin dil xüsusiyyətlərinə malik olan mənbədir. Bu nümunələri hərtərəfli araşdırmadan ana dilimizin tədqiqini tam hesab etmək olmaz.

Nəticə

Klassik aşıq ədəbiyyatında ad yaradıcılığına olduqca məsuliyyətlə yanaşılmışdır. Aşıqlar hadisələrin baş verdiyi məkanlara ad verərkən bu işə çox məsuliyyətlə yanaşmışlar. Hadisələrin və məkanların xarakterinə uyğun adlar yaratmışlar. Əsasən real-tarixi məkanlara müraciət edilmişdir. Aşıq poeziyasında həqiqi tarixi məkanlara daha çox üz tutulmuşdur. Qeyri-real toponimlər azdır, yox dərəcəsidədir. Əsasən, reallığı əks etdirdiyi üçün Azərbaycan dilinin toponimlər lüğətinin və ya ensiklopediyasının yaradılması istiqamətində aşıq yaradıcılığından mənbə kimi istifadə edilə bilər.

Ədəbiyyat

1. Azərbaycan toponimləri. (1990). Ensiklopedik lüğət. Bakı: Elm, 357 s.
2. Adilov, M. (1991). Klassik ədəbiyyatımızda dil və üslub. Bakı: Azərənəşr, 233 s.
3. Dəmirçizadə, Ə. (1979). Azərbaycan ədəbi dili tarixi. I c. Bakı: Elm, 356 s.
4. Qurbanov, A. (2004). Azərbaycan onomalogiyasının əsasları. Bakı: ADPU, 435 s.
5. Qurbanov, A. (1988). Poetik onomastika. Bakı: Maarif, 184 s.
6. Məmmədov, Z. (2006). Klassik aşıq poeziyasının leksik-semantik xüsusiyyətləri. Bakı: Azərənəşr, 523 s.
7. Axundov, A. (1980). Şeir sənəti və dil. Bakı: Elm, 537 s.
8. Araslı, H. (1960). Aşıq yaradıcılığı. Bakı: Maarif, 256 s.

DOI: <https://doi.org/10.36719/2789-6919/29/21-25>

Təhminə Ataşlı
Bakı Dövlət Universiteti
doktorant
tehmineataşlı@gmail.com

“ƏT-TÖHFƏT ÜZ-ZƏKIYYƏ FİL-LÜĞƏT-İT TÜRKIYYƏ”-də OĞUZLARA AİD EDİLƏN FEİLLƏR MÜASİR AZƏRBAYCAN VƏ TÜRK DİLLƏRİNDƏ

Xülasə

XI-XIV əsrlər Şərqi filoloqlarının əsərlərində oğuzlara aid edilən xeyli miqdarda leksik vahidlər vardır ki, bunların müasir Azərbaycan və türk dillərində işlənilib-ışlənməməsini araşdırmaq bu dillərin tarixinin öyrənilməsi baxımından böyük əhəmiyyət kəsb edir. XI-XIV əsrlərin filoloji mənbələri kimi M.Kaşğarının “Divanü lüğət-it-türk”, Əbu Həyyanın “Kitab əl-idrak li-lisan əl-ətrak”, “Ət-töhfət üz-zəkiyyə fil-lüğət-it türkiyyə” və b. lüğətlər nəzərdə tutulur. Bu məqalədə bunlardan yalnız birinin – “Ət-töhfət üz-zəkiyyə fil-lüğət-it türkiyyə” lüğətinin materiallarına istinad edilərək, oğuzlara aid edilən feillərin müasir Azərbaycan və türk dillərində təzahür xüsusiyyətləri araşdırılmışdır.

Açar sözlər: feil, oğuz, türk dili, Azərbaycan dili, feilin lüğəvi mənə növləri

Tahmina Atashli
Baku State University
PhD student
tehmineataşlı@gmail.com

Verbs related to oghuz in modern Azerbaijan and Turkish languages in “Et-tohfat uz-zakiyya fil-lugat-it Turkiyye”

Abstract

In the works of Eastern philologists of the 11th-14th centuries, there is a considerable amount of lexical units attributed to the Oghuzs, and it is of great importance to learn whether they have been used in the modern Azerbaijani and Turkish languages. the study of the history of these languages. As philological sources of the XI-XIV centuries, M. Kashgari's “Divanu lugat-it-turk”, Abu Hayyan's “Kitab al-idrak li-lisan al-atrak”, “At-tohfat uz-zakiyya fil-lugat-it turkiyye” and others dictionaries are considered. In this article, referring to the materials of only one of them – “At-tohfat uz-zakiyya fil-lugat-it turkiyye” dictionary, the manifestation characteristics of verbs attributed to the Oghuz in modern Azerbaijani and Turkish languages were investigated.

Keywords: verb, Oghuz, Turkish language, Azerbaijani language, lexical meaning types of the verb

Giriş

Ən qədim dövrlərdən şərqdən qərbə doğru gələn türklər IX əsrdən etibarən bütün müsəlman ölkələrinə yayılmışdılar. Türk mədəniyyəti müsəlman mədəniyyətinə yeni bir istiqamət verirdi – hər sahədə böyük əsərlər meydana çıxaran dahi şəxsiyyətlər yetişirdi. Türklərin hakimiyyəti genişləndikcə türk dilini öyrənməyə yararlı olan əsərlərin yazılmasına yol açılmışdı. Türk xalqları ilə ünsiyyət qurmaqdan ötrü bu dili öyrənmək istəyənlər üçün, öyrənmək məcburiyyətində olanlar üçün yazılmış kitablardan ən əhəmiyyətli, ən dəyərlisi “Divanü lüğət-it-türk” əsəri idi ki, M.Kaşğari tərəfindən XI əsrdə Xaqaniyyə türkcəsində yazılmış, digər türk ləhcələri ilə, ən çox da oğuz türkcəsi ilə müqayisələr aparılmışdı. Daha sonrakı dövrlərdə Misirə və Suriyaya qədər uzanan türk hakimiyyəti ərəzində qıpçaq ləhcəsi üstün mövqedə olduğuna və daha çox yayıldığına görə, türk dilini öyrətmək üçün yazılan kitabların qıpçaq türkcəsində yazılması zərurəti meydana çıxdı

(Ət-töhfət: VI). Bu əsərlərin arasında ən tanınmış olanı Əbu-Həyyanın 1312-ci ildə Qahirədə yazdığı “Kitab-əl-idrak lil-lisan əl-ətrak” idi ki, onun yazılması zamanı da qıpçaq danışıqına istinad edilmişdi. Həmçinin, bu məqaləmizdə araşdırdığımız “Ət-töhfət üz-zəkiyyə fil-lüğət it-türkiyyə” əsəri də bu ənənəyə uyğun olaraq qıpçaq türkcəsində yazılmışdı, digər türk dilləri ilə, xüsusən də oğuz (türkmən) türkcəsi ilə müqayisələr aparılmışdı.

“Ət-töhfət üz-zəkiyyə fil-lüğət-it türkiyyə”-də oğuzlara aid edilən feillər müasir Azərbaycan və türk dillərində. “Ət-töhfət üz-zəkiyyə fil-lüğət-it türkiyyə” əsərinin elm aləminə yalnız bir əlyazma nüsxəsi məlumdur, həmin əlyazma İstanbulda Beyazıt cəməsinin yanındakı “Veliddin Efendi Kütüphanesi”ndə 3092 nömrəsi ilə qeydiyyatdadır. Əlyazmanın əvvəlində və sonunda bütün vərəqlər yerindədir, vərəq əksikliyi yoxdur, 91 vərəqdən ibarətdir, hər vərəqin hər iki üzünü yazılıdır, ortalama olaraq hər səhifədə 13 sətir, hər sətirdə 7 söz vardır, ərəbcə sözlər qara, türkcə sözlər qırmızı rəngli mürəkkəblə yazılmışdır. Əsərin yazılma tarixi dəqiq məlum deyildir, lakin birinci səhifənin yuxarisindəki 2 sətirlik qeyd əsasən, hicri 829-cu ildən əvvəl yazılmışdır. Əsər Misir ərazisində yazılmışdır, lakin müəllifi məlum deyildir.

İlk dəfə Fuat Köprülünün “Körösi Csoma Archivum” adlı macar jurnalının 15 iyun 1922-ci il tarixli I cild, III bölməsində dərc olunmuş məqaləsində Şeyyad Həməzənin bir mətnində olan sözləri izah etmək üçün lüğətin adının çəkildiyi qeyd edilir. 1940-cı ildə T.Halası Kun “İstanbul Kütüphanələrində bulunan Kölemenlər devri yazmaları və bu devrin dili” adlı yazısında bu lüğətdən bəhs edərək onu çap etdirəcəyi barədə məlumat vermişdirsə də, “Ət-töhfət üz-zəkiyyə fil-lüğət-it türkiyyə”ni ilk dəfə tərcümə edərək çap etdirən Bəsim Atalay olmuşdur.

“Ət-töhfət üz-zəkiyyə fil-lüğət-it türkiyyə” əsərində türk dillərinə aid bir sıra qrammatika qaydaları, heç bir türk ləhcəsində rast gəlinməyən xeyli sayda söz verilmişdir. Lüğətdə bir ərəb sözünün qarşılığında üç, dörd, hətta bəzən beş türk sözünün verilməsi, qıpçaq və türkmən (oğuz) ləhcələri arasındakı fərqlərin göstərilməsi əsərin əhəmiyyətini artıran cəhətlərdəndir.

“Ət-töhfət üz-zəkiyyə fil-lüğət-it türkiyyə” iki hissədən ibarətdir, birinci hissəsi 78 səhifədən ibarət lüğətdir, ikinci hissəsi isə türk dilinin qrammatikasına həsr olunmuşdur, əsərin sonundakı 6 səhifədə bütün qrammatika məlumatları bir yerə toplanmış, ümumiləşdirilmişdir.

B. Atalayın hesablamasına görə, lüğətdə üç minə yaxın türkcə söz vardır, bunlardan 977 sadə, 96 mürəkkəb feildir (Ət-töhfət: 15). Lüğətdə oğuzlara – türkmənlərə aid edilən 116 söz qeydə alındı ki, bunlardan da 42-si feildir.

Feil nitq hissələri içərisində ən zəngin olanıdır, onu zəngin edən xüsusiyyətləri fonetik, leksik-semantik, morfoloji və sintaktik cəhətləridir. Azərbaycan dilçiliyində feilin quruluşu ilə bağlı H. Mirzəyev (Mirzəyev, 1986: 87-65), R. Rüstəmov (Rüstəmov, 1965: 6-11), S. Cəfərov (Cəfərov, 1960: 103-126), M. Hüseynzadə (Hüseynzadə, 2007: 143-145) və b. tədqiqatlar aparmış, dəqiq elmi nəticələr əldə etmişlər.

“Ət-töhfət üz-zəkiyyə fil-lüğət-it türkiyyə” lüğətində oğuzlara// türkmənlərə aid edilən feillər həm sadə, həm düzəltmə, həm də mürəkkəb quruluşludur.

Sadə feillər: məlum olduğu kimi, bir qisim feillər təkə bir kökdən ibarət olur, heç bir sözdüzəldici şəkilçi qəbul etmədən işlənir ki, bunlar sadə feillərdir. “Ət-töhfət üz-zəkiyyə fil-lüğət-it türkiyyə”-də beş sadə feil vardır: kaktı, yügürdü, boğdı, yağdı, könderdi.

Kaktı (Ət-töhfət: 10) lüğətdə mənası “öfkələndi, kızdı” kimi izah olunmuşdur. Bu feil Azərbaycan dilindəki qaxmaq feilinin fonovariantıdır, dilimizdə bu feilin mənası “*var gücü ilə bir şeyi bir yerə vurmaq, çırpmaq; çalmaq, vurmaq, sancmaq*” (Azərbaycan, 2006: 18) kimi, türk dilində “*bir kimsenin yaptığı işin beğenilmediyini kendisine sert sözlerle söylemek; öfkelenmek, kızmak, darılmak, paylamak; itmek, vurmaq, kakma yapmak, vurarak dar bir yere sokmak*” (TS, 1998: 1161) kimi izah olunur.

Yügürdü (Ət-töhfət: 22) yüyürdü. Azərbaycan dilində yüyürmək fonoformasında “*qaçmaq, qoşaraq getmək, bərk getmək, qaça-qaça getmək; qoşmaq*” (Azərbaycan, 2006: 635) mənalarında, türk dilində yürümək fonoformasında “*adım atarak ilerlemek, gitmek*” (TS, 1998: 2484) mənalarında işlənir.

Boğdı (Ət-töhfət: 29) qıpçaqca bədi variantı qeyd olunmuşdur. Azərbaycan dilində “*boğazı sıxmaqla nəfəs yolunu, nəfəsini kəsmək; boğub öldürmək; əl, ip və s. ilə sıxmaq*” (Azərbaycan, 2006: 331) və s. mənələrdə, türk dilində “bir canlıyı, soluk almasına engel olaraq öldürmək; el, ip və ya benzeri ilə bir şeyi çepəçevrə sıxmaq” (TS, 1998: 322) mənələrində işlənir.

Yagdı (Ət-töhfət: 68). Azərbaycan dilində “*havadan qar, yağış, dolu kimi şeylər düşmək, tökülmək; çox miqdarda, arası kəsilmədən tökülmək*” (Azərbaycan, 2006: 503) mənəsində, türk dilində “(yağmur, kar, dolu için) gökten düşmək; yüksekte çokca düşmək” (TS, 1998: 2364) mənəsində işlənir.

Könderdi (Ət-töhfət: 73). Azərbaycan dilində göndərmək fonovariantında “*yollamaq (birinə vermək, çatdırmaq üçün); bir tapşırıqla bir yərə yollamaq*” (Azərbaycan, 2006: 261) mənəsində, türk dilində “bir yere doğru yola çıxarmak, yollamaq, ulaşmasını, gitmesini sağlamak, irsal etmək; yetki vererek gitmesini sağlamak; bir kaynaktan çıkıp gelmek, ulaşmak; yolcu etmek” (TS, 1998: 870) mənələrini ifadə edir.

Düzəltmə feillər: düzəltmə feillər isim, sifət, say, əvəzlilik, zərf, yamsılamalar və feil köklərinə leksik şəkilçilərin artırılması ilə əmələ gəlir. Bu baxımdan feil əmələ gətirən şəkilçilər adlardan feil əmələ gətirən və feillərdən feil əmələ gətirən şəkilçilər olmaqla iki qismə ayrılır. “Ət-töhfət üz-zəkiyyə fil-lügət-it türkiyyə”-də qeydə alınan düzəltmə feillər, əsasən, adlardan yaranan feillərdir: ısladı, buglattı, muştladı, sümüldedi, evlendi, tonandı, öşendirdi, ağırdı, sığaldı, yağmaladı, yağladı, boğazladı, bağladı, evlendirdi, teknedi, saçırdı, yügütti, asradı, buruştu, bulgandı// tolgandı, kakımaq, yanglıştı, uğundu, kokıdı, igrendi, deyişti, suvadı, yuzılmış, egildi, sayladı, yığladı, yağmadı, sovuşladı.

Isladı (Ət-töhfət: 14) yıpıttı sözü bu feilin qıpçaqca qarşılığı kimi verilmişdir. Azərbaycan və türk dilində “ıslatmaq” (TS, 1998: 1024) mənəsində işlənir.

Buglattı (Ət-töhfət: 14) tütüzdü feili bu sözün qıpçaqca qarşılığı kimi verilmişdir. Azərbaycan və türk dillərində bu feil işlənmir, arxaikləşmişdir.

Muştladı (Ət-töhfət: 15) sövünçledi feili qıpçaqca qarşılığı kimi verilmişdir. B. Atalay müjdeledi kimi izah etmişdir. Azərbaycan dilində muştuluqlamaq fonovariantında “*xoş xəbər vermək, şad xəbər yetirmək, müjdə vermək*” (Azərbaycan, 2006: 399) mənəsində, türk dilində muştulamaq fonovariantında “sevinilecek bir işin, olayın olduğunu birine haber vermek, müjdelemek” (TS, 1998: 1595) mənələrində işləkdir.

Sümüldedi (Ət-töhfət: 16) kaksırdı (kansırdı) feili qıpçaqca qarşılığı kimi verilmişdir. Azərbaycan və türk dilində bu söz işlənmir, arxaikləşmişdir.

Evləndi, evlendirdi (Ət-töhfət: 17,35) evləndi kimi izah olunan bu sözün qıpçaqca öyləndi, öyləndirdi fonovariantı qeyd olunmuşdur. Azərbaycan dilində evləndi variantında “*arvad almaq, ailə qurmaq üçün qanunən qadınla (qızla) birləşmək*” (Azərbaycan, 2006: 46) mənəsində, türk dilində evləndi fonovariantında “*erkekke kadın, aile kurmak için kanuna uygun olarak birleşmek, izdivaç etmek*” (TS, 1998: 746) mənəsində işlənir.

Tonandı (Ət-töhfət: 18) bəzəndi mənəsində izah olunmuşdur. Azərbaycan dilində donatmaq, donatdırmaq feilləri işlənir və “*bəzəmək, bəzətmək (ışıqlarla, bayraqlarla və s. ilə)*” (Azərbaycan, 2006: 671) mənəsini, türk dilində donanmaq “*giyinip kuşanmaq, süslenmek*” (TS, 1998: 624) mənəsini ifadə edir. Bu feil “*Kitabi-Dədə Qorqud*” dastanında da işlənmişdir: “*Ac görsə, doyurdu; yalın görsə, donatdı*” (Kitabi, 2004: 26).

Öşendirdi (Ət-töhfət: 19) incitdi mənəsində izah olunur. Üşənmək feili Azərbaycan ədəbi dilində işlənməsə də, dialekt və şivələrdə işlənir. Azərbaycan dilinin Göyçə, Zəngəzur dialektlərində üşənmək feili “*qorxmaq, diksinmək*” (Sadıqova, 2019: 26) mənəsində, Bakı, Cəlilabad, Şirvan, Kürdəmir, Sabirabad, Salyan dialekt və şivələrində “*qorxmaq*”, Gəncə dialektində isə “*şübhələnmək*” (Azərbaycan, 2007: 525) mənələrində işlənir. Türk dilində üşənmək “*kendinde bir gevşeklik duyarak bir işi yapmaya isteği olmamak*” (TS, 1998: 2319) mənəsini ifadə edir.

Sığaldı (Ət-töhfət: 23) qıpçaqca qarşılığı kimi “*yokadı, karmadı, karmaladı*” sözləri verilmişdir. B. Atalay qeyd edir ki, əlyazmanın səhifəsinin kənarında yokadı sözünün “*yoxladı, aradı*”, karmadı

sözünün “bir şeyin nə olduğunu bilmək üçün araşdırdı”, karmaladı sözünün “qeyb olan bir şeyi tapmaq üçün axtarmaq” mənaları yazılmışdır. Bu feil Azərbaycan və türk dilləri üçün lüğətdəki fonosemantikası baxımından arxaikləşmişdir.

Yağmaladı (Ət-töhfət: 29) qıpçaqca qapdı kimi izah olunmuşdur. Bu feil “Kitabi-Dədə Qorqud” dastanında da işlənmişdir: “altun-aqçasını yağmalamışız” (Kitabi, 2004: 38). Azərbaycan dilində yağmalamaq “soymaq, qarət etmək, talamaq” (Azərbaycan, 2006: 503) mənasında, türk dilində yağma etmək “birçok kimse, zor kullanarak bir malı alıp kaçmak; kurnazlıkla çarpmak, vurgunculuk etmek” (TS, 1998: 2364) mənasında işlənir.

Yağladı (Ət-töhfət: 31) qıpçaqca yavladı fonovariantı qeyd olunmuşdur. Azərbaycan dilində yağladı “üstünə yağ sürtmək, yağ çəkmək; yaxşı işləmək və ya paslanmamaq üçün yağ sürtmək, yağla silmək” (Azərbaycan, 2006: 502), türk dilində “yağ sürmək; övmək; sürtünen iki yüzey arasına, kaymayı kolaylaştırmak için yağlı bir madde sürmək” (TS, 1998: 2363) mənalarında işlənir.

Boğazladı (Ət-töhfət: 32). Azərbaycan dilində boğazlamaq “boğazından yapışmaq (tutmaq, yaxalamaq); boğazını kəsmək, boğazını üzmək, boğmaq” (Azərbaycan, 2006: 3300, Azərbaycan dilinin Daşkəsən şivəsində boğazdamax “boğazından tutub başını kəsmək” (Azərbaycan, 2007: 60) mənasında işlənir.

Mürəkkəb feillər: “Ət-töhfət üz-zəkiyyə fil-lüğət-it türkiyyə”-də qeydə alınan mürəkkəb feillər eyledi və boldı köməkçi feillərinin vasitəsilə yaranmışdır: bahana eyledi, meded eyledi, yalağanş boldı, yuvaş boldı.

Bahana eyledi (Ət-töhfət: 17) siltadı feili qıpçaqca qarşılığı kimi verilmişdir. B.Atalay “bahane buldu” kimi izah etmişdir. Azərbaycan dilində “bəhanə eləmək, bəhanə axtarmaq, bəhanə gətirmək” (Azərbaycan, 2006: 267-268), türk dilində.

Yalağanş boldı (Ət-töhfət: 17) yalanşladı feili qıpçaqca qarşılığı kimi verilmişdir. B.Atalay “soyundu” kimi izah etmişdir. Azərbaycan dilində bu sözlə eyni kökdən olan yalavac, yalavacılıq, yalın, yalınayaq, yalınbaş, yalınqat, yalınlaşma, yalınlaşmaq, yalınlıq və s. sözlər vardır ki, “ac-susuz; üst-baş, paltarlıq parça; çılpaq, açıq, heç bir şeylə örtülü olmayan, tamamilə çılpaq, açıq; ancaq bir qat, astarı olmayan; getdikcə nazikləşmək; çılpaqlaşmaq; yalın bir şeyin halı, çılpaqlıq” (Azərbaycan, 2006: 514), türk dilində isə bu sözlə eyni kökdən olan yalın, yalın ayak, yalıncaq, yalıncaq, yalınqöz və s. sözlər işlənir ki, bunlar “çıplak, kınından çıkmış, ayakları çıplak; kabuğu çatlayıp soyulan” (TS, 1998: 2375) və s. mənalar ifadə edir. Göründüyü kimi, lüğətdə verilmiş bu sözün kökü bir çox söz və ifadələrin yaranmasında iştirak etmişdir.

Meded eyledi (Ət-töhfət: 38). B.Atalay “yardım etti” kimi izah etmişdir. Qıpçaqca buluştı. Bu feil Azərbaycan və türk dillərində tarixən işlənsə də, müasir dövrdə arxaikləşmişdir.

Yuvaş boldı (Ət-töhfət: 71) qıpçaqca qarşılığı kimi kəngez boldı feili verilmiş, B.Atalay “kolay oldu” kimi izah etmişdir. Həm Azərbaycan, həm də türk dilində yavaş sözü işlənir və onun iştirakı ilə yavaşca – oldukça yavaş, yavaşlama, yavaşlamak – yavaş gitmeye başlamak, hızını azaltmak, yavaş olmak, yavaşlatılma, yavaşlatmak, yavaş-yavaş (TS, 1998: 2412) və s. söz və ifadələri yaranır.

Nəticə

“Ət-töhfət üz-zəkiyyə fil-lüğət-it türkiyyə” əsərində oğuzlara aid edilən feillərin Azərbaycan və türk dillərində işlənməsinin təhlili onu deməyə əsas verir ki, lüğətdə qeydə alınmış oğuzlara aid 116 sözdən 42-si feildir, bu feillər sadə, düzəltmə və mürəkkəb quruluşludur. Bu feillərin əksəriyyəti müasir Azərbaycan və türk dillərində cüzi fonetik fərqlərlə, əsasən eyni, yaxud yaxın mənə ilə işlənir. Təbii olaraq hər iki dildə arxaikləşmə prosesi də getmiş, bir qisim feillər Azərbaycan və türk dillərinin leksik tərkibindən çıxmışdır.

Ədəbiyyat

1. Ət-töhfət üz-zəkiyyə fil-lüğət-it türkiyyə.
2. Mirzəyev, H. (1986). Azərbaycan dilində feil. Bakı: "Maarif".
3. Rüstəmov, R. (1965). Azərbaycan dili dialekt və şivələrində feil. Bakı: Azərbaycan SSR Elmlər Akademiyasının nəşriyyatı.
4. Cəfərov, S. (1968). Azərbaycan dilində söz yaradıcılığı.
5. Hüseynzadə, M. (1983). Müasir Azərbaycan dili. Morfologiya. Bakı: "Elm".
6. Azərbaycan dilinin izahlı lüğəti. (2006). Bakı: "Şərq-Qərb", 4 cildə. I c. s.; II c. s.; III c. 671 s.; IV c. s.
7. Türkçə sözlük. (1998). Ankara: Türk Tarix Qurumunun mətbəəsi.
8. Kitabı-Dədə Qorqud. (2004). Əsil və sadələşdirilmiş mətnlər. Bakı: "Öndər nəşriyyat", 376 s.
9. Sadıqova, S. (2019). Qərbi Azərbaycan dialekt və şivələrində feil. Bakı: ADPU, 204 s.
10. Azərbaycan dilinin dialektoloji lüğəti. (2007). Bakı: "Şərq-Qərb", 567 s.

Göndərilib: 08.12.2023

Qəbul edilib: 18.01.2024

DOI: <https://doi.org/10.36719/2789-6919/29/26-30>

Namiq Hümbətov
AMEA İqtisadiyyat İnstitutu
doktorant
humbatoff@gmail.com

AZƏRBAYCANDA VERGİ GÜZƏŞTLƏRİ VƏ İQTİSADI İMTİYAZLAR EKSTREMAL HAL KİMİ: İŞĞALDAN AZAD EDİLMİŞ ƏRAZİLƏR TİMSALINDA

Xülasə

İşğaldan azad edilmiş əraziləri əsas olaraq götürməklə, vergi güzəştləri, iqtisadi imtiyazlar və Azərbaycanada bu imtiyazların qarşılıqlı əlaqəni araşdıracağıq. Ekstremal vəziyyəti araşdıraraq, araşdırma vergi siyasətlərinin bu azad edilmiş bölgələrdə iqtisadi inkişafa necə töhfə verdiyini araşdırıb. Tədqiqat bu kontekstdə təqdim olunan unikal çağırışları və imkanları nəzərdən keçirməklə, Azərbaycanada və münaqişədən sonrakı yenidənqurma çərçivəsində daha geniş çərçivədə iqtisadi imtiyazların formalaşdırılmasında fiskal tədbirlərin roluna işıq salacaqdır.

Açar sözlər: *vergi güzəştləri, iqtisadi imtiyaz, işğaldan azad edilmiş ərazilər, iqtisadi inkişaf, ekstremal şəraitlər*

Namiq Humbatov
ANAS Institute of Economics
PhD student
humbatoff@gmail.com

Tax benefits and economic privileges in Azerbaijan as an extreme case: in the representation of territories freed from occupation

Abstract

Taking the territories freed from occupation as the basis, we will examine tax benefits, economic privileges and the interaction of these privileges in Azerbaijan. Examining the extreme case, the study examined how tax policies contributed to economic development in these exempted regions. By considering the unique challenges and opportunities presented in this context, the study will shed light on the role of fiscal measures in shaping economic privilege in Azerbaijan and within post-conflict reconstruction more broadly.

Keywords: *tax concessions, economic privilege, territories freed from occupation, economic development, extreme conditions*

Giriş

İnkişaf etməkdə olan ölkələrdə vergi güzəştlərinin istifadəsi əhəmiyyətli dərəcədə populyarlıq qazandı və bir çox onilliklər ərzində gərgin mübahisə mövzusunə çevrildi. Bu təşviqlərin bəzi hallarda investisiya seçimlərinə təsir göstərə biləcəyi doğru olsa da, üstünlüklərin çatışmazlıqlardan üstün olub-olmaması qeyri-müəyyən olaraq qalır.

Vergilərin əsas məqsədi hər bir ölkənin spesifik şərtlərinə və inzibati imkanlarına uyğunlaşdırılmış strategiyaları həyata keçirməklə səmərəli gəlir əldə etməkdir. Yaxşı tərtib edilmiş vergi sistemi resurs bölgüsündə təhrifedici təsirlərin qarşısını almaq üçün səmərəli olmalı və gəlir məqsədini təmin etməklə onun müxtəlif sosial qruplara təsirində ədalətli olmalıdır.

İqtisadi siyasətin mürəkkəb mənzərəsində vergi güzəştləri hökumətlər tərəfindən artımı stimullaşdırmaq, investisiyaları təşviq etmək və ümumi iqtisadi rifahı gücləndirmək üçün istifadə olunan güclü alət kimi ortaya çıxır. Vergi siyasəti və iqtisadi nəticələr arasındakı qarşılıqlı əlaqə həm iqtisadçılar, həm siyasətçilər, həm də biznes üçün çoxillik maraq doğuran mövzu olmuşdur. Vergilər fiskal alətlər kimi təkcə hökumətlər üçün gəlir yaratma mexanizmləri kimi xidmət etmir, həm də müəyyən iqtisadi sistem daxilində fərdlərin və korporasiyaların davranışlarının

formalaşmasında əhəmiyyətli təsir göstərir. Vergi güzəştlərinin çoxşaxəli təbəqələrini tədqiq etməklə, biz bu stimulların iqtisadi artım üçün katalizator rolunu oynaya biləcəyi və ya əksinə, gözlənilməz nəticələrə gətirib çıxara biləcəyi nüanslı yolları açmağı hədəfləyirik.

Geniş şəkildə müəyyən edilmiş vergi güzəştləri, vergi dərəcələrinin, kreditlərin, azadolmaların və ya digər təşviqlərin azaldılması yolu ilə fiziki şəxslər və ya müəssisələrin maliyyə yükünü yüngülləşdirmək üçün nəzərdə tutulmuş siyasətlər spektrini əhatə edir. Bu cür tədbirlər çox vaxt iqtisadi fəallığın stimullaşdırılması, investisiyaların cəlb edilməsi, innovasiyaların təşviqi və nəticədə ümumi iqtisadi mənzərənin yaxşılaşdırılması məqsədi ilə həyata keçirilir. Bununla belə, bu məqsədlərə nail olmaq üçün vergi güzəştlərinin effektivliyi müxtəlif amillərdən, o cümlədən siyasətin tərtibinin aydınlığı, inzibati səmərəlilik və dəyişən iqtisadi şəraitə uyğunlaşmadan asılıdır.

Yaxşı hazırlanmış vergi siyasətindən irəli gələn iqtisadi üstünlüklər çoxşaxəlidir. Azaldılmış vergi yükləri müəssisələri kapital layihələrinə investisiya qoymağa, əməliyyatları genişləndirməyə və daha çox işçi işə götürməyə təşviq edə bilər. Bundan əlavə, onlar bu sözlərlə məşğul olan şirkətlərə maliyyə yardımını göstərməklə innovasiya və tədqiqat və inkişaf fəaliyyətlərini inkişaf etdirə bilərlər. Fərdi səviyyədə vergi güzəştləri istehlak xərclərini stimullaşdırır, mal və xidmətlərə tələbi gücləndirir və möhkəm iqtisadi dövrəyə töhfə verməkdədir.

Azərbaycanın vergi siyasəti.

Azərbaycanın ekstremal vəziyyəti xalqın iqtisadi trayektoriyasının formalaşmasında vergi güzəştlərinin rolunu vurğulayır. Ölkənin neft və qaz sərvətləri, xüsusən də Xəzər dənizinin ehtiyatlarının istismarından əldə edilən əhəmiyyətli gəlirlər Azərbaycana unikal iqtisadi zəmin yaratmışdır. Bu resursların məhdud mahiyyətini dərk edən hökumət iqtisadiyyatı şaxələndirmək və davamlı inkişafı təşviq etmək üçün vergi siyasətindən strateji istifadə etmişdir.

Azərbaycanın vergi strategiyasının əsas istiqamətlərindən biri birbaşa xarici investisiyaların cəlb edilməsi və qeyri-neft sənayesinin inkişafına təkan vermək məqsədi ilə hədəf sektorlarda güzəştli vergi rejimlərinin tətbiqindən ibarətdir. Bu məqsədyönlü vergi güzəştləri əlverişli biznes mühitinin yaradılmasında, turizm, informasiya texnologiyaları və kənd təsərrüfatı kimi sektorların önə çıxmasında mühüm rol oynamışdır. Bununla belə, ekstremal vəziyyət həm də potensial tələlərə və gözlənilməz nəticələrə diqqət yetirməyə dəvət edir. Xüsusi sənaye və ya stimullara həddən artıq etibar etmək zəifliklər yarada bilər, iqtisadiyyatı xarici təsirlərə və ya qlobal bazar dinamikasında dəyişikliklərə həssas edir. Vergi güzəştlərinin Azərbaycanın iqtisadi mənzərəsinə təsirini araşdırarkən, inkişaf edən iqtisadi reallıqlar fonunda bu siyasətlərin davamlılığını və uzunmüddətli həyat qabiliyyətini qiymətləndirmək vacibdir.

Şəkil 1. Vergilər və dövlət gəlirləri arasında əlaqə

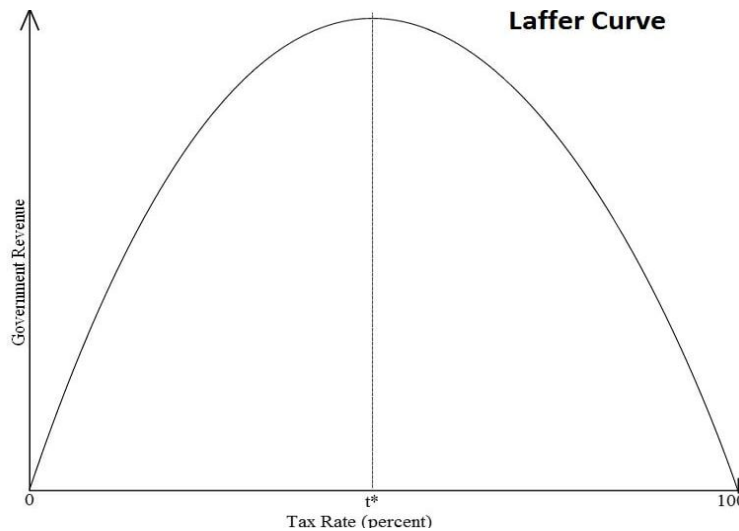

Mənbə: <https://www.aei.org/economics/public-economics/forget-the-laffer-curve-meet-the-krugman-curve/>

Vergi güzəştləri və investisiyalar haqqında müasir tədqiqatlarda üstünlük təşkil edən fikir ondan ibarətdir ki, vergi üstünlükləri ilə müqayisədə investisiyanın kəmiyyət və keyfiyyətinin qiymətləndirilməsində qeyri-vergi elementləri daha əhəmiyyətli rol oynayır. Bu, xüsusilə inkişaf etməkdə olan ölkələr üçün doğrudur. Tez-tez qeyd olunan qeyri-vergi determinantları siyasi sabitlik, hüquqi müəyyənlik, dəyişdirilməmiş makroiqtisadi siyasətlər, işçi qüvvəsinin keyfiyyəti və infrastruktur vəziyyətidir.

Buna baxmayaraq, inkişaf etməkdə olan ölkələr vergi güzəştlərindən investisiyaları, xüsusən də birbaşa xarici investisiyaları (BXİ) təşviq etmək vasitəsi kimi istifadə etməyə davam edirlər.

Bu görünən paradoksun mahiyyətə iki səbəbi var:

a) Fiskal stimullar beynəlxalq investorların inkişaf etməkdə olan ölkələrdə biznes həyata keçirərkən, əvvəllər qeyd olunan qeyri-vergi aspektlərində nəzərəcarpacaq çatışmazlıqlar olduqda qarşılaşdıqları əlavə xərcləri kompensasiya etmək üçün vacibdir.

b) Kapitalın əhəmiyyətli hərəkəti ilə xarakterizə olunan hazırkı global iqtisadiyyatda xarici investisiyaların cəlb edilməsi və daxili vəsaitlərin xaricə axınının qarşısını almaq üçün aşağı effektiv vergi dərəcəsini təmin etmək lazımdır. Vergi rəqabəti dedikdə, hökumətlərin beynəlxalq sərmayələri cəlb etmək məqsədi ilə kapitalla vergiləri azaltmaq üçün tədbirlər həyata keçirməsi praktikası başa düşülür. Təbii ehtiyatların istismarından əldə edilən və konkret coğrafi regiona bağlı olan gəlirlər digər dövlətlərin vergi qanunları nəzərə alınmadan vergiyə cəlb edilə bilər. Digər tərəfdən, firmaların patent kimi mənbələrdən əldə etdikləri gəlirlər vergi rəqabətinə tamamilə həssasdır. Əgər vergilər üzrə gəlir dərəcəsi A ölkəsində müsbətdirsə, kapital vergisinin aşağı olması səbəbindən B ölkəsində vergidən sonrakı dərəcə daha yüksək olarsa, investisiya B ölkəsində daha faydalı ola bilər (Klemm, 2009). Spektrin bir ucunda, vergi rəqabətinə dair nəzəri ədəbiyyat təklif edir ki, mükəmməl kapital hərəkətiliyi olan kiçik açıq iqtisadiyyatlar kapitalla daxil olmaq üçün vergi tətbiq etməməlidirlər, çünki kapital təklifinin sonsuz dərəcədə cavabdeh olduğu güman edilir. Bu təklifin tam həyata keçirilməsi korporativ gəlir vergisinin ləğvini nəzərdə tutur. Bununla belə, mobil kapital üçün vergi rəqabətində iştirak etmək üçün alternativ yanaşma fiskal stimulların təqdim edilməsidir (Roca, 2010).

Birinci kateqoriyaya həyat səviyyəsinin yüksəldilməsi və əhalinin aztəminatlı təbəqələrinin sosial müdafiəsinin təmin edilməsi məqsədi ilə əhalinin məşğulluğu problemini həll edən müavinətlər daxildir. Bu kateqoriyaya həmçinin maliyyə, xammal və resurslardan düzgün istifadəni təşviq edən həvəsləndiricilər də daxil ola bilər. İkinci kateqoriyaya şirkətlərin təcrübəsinə əsaslanaraq verilən üstünlüklər, onların müəyyən şəraitdə dövlət üçün əhəmiyyəti, maddi və maddi imkanların şərtləri daxil edilməlidir. Vergi qanunvericiliyinin formalaşdırılmasının ikinci mərhələsində vergilərin həvəsləndirici funksiyasına mühüm əhəmiyyət verilir. Bu səviyyədə vergilərin iqtisadiyyatın fiskal idarə edilməsində mühüm rol oynadığını qəbul etmək çox vacibdir. Mövcud iqtisadi şəraitdən aydın olur ki, iqtisadiyyatın idarə edilməsində vergilərin funksiyasına ciddi diqqət yetirilir. Təsərrüfat subyektlərinin vergiləri sahəsində bütün firmalar eyni şəraitə tabedirlər, onların vergi imtiyazları və öhdəlikləri tamamilə ədalətlidir. Müəyyən edilmiş vergilərin, rüsumların və digər icbari ödənişlərin tutulması və bir ölkədə vergi siyasətinin həyata keçirilməsi prosesi bilavasitə vergitutma yolu ilə iqtisadiyyatın idarə edilməsini nəzərdə tutur. Bu tədbirlər cəmiyyətin sosial təminatı, maliyyə sabitliyinin təminatı, sahibkarlıq fəaliyyəti ilə məşğul olan təsərrüfat subyektlərinin fəaliyyətinin tənzimlənməsi, təbii sərvətlərdən səmərəli istifadə, ətraf mühitin mühafizəsi kimi çoxsaylı müsbət nəticələr verir.

Vergi üstünlüklərinin iqtisadi və sosial tərəqqiyə təsirinin gücləndirilməsi üçün aşağıdakılar müəyyən edilmişdir: - İstehsal potensialının artırılması və məşğulluq imkanlarının yaradılması - Kapital axınının artırılması - İşçilərin həyat keyfiyyətinin yüksəldilməsi - Mövcud resurslardan səmərəli istifadənin təşviqi. - Investisiya cəlb ediciliyinin təşviqi - Əhalinin həyat səviyyəsinin yaxşılaşdırılmasının təmin edilməsi. Vergi güzəştlərindən istifadənin digər məqsədi yalnız bəzi vergi ödəyicilərinin vergilərdən tam və ya müvəqqəti azad edilməsini və ya vergilərin azaldılmasını təmin etmək deyil, həm də qalan vəsaitlərdən səmərəli istifadəni təmin etməkdir (Jorayev, 2023).

Azərbaycan Respublikası Prezidenti işğaldan azad edilmiş ərazilərdə iqtisadi inkişafın sürətləndirilməsinə yönəlmiş tədbirlərin həyata keçirilməsi haqqında 10 dekabr 2021-ci il tarixli sərəncam imzalayıb. Bu tədbirlərə bu ərazilərdə iqtisadi və əmək resurslarının səmərəli idarə edilməsi üçün vergi və sosial sığorta siyasətinin həyata keçirilməsi daxildir. Məqsəd emal sənayesi və xidmət infrastrukturunun yaradılmasının təşviqi, müxtəlif güzəştlərin təmin edilməsi, özəl təşəbbüslərin stimullaşdırılması, investisiyaların təşviqi mexanizmlərinin təkmilləşdirilməsi, istehsal fəaliyyəti ilə məşğul olan sahibkarlar üçün gömrük və vergi güzəştlərinin müəyyən edilməsidir.

Prezidentin sərəncamının icrası məqsədilə işğaldan azad edilmiş ərazilərdə investisiya cəlbediciliyinin artırılması, biznes mühitinin yaxşılaşdırılması istiqamətində tədbirlər həyata keçirilib. Buraya optimal güzəştlərin və həvəsləndirmə mexanizmlərinin tətbiqi, Vergi Məcəlləsinə zəruri dəyişikliklərin edilməsi daxildir.

Vergi güzəştlərinin təklif edilməsinin əsas məqsədi işğaldan azad edilmiş bölgələrə investisiyaları cəlb etmək və dövlət tərəfindən verilən təşviqlər vasitəsilə həmin sənayedə artımı stimullaşdırmaqdır. Azad edilmiş ərazilər yaxşı coğrafi konfigurasiyaya və əhəmiyyətli məhsuldarlığa malikdir. Burada həm sənayeləşmə, həm də hasilat sektorları da daxil olmaqla bir çox perspektivlər mövcuddur. Nəticə etibarilə, müəyyən bölgələrdə rəsmi olaraq sakinlər siyahısına salınmış şəxslər daha geniş üstünlüklərə malik olacaqlar.

2023-cü il yanvarın 1-dən işğaldan azad edilmiş ərazidə rezidentlər 10 il müddətinə mənfəət, əmlak, torpaq və sadələşdirilmiş vergilərdən azad edilir. Bundan əlavə, bu azadolma xüsusi olaraq təyin olunmuş regionda yaşayan fərdin həmin regionda fəaliyyətə cəlb edilməsi ilə bağlı əldə etdiyi qeyri-satış gəlirinə veriləcək (4).

Bundan başqa, iqtisadi fəaliyyət və mal nomenklaturası sahələrində ƏDV ödəyicisi olan rezidentlər maşın, texnoloji avadanlıq və cihazların, habelə xammal və materialların idxalı zamanı ƏDV-dən azad olunmaq hüququna malikdirlər. Bu azadolma 2023-cü il yanvarın 1-dən etibarən 10 il müddətində qüvvədə olacaqdır (5).

Bölgələrdə vergi güzəştləri və üstünlükləri iqtisadi siyasətə təsir etməkdə və artımı təşviq etməkdə mühüm rol oynayır. Hökumətlər iqtisadi inkişafı təşviq etmək, investisiyaları təşviq etmək və sosial rifahı yüksəltmək kimi bir çox məqsədə çatmaq üçün maliyyə siyasətini qəbul edirlər.

İqtisadi artımın gücləndirilməsi və investisiyaların təşviqi:

Ərazidə vergi güzəştlərinin əsas məqsədi iqtisadi fəallığı inkişaf etdirmək və investisiyaları stimullaşdırmaqdır. Vergi güzəştləri çox vaxt hökumətlər tərəfindən firmaları öz sərhədləri daxilində əməliyyatlar qurmağa həvəsləndirmək üçün istifadə olunur. Həm yerli, həm də beynəlxalq investisiyaları cəlb etməyin ümumi yollarına korporativ vergi dərəcələrinin azaldılması, vergi məzuniyyətlərinin verilməsi və investisiya kreditlərinin verilməsi daxildir. Bu yanaşmanı tətbiq etməklə ərazilər məşğulluq imkanlarını genişləndirməyə, əsaslı irəliləyişləri təşviq etməyə və ümumi iqtisadi səmərəliliyi yüksəltməyə çalışır. Bu təşəbbüslərin arxasında duran əsas ondan ibarətdir ki, azaldılmış vergi dərəcələri müəssisələrin resursları bölüşdürmək və böyümək üçün cəlbediciliyini artırır və nəticədə iqtisadi məhsuldarlığın artmasına səbəb olur. İnvestorları vergi öhdəliklərini azaltmaq imkanı cəlb edir, nəticədə ərazi daha yüksək iqtisadi fəaliyyətdən, müəssisələrin isə sərfəli vergi şəraitindən qazandığı qarşılıqlı faydalı ssenari yaranır (Keen, Simone, 2004).

Regional inkişaf və tarazlaşdırılmış artım:

Vergi güzəştləri və üstünlükləri regional inkişafı stimullaşdırmaq və müxtəlif sahələr üzrə iqtisadi səylərin ədalətli şəkildə yayılmasını təmin etmək üçün çox vaxt strateji olaraq istifadə olunur. Səlahiyyətli, iqtisadi cəhətdən zəif olan regionlarda fəaliyyət göstərmək üçün stimullar olaraq firmalara xüsusi vergi güzəştləri verə bilər. Bu strategiya inkişaf etməmiş regionlara investisiyaları stimullaşdırmaqla regional bərabərsizliyin azaldılmasına kömək edir. Səlahiyyətliyə məqsədi müəyyən sahələrə strateji olaraq investisiyalar ayırmaqla məşğulluq imkanlarını təmin etmək, infrastrukturu gücləndirmək və yerli iqtisadiyyatları canlandırmaqdır. Bu,

gəlirlərin daha ədalətli paylanmasına təkan vermir, həm də müxtəlif regionlar üzrə sosial və iqtisadi bərabərsizlikləri azaldır (Zee, Stotsky, 2005).

Məqsədli sektorların və texnologiyaların təşviqi:

Vergi güzəştləri hökumətlər tərəfindən regionun davamlı tərəqqisi üçün həyati əhəmiyyət kəsb edən müəyyən sektorların və ya texnologiyaların inkişafını təşviq etmək üçün istifadə edilə bilər. Səlahiyyətli orqanlar müəyyən sənaye sahələrinə vergi güzəştləri və ya subsidiyalar təklif etməklə tədqiqat və inkişaf, innovasiya və ekoloji cəhətdən təmiz təcrübələrin qəbulunu stimullaşdırıla bilər. Nümunə olaraq, daha ekoloji cəhətdən təmiz iqtisadiyyata keçməyə can atan bir region bərpa olunan enerji və ya davamlı texnologiya istehsalı ilə məşğul olan müəssisələrə vergi güzəştləri verə bilər (Bird, Zolt, 2005).

Hökumət bu fəaliyyətlə məşğul olmaqla nəinki uzunmüddətli məqsədlərinə uyğun gələn şirkətlərin inkişafına təkan verir, həm də iqlim dəyişikliyinə azaldılması kimi sahələrdə dünya miqyasında aparılan səylərə fəal şəkildə töhfə verir.

Sosial rifah və inklüziv iqtisadi inkişafın təşviqi:

Vergi güzəştləri və imtiyazları müəyyən demografik qruplara yardım təklif etməklə və ya təcili sosial problemləri həll etməklə sosial rifah məqsədlərinə nail olmaq üçün istifadə edilə bilər. Məsələn, regionlar inklüziv işə götürmə strategiyalarından istifadə edən şirkətlərə vergi güzəştləri verə bilər, imkansız ərazilərə kömək edə bilər və ya təhsil və səhiyyə proqramlarına resurslar təqdim edə bilər. Vergi təşviqlərini sosial məqsədlərlə sinxronlaşdırmaqla, regionlar daha inklüziv və bərabər cəmiyyəti inkişaf etdirmək üçün öz maliyyə siyasətlərindən istifadə edə bilərlər. Bu üsul təkcə mövcud sosial problemləri həll etmir, həm də regionun uzunmüddətli rifahını və sabitliyini artırır (9).

Nəticə

Vergi güzəştləri və digər imtiyazların hər hansı regiona tətbiq edilməsi, regionun yenidən qurulma və inkişafı üçün təşviq xarakteri daşıyır. Bu cür təcrübələri tək Azərbaycanda deyil müxtəlif ölkələr təcrübəsində dövlətlərin iqtisadi effektivliyi nəzarətdə saxlamaq üçün addımlardan biridir. Məqaləmizdə vergi və digər imtiyazların önəmini faydalarını hansı sosial qrupları hədəf aldığına diqqət yetirdik. Bundan başqa işğaldan azad edilmiş ərazilərdə güzəştlərin hansılar olduğu və sahibkarlığı inkişaf etdirmək üçün bu cür addımların atıldığını qeyd edə bilərik.

Ədəbiyyat

1. Klemm, A. (2009): "Causes, benefits and risks of business tax incentives". IMF Working Paper. WP/09/21. January.
2. Roca, J. (2010). Evaluation of the effectiveness and efficiency of tax benefits. Documento de debate Nro. IDB-DP-136. Washington, DC: BID.
3. Jorayev, B. (2023). The Role of Tax Benefits in Socio-Economic Development. Central Asian Journal of Innovations on Tourism Management and Finance, 4(6), pp.149-152.
4. <https://www.taxes.gov.az/az/post/2266>
5. <https://www.taxes.gov.az/az/post/2999>
6. Keen, M., Simone, A. (2004). Tax Policy in Developing Countries: Some Lessons from the 1990s and Some Challenges Ahead. Fiscal Studies, 25(3), pp.279-307.
7. Zee, H.H., Stotsky, J.G. (2005). Tax Incentives for Business Investment: A Primer for Policy Makers in Developing Countries. World Development, 33(11), pp.1735-1754.
8. Bird, R.M., Zolt, E.M. (2005). Redistribution via Taxation: The Limited Role of the Personal Income Tax in Developing Countries. UCLA Law Review, 52, 1627.
9. <https://www.aei.org/economics/public-economics/forget-the-laffer-curve-meet-the-krugman-curve/>

DOI: <https://doi.org/10.36719/2789-6919/29/31-34>

Yasər Rüstəmov
Lənkəran Dövlət Universiteti
magistrant
yaser051666821@gmail.com

XIX ƏSR AZƏRBAYCAN MAARİFÇİLƏRİNİN ƏDƏBİ İRSİNDƏ VƏTƏNPƏRVƏRLİK MÖVZUSUNUN TƏDRİSİ METODİKASI

Xülasə

Azərbaycan Respublikasının məktəblərində müstəqil, yaradıcı düşünən, yüksək mədəniyyətə malik, milli mənəviyyətli şəxsiyyətin-insanın tərbiyə edilməsi dövlət əhəmiyyətli məsələdir. Bu sahədə dövlətin siyasəti və bu siyasətin prinsipləri işlənib hazırlanmışdır.

Humanitar fənlərin tədrisinin səmərəliliyinin artırılması, təbii ki, öz növbəsində gənc nəslin təlim-tərbiyəsində mühüm əhəmiyyət daşıyır. Humanitar fənlərin tədrisi prosesində şagirdlər xalqın maddi və mənəvi dəyərlərinə yiyələnir, nəsillərin mənəviyyəti və əxlaqı tarixi ənənələr əsasında formalaşır və zənginləşir. Bu gün Azərbaycana vətənpərvər insanlar daha çox lazımdır. Belə şəxslər xalqın firavan, xoşbəxt yaşaması üçün əlindən gələni etməklə, lazım gələndə canlarından belə keçməyi bacarırlar. Deməli, vətənpərvərlik tərbiyəsini məhz günün tələbləri səviyyəsinə qaldırmaq vacib problemlərdən biridir. Gənc nəsildə vətənpərvərlik hissi bu və ya digər səviyyədə təşəkkül tapmışdır. Bu hissi daha da inkişaf etdirmək lazımdır.

Məqalədə XIX əsr Azərbaycan maarifçilərinin ədəbi irsində vətənpərvərlik mövzusunun tədrisi metodikası, üsul və yolları araşdırılaraq təhlilə cəlb edilir.

Açar sözlər: maarifçilik, metodika, Azərbaycan, ədəbiyyat, vətənpərvərlik

Yasər Rüstəmov
Lankaran State University
master student
yaser051666821@gmail.com

Teaching methodology of the subject of patriotism in the literary heritage of 19th century Azerbaijan educators

Abstract

Education of an independent, creative thinker, highly cultured, nationally-spiritual personality in the schools of the Republic of Azerbaijan is a matter of state importance. The state policy and the principles of this policy have been developed in this area.

Increasing the efficiency of the teaching of humanitarian subjects, of course, is of great importance in the education of the young generation. In the process of teaching humanitarian subjects, students acquire the material and moral values of the nation, the spirituality and morality of generations are formed and enriched based on historical traditions. Today, Azerbaijan needs more patriotic people. Such people do everything they can for the people to live prosperously and happily, even when necessary, they are able to give their lives. Therefore, it is one of the important problems to raise the education of patriotism to the level of today's requirements. The feeling of patriotism in the younger generation has been formed at one level or another. This feeling needs to be developed further.

In the article, the methodology, methods and ways of teaching the subject of patriotism in the literary heritage of the 19th century Azerbaijani intellectuals are investigated and analyzed.

Keywords: enlightenment, methodology, Azerbaijan, literature, patriotism

Giriş

Ədəbiyyat şagirdin şəxsiyyətinin, dünyagörüşünün, zövqünün, ünsiyyət və idrak qabiliyyətlərinin formalaşması baxımından xüsusi əhəmiyyət kəsb edən fəndir. İnsan kapitalının yaradılmasında, rəqabətqabiliyyətli təhsil nəticələrinin formalaşmasında tədris ədəbiyyatının rolu böyükdür. Ədəbi əsərlərin tədrisi zamanı şagirdlərin şifahi və yazılı nitqi tədricən cilalanır. Şagirdlər ana dilində yazılmış əsərlərdə dilin gözəlliyini, dərin düşüncə zənginliyini, ifadəliliyini görürlər. Tədris prosesində obrazlı sözün yaratdığı bədii sözdən istifadə bacarıqları, bədii ifadəlilik, ifadəlilik, emosionallıq və düşüncə qabiliyyəti haqqında aydın təsəvvür yaranır, bunun əsasında şagirdlərin öz nitqi zənginləşir. Azərbaycan gəncliyi xalqların minilliklər boyu formalaşmış və onların davranışlarını, etnik davranışlarını və intellektini mənimsəmiş mədəni nailiyyətləri mənimsəməlidir ki, onlar mədəni nailiyyətləri və dəyişən dünyanın genezisi ilə şüurlu şəkildə qavrasınlar və mədəni irsini müəyyən etsinlər. Müşahidələr göstərir ki, bu xalqın ədəbiyyatı iqtisadi, sosial və texnoloji yeniliyin əsasını təşkil edir. Bu da özlüyündə orta məktəbdə ədəbiyyat fənninin məzmununun yenilənməsini, yeni məzmun və çalar almasını zəruri edir. Şagirdlərin bilik və bacarıqlarının formalaşmasında, zəruri fənn materiallarının seçilməsi və dərsliklərə salınması, onların yetişməkdə olan nəslə öyrədilməsi müasir mürəkkəb mədəni-ideoloji mübarizədə xüsusi əhəmiyyət kəsb edir. Yaddaş məktəbindən düşüncə məktəbinə, ənənəvi təhsil proqramlarından yeni fənn planlarına, yeni tədris metod və formalarına keçidi şərtləndirən müasir ictimai şüur və ictimai münasibətlər hər bir fənn üzrə yeni yol strategiyası müəyyən etmişdir (Əhmədov, 1983: 54).

Uşaqların vətənpərvərlik tərbiyəsi bütün dövrlərdə mütəfəkkirləri və pedaqoqları maraqlandırmış və bu problem bu gün də öz aktuallığını qorumuşdur. Vətənpərvərlik hissinin inkişaf etdirilməsi - Vətənə məhəbbət, öz xalqına, onun uğurlarından, iftixar hissi, Vətənin düşmənlərinə nifrət, onun çiçəklənməsi uğrunda fəal mübarizə bütün ictimai formasiyalarda dövrünün zəka sahiblərinin həmişə diqqət mərkəzində olmuş, yeniyetmələrin vətənpərvər kimi yetişməsi Azərbaycan folklorunun yazılı ədəbiyyatının, elmi tədqiqat əsərlərinin əsas leytmotivini təşkil etmişdir.

Azərbaycan maarifçilərindən N.Gəncəvi, A.A.Bakıxanov, H.B.Zərdabi, S.Ə.Şirvani, M.Ə.Sabir, N.B.Vəzirov, M.T.Sidqi, M.F.Axundov, S.Vurğun və b. gənc nəslin vətənpərvərlik tərbiyəsinə yüksək əhəmiyyət vermişlər. Onlar öz əsərlərində dönə-dönə qeyd etmişlər ki, vətənə məhəbbət hissi ən nəcib, ülvi və pak hissdır. Vətən anlayışına hər şeydən əvvəl bu və ya digər adamın, xalqın doğulduğu və yaşadığı ev, ailəni, ərəzini, dili, mədəniyyəti, məişət və adətlərində olan xüsusiyyətləri, ictimai və dövlət quruluşunu, yeraltı və yerüstü sərvətləri və s. daxil edən maarifçilər bütün bunlara məhəbbəti əməli işlə, onun keşiyində durmaq, onu göz bəbəyi kimi qorumaq və vətənə fayda verməklə əlaqələndirmişlər.

Azərbaycanda maarifçilik ideyalarının təşəkkül tapması XVIII əsrin sonu – XIX əsrin əvvəllərinə təsadüf edir. XIX əsrdə Avropada yaranan maarif fəlsəfi fikrin Qərb ölkələri və Rusiyaya nisbətən Azərbaycanda gec yayılmasının səbəbi o zamanki Azərbaycanın sosial-mədəni, ictimai-siyasi mühiti ilə əlaqəli olmuşdur. Azərbaycanda maarifçilik Azərbaycanın ictimai mühitində yarandığından, təkcə Qərbin və Rusiyanın deyil, həm də Şərqi mütərəqqi ideoloji-fəlsəfi ənənələrindən istifadə etdiyi üçün özünəməxsus səciyyəvi cəhətlər qazanmış, orijinal inkişaf yolu tuta bilmişdir. Məhz buna görə də Azərbaycan maarifçiliyi ideyaları Azərbaycan xalqının milli dirçəlişinə və mədəni tərəqqisinə güclü təsir göstərmişdir (Əhmədov, Babayev, Mikayılov, 1966: 65).

XIX əsr Azərbaycan maarifçilik fəlsəfəsində azadlıq ideyalarının təşəkkülünün rolu yüksək qiymətləndirilmişdir. Azərbaycan ziyalıları xaricə təhsil almağa gedirdilər. Bu ölkələrdə oxuyaraq, həmin ölkələrin mənəvi və mədəni dəyərlərini öyrənərək vətənlərinə qayıdirdılar. Vətənə qayıdaraq bu dəyərləri öz milli dəyərləri ilə sintez etmiş, Azərbaycan xalqının ideologiyasının, fəlsəfəsinin, dünyagörüşünün formalaşmasına şərait yaratmışlar.

Nəticədə Azərbaycanda ümumbəşəriyyəti ilə seçilən maarifçilik hərəkatı yaranmağa başladı. Azərbaycan ziyalısı sosial böhrandan çıxış yolunu məhz xalqın maariflənməsində gördü. Bu baxımdan, XIX əsrdə Azərbaycan gerçəkliyinin sosial-mədəni inkişafının tələblərinə cavab verən

və ümumbəşəriliyi ilə seçilən maarifçilik hərəkatının ideologiyası və fəlsəfi baxışları formalaşdı (Aslanov, 2011: 56).

Bu dövrdə rus və Qərb şərqşünaslarına yaxın olan Abbasqulu Ağa Bakıxanov (1794-1847), Mirzə Şəfi Vazeh (1792-1852), İsmayıl bəy Qutqaşınlı (1801-1861) kimi mədəniyyət xadimləri və mütəfəkkirlər qabaqcıl humanist düşüncələrin, maarifçi ideyaların daşıyıcıları olmuş, Mirzə Fətəli Axundzadə isə onların çiyinlərinə söykənərək Azərbaycan ədəbiyyatını əbədi olaraq Rusiya və Qərblə bağlayaraq onu dünya ədəbiyyatları ailəsinə daxil etmişdir.

X sinif ədəbiyyat dərslində nəzərdə tutulmuş Azərbaycan ədəbiyyatında maarifçi realizm dövrünün tədrisi müzakirələrlə başlayır. 1-ci tapşırıqda qeyd olunduğu üzrə müzakirə XIX əsrdə Azərbaycan ədəbiyyatı, eyni zamanda o dövrün nümayəndələri haqqında şagirdlərin öyrəndikləri ətrafında cərəyan edir. Şagirdlərin həmin dövrdə yazıb-yaratmış hansı nümayəndələri tanıdıqları araşdırılır, onlar haqqında məlumatlılıq səviyyəsinə uyğun müzakirələr aparılır. Müzakirədə müəllim şagirdlərə istiqamətləndirici suallar verir. Şagirdlər VIII sinifdə tarix dərslərində XIX əsr ədəbiyyatı haqqında öyrəndiklərini yada salaraq fəallıq göstərirlər (Bünyadova, 2014: 45).

Layihə üzrə işə ədəbiyyat dərslində göstərilmiş istiqamətləndirici suallara cavabların oxunması ilə başlanılır. Bu suallar əsasən XIX əsrdə ədəbiyyatın inkişafına təsir göstərən ictimai-siyasi və ədəbi-mədəni mühit, ilk maarifçilik ideyalarının xüsusiyyətləri, həmin dövrdə yaranan poeziyanın əsas ideyası kimi mövzuları əhatə edir. Müəllim vaxta qənaət etmək üçün oxu prosesini şagirdləri müxtəlif qruplara bölərək ayrı-ayrı suallar təklif etməklə də həyata keçirə bilər. Oxu prosesinin uğurlu həyata keçməsi üçün şagirdlərə başqa ədəbiyyat mənbələrindən istifadə etmələri üçün şərait yaradılır. Belə ki, dərslərdə kifayət qədər məlumat olmadığından şagirdlərin tədqiqat aparması vacib hesab edilir. Müəllim şagirdlərin hansı istiqamət üzrə tədqiqat aparmasını onlara tam aşılmalıdır. Sonda fikir mübadiləsi olur, şagirdlər arasında qruplar şəklində müzakirələr aparılır. Nəticədə ümumiləşdirmə aparmaq şərtdir. Yekunda isə şagirdlərin suallar ətrafında göstərdikləri fəallıq əsasında 4 səviyyədə qiymətləndirmə həyata keçirilir (Abbasov, 2011: 36).

Maarifçilik ideyalarının nümayəndəsi olan Mirzə Fətəli Axundzadə ədəbi irsinin tədrisinə ədəbiyyat proqramında 1 saat yer ayrılmışdır. Digər mövzularda da olduğu kimi bu mövzunun da tədrisinə başlayarkən müzakirələrdən geniş istifadə olunur. Şagirdlər 10-cu sinifə qədər Axundzadə haqqında öyrəndikləri ətrafında müzakirələrdə fəallıq göstərirlər. Belə ki, müəllim müzakirənin daha maraqlı keçməsinə təmin etmək üçün internet vasitəsilə ədəbin həyat və yaradıcılığını əks etdirən “Sübhün səfiri” və ya “Mirzə Fətəli Axundov” filminin nümayişini həyata keçirə bilər. Ümumilikdə, Axundovun ədəbi irsinin əsasını təşkil edən beynəlmiləçilik, vətənpərvərlik, ateizm ideyalarının hələ də aktual olması tədris zamanı müzakirə və mübadilə prosesində şagirdlərin diqqətinə çatdırılma baxımından vacib hesab olunur. Tədris prosesində nəzərdə tutulan 1 saat ərzində Axundovun ədəbi irsi haqqında yığcam müzakirələrə yer verilməsi, toxunduğu mövzular, ideyaların şagirdlərə aşılması tədrisin uğurlu həyata keçməsinə gətirib çıxarır.

Dərslərdə M.F.Axundov haqqında məlumatın yetərli olmaması şagirdlərin tədqiqat işinin aparmasını vacib edir. Müəllim şagirdlərə ədəbin yaradıcılıq xüsusiyyətlərinin, onun ilk əsərlərində ictimai görüşlərinə daha çox yer verməsinin səbəblərinin araşdırılması haqqında şagirdlərə istiqamətləndirici suallar verir.

Bu mövzunun tədrisini müəllim müzakirə metodu vasitəsilə, həmçinin bunun digər formaları, yəni müzakirə xəritəsi, debat, akvarium kimi metodların tətbiqinə əsaslanmaqla təşkil edə bilər (Həsənlı, Quliyev, Hüseynoğlu, 2007: 67)

Tədris prosesi zamanı Axundovun ədəbi irsində başlıca ideyalar əsas müzakirə obyektı olur. Ədəbin əsərlərinin əsas qayəsini təşkil edən azərbaycançılıq, humanizm, vətənpərvərlik ideyalarının şagirdlərə aşılması onların milli-mənəvi ruhda inkişafına təkan verən amillərdən hesab edilir. Bu zaman Axundovun əsərləri təhlil edilir, əsərlərdə əks olunan vətənpərvərlik motivləri şagirdlərin xüsusilə diqqətinə çatdırılır. Belə ki, müxtəlif obrazların, onlar arasında olan dialoqların təhlili zamanı bu motivlər əsasən özünü göstərir. Tədris prosesində şagirdlərin bu yönümlü araşdırma etməsi mühüm addım kimi qiymətləndirilir.

Belə ki, X sinif ədəbiyyat dərslərində verilmiş M.F.Axundovun “Hekayəti-müsyö Jordan həkimi-nəbatat və dərviş Məstəli şah cadukünü məşhur” əsərinin təhlilinə nəzər yetirdikdə burada müxtəlif obrazların nümunəsində vətənpərvərlik ideyaları özünü göstərməkdədir. Komediyaadakı obrazların təhlili zamanı şagirdlərə məlum olur ki, dərviş Məstəli şah tədbirli bir fırıldaqçı, eyni zamanda avam, sadələvh camaatı aldadan hiyləgər obrazdır. Bunun əksi olaraq Müsyö Jordan obrazı nəbatat alim, vətənpərvər bir şəxs kimi canlandırılır. Eyni zamanda əsərdə mühüm yer tutan Şahbaz bəy surəti daim yeniliyə can atan, inkişaf meyilli gənc kimi xarakterizə olunur (Xəlilova, 2011: 90).

Ədibin bu komediyasında insanları oyatmağa çalışması, öz xalqını yeniliyə, təhsil almağa, avam və cahillikdən uzaq həyata səsləməsi onun nə qədər vətənpərvər olması, vətəninin, xalqının gələcəyini düşünməsinə bir daha göstərir. Eyni motivlər ədibin digər əsərlərində də özünü açıq şəkildə göstərir ki, bu tədris prosesi zamanı xüsusi əhəmiyyət daşıyır.

Nəticə

Ümumiyyətlə, XIX əsr Azərbaycan ədəbiyyatında əsas istiqamət olan maarifçilik ideyasının yayılması xalqın oyanışı, inkişafı üçün mühüm addımların atılmasına gətirib çıxardı. Maarifçilik ideyalarının inkişafı bu ideyanın nümayəndələrinin əsərlərində vətənin inkişafı, millətin gələcəyi yönündə öz əksini tapırdı. Əsasən maarifçilər xalqı təhsilə, elmə, inkişafa səsləyirdilər. Onlar xaricdə təhsil alıb gəlir, gəncləri də milli oyanış yönündə istiqamətləndirirdilər. Bu ideyaların kökündə duran vətən və xalq sevgisi onların vətənpərvərlik ruhundan qaynaqlanırdı.

Azərbaycan ədəbiyyatı yaradıcılığına kiçik bir səyahət etməklə biz belə bir qənaətə gələ bilərik ki, milli vətənpərvərlik hissi ilə dolub-daşan əsərlərimiz bu gün də öz dəyərini qoruyub saxlayır. Elə buna görədir ki, öz milli təfəkkürləri ilə böyük ədəbi irs qoymuş həmin əsərlərin ideyaları bu gün də böyük məhəbbət və dərin hörmətlə qorunur.

Ədəbiyyat

1. Abbasov, O. (2011). Dərsdə interaktiv təlim metodlarının tətbiqi vasitəsilə şagirdlərə milli dəyərlərin aşılması. Azərbaycan dili və ədəbiyyatın tədrisi.
2. Aslanov, Y. (2011). Ədəbiyyat dərslərində yeni təlim texnologiyalarından faydalanma vasitələri. Azərbaycan dili və ədəbiyyatın tədrisi. № 1, s.31-34.
3. Bünyadova, F. (2014). Təlim və tərbiyədə interaktiv texnologiyalar. Bakı: “Ozan” nəşriyyatı, 88 s.
4. Əhmədov, C. (1983). Ədəbiyyat tədrisində bədii təhlil. Bakı: “Maarif” nəşriyyatı, 130 s.
5. Əhmədov, C., Babayev, A., Mikayılov, Ş. (1966). Orta məktəbdə ədəbiyyat tədrisi. II hissə. Bakı: “Maarif” nəşriyyatı, 310 s.
6. Hacıyev, A. (2003). Azərbaycan ədəbiyyatının tədrisi metodikası. Bakı: “Təhsil” nəşriyyatı, 318 s.
7. Həsənli, B., Quliyev, Ə., Hüseynoğlu, S. (2007). Ədəbiyyat. Ümumtəhsil məktəblərinin 6-cı sinfi üçün dərslik. Bakı: “Çaşıoğlu” nəşriyyatı, 288 s.
8. Xəlilova, A. (2011). Dərsdə yeni təlim metodlarının seçilməsi və tətbiqi. Azərbaycan dili və ədəbiyyatın tədrisi. №3, s.23-27.

Göndərilib: 27.10.2023

Qəbul edilib: 09.01.2024

TƏBİƏT ELMLƏRİ NATURAL SCIENCES

DOI: <https://doi.org/10.36719/2789-6919/29/35-40>

Aliya Hashimova
Renmin University of China
PhD Candidate
aliyahashimova@ruc.edu.cn

HEALTHCARE COLLABORATION BETWEEN CHINA AND AZERBAIJAN UNDER THE 'SILK ROAD OF HEALTH' INITIATIVE

Abstract

The article emphasizes the critical developments and agreements defining China and Azerbaijan's healthcare collaboration, highlighting the significant roles played by various institutions and governmental bodies. It delves into the enhancement of this partnership due to the COVID-19 pandemic, illustrating instances of mutual aid, cooperation, and the sharing of medical expertise. Additionally, the article explores the dynamics of post-pandemic cooperation, concentrating on the assimilation of traditional Chinese medicine into Azerbaijan's healthcare framework and the importance of cultural exchange in building international relationships.

Keywords: *Azerbaijan-China Relations, healthcare collaboration, Silk Road of Health, COVID-19 Pandemic, Traditional Chinese Medicine, Post-pandemic dynamics*

Aliya Həşimova
Çin Renmin Universiteti
doktorantura kandidate
aliyahashimova@ruc.edu.cn

Çin və Azərbaycan arasında “Sağlamlıq ipək yolu” təşəbbüsü çərçivəsində sağlamlıq sahəsində əməkdaşlıq

Xülasə

Məqalə, Çin və Azərbaycanın sağlamlıq sahəsindəki əməkdaşlığını müəyyənləşdirən kritik inkişaf və razılaşmaları vurğulayır, müxtəlif qurum və dövlət orqanlarının əhəmiyyətli rollarını önə çəkir. COVID-19 pandemiyası nəticəsində bu tərəfdaşlığın gücləndirilməsi, qarşılıqlı yardım, əməkdaşlıq və tibbi mütəxəssislik bölüşmə hallarını əks etdirir. Bundan əlavə, məqalə pandemiyadan sonrakı əməkdaşlıq dinamikasını araşdırır, Azərbaycanın sağlamlıq sistemində ənənəvi Çin təbabətinin istifadə edilməsinə və beynəlxalq münasibətlərin qurulmasında mədəni mübadilənin əhəmiyyətinə diqqət yetirir.

Açar sözlər: *Azərbaycan-Çin münasibətləri, səhiyyə əməkdaşlığı, Sağlamlıq İpək Yolu, COVID-19 pandemiyası, Ənənəvi Çin Təbabəti, Post-pandemiya dinamikası*

Introduction

Global Health Diplomacy and China's "Silk Road of Health" Initiative.

Global Health Diplomacy, an integral component of international relations, is pivotal in tackling global health challenges. It intersects public health, international affairs, and soft power, favoring cooperation over competition. Traditional health diplomacy focuses on urgent health crises and disease eradication; however, a new paradigm includes broader health determinants like economic policies and trade agreements (Ruckert, 2016: 61-72).

China has emerged as a key player in global health diplomacy, reflecting its foreign policy evolution. Its strategies encompass health aid, health technology collaboration, and active involvement in global health governance (Shaoyu Yuan, 2023: 333-346). China's health diplomacy is marked by bilateral and multilateral agreements and participation in global health institutions, aiming to enhance health outcomes, develop capacity in partner nations, and boost its global stature and soft power.

A pivotal moment in Chinese health diplomacy was President Xi Jinping's proposal on June 22, 2016, at the Uzbekistan Supreme Assembly (3). He suggested expanding medical and health cooperation, leading to the "Silk Road of Health" concept. This idea, central to China's foreign relations and international health diplomacy, emphasized collaborative action in infectious disease control, medical aid, and Chinese Traditional medicine. The "Silk Road of Health" was further advanced by the "Healthy China 2030 Planning Outline", launched on October 25, 2016, by China's Central Committee and the State Council, integrating health objectives into national and international policies (Luo Yuansheng, 2020: 23).

The Chinese government, at various levels, backs this initiative through strategic planning, policymaking, and resource allocation, encouraging participation from NGOs, think tanks, and businesses. The aim is to boost cooperative capabilities and establish a national health framework within the "Belt and Road" initiative.

Another key event was the 9th Global Conference on Health Promotion in Shanghai in November 2016, co-hosted by China and the WHO, resulting in the "Shanghai Declaration" (WHO, 2017). This declaration reinforced the commitment to stronger global health governance aligned with sustainable development goals.

The "Silk Road of Health" is designed to enhance health and sanitation standards in countries along the "Belt and Road" corridor. It's founded on a combination of multilateral and bilateral agreements, establishing a strategic health cooperation framework across six major economic corridors and key route countries.

China-Azerbaijan Cooperation

The cooperation between Azerbaijan and China in the health, hygiene, and medical field traces back to the initial establishment of diplomatic ties between the two nations (Li Xiangyang, 2018: 109).

A pivotal moment in this collaboration was on August 24, 2007, when Chen Zhu, then Minister of Health of China, met in Beijing with his Azerbaijani counterpart, Minister Oqtay Shiraliyev (7; 8). At that period happened the robust cooperative relationship between the health departments of the two countries. Both China and Azerbaijan agreed on strengthen the existing good cooperation by intensifying expert exchanges, technical and information sharing in medical studies and healthcare system. Some new cooperation agreements were signed in due course. These agreements propelled the development of bilateral relations and benefit the peoples of both countries.

Several key medical institutions, including the Chinese Center for Disease Control and Prevention, Beijing Union Medical College Hospital, Fuxing Community Health Center, and National Food and Drug Administration were included into cooperation between China and Azerbaijan.

In another significant interaction on August 24, 2011, in Baku Azerbaijani Health Minister Oqtay Shiraliyev met with the Deputy Minister of Health of the People's Republic of China (9). Ministers acknowledged China's attention to the pharmaceutical sector and rise of Chinese Traditional medicine. Azerbaijan's interest in benefiting from China's experience in healthcare started to rise, and that reflects a broader desire for collaborative growth and mutual learning.

Then, about 8 years after, on August 30, 2019, a significant event marked the flourishing collaboration between Azerbaijan and China in the field of science and education. The Azerbaijani Medical University (ATU) hosted a delegation from the Chinese Academy of Sciences, led by Director of the Drug Research and Development Center of the Chinese Academy of Sciences (10).

During that meeting, was shared deep knowledge of how China and Azerbaijan medical institutions can cooperate in exchanges and launching bilateral trainings and other crucial issues.

In alignment with China's "Belt and Road" initiative, and to promote cultural exchanges, interactions, and strengthen tourism and medical trade between the two countries, DeKang International Health Consulting Group established a strategic international relationship with Azerbaijan's CHENOT Medical Group on April 18, 2018 (11). The collaboration between DeKang International and CHENOT Group signified a solid foundation for high-end medical cooperation and medical tourism between China and Azerbaijan.

COVID-19 as the Catalyst for Enhanced Collaborative Engagement.

In January 2020, the seeds of a deepened collaborative relationship in healthcare were sown during a seminar at the Jiangsu Province Parasitic Disease Institute in Wuxi, China (12). This seminar, focusing on "Prevention and Control of Infectious Diseases for Developing Countries," was not just a gathering of health experts but a precursor to a robust partnership between China and Azerbaijan. Emin Dadashov from Azerbaijan represented his country, engaging in discussions on infectious diseases such as schistosomiasis, HIV, tuberculosis, and malaria, and learning about China's vaccination strategies and healthcare system organization. This seminar set the stage for a shared understanding and cooperation, which would soon prove crucial as the world faced the COVID-19 pandemic.

The COVID-19 pandemic, erupting shortly after this seminar, became a turning point in China-Azerbaijan healthcare collaboration. It was not just a crisis to be managed but an opportunity to strengthen ties under the 'Silk Road of Health' initiative. The pandemic necessitated immediate and concerted actions, with both countries stepping up to demonstrate an exemplary partnership.

Ambassador Guo Min's meeting with Bahar Muradova in September 2020 epitomized this cooperation, and during that meeting was highlighted China's readiness to collaborate in protecting the rights and interests of women and children during the pandemic (13). The donation of children's masks to Azerbaijani schools was a tangible manifestation of this commitment.

The deployment of a Chinese medical team to Azerbaijan in August 2020 was a significant move. This team, comprising experts from the Sichuan Provincial Health Commission, showcased China's willingness to share expertise and resources (14; 15). Their activities in Baku, Jalilabad, and Sumgayit, including visiting hospitals, test labs, blood banks, and conducting seminars, went beyond mere aid; it was a transfer of knowledge and experience in epidemic control and management (16; 17).

The solidarity between China and Azerbaijan was further cemented through various diplomatic exchanges and support. The provision of COVID-19 test kits and medical supplies from China was a strong gesture of support (18). These actions, acknowledged by Azerbaijani officials like Deputy Foreign Minister Ramiz Həsənov and Deputy Minister of Health Viktor Qasimov, were crucial in strengthening the fight against the pandemic in Azerbaijan. Conversely, Azerbaijan's support to China during the early stages of the pandemic showcased mutual respect and solidarity.

A pivotal element in the Sino-Azerbaijani collaboration was in the frames of so-called "vaccine diplomacy" (19). The arrival of the Sinovac vaccine in Azerbaijan, facilitated through China's assistance, marked a significant achievement in this partnership. This was more than a transaction of medical supplies; it was a demonstration of mutual commitment to safeguard public health.

The collaboration was not confined to government-to-government interactions. The humanitarian aid from the Jack Ma Foundation and Alibaba Foundation, which included essential medical supplies, reflected the role of private entities in augmenting public health efforts (20). This support underscored a comprehensive approach to pandemic response, involving various sectors of society.

The continued partnership between China and Azerbaijan can evolve to address other health challenges, potentially expanding to areas like research and development in healthcare, public health policy formulation, and capacity building.

The COVID-19 pandemic, while a challenge, has provided a unique opportunity to strengthen international ties and reshape healthcare collaboration. The China-Azerbaijan partnership under the 'Silk Road of Health' initiative has demonstrated that through joint efforts and shared vision, it is possible to create a healthier and more resilient world.

Cooperation Dynamics After COVID-19.

In the wake of the COVID-19 pandemic, the world witnessed a paradigm shift in cooperation dynamics, particularly in the fields of healthcare, rehabilitation, and cultural exchange. Azerbaijan, one of the players in the Non-Aligned Movement (NAM), emerged as a focal point of this transformation, intertwining traditional Eastern practices with modern rehabilitation techniques, and fostering international collaborations, especially with China.

On March 2, 2023, the Special Representative of the Chinese Government on Eurasian Affairs, Li Hui, attended the NAM Contact Group Summit in Baku, focusing on post-pandemic global recovery (21). He praised Azerbaijan's contribution to NAM and highlighted the importance of international unity and cooperation for economic revival and global governance. China's readiness to deepen ties with NAM countries and support their role in international affairs underlines the significance of South-South cooperation in building a shared future for humanity.

In August 2023, Azerbaijan's Ministry of Labor and Social Protection of the Population, through its State Medical-Social Expertise and Rehabilitation Agency, introduced acupuncture as an alternative rehabilitation method at the Baku Rehabilitation Center (22). This initiative, led by Hasan Askarov, a specialist in Chinese medicine of Azerbaijani origin, marked a significant step in integrating Traditional Chinese medical practices into Azerbaijan's healthcare system.

In August 2023, the Confucius Institute at the Azerbaijan University of Languages held series of lectures for students focused on "Chinese Traditional Medicine" in honor of Chinese Doctors' Day (23). And the famous traditional Chinese medicine doctor, professor of Zhejiang Traditional Chinese Medicine University Wang Quanqing, and the head nurse of the Spinal Diseases Diagnosis and Treatment Center at the Zhejiang Traditional Chinese Medicine University Clinic, Gu Minjie, have conducted sessions on Chinese therapeutic massage, acupuncture, moxibustion, and phytotherapy.

The collaboration between Azerbaijan and China in the field of traditional medicine has been a cornerstone of their healthcare diplomacy. This cooperation was further strengthened by the opening of the Chinese Medicine Clinic in Lankaran in April 2023, following similar establishments in Baku and Ganja (24). The clinic, emphasizing natural and traditional treatment methods, signifies a commitment to holistic healthcare and the importance of traditional practices in modern medicine.

The post-COVID-19 era has ushered in a new era of cooperation, where traditional practices are being harmonized with modern techniques, and cultural exchanges are paving the way for deeper international relationships. Azerbaijan's initiatives in integrating Chinese traditional medicine and therapies into its healthcare system, coupled with its active role in NAM, showcase a model of collaboration that transcends borders and disciplines. This blend of healthcare innovation and cultural diplomacy highlights the potential for a more interconnected and holistic approach to global challenges, underscoring the importance of cooperation and mutual understanding in the journey towards global recovery and resilience.

Conclusion

The mutual efforts during the COVID-19 pandemic have significantly strengthened partnership between Azerbaijan and China, including the effectiveness of international cooperation in health diplomacy. The integration of traditional Chinese medicine into Azerbaijan's healthcare system and the ongoing cultural exchanges underscore the broader implications of this collaboration, beyond immediate health concerns. As the world moves into the post-pandemic era, this partnership serves as a testament to the power of combining traditional and modern healthcare approaches, fostering mutual learning, and building resilient international relationships. The China-Azerbaijan health

cooperation has a potential for creating a more interconnected and holistic approach to global health challenges, emphasizing the importance of cultural understanding and cooperation in shaping a healthier, more cooperative world.

References

1. Ruckert, A., Labonte, R., Lencucha, R., Runnels, V., Gagnon, M. (2016). Global health diplomacy: A critical review of the literature. *Social Science, Medicine* № 155, pp.61-72. <https://doi.org/10.1016/j.socscimed.2016.03.004>
2. Yuan, Sh. (2023). The Health Silk Road: A Double-Edged Sword? Assessing the Implications of China's Health Diplomacy. *World* № 4, pp.333-346. <https://doi.org/10.3390/world4020021>
3. Ministry of Foreign Affairs of the People's Republic of China. 2016.06.22 (2016). "Xi Jinping: Jointly Build a Green, Healthy, Intelligent and Peaceful Silk Road." [online] Available at: https://www.mfa.gov.cn/mfa_eng/topics_665678/2016zt/xjpdsrwyblwzwbkstjxgswfbcxshzccygyshdschy/201606/t20160624_703986.html
4. Yuansheng, L. (2020). *Silk Road of Health*. Zhengzhou; Henan Science Technology Publishing House, 23 p.
5. World Health Organization. (2017). "Promoting Health in the SDGs: Report on the 9th Global Conference for Health Promotion: All for Health, Health for All, 21-24 November 2016". Geneva: World Health Organization; 2017 (WHO/NMH/PND/17.5).
6. Xiangyang, L., Huadong, X., Shaoxian, L. (2018). "One Belt One Road" Azerbaijan Country Overview. Dalian: Dalian Maritime University Press, 109 p.
7. Ministry of Health of the People's Republic of China. 2007.08.27 (2007). "Chen Zhu Meets with Azerbaijani Minister of Health Ogtay Shiraliyev". [online] Available at: https://www.gov.cn/gzdt/2007-08/27/content_728210.htm
8. AZƏRTAC – Azərbaycan Dövlət İnformasiya Agentliyi. 2007.08.24 (2007). "Azərbaycanın səhiyyə naziri Çində səfərdədir". [online] Available at: https://azertag.az/xeber/azerbaycanin_sehiyye_naziri_chinde_seferdedir-385895
9. AZƏRTAC – Azərbaycan Dövlət İnformasiya Agentliyi. 2011.08.24 (2011). "Azərbaycan Çinin səhiyyə sahəsində təcrübəsindən bəhrələnməyin tərəfdarıdır". [online] Available at: https://azertag.az/xeber/azerbaycan_chinin_sehiyye_sahesinde_tecrubesinden_behrelenmeyin_terefdaridir-535672
10. Azərbaycan Respublikası Səhiyyə Nazirliyi. 2019.08.30 (2019). "Çin Elmlər Akademiyası ATU ilə əməkdaşlıq niyyətindədir (FOTO)". [online] Available at: <https://sehiyye.gov.az/media/xeberler-ve-yenilikler/news-883/>
11. Jiankang Shanxi. 2018.04.19 (2018). "The 'Health Journey' Emerging from the Belt and Road Initiative - China and Azerbaijan Further Deepen Friendly Cooperative Relations". [online] Available at: https://mp.weixin.qq.com/s?__biz=MjM5MDIwNDE3Mg==&mid=2650194458&idx=1&sn=158c565d8ed0e149e0ffe861c494f1dc&chksm=be4a0a79893d836f8fc888ed0f0a71888e039b9a3c31978801698f58073c228fbc25b1bf4235&scene=27
12. Azərbaycan Respublikası Səhiyyə Nazirliyi. (2020). "Azərbaycanlı həkim Çində infeksiya xəstəliklərin profilaktikası və nəzarəti ilə əlaqədar keçirilən seminarda iştirak edib (FOTO)". [online] Available at: <https://sehiyye.gov.az/media/xeberler-ve-yenilikler/news-735/>
13. Embassy of the People's Republic of China in the Republic of Azerbaijan. (2020). "Ambassador Guo Min meets with Chairperson of The State Committee for Family, Women and Children's Affairs of the Republic of Azerbaijan Bahar Muradova". [online] Available at: http://az.china-embassy.gov.cn/eng/sxgw/202011/t20201120_1099059.htm
14. Embassy of the People's Republic of China in the Republic of Azerbaijan. (2020). "Assistant to the President of Azerbaijan Anar Alakbarov meets with China's anti-epidemic medical expert group". [online] Available at:

- http://az.china-embassy.gov.cn/eng/sgxw/202011/t20201119_1099033.htm
15. Embassy of the People's Republic of China in the Republic of Azerbaijan. (2020). "Assistant to the First Vice President of the Republic of Azerbaijan Elchin Amirbekov meets with China's anti-epidemic medical expert group to Azerbaijan". [online] Available at: http://az.china-embassy.gov.cn/eng/sgxw/202011/t20201120_1099029.htm
 16. Embassy of the People's Republic of China in the Republic of Azerbaijan. (2020). "China's anti-epidemic medical expert group to Azerbaijan completes the task and returns home". [online] Available at: http://az.china-embassy.gov.cn/eng/sgxw/202011/t20201120_1099040.htm
 17. Xinhua News Agency. (2020). "Overview: Watching and Helping Each Other, Jointly Fighting the Epidemic - The Journey of the Chinese Medical Expert Group in Azerbaijan in Combating the Epidemic". [online] Available at: http://www.xinhuanet.com/world/2020-08/18/c_1126383833.htm
 18. Modern.az İnformasiya Agentliyi. (2020). "Çin Azərbaycana 5 000 koronavirus test dəsti hədiyyə etdi". [online] Available at: <https://modern.az/az/news/233461/cin-azerbaycana-5-000-koronavirus-test-desti-hedyye-etdi>
 19. Embassy of the People's Republic of China in the Republic of Azerbaijan. 2021.04.01 (2021). "Ambassador Guo Min attends the welcoming ceremony for the first batch of Chinese vaccine". [online] Available at: http://az.china-embassy.gov.cn/eng/sgxw/202104/t20210416_8904171.htm
 20. Azərbaycan Televiziyasının Rəsmi Xəbər Portalı. 2021.04.07 (2021). "Çinin Cek Ma və Alibaba fondları COVID-19 ilə mübarizə çərçivəsində Azərbaycana tibbi humanitar yardım göndərib". [online] Available at: <https://aztv.az/az/news/6345/cinin-cek-ma-ve-alibaba-fondlari-covid19-ile-mubarize-cercivesinde-azerbaycana-tibbi-humanitar-yardim-gonderib>
 21. Embassy of the People's Republic of China in the Republic of Azerbaijan. 2023.03.02 (2023). "Special Representative of the Chinese Government on Eurasian Affairs Li Hui attends Summit-level Meeting of the Non-Aligned Movement (NAM) Contact Group in response to COVID-19". [online] Available at: http://az.china-embassy.gov.cn/eng/sgxw/202303/t20230306_11036561.htm
 22. Azərbaycan Respublikası Əmək və Əhalinin Sosial Müdafiəsi Nazirliyi. 2023.08.25 (2023). "Kanadada yaşayan Çin təbabəti üzrə fəlsəfə doktoru müharibə iştirakçılarına reabilitasiya xidməti göstərib. [online] Available at: <https://dtsera.gov.az/media/press-reviz/post-575>
 23. Axar.az Operativ Xəbər Portalı. 2023.11.05 (2023). "Çin təbabəti: məşhur həkim ADU-da seans keçirdi". [online] Available at: <https://axar.az/news/saghiq/801292.html>
 24. Azərbaycan Respublikası Lənkəran Şəhər İcra Hakimiyyəti. 2023.04.07 (2023). "Lənkəranda Çin Təbabəti Klinikası fəaliyyətə başlayıb". [online] Available at: <http://lenkeran-ih.gov.az/az/news/lenkeranda-cin-tebabeti-klinikasi-fealiyyete-baslayib.html>

Received: 05.11.2023

Accepted: 13.01.2024

DOI: <https://doi.org/10.36719/2789-6919/29/41-45>

Qumru Balaxanova
Azərbaycan Dövlət Pedaqoji Universiteti
doktorant
19_bq_91@mail.ru

MÜXTƏLİF TƏYİNATLI BİNALARIN DAXİLİ MÜHİTİNDƏ FORMALAŞAN MİKOBİOTANIN TAKSONOMİK STRUKTURU

Xülasə

Tədqiqat obyektini olaraq, Bakı şəhərində müxtəlif yaşayış massivlərində inşa olunan yeni yaşayış kompleksləri götürülmüş, aparılan mikoloji analizlər, çoxmərtəbəli binaların müxtəlif otaqlarından hava, toz və digər əşyalar üzərindən götürülən nümunələr əsasında həyata keçirilmişdir.

Tədqiqatın gedişində müvafiq olaraq həm sedimentasiya, həm də aplikasiya metodlarından istifadə olunmuş, Çapek və Çapek-Doks qidalı mühitlərində inokulyasiya olunan kulturalar termostatda $27\pm 2^{\circ}\text{C}$ temperatur rejimində becərilmişdir. Habelə, tədqiqatın gedişində aparılan işin məqsədinə uyğun olaraq, Bakı şəhərinin qeydə alınan bir sıra yeni yaşayış komplekslərində məskunlaşan mikrobiota cins və növ tərkibinə, taksonomik strukturuna, ekolo-trofik əlaqələrinə görə tədqiq olunmuş və mikrobiota daxilində dominantlıq edən mikokompleks müəyyənləşdirilmiş, bununla yanaşı, yaşayış binalarında mövcud ekoloji vəziyyət də analiz olunmuşdur.

Yaşayış binalarının allergenlərlə yoluxması yaşayış binalarının ayrı-ayrı otaqlarında məskunlaşan göbələk koloniyalarının mənbəyi, bir qayda olaraq, adətən divarlarda və otaqlarda döşənən xalçaların altında inkişaf edirlər. Otaq bitkilərinin, o cümlədən otaqda yerləşdirilən müxtəlif tərkibli substratların üzərində məskunlaşan *Penicillium*, *Aspergillus*, *Rhizopus*, *Cladosporium* və s. göbələk cinslərinin nümayəndələri, müxtəlif təyinatlı binaların ayrı-ayrı otaqlarında yaranan toz kütləsinə asanlıqla sorbsiya olunur və hava cərəyanı vasitəsilə binanın digər otaqlarına miqrasiya olunurlar.

Aparılan tədqiqatlar nəticəsində sübut olunmuşdur ki, müxtəlif təyinatlı binaların daxili mühitində formalaşan mikobiotanın taksonomik strukturu, onun ayrı-ayrı nümayəndələrinin virulentlik qabiliyyəti, eyni zamanda, regional xarakter daşıyır. Məlumdur ki, hər bir region özünəməxsus relyef və spesifik iqlim xüsusiyyətləri ilə xarakterizə olunur, bu baxımdan urbanizasiya ərazilərinin, o cümlədən Bakı şəhərinin ekologiyasının mikoloji qiymətləndirilməsi istiqamətində şəhər, qəsəbə və kənd miqyasında inşa olunmuş müxtəlif təyinatlı binaların mikobiotasının öyrənilməsi, apardığımız tədqiqatın əsas məqsədini təşkil etmişdir.

Qeyd edilənlərin əhəmiyyətinə və insan sağlamlığının qorunması baxımından əhəmiyyət kəsb etməsinə baxmayaraq, indiyə kimi aparılan tədqiqatlarda şəhər mühitində göbələklərin ekoloji xüsusiyyətlərinin aydınlaşdırılması, onların fəaliyyəti nəticəsində insan sağlamlığında baş verən dəyişikliklərin axıra kimi aydınlaşdırılmaması və s. məsələlər bu sahədə tədqiqatların davam etdirilməsinin həm zəruri, həm də aktual bir məsələ olmasını qeyd etməyə imkan verir ki, bizim də planlaşdırdığımız tədqiqatlar məhz bu qeyd edilən məsələlərin aydınlaşdırılmasına həsr ediləndir.

Açar sözlər: Bakı şəhəri, tədqiqat, qidalı mühit, göbələk, ekosistem, urbanizasiya

Gumru Balakhanova

Azerbaijan State Pedagogical University

PhD student

19_bq_91@mail.ru

Taxonomic structure of mycobiota formed in the internal environment of buildings with different purposes

Abstract

As an object of research, new residential complexes built in different residential areas of Baku were taken, mycological analyzes were carried out on the basis of samples taken from air, dust and other objects from different rooms of multi-storey buildings.

In the course of the research, both sedimentation and application methods were used, and cultures inoculated in Çapek and Çapek-Doks nutrient media were grown in a thermostat at a temperature of $27\pm 2^{\circ}\text{C}$. Also, in accordance with the purpose of the work conducted during the research, the mycobiota living in a number of registered new residential complexes of Baku was studied according to its genus and species composition, taxonomic structure, eco-trophic relationships, and the dominant mycocomplex within the mycobiota was determined. the ecological situation was also analyzed.

Contamination of residential buildings with allergens is the source of fungal colonies that settle in individual rooms of residential buildings, as a rule, they develop under the carpets that are usually laid on the walls and rooms. Indoor plants, including *Penicillium*, *Aspergillus*, *Rhizopus*, *Cladosporium*, etc., living on substrates of different composition placed in the room. representatives of fungal genera are easily sorbed to the mass of dust generated in separate rooms of buildings of different purposes and migrate to other rooms of the building through air currents.

As a result of the researches, it has been proven that the taxonomic structure of the mycobiota formed in the internal environment of buildings of different purposes, and the virulence ability of its individual representatives, are regional in nature. It is known that each region is characterized by its own relief and specific climatic features, from this point of view, the study of the mycobiota of buildings of various purposes built on the scale of cities, towns and villages in the direction of the mycological assessment of the ecology of urbanization areas, including the city of Baku, was the main goal of our research.

Despite the importance of the mentioned and the importance in terms of protecting human health, the ecological characteristics of mushrooms in the urban environment, the changes in human health as a result of their activity, etc. issues allow us to note that the continuation of research in this field is both necessary and relevant, and our planned research is dedicated to the clarification of these mentioned issues.

Keywords: *Baku city, research, nutrient environment, mushroom, ecosystem, urbanization*

Giriş

İnsanların yaşadığı ekosistem daxilində daimi təmasda olduğu komponentlərdən biri də göbələklərdir. İnsan orqanizminə miqrasiya edən mikroskopik göbələklər, immun sisteminin vəziyyətindən asılı olaraq, müəyyən xəstəliklər törədirlər. Odur ki, yaşadığımız dövrdə ekoloji şəraitin kəskin dəyişilməsi ilə əlaqədar olaraq, müxtəlif təyinatlı binalarda, daha dəqiq şəhər mühitində formalaşan mikobiotanın taksonomik strukturunun və onların ekoloji xüsusiyyətlərinin öyrənilməsi olduqca zəruri bir məsələyə çevrilmişdir.

İntensiv urbanizasiya ilə əlaqədar olaraq, müxtəlif təyinatlı binalarda formalaşan mikobiotanın öyrənilməsi son dövrlərdə tədqiqatçıların diqqət mərkəzinə çevrilmişdir (Balakhanova, 2022: 4-9). Belə ki, müxtəlif təyinatlı binalarda məskunlaşan mikroskopik göbələklərin insan səhhətinə göstərdiyi mənfi təsiri, aparılan çoxsaylı mikoloji tədqiqatlarda öz təsdiqini tapmışdır. Habelə, müxtəlif tip binalarda məskunlaşan mikokompleksin insan orqanizminə göstərdiyi müxtəlif patogen

təsirlərlə əlaqədar olaraq, spesifik göbələk assosiasiyalarının tədqiqi, mühüm əhəmiyyət kəsb edərək, problemin nə qədər aktual olduğunu sübut edir.

Tədqiqat obyektı olaraq, Bakı şəhərində müxtəlif yaşayış massivlərində inşa olunan yeni yaşayış kompleksləri götürülmüşdür. Aparılan mikoloji analizlər, çoxmərtəbəli binaların müxtəlif otaqlarından hava, toz və digər əşyalar üzərindən götürülən nümunələr əsasında həyata keçirilmişdir (Balahanova, 2022: 381-383).

Tədqiqatın gedişində müvafiq olaraq həm sedimentasiya, həm də aplikasiya metodlarından istifadə olunmuşdur. Çapek və Çapek-Doks qidalı mühitlərində inokulyasiya olunan kulturalar termostatda $27\pm 2^{\circ}\text{C}$ temperatur rejimində becərilmişdir. Habelə, tədqiqatın gedişində aparılan işin məqsədinə uyğun olaraq, Bakı şəhərinin qeydə alınan bir sıra yeni yaşayış komplekslərində məskunlaşan mikrobiota cins və növ tərkibinə, taksonomik strukturuna, ekolo-trofik əlaqələrinə görə tədqiq olunmuş və mikrobiota daxilində dominantlıq edən mikokompleks müəyyənləşdirilmişdir (Səfərəliyeva, 2021: 27). Bununla yanaşı, yaşayış binalarında mövcud ekoloji vəziyyət də analiz olunmuşdur.

Məlumdur ki, mikroskopik göbələklər müxtəlif təyinatlı binalar inşa olunan ərazilərdə ətraf mühitin daimi komponentlərindən hesab olunur. Ədəbiyyat məlumatları göstərir ki, dünya əhalisinin təqribən 10%-i yaşayış binalarında məskunlaşan mikroskopik göbələklərin və onların əmələ gətirib ətraf mühitə sekresiya etdikləri metabolitlərin təsiri nəticəsində yaranan müxtəlif mənşəli allergiya xəstəliklərindən əzab çəkirlər (Rzayeva, 2016: 24).

Yaşayış binalarının allergenlərlə yoluxması yaşayış binalarının ayrı-ayrı otaqlarında məskunlaşan göbələk koloniyalarının mənbəyi, bir qayda olaraq, adətən divarlarda və otaqlarda döşənən xalçaların altında inkişaf edirlər. Otaq bitkilərinin, o cümlədən otaqda yerləşdirilən müxtəlif tərkibli substratların üzərində məskunlaşan *Penicillium*, *Aspergillus*, *Rhizopus*, *Cladosporium* və s. göbələk cinslərinin nümayəndələri, müxtəlif təyinatlı binaların ayrı-ayrı otaqlarında yaranan toz kütləsinə asanlıqla sorbsiya olunur və hava cərəyanı vasitəsilə binanın digər otaqlarına miqrasiya olunurlar (Əliyeva, 2012: 29).

Ev göbələkləri əsasən sporlar və mitseli vasitəsilə yayılır. Onların inkişafı üçün az (28-60%) miqdarda rütubət tələb olunur. Beləliklə, müxtəlif təyinatlı obyektlərin, o cümlədən yaşayış binalarının daxilində göbələk koloniyalarının əmələ gəlməsi, ümumi sanitar vəziyyəti son dərəcə pisləşdirir. Belə ki, yaşayış binalarının, o cümlədən ayrı-ayrı otaqların divarlarının, tavanlarının, eyni zamanda burada yerləşdirilən müxtəlif tərkibli əşyaların səthi üzərinə asanlıqla çökən və orada lövbər salan mikroskopik göbələklər müəyyən adaptasiya müddətini keçdikdən sonra inkişaf etməyə başlayırlar.

Göbələklərin yaşayış binalarında yayılması və sürətli inkişafı nəticəsində insanlar arasında allergiya, astma, tənəffüs orqanlarının digər müxtəlif mənşəli xəstəlikləri, toksikozlar, müxtəlif mənşəli mikozlar və s. müşahidə olunur. Patogen göbələklərin insanda, kənd təsərrüfatı heyvanlarında, o cümlədən vəhşi heyvanlarda-yırtıcılarda, gəmiricilərdə, balıqlarda, arılarda əmələ gətirdikləri xəstəliklərə mikozlar deyilir. Mikoztörədən göbələklərin arasında bir çoxu təbiətdə həm parazit, həm də saprofit mərhələlərdə mövcud olurlar (İbrahimov, 2017: 24).

Hal-hazırda aparılan tədqiqatlar, əsasən yaşayış binalarının göbələk koloniyaları (propaqulları) ilə yoluxmasının başlıca səbəblərinin araşdırılmasına həsr edilmişdir. Bu tədqiqatlarda əsasən diqqət, çirklənmənin mənbələrinin və çirklənməni stimullaşdıran faktorların müəyyənləşdirilməsinə verilmişdir (Məmmədova, 2014: 23). Məhz bundan sonra yaşayış binalarında mikoloji və ekoloji vəziyyətin yaxşılaşdırılması sahəsində kompleks tədbirlər planı hazırlamaq və həyata keçirmək gerçəkləşə bilər.

Müxtəlif təyinatlı binalarda formalaşan mikobiotanın say dinamikasının mövsümi xarakter daşdığı, aparılan tədqiqatlarda öz əksini tapmışdır. Qeyd edək ki, mikoloji ədəbiyyatda əsasən müxtəlif tip binaların atmosfer havasında məskunlaşan mikobiotaya aid informasiya daha çoxdur. Aparılan tədqiqatlar nəticəsində aydın olmuşdur ki, müxtəlif təyinatlı binalarda mikobiotanın formalaşması, ilin fəsilələrindən asılıdır. Məlum olmuşdur ki, mikobiotanın say dinamikası yay fəslində artımla müşahidə olunduğu halda, qış fəslində bu say azalma ilə qeydə alınır. Yeri

gəlmişkən qeyd olunmalıdır ki, yaz və payız fəsilərində mikrobiota daxilində hər hansı bir ciddi dinamik dəyişiklik baş vermir (Əsədova, 2016: 24).

Göründüyü kimi, aparılan tədqiqatlar da sübut edir ki, insanların məskunlaşdıqları mühitin daimi sakinlərindən biri də göbələklərdir. Bu baxımdan antropogen biotoplarda müxtəlif xəstəliklərin əsas mənbəyi olan mikromisetlərin yayılması qanunauyğunluqlarının öyrənilməsi olduqca vacib bir məsələdir. Məlumdur ki, vaxtının çox hissəsini örtülü binalarda keçirən insanlar arasında mikoz və mikogen allergiya xəstəlikləri müşahidə olunur. Bu xəstəliklər əsasən şəhər mühitində potensial patogenlər tərəfindən törədilir.

Nəticə

Beləliklə, aparılan mikoloji tədqiqatlar nəticəsində bu qənaətə gəlmək olar ki, tədqiq olunan müxtəlif təyinatlı binaların bu göbələklərə yoluxması, əsasən yaşayış binalarının və ətraf mühitin rütubət-temperatur faktorundan, binanın yaşı və istismar müddətindən, habelə, binanın inşa edildiyi materialların növü və keyfiyyətindən, restavrsiya (bərpa-təmir) və təmir zamanı istifadə olunan sənaye məmulatlarının tərkibindən, keyfiyyətindən, heç şübhəsiz ki, müxtəlif təyinatlı binaların istifadə olunmasının səviyyəsindən son dərəcə asılıdır. Buna görə də, müxtəlif təyinatlı binaların mikroskopik göbələklərə yoluxmasının qarşısını almaq üçün, yuxarıda adları çəkilən faktorların hər birini ətraflı olaraq müxtəlif təyinatlı binalarda müəyyən etmək və Beynəlxalq Səhiyyə Təşkilatının müəyyənləşdirdiyi standartlara uyğun səviyyədə saxlamaq lazımdır. Bunun üçün ilk növbədə yaşayış binalarına kompleks şəkildə texniki baxış keçirmək və bu işlərə cavabdeh olan məhsul şəxslərin vəzifələrini müəyyənləşdirmək lazımdır. Məhz bundan sonra, müxtəlif təyinatlı binalarda, yuxarıda adları çəkilən faktorların təsirini azaltmaq və xəstəliyə yoluxma mənbələrinin sahəsini məhdudlaşdırmaq olar ki, bu da əslində müxtəlif təyinatlı binalarda yaşayan və ya çalışan insanların həm yaşayış şəraitinin, həm iş fəaliyyətlərinin, həm də onların sağlamlıqlarının qorunması deməkdir. Bu baxımından, respublikamızın paytaxtı olan Bakı kimi böyük bir şəhərdə, müxtəlif təyinatlı yaşayış, xəstəxana, kitabxana, mədəniyyət və s. ictimai-iaşə binalarında mikoloji aspektdə, başqa sözlə, göbələklərin yayılması, onların ekolo-taksonomik xüsusiyyətlərinin öyrənilməsi həm elmi, həm də praktiki əhəmiyyət kəsb edir.

Aparılan tədqiqatlar nəticəsində sübut olunmuşdur ki, müxtəlif təyinatlı binaların daxili mühitində formalaşan mikobiotanın taksonomik strukturu, onun ayrı-ayrı nümayəndələrinin virulentlik qabiliyyəti, eyni zamanda, regional xarakter daşıyır. Məlumdur ki, hər bir region özünəməxsus relyef və spesifik iqlim xüsusiyyətləri ilə xarakterizə olunur. Bu baxımdan urbanizasiya ərazilərinin, o cümlədən Bakı şəhərinin ekologiyasının mikoloji qiymətləndirilməsi istiqamətində şəhər, qəsəbə və kənd miqyasında inşa olunmuş müxtəlif təyinatlı binaların mikobiotasının öyrənilməsi, apardığımız tədqiqatın əsas məqsədini təşkil etmişdir.

Qeyd edilənlərin əhəmiyyətinə və insan sağlamlığının qorunması baxımından əhəmiyyət kəsb etməsinə baxmayaraq, indiyə kimi aparılan tədqiqatlarda şəhər mühitində göbələklərin ekoloji xüsusiyyətlərinin aydınlaşdırılması, onların fəaliyyəti nəticəsində insan sağlamlığında baş verən dəyişikliklərin axıra kimi aydınlaşdırılmaması və s. məsələlər bu sahədə tədqiqatların davam etdirilməsinin həm zəruri, həm də aktual bir məsələ olmasını qeyd etməyə imkan verir ki, bizim də planlaşdırdığımız tədqiqatlar məhz bu qeyd edilən məsələlərin aydınlaşdırılmasına həsr edilə bilər.

Ədəbiyyat

1. Balaxanova, G. (2022). Effects of micromycetes on human health. Polish journal of science. № 50, pp.4-9
2. Balaxanova, G. (2022). Şəhər mikobiotasının mövcud vəziyyəti və problemləri. III International Khazar scientific researches conference. Bakı: Khazar University, pp.381-383
3. Səfərəliyeva, E. (2021). Antropogen təsirə məruz qalmış bitotopların mikobiotasının formalaşmasında iştirak edən göbələklərin növ tərkibi və ekofiziologiyası b.ü.f.d. dissertasiyasının avtoreferatı. Bakı, 27s.

4. Rzayeva, A. (2016). Müxtəlif deqradasiya dərəcəsinə malik torpaqların mikoloji qiymətləndirilməsi b.ü.f.d. dissertasiyasının avtoreferatı. Bakı, 24 s.
5. Əliyeva, Ş. (2012). Şəki şəhərinin müxtəlif təyinatlı binalarının mikobiotasının müqayisəli xarakteristikası. b.ü.f.d. dissertasiyanın avtoreferatı. Bakı, 29 s.
6. İbrahimov, E. (2017). *Aspergillus* cinsinə aid kliniki və təbii ştammların müqayisəli ekobiologiyasının tədqiqi b.ü.f.d. dissertasiyasının avtoreferatı. Bakı, 24 s.
7. Məmmədova, F. (2014). Abşeronda yayılmış bəzi fitopatogen göbələklərin hidrolitik fermentlərinin patogenez prosesində rolu b.ü.f.d. dissertasiyanın avtoreferatı. Bakı, 23 s.
8. Əsədova, Ş. (2016). Bakı şəhərinin atmosfer havasının mikobiotasının taksonomik quruluşu və şərti patogenlərin ekologiyası b.ü.f.d.dissertasiyanın avtoreferatı. Bakı, 24 s.

Göndərilib: 20.11.2023

Qəbul edilib: 12.01.2024

TEXNİKA ELMLƏRİ TECHNICAL SCIENCES

DOI: <https://doi.org/10.36719/2789-6919/29/46-53>

Günəl Hüseynova

Azərbaycan Dövlət Neft və Sənaye Universiteti
magistrant
gunel_hh94gmail.com

AŞAĞI GÜCLÜ ENERJİ TƏCHİZATININ HİBRİD SİSTEMLƏRİNİN ARAŞDIRILMASI

Xülasə

Müasir dövrdə, ölkəmizin enerji sahəsinin davamlı inkişafı enerjinin istehsalı zamanı sərf olunan maya dəyərinin artımı və defisiti ilə müəyyən edilir. Ölkəmizin ucqar yerlərində elektrik çatışmazlığı baxımından ciddi problemlər yaranır və burada əsasən bioyanacaq ilə işləyən DES-dən istifadə üstünlük təşkil edir.

Tədqiqat işində alınan elmi nəticələrdə, onların innovasiyası, elmi və praktik əhəmiyyəti, BEM-ə əsasən HES-in yaradılma prinsipləri, HES-dən və onların tərkib elementlərindən istifadənin səmərəliliyi müəyyən edilmiş, hibrid sistemlərin aşağı güclü enerji təchizatında tətbiq olunması tədqiq edilmişdir.

Açar sözlər: hibrid texnologiya, BEM, HES, AGET, model

Günəl Hüseynova

Azerbaijan State Oil and Industry University
master student
gunel_hh94gmail.com

Investigation of low powered power supply hybrid systems

Abstract

In modern times, the sustainable development of our country's energy sector is determined by the increase and deficit of the cost of energy production. In the remote areas of our country, there are serious problems in terms of electricity shortage, and here the use of DES, which works mainly with biofuel, is preferred.

In the scientific results obtained in my research work, their innovation, scientific and practical importance, the principles of creating HES according to BEM, the efficiency of using HES and their constituent elements were determined, the application of hybrid systems in low-power energy supply was studied.

Keywords: hybrid technology, RES, HES, LPES, model

Giriş

Ənənəvi enerji ehtiyatları azaldıqca və enerji səmərəliliyi artdıqca insanlar ənənəvi və qeyri-ənənəvi enerji mənbələrindən istifadənin daha təkmil üsullarını axtarırlar. Hibrid enerji təchizatı sistemləri bu yaxınlarda populyarlıq qazanmışdır (Mehdiyeva, Tarverdiyev, 2015: 45).

1. Onlar müxtəlif enerji mənbələrinin istifadəsini nəzərdə tuturlar. Elektrik enerjisi günəş panelləri, külək turbinləri və ya digər çevirici sistemlərdən istifadə etməklə yaranır. İstilik sistemləri, isti su təchizatı və texnoloji proseslərin üçün istilik enerjisi istehsalı günəş kollektorlarından (düz və vakuum borulu), geotermal sistemlərdən və digər istilik enerjisi çeviricilərindən istifadə etməklə həyata keçirilir (Süleymanov, 2009: 304).

Enerji səmərəliliyinin artırılması və resurslara qənaət planetin demək olar ki, hər bir ölkəsində aktual məsələlərdir. Bu problemləri həll etmək üçün son illərdə ənənəvi enerji mənbələrini bərpa olunan enerji ilə (məsələn, günəş panelləri, külək generatorları) birləşdirən hibrid bərpa olunan enerji sistemlərinin (HYBES - hibrid bərpa olunan enerji sistemi) istifadəsinə əsaslanan yeni enerji siyasəti yaradılmışdır. , və s).

Mövzunun aktuallığı: Müasir dövrdə, ölkəmizin enerji sahəsinin davamlı inkişafı enerjinin istehsalı zamanı sərf olunan maya dəyərinin artımı və defisiti ilə müəyyən edilir. Ölkəmizin ucqar yerlərində elektrik çatışmazlığı baxımından ciddi problemlər yaranır və burada əsasən bioyanacaq ilə işləyən DES-dən istifadə üstünlük təşkil edir.

Tədqiqat işində alınan elmi nəticələrdə, onların innovasiyası, elmi və praktik əhəmiyyəti, BEM-ə əsasən HES-in yaradılma prinsipləri, HES-dən və onların tərkib elementlərindən istifadənin səmərəliliyi müəyyən edilmiş, hibrid sistemlərin aşağı güclü enerji təchizatında tətbiq olunması tədqiq edilmişdir (3).

Dünya təcrübəsi göstərir ki, bir sıra ölkələr və regionlar bu gün bərpa olunan enerjinin inkişafına əsaslanan enerji təchizatı problemlərini uğurla həll edirlər. Bu ölkələrdə bərpa olunan enerji resurslarından praktiki istifadənin intensivləşdirilməsi məqsədilə “yaşıl” enerji istehsalçıları üçün qanuni olaraq müxtəlif güzəştlər müəyyən edilir. Bununla belə, bərpa olunan enerjinin həlledici uğuru son nəticədə bugünkü daha ənənəvi yanacaq enerjisi qurğuları ilə müqayisədə onun səmərəliliyi ilə müəyyən edilir. BEM üçün texniki və qanunvericilik bazasının inkişafı və yanacaq-energetika resurslarının maya dəyərinin davamlı artması artıq bu gün bərpa olunan enerji resurslarından istifadə edən elektrik stansiyalarının texniki və iqtisadi üstünlüklərini müəyyən edir. Aydın ki, gələcəkdə bu faydalar artacaq, bərpa olunan enerjinin əhatə dairəsi genişlənəcək və onun global enerji balansına töhfəsi artacaq (4).

Hazırda bir çox inkişaf etməkdə olan ölkələrdə mərkəzləşdirilmiş elektrik təchizatı şəbəkəsinə çıxışı olmayan ucqar yaşayış məntəqələrinin elektrik təchizatı problemi mövcuddur. Bu, külək enerjisi, günəş radiasiyası, bioyanacaq və s. kimi müxtəlif alternativ enerji mənbələrindən istifadəyə səbəb olmuşdur. Fasiləsiz elektrik enerjisi ilə təmin etmək üçün bir neçə bərpa olunan enerji mənbəyi hibrid sistemdə birləşdirilir. Bu cür sistemlər üçün nəzarət strategiyasının hazırlanması təcili bir vəzifədir, həlli bu işdə təqdim olunur.

Tədqiqat işinin məqsədi: Bu tədqiqatın məqsədi aşağı güclü enerji mənbələrindən istifadə edən hibrid sistemlərə baxmaqdır (5).

Əsas hissə.

Müəyyən bir uzaq ərazi üçün müxtəlif enerji təchizatı həllərinin qiyməti tələb olunan enerjinin miqdarı, yükün paylanması, bərpa olunan resursların mövcudluğu, yanacaq qiymətləri və nəqliyyat şəbəkələri kimi yerli dəyişənlərə əsasən dəyişəcək. Bərpa olunan enerji mənbələri baxımından, onların kənd yerlərində qəbulu daha yüksək ilkin kapital qoyuluşu qiymətlərinə baxmayaraq, ucuz əməliyyat və texniki xidmət xərclərinə görə çox vaxt iqtisadi cəhətdən sərfəlidir. Karbohidrogen yanacaqlarının qiymətində və dolayısı ilə milli səviyyədə yanacağın qiymətinin dəyişməsi qərarların qəbul edilməsində həlledici amildir. Xam neft qiymətlərinin əhəmiyyətli dərəcədə artması, bu BEM resursların davamlı tükənməsi ilə birlikdə bütün dünyada uzunmüddətli iqtisadi inkişafı məhdudlaşdırır. BEM əsaslı hibrid sistemlər neft qiymətlərindən təsirlənmir. Ehtiyat olaraq dizel generatoru olsa belə, BEM yenə də istehlak olunan enerjinin 60-90% -ni verəcəkdir.

Yükün ölçüləri, yükdən mövcud ötürücü xətlərə qədər olan məsafə və ərazi relyefi orta və yüksək gərginlikli xətlərin, yarımstansiyaların, aşağı gərginlikli paylayıcı qurğuların quraşdırılması da daxil olmaqla, mərkəzləşdirilmiş şəbəkələrin genişləndirilməsi xərclərini müəyyən edən əsas amillərdir. Kritik kütlənin olmaması, aşağı enerji istehlakı ehtimalı və şəbəkə ilə ucqar kənd şəhəri arasında əhəmiyyətli məsafə olması səbəbindən şəbəkənin genişləndirilməsi vasitəsilə kiçik kəndlərin elektrifikasiyası xərcləri olduqca bahalı ola bilər.

Yerli texniki və rəhbər işçilərin kifayət qədər ixtisasının olmaması, elektrik enerjisinin ötürülməsində böyük itkilər də belə qərara qarşı çıxan amillərdir.

Bərpa olunan enerjiyə əsaslanan hibrid sistemlərlə elektricləşdirmə bu halda daha ucuz və ekoloji cəhətdən təmiz variant təmin edir. Hibrid sistemlərin etibarlılığının artırılması, cüzi ötürmə itkiləri, rəşional enerji sərfiyyatı və yerli resurslardan optimal istifadə belə qeyri-mərkəzləşdirilmiş həll variantının seçilməsində prioritet rol oynayır. Hibrid sistemlər öz faydalılığını nümayiş etdirdi və onların bir çox ölkələrdə istifadəsi (Şəkil 1) kənd rayonları üçün belə həllərin vəd etdiyini nümayiş etdirir (Popov, 1987: 283).

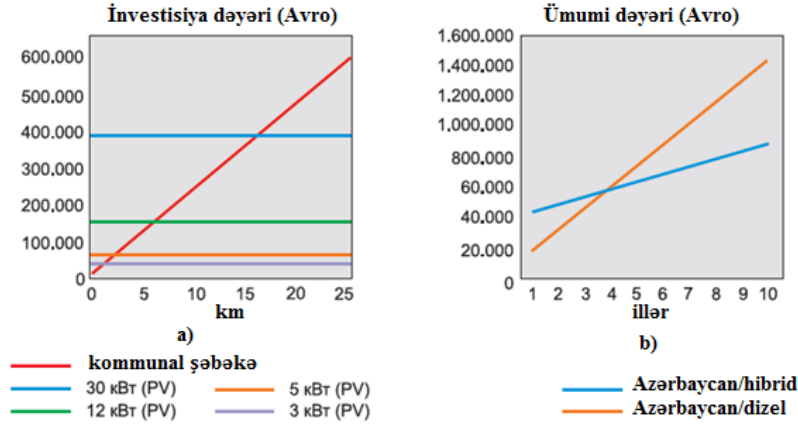

Şəkil 1. Mərkəzləşdirilmiş şəbəkənin genişləndirilməsi və onların tutumundan və istehlakçının uzaqlığından asılı olaraq fotovoltaiq batareyalar (PV) əsasında hibrid sistemin istifadəsinin müqayisəli investisiya dəyəri (a); dizel elektrik stansiyası və hibrid sistemdən istifadə edərək Azərbaycanda kənd elektrik enerjisi təchizatının ümumi həyat dövrü dəyəri (b) (10 kVt - külək turbin, 40 kVt - PV, 276 kVt/saat - batareya, 100 kVA – çevirici, Dizel-generator - 100 kVA) (3).

Ölkəmizdə bu istiqamətdə müəyyən təcrübə var. Xüsusilə, "Agro-Box Zootech" təsərrüfatında "Alfa-Kalor" şirkəti heyvandarlıq ferması üçün hibrid texnologiyadan istifadə edərək elektrik enerjisinin verilməsini təşkil etmişdir (şək. 1.3.2) (Suleymenov, Omirbekova, 2011: 64).

Azərbaycanın bərpa olunan enerji nümunələrinin nümayişi meydançası hibrid texnologiyalar vasitəsilə enerji təchizatı ilə enerjiyə qənaət edən yaşayış (kottec) yaratmaq, ardınca isə enerjiyə qənaət edən bina nümayişi obyektinin yaradılması niyyətindədir.

Qeyd etmək lazımdır ki, hibrid sistemlərin geniş praktiki istifadəsi daha çox yerli əlverişli avadanlıqların (az gücə malik külək turbinləri, günəş panelləri və su qızdırıcıları, istilik nasoslari və s.) istehsalından asılı olacaq. Ölkəmizin təsdiq edilmiş külək elektrik stansiyalarının inkişafı planları fonunda irimiqyaslı enerji üçün hibrid sistemlərin imkanları pik yüklənmə, artıq enerji yığılması və səmərəli istifadə məsələlərinin həlli baxımından güzəştə gedə bilməz.



Şəkil 2. BEM əsasında hibrid sistem

Bəzi bloklar tətbiqlərdə təqdim olunan MATLAB kodlarını daxil etmişdir. Ayrıca, modelləşdirmə parametrləri bu hissənin sonunda verilir.

Şəkil 3-də göstəriləyi kimi hibrid enerji təchizatı sistemi dizel generatorundan, batareyalardan, dinamik yükə, qeyri-səlis nəzarətçidən və sistemin elektrik enerjisini idarə etmək üçün nəzarətçidən ibarətdir. İstənilən yanacaq elementi, yəni istənilən növ yanacaq istehlak edən hər hansı generator dizel generatoru kimi istifadə edilə bilər. Şəkil 4-də hibrid enerji təchizatı sisteminin Simulink yanacaq elementi modelini təsvir edir.

Dinamik yük kimi, rezistorların və açarın paralel birləşməsindən istifadə edilmişdir (Şəkil 2). İstifadəçi rezistorların nə vaxt açılıb-söndüyünə nəzarət edir. Bu keçid zamanla dəyişən yük yaradır, halbuki açarların və rezistorların bu birləşməsi dinamik yük yaradır. Bu hissədəki yüklər fərqli olsa da, oxşar şəkildə qurulur.

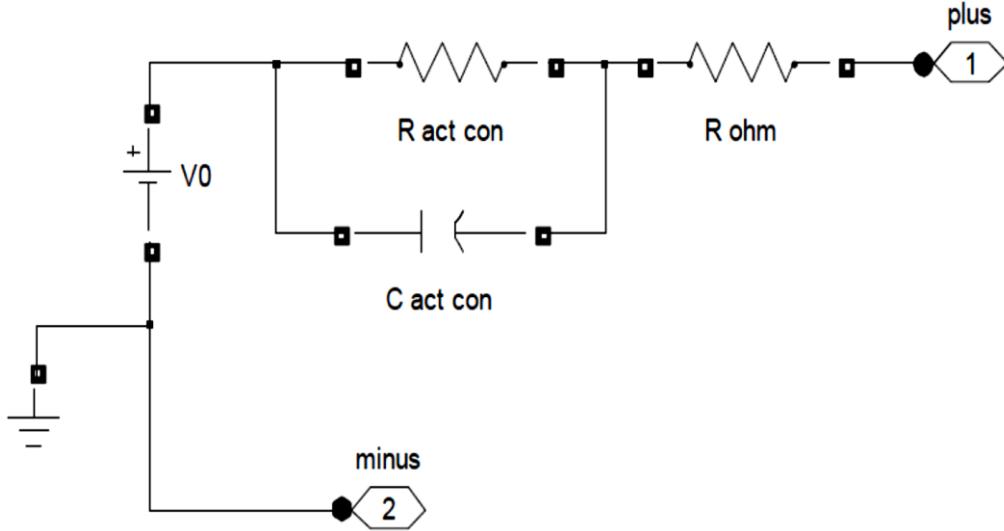

Şəkil 3. Simulink-də yanacaq elementinin modeli

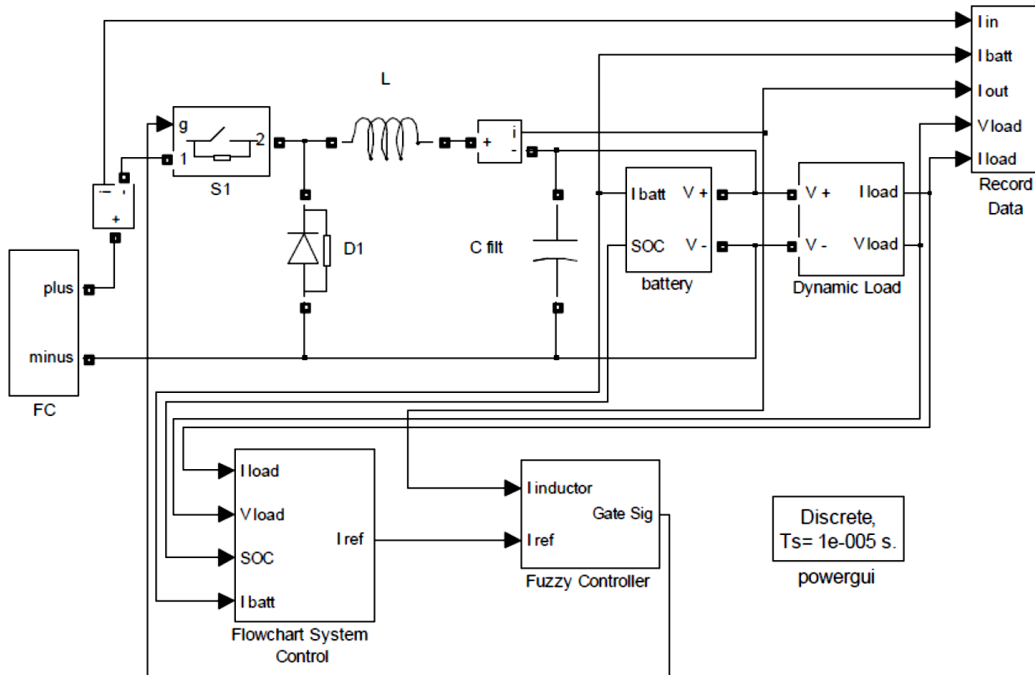

Şəkil 4. Hibrid enerji təchizatı sisteminin modeli

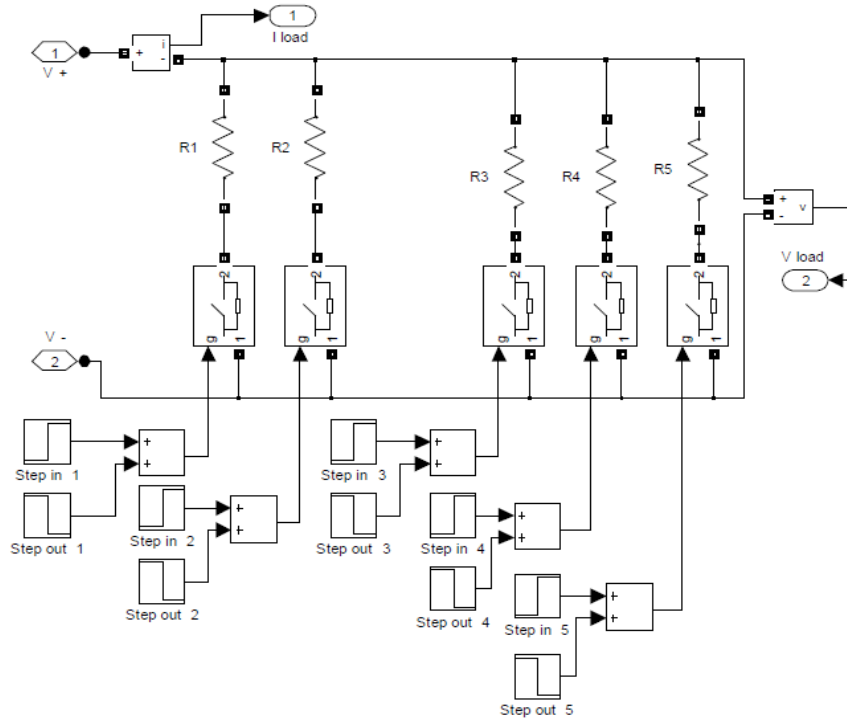

Şəkil 5. Dinamik yük modeli

Şəkil 5-də göstərilən Simulink batareya modeli sadəcə bir gərginlik mənbəyi ilə birləşdirilmiş rezistordur. Batareya alt sistemi məlumatı hibrid sistemin idarəetmə alqoritminin yuxarı blokuna ötürür.

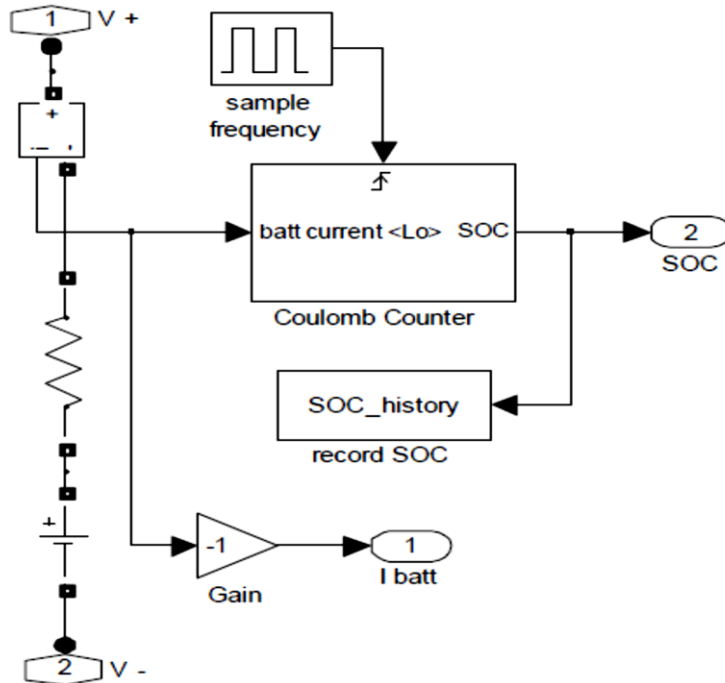

Şəkil 6. Batareya modelinin alt sistemi

Şəkil 6-dakı "kolomb sayğacı" batareyanın doldurulma vəziyyətini qiymətləndirən başqa bir alt sistemdir.

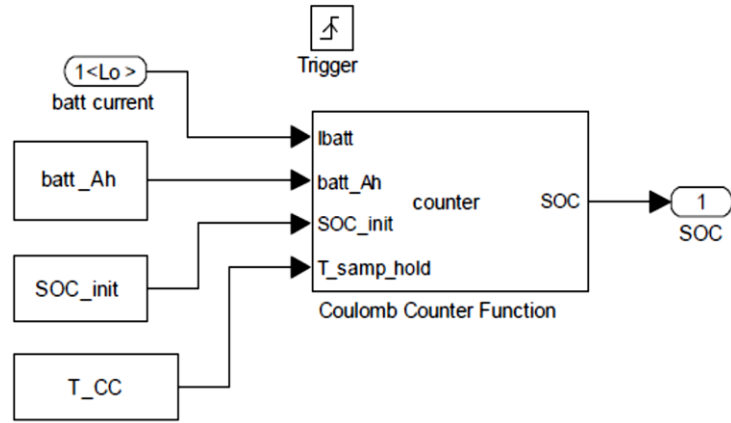

Şəkil 7. Akkumulyatorun doldurulma vəziyyətinin modeli

2 idarəetmə alt sisteminin müəyyən etmək üçün Şəkil 7-də görmək olar:

- nəzarətçi;
- qeyri-səlis tənzimləyicidir.

Nəzarətçinin çıxış dəyəri qeyri-səlis nəzarətçinin giriş dəyəridir. Şəkil 7-dəki qeyri-səlis tənzimləyicinin fəaliyyət göstərməsi üçün yalnız tələb olunan və ölçülmüş gərginliyi bilməsi lazımdır. Kvadrat dalğa generatoru qeyri-səlis nəzarətçi hər dəfə işə salındıqda tranzistor üçün signal yaradır. Əlavə E kvadrat dalğa generatoru üçün MATLAB kodunu ehtiva edir.

MATLAB qeyri-səlis məntiq proqram bloku Şəkil 8-də təsvir edilmişdir. Əlavə A qeyri-səlis nəzarətçi üçün qeyri-səlis məntiq kodunu təqdim edir ki, bu kodda çeviricinin iş dövrünün yenidən hesablanması üçün rutinlər var.

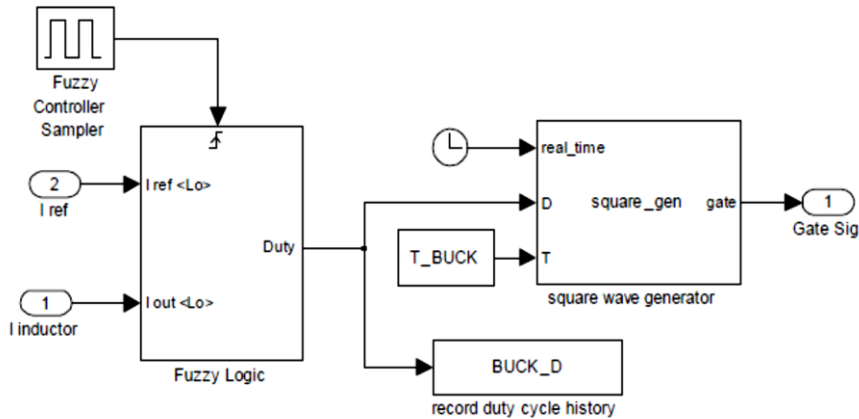

Şəkil 8. Qeyri-səlis nəzarətçi alt sistemi

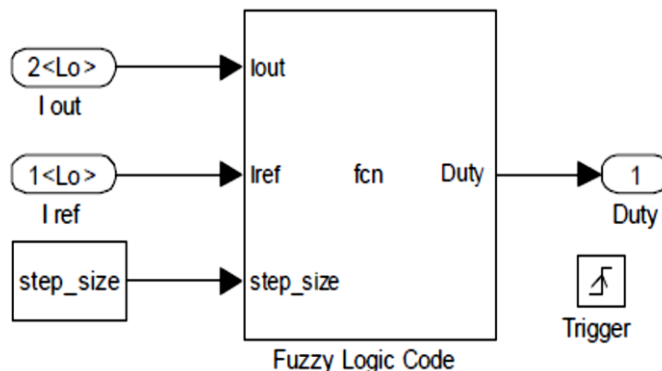

Şəkil 9. MATLAB blokunda yaradılmış qeyri-səlis məntiq

Nəzarətçinin alt sistemi dörd parametərə nəzarət edir: akkumulyatorun gərginliyi, batareyanın doldurulması, yük gərginliyi və dizel generatorunun səmərəliliyi. Şəkil 10 göstərir ki, akkumulyatorun doldurulması, akkumulyatorun gərginliyi və yük gərginliyi nəzarətçinin giriş parametrləridir. Yük gərginliyi nəzarətçi tərəfindən yükün mövcudluğunu müəyyən etmək və dizel generatorunu işə salmaq üçün tələb olunur (Zadə, 1976: 77).

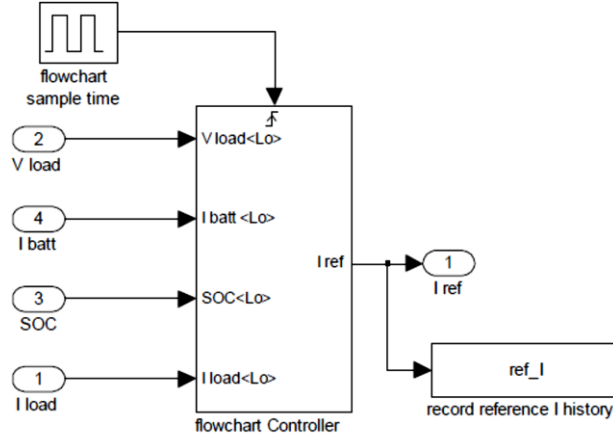

Şəkil 10. Nəzarətçi alt sistemi

Həmçinin MATLAB funksiyalarında “Flowchart Controller” adlanan blok həyata keçirilir. Bu funksiya Şəkil 11-də göstərilmişdir.

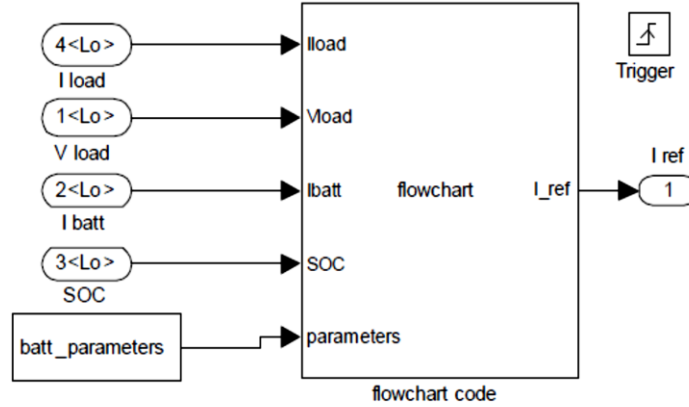

Şəkil 11. MATLAB nəzarətçi bloku

Nəticə

Bərpa olunan enerji mənbələrinə əsaslanan hibrid sistemlərin istifadəsi kənd yerlərində və ucqar obyektlərdə qeyri-mərkəzləşdirilmiş enerji təchizatı, habelə artıq elektrik enerjisinin yığılmasını təmin etmək, yüksək tutumlu mövsümi və hava şəraiti zamanı pik yükləri aradan qaldırmaq üçün asılı olan bərpa olunan enerji mənbələri (külək stansiyaları) perspektivli həll yoludur. Bütün ərazini enerji şəbəkələri ilə yaxşı əhatə edən Azərbaycan Respublikası üçün hibrid həllər, məsələn, Rusiya kimi effektiv olmayacaq. Bununla belə, kənd təsərrüfatının inkişafı, aqrşəhərlərin, yeni təsərrüfatların, heyvandarlıq komplekslərinin salınmasına dair uzunmüddətli proqramla əlaqədar olaraq, mərkəzləşdirilmiş enerji təchizatına alternativ kimi hibrid texnologiyalara baxılması məqsəduyğundur.

Ədəbiyyat

1. Mehdiyeva, V.Z., Tarverdiyev, T.R. (2015). Aqrar sektorda Bərpa olunan enerjidən istifadə və davamlı inkişaf. Bakı, 45 s.
2. Süleymanov, B.A. (2009). Texnoloji proseslər üçün intellektual və hibrid idarəetmə sistemləri. Almatı: Şikula, 304 s.
3. <http://www.anl.az/down/meqale/palitra/2010/may/120087.htm>
4. <https://minenergy.gov.az/az/alternativ-ve-berpa-olunan-enerji/azerbaycanda-berpa-olunanenerji-menbelerinden-istifade>
5. <https://e-qanun.az/framework/44391>
6. Popov, E.V. (1987). Ekspert sistemləri. M.: Nauka, 283 s.
7. Suleymenov, B.A., Omirbekova, Zh. (2011). Metodik göstərişlər. 1-ci hissə "Ekspert sistemləri". Almatı: KazNTU, 64 s.
8. Zadə, L. (1976). Linqvistik dəyişən anlayışı, onun qərar qəbuluna tətbiqi. M.: Mir, 77 s.

Göndərilib: 18.11.2023

Qəbul edilib: 28.12.2024

İÇİNDƏKİLƏR

HUMANİTAR VƏ İCTİMAİ ELMLƏR HUMANITIES AND SOCIAL SCIENCES

İradə Kərimova Türkmənşəli toponimlərin ümumtürk arealları	7
Sevinc Sadıqova Azərbaycan ədəbi dilinin normaları	12
Könül Həsənova Folklor onomastikası	17
Təhminə Ataşlı “Ət-töhfət üz-zəkiyyə fil-lüğət-it türkiyyə”-də oğuzlara aid edilən feillər müasir Azərbaycan və türk dillərində	21
Namiq Hübətov Azərbaycanda vergi güzəştləri və iqtisadi imtiyazlar ekstremal hal kimi: işğaldan azad edilmiş ərazilər təmsalında	26
Yasər Rüstəmov XIX əsr Azərbaycan maarifçilərinin ədəbi irsində vətənpərvərlik mövzusunun tədrisi metodikası	31

TƏBİƏT ELMLƏRİ NATURAL SCIENCES

Aliya Hashimova Healthcare collaboration between China and Azerbaijan under the “Silk Road of Health” initiative	35
Qumru Balaxanova Müxtəlif təyinətli binaların daxili mühitində formalaşan mikrobiotanın taksonomik strukturu	41

TEXNİKA ELMLƏRİ TECHNICAL SCIENCES

Günəl Hüseynova Aşağı güclü enerji təchizatının hibrid sistemlərinin araşdırılması	46
--	----

İmzalandı: 27.01.2024
Formatı: 60/84, 1/8
H/n həcmi: 7 ç.v.
Sifariş: 720

aem.az saytında çap olunub.
Ünvan: Bakı şəh., Mətbuat prospekti, 529-cu məh.
“Azərbaycan” nəşriyyatı, 6-cı mərtəbə
Tel.: +994 50 209 59 68
+994 55 209 59 68
+994 12 510 63 99
e-mail: info@aem.az

