

ELMİ İŞ

Beynəlxalq elmi jurnal

SCIENTIFIC WORK

International scientific journal

aem.az



ISSN: 2663-4619
e-ISSN: 2708-986X

AZƏRBAYCAN RESPUBLİKASI

THE REPUBLIC OF AZERBAIJAN

ELMİ İŞ
Beynəlxalq elmi jurnal
İmpakt Faktor: 2.717

Cild: 18 Sayı: 2

SCIENTIFIC WORK
International scientific journal
Impact Factor: 2.717

Volume: 18 Issue: 2

Bakı – Baku
2024

Jurnal 25.04.2007-ci ildə
Azərbaycan Respublikası
Ədliyyə Nazirliyi
Mətbu nəşrlərin
reyestrinə daxil edilmişdir.
Reyestr № 2212

The journal is included in the
register of Press editions of the
Ministry of Justice
of the Republic of Azerbaijan on
25.04.2007.

Registration № 2212



Redaksiyanın ünvanı
AZ1073, Bakı şəh.,
Mətbuat prospekti 529,
“Azərbaycan” nəşriyyatı,
6-cı mərtəbə

Editorial address
AZ1073, Baku,
Matbuat avenue 529,
“Azerbaijan” Publishing House,
6-th floor

Tel.: + 994 50 209 59 68
+ 994 55 209 59 68
+ 994 99 809 67 68
+ 994 12 510 63 99

e-mail
elmerkezi@aem.az

Beynəlxalq indekslər / International indices

ISSN: 2663-4619
e-ISSN: 2708-986X
DOI: 10.36719



I N T E R N A T I O N A L M E N D E L E Y



© Jurnalda çap olunan materiallardan istifadə edərkən istinad mütləqdir.
© It is necessary to use reference while using the journal materials.
© <https://aem.az>
© info@aem.az

Təsisçi və baş redaktor

Tədqiqatçı Mübariz HÜSEYİNOV, Azərbaycan Elm Mərkəzi / Azərbaycan
+994 50 209 59 68
tedqiqat1868@gmail.com
ORCID ID 0000-0002-5274-0356

Founder and Editor-in-Chief

Researcher Mubariz HUSEYINOV, Azerbaijan Science Center / Azerbaijan
+994 50 209 59 68
tedqiqat1868@gmail.com
ORCID ID 0000-0002-5274-0356

Redaktor

Prof. Dr. Mahirə HÜSEYNOVA, Azərbaycan Dövlət Pedaqoji Universiteti / Azərbaycan
huseynova.mahira@yandex.ru

Editor

Prof. Dr. Mahira HÜSEYNOVA, Azerbaijan State Pedagogical University / Azerbaijan
huseynova.mahira@yandex.ru

Redaktor köməkçisi

Magistrant Nəzakət QƏHRƏMANZADƏ, Azərbaycan Respublikası Elm və Təhsil Nazirliyi / Azərbaycan
qehremanzade77@mail.ru

Tədqiqatçı Aysən SƏTTAROVA, Azərbaycan Elm Mərkəzi / Azərbaycan
settarliaysen@gmail.com

Assistant editor

Master student Nazakat GAHRAMANZADEH, Ministry of Science and Education of the Republic of Azerbaijan /
Azerbaijan
qehremanzade77@mail.ru

Researcher Ayshan SATTAROVA, Azerbaijan Science Center / Azerbaijan
settarliaysen@gmail.com

Dillər üzrə redaktorlar

Prof. Dr. Abbas ABBASOV, Bakı Dövlət Universiteti / Azərbaycan
Assoc. Prof. Dr. Nəriman SEYİDƏLİYEV, AMEA Dilçilik İnstitutu / Azərbaycan

Language editors

Prof. Dr. Abbas ABBASOV, Baku State University / Azerbaijan
Assoc. Prof. Dr. Nariman SEYİDALİYEV, ANAS Institute of Linguistics / Azerbaijan

Elmi sahələr üzrə redaktorlar

Prof. Dr. Əlövsət QULİYEV, AMEA Torpaqşünaslıq və Aqrokimya İnstitutu / Azərbaycan
Prof. Dr. Əmir ƏLİYEV, Bakı Dövlət Universiteti / Azərbaycan
Prof. Dr. İradə HÜSEYNOVA, Bakı Dövlət Universiteti / Azərbaycan
Prof. Dr. Zahid MƏMMƏDOV, Azərbaycan Dövlət İqtisad Universiteti / Azərbaycan
Prof. Dr. Əli ZALOV, Azərbaycan Dövlət Pedaqoji Universiteti / Azərbaycan
Prof. Dr. Şəkər MƏMMƏDOVA, Bakı Dövlət Universiteti / Azərbaycan
Prof. Dr. Yaşar MEHRƏLİYEV, Bakı Dövlət Universiteti / Azərbaycan
Prof. Dr. Şahlar BABAYEV, Azərbaycan Dövlət Aqrar Universiteti / Azərbaycan
Assoc. Prof. Dr. Elsevər ƏSƏDOV, Naxçıvan Dövlət Universiteti / Azərbaycan
Assoc. Prof. Dr. İlham MƏMMƏDLİ, AMEA Ədəbiyyat İnstitutu / Azərbaycan
Assoc. Prof. Dr. Rövşən VƏLİYEV, Naxçıvan Müəllimlər İnstitutu / Azərbaycan
Assoc. Prof. Dr. Rəfail HƏSƏNOV, Bakı Dövlət Universiteti / Azərbaycan
Assoc. Prof. Dr. Rəşid CABBAROV, Bakı Dövlət Universiteti / Azərbaycan
Assoc. Prof. Dr. Həbibə ALLAHVERDİYEV, Naxçıvan Müəllimlər İnstitutu / Azərbaycan

Assoc. Prof. Dr. Elza ORUCOVA, Azərbaycan Tibb Universiteti / Azərbaycan
Assoc. Prof. Dr. Akif AĞBABALI, Bakı Dövlət Universiteti / Azərbaycan
Assoc. Prof. Dr. Eldar MƏSİMOV, Bakı Dövlət Universiteti / Azərbaycan

Editors in scientific fields

Prof. Dr. Alovzat GULIYEV, ANAS Institute of Soil Science and Agrochemistry / Azerbaijan
Prof. Dr. Amir ALIYEV, Baku State University / Azerbaijan
Prof. Dr. Irada HUSEYNOVA, Baku State University / Azerbaijan
Prof. Dr. Zahid MAMMADOV, Azerbaijan State Economic University / Azerbaijan
Prof. Dr. Ali ZALOV, Azerbaijan State Pedagogical University / Azerbaijan
Prof. Dr. Shakar MAMMADOVA, Baku State University / Azerbaijan
Prof. Dr. Yashar MEHRALIYEV, Baku State University / Azerbaijan
Prof. Dr. Shahlar BABAYEV, Azerbaijan State Agrarian University / Azerbaijan
Assoc. Prof. Dr. Elsever ASADOV, Nakhchivan State University / Azerbaijan
Assoc. Prof. Dr. İlham MAMMADLI, ANAS Institute of Literature / Azerbaijan
Assoc. Prof. Dr. Rovshan VALIYEV, Nakhchivan Institute of Teachers / Azerbaijan
Assoc. Prof. Dr. Rafail HASANOV, Baku State University / Azerbaijan
Assoc. Prof. Dr. Rashid JABBAROV, Baku State University / Azerbaijan
Assoc. Prof. Habiba ALLAHVERDIYEVA, Nakhchivan Institute of Teachers / Azerbaijan
Assoc. Prof. Dr. Elza ORUJOVA, Azerbaijan Medical University / Azerbaijan
Assoc. Prof. Dr. Akif AĞBABALI, Baku State University / Azerbaijan
Assoc. Prof. Dr. Eldar MASIMOV, Baku State University / Azerbaijan

REDAKSİYA HEYƏTİ

Humanitar və ictimai elmlər

Prof. Dr. Möhsün NAĞISOYLU, AMEA / Azərbaycan
Prof. Dr. Nadir İLHAN, Ahi Evran Universiteti / Türkiyə
Prof. Dr. Aktolkin KULSARIYEVA, Abay adına Qazax Milli Pedaqoji Universiteti / Qazaxıstan
Prof. Dr. Ceyran MAHMUDOVA, Azərbaycan Dövlət Mədəniyyət və İncəsənət Universiteti / Azərbaycan
Prof. Dr. Juliboy ELTAZAROV, “İpək Yolu” Beynəlxalq Turizm və Mədəni İrs Universiteti / Özbəkistan
Prof. Dr. Mehmet YÜCE, Bursa Uludağ Universiteti / Türkiyə
Prof. Dr. İrina KREYDİÇ, Ukrayna Milli Texniki Universitetinin “İqor Sikorski adına Kiyev Polixnik İnstitutu” / Ukrayna
Prof. Dr. Coanna MARŞALEK-KAVA, Nikolay Kopernik Universiteti / Polşa
Prof. Dr. Kərim ŞÜKÜROV, AMEA Tarix İnstitutu / Azərbaycan
Prof. Dr. Kairbek ARISTANBEKOV, İqtisadi Siyasət İnstitutu / Qazaxıstan
Prof. Dr. İzzət RÜSTƏMOV, Bakı Dövlət Universiteti / Azərbaycan
Prof. Dr. Şirindil ALIŞANOV, AMEA Ədəbiyyat İnstitutu / Azərbaycan
Prof. Dr. Natalya MIŞİNA, Odessa Hüquq Akademiyası / Ukrayna
Prof. Dr. Funda TOPRAK, Ankara Yıldırım Beyazıt Universiteti / Türkiyə
Prof. Dr. Boris KAYQORODOV, Həştərxan Dövlət Universiteti / Rusiya
Prof. Dr. Vidas KAVALIUSKAS, Vilnus Biznes Universiteti / Litva
Prof. Dr. Rüfət RÜSTƏMOV, Bakı Dövlət Universiteti / Azərbaycan
Prof. Dr. Firuzə ABBASOVA, Bakı Dövlət Universiteti / Azərbaycan
Prof. Dr. Saodat MUXAMEDOVA, Daşkənd Dövlət Özbək dili və Ədəbiyyatı Universiteti / Özbəkistan
Prof. Dr. Məhəbbət DƏMİRÇİYEVA, Bakı Dövlət Universiteti / Azərbaycan
Prof. Dr. Svetlana KOJİROVA, L.N.Qumilyov adına Avrasiya Milli Universiteti / Qazaxıstan
Prof. Dr. Elşad MİRBƏŞİR OĞLU, Azərbaycan Respublikası Prezidenti yanında Dövlət İdarəçilik Akademiyası / Azərbaycan
Prof. Dr. Məhərrəm MƏMMƏDLİ, Bakı Dövlət Universiteti / Azərbaycan
Prof. Dr. Yelena ŞİŞKİNA, Həştərxan Dövlət Memarlıq-İnşaat Mühəndisliyi Universiteti / Rusiya
Prof. Dr. Şikar QASIMOV, Azərbaycan Texniki Universiteti / Azərbaycan
Prof. Dr. İya ZUMBULADZE, Kutaisi Dövlət Universiteti / Gürcüstan
Assoc. Prof. Dr. Aqil ŞİRİNOV, Azərbaycan İlahiyyat İnstitutu / Azərbaycan
Assoc. Prof. Dr. Bissərka VELEVA, Müqəddəs Kliment Oxridskiy adına Sofiya Universiteti / Bolqarıstan
Assoc. Prof. Dr. Sevdə AXUNDOVA, Bakı Slavyan Universiteti / Azərbaycan
Assos. Prof. Dr. İosefina BLAZSANİ-BATTO, Rumin Dili və Mədəniyyəti Mərkəzi / Rumıniya
Assoc. Prof. Dr. Ziyadxan ƏLİYEV, Azərbaycan Dövlət Rəssamlıq Akademiyası / Azərbaycan
Assoc. Prof. Dr. Xatirə HÜSEYNOVA, Bakı Dövlət Universiteti / Azərbaycan
Assoc. Prof. Dr. Valentin PETRUŞENKO, Paisiy Xilendarskiy adına Plovdiv Universiteti / Bolqarıstan
Assoc. Prof. Dr. Aydan XƏNDAN, Bakı Dövlət Universiteti / Azərbaycan
Assoc. Prof. Dr. Elçin BAYRAMOV, Bakı Dövlət Universiteti / Azərbaycan

Assoc. Prof. Dr. Əbülfət PƏLƏNGOV, Azərbaycan Dövlət Pedaqoji Universiteti / Azərbaycan
Dr. Aqşın ƏLİYEV, Pekin Xarici Dillər Universiteti / Çin
Dr. Rövşən RAMİZOĞLU, Səlcuq Universiteti / Türkiyə

Təbiət elmləri

Prof. Dr. Vaqif ABBASOV, AMEA Neft-Kimya Prosesləri İnstitutu / Azərbaycan
Prof. Dr. Onur URAL, Selcuk Universiteti / Türkiyə
Prof. Dr. Georgi DUKA, Moldova Elmlər Akademiyası / Moldova
Prof. Dr. Məsud AŞİNA, Kopenhagen Universiteti / Danimarka
Prof. Dr. Ələddin ABBASOV, Naxçıvan Dövlət Universiteti / Azərbaycan
Prof. Dr. Nikolay BRİKO, İ.M.Seçenov adına Birinci Moskva Dövlət Tibb Universiteti / Rusiya
Prof. Dr. Mehmet KARATAŞ, Necmettin Erbakan Universiteti / Türkiyə
Prof. Dr. İbrahim CƏFƏROV, AMEA / Azərbaycan
Prof. Dr. Elşad QURBANOV, Bakı Dövlət Universiteti / Azərbaycan
Prof. Dr. Mətanət ƏFƏNDİYEV, Milli İdman Tibbi və Reabilitasiya İnstitutu / Rusiya
Prof. Dr. Eldar QASIMOV, Azərbaycan Tibb Universiteti / Azərbaycan
Prof. Dr. Duyğu KILIÇ, Amasya Universiteti / Türkiyə
Prof. Dr. Yasin BABAYEV, Naxçıvan Dövlət Universiteti / Azərbaycan
Prof. Dr. Afət MƏMMƏDOVA, Bakı Dövlət Universiteti / Azərbaycan
Prof. Dr. Zöhrab QARAYEV, Azərbaycan Tibb Universiteti / Azərbaycan
Prof. Dr. Şahanə HÜSEYNOVA, Berlin Texniki Universiteti / Almaniya
Prof. Dr. İbrahim MƏMMƏDOV, Bakı Dövlət Universiteti / Azərbaycan
Prof. Dr. Mehmet ÜNLÜ, Marmara Universiteti / Türkiyə
Prof. Dr. İlham KAZIMOV, M.Topçubaşov adına Elmi Cərrahiyyə Mərkəzi / Azərbaycan
Prof. Dr. Rajesh KUMAR, Mərkəzi İpək İdarəsi, Tekstil Nazirliyi / Hindistan
Prof. Dr. David MENABDE, Kutaisi Dövlət Universiteti / Gürcüstan
Prof. Ali AZQANI, Taylerdəki Texas Universiteti / ABŞ
Assoc. Prof. Dr. Bilal BÜŞRA, Ali Cinnah Universiteti / Pakistan İslam Respublikası
Assoc. Prof. Dr. Fuad KƏRİMLİ, Bakı Dövlət Universiteti / Azərbaycan
Assoc. Prof. Dr. Məhiyyəddin MEHDİYEV, Mingəçevir Dövlət Universiteti / Azərbaycan
Assoc. Prof. Dr. Ramiz ƏHLİMANOV, Bakı Dövlət Universiteti / Azərbaycan
Dr. Svetlana QORNOVSKAYA, Beloserkovsk Milli Aqrar Universiteti / Ukrayna
Dr. Asif MANAFOV, AMEA Zoologiya İnstitutu / Azərbaycan
Dr. Erdəyliem TÖLEQENOV, Qızlar Universiteti / Qazaxıstan
Dr. Elçin HÜSEYN, Azərbaycan Dövlət Neft və Sənaye Universiteti / Azərbaycan
Dr. Fuad RZAYEV, AMEA Zoologiya İnstitutu / Azərbaycan

Riyaziyyat və mexanika elmləri

Prof. Dr. Yusif MƏMMƏDOV, Bakı Dövlət Universiteti / Azərbaycan
Prof. Dr. Məsud ƏFƏNDİYEV, “Helmholtz” Elmi-Tədqiqat Mərkəzi / Almaniya
Prof. Dr. Arzu SƏRDARLI, Kanada Birinci Millətlər Universiteti / Kanada
Prof. Dr. Yalçın ƏFƏNDİYEV, Texas A&M Universiteti / ABŞ
Prof. Dr. Andrei VOLODIN, Regina Universiteti / Kanada
Prof. Dr. Qərib MÜRŞÜDOV, Molekulyar Biologiya tədqiqat İnstitutu / Böyük Britaniya
Prof. Dr. Eldar VƏLİYEV, Milli Texniki Universitet / Ukrayna
Prof. Dr. Həmzəğa ORUCOV, Bakı Dövlət Universiteti / Azərbaycan
Prof. Dr. Eldar MƏSİMOV, Bakı Dövlət Universiteti / Azərbaycan
Prof. Dr. Maarif CƏFƏROV, Bakı Dövlət Universiteti / Azərbaycan
Assoc. Prof. Dr. Sarvan HÜSEYNOV, Bakı Dövlət Universiteti / Azərbaycan
Assoc. Prof. Dr. Yusif ŞÜKÜRLÜ, AMEA Şəki Regional Elmi Mərkəzi / Azərbaycan
Dr. Billurə HACIYEVA / Naxçıvan Dövlət Universiteti / Azərbaycan

Texnika elmləri

Prof. Dr. Əminəğa SADIQOV, AMEA İdarəçilik Sistemləri İnstitutu / Azərbaycan
Prof. Dr. Xəlil KƏLƏNTƏR, Tohoku Universiteti / Yaponiya
Prof. Dr. Bülent ÇAKMAK, Erzurum Teknik Universiteti / Türkiyə
Prof. Dr. Qərib CƏLALOV, AMEA Geologiya və Geofizika İnstitutu / Azərbaycan
Prof. Dr. Şahnaz ŞAHBAZOVA, Azərbaycan Texniki Universiteti / Azərbaycan
Prof. Dr. Cəlaləddin MƏMMƏDOV, Azərbaycan Dövlət Aqrar Universiteti / Azərbaycan
Prof. Dr. Valeriy LİSENKO, Ümumrusiya Metroloji Xidmət Elmi-Tədqiqat İnstitutu / Rusiya

Prof. Dr. Yasin RÜSTƏMOV, AMEA Torpaqşünaslıq və Aqrokimya İnstitutu / Azərbaycan
Assoc. Prof. Dr. Elov BOTİR, Ə.Nəvai adına Daşkənd Dövlət Özbək Dili və Ədəbiyyatı Univeristetı / Özbəkistan
Assoc. Prof. Dr. Fazil KAZIMOV, “Neftqazelmütədqıqatlayihə” İnstitutu / Azərbaycan

EDITORIAL BOARD

Humanities and social sciences

Prof. Dr. Mohsun NAGHISOYLU, ANAS / Azerbaijan
Prof. Dr. Nadir ILHAN, Ahi Evran University / Turkey
Prof. Dr. Aktolkyn KULSARIYEVA, Kazakh National Pedagogical University / Kazakhstan
Prof. Dr. Jeyran MAHMUDOVA, Azerbaijan State University of Culture and Arts / Azerbaijan
Prof. Dr. Juliboy ELTAZAROV, «Silk Road» International University of Tourism and Cultural heritage / Uzbekistan
Prof. Dr. Mehmet YUJE, Bursa Uludagh University / Turkey
Prof. Dr. Irina KREYDICH, National Technical University of Ukraine «Igor Sikorsky Kyiv Polytechnic Institute» / Ukraine
Prof. Dr. Joanna MARSZALEK-KAVA, Nicolaus Copernicus University / Poland
Prof. Dr. Karim SHUKUROV, ANAS Institute of History / Azerbaijan
Prof. Dr. Kairbek ARISTANBEKOV, Institute of Economic Policy / Kazakhstan
Prof. Dr. Izzet RUSTAMOV, Baku State University / Azerbaijan
Prof. Dr. Shirindil ALISHANOV, Institute of Literature of ANAS / Azerbaijan
Prof. Dr. Natalya MISHINA, Odessa Law Academy / Ukraine
Prof. Dr. Funda TOPRAK, Ankara Yildirim Beyazit University / Turkey
Prof. Dr. Boris KAYGORODOV, Astrakhan State University / Russia
Prof. Dr. Vidas KAVALIUSKAS, Vilnius Business University / Lithuania
Prof. Dr. Rufat RUSTAMOV, Baku State University / Azerbaijan
Prof. Dr. Firuza ABBASOVA, Baku State University / Azerbaijan
Prof. Dr. Saodat MUKHAMEDOVA, Tashkent State University of Uzbek Language and Literature / Uzbekistan
Prof. Dr. Mahabbat DAMIRCHIYEVA, Baku State University / Azerbaijan
Prof. Dr. Svetlana KOJIROVA, L.N.Gumilyov Eurasian National University / Kazakhstan
Prof. Dr. Elshad MIRBASHIR OGHLU, Academy of Public Administration under the President of the Republic of Azerbaijan / Azerbaijan
Prof. Dr. Maharram MAMMADLI, Baku State University / Azerbaijan
Prof. Dr. Yelena SHISHKINA, Astrakhan State University of Architecture and Construction Engineering / Russia
Prof. Dr. Shikar GASIMOV, Azerbaijan Technical University / Azerbaijan
Prof. Dr. Iya ZUMBULADZE, Kutaisi State University / Georgia
Assoc. Prof. Dr. Agil SHIRINOV, Azerbaijan Institute of Theology / Azerbaijan
Assoc. Prof. Dr. Bisserka VELEVA, Sofia University "St.Kliment Orhidski" / Bulgaria
Assoc. Prof. Dr. Sevda AKHUNDOVA, Baku Slavic University / Azerbaijan
Assos. Prof. Dr. Iosefina BLAZSANI-BATTO, Romanian Language and Cultural Center / Romania
Assoc. Prof. Dr. Ziyadkhan ALIYEV, Azerbaijan State Art Academy / Azerbaijan
Assoc. Prof. Dr. Khatira HUSEYNOVA, Baku State University / Azerbaijan
Assoc. Prof. Dr. Valentin PETROUSSENKO, Plovdiv University "Paisii Hilendarski" / Bulgaria
Assoc. Prof. Dr. Aydan KHANDAN, Baku State University / Azerbaijan
Assoc. Prof. Dr. Elchin BAYRAMOV, Baku State University / Azerbaijan
Assos. Prof. Dr. Abulfat PALANGOV, Azerbaijan State Pedagogical University / Azerbaijan
Dr. Agshin ALIYEV, Beijing Foreign Studies University / The Republic of China
Dr. Rovshan RAMIZOGHLU, Seljuk University / Turkey

Natural sciences

Prof. Dr. Vagif ABBASOV, Institute of Petrochemical Processes of ANAS / Azerbaijan
Prof. Dr. Onur URAL, Seljuk University / Turkey
Prof. Dr. Georgi DUKA, Moldova Academy of Sciences / Moldova
Prof. Dr. Masud ASHINA, University of Copenhagen / Denmark
Prof. Dr. Aladdin ABBASOV, Nakhchivan State University / Azerbaijan
Prof. Dr. Nikolay BRIKO, First Moscow State Medical University named after I.M.Sechenov / Russia
Prof. Dr. Mehmet KARATASH, Nejmettin Erbakan University / Turkey
Prof. Dr. Ibrahim JAFAROV, ANAS / Azerbaijan
Prof. Dr. Elshad GURBANOV, Baku State University / Azerbaijan
Prof. Dr. Matanat AFANDIYEVA, National Institute of Sports Medicine and Rehabilitation / Russia
Prof. Dr. Eldar GASIMOV, Azerbaijan Medical University / Azerbaijan

Prof. Dr. Duyghu KILICH, Amasya University / Turkey
Prof. Dr. Yasin BABAYEV, Nakhchivan State University / Azerbaijan
Prof. Dr. Afat MAMMADOVA, Baku State University / Azerbaijan
Prof. Dr. Zohrab GARAYEV, Azerbaijan Medical University / Azerbaijan
Prof. Dr. Shahana HUSEYNOVA, Technical University of Berlin / Germany
Prof. Dr. Ibrahim MAMMADOV, Baku State University / Azerbaijan
Prof. Dr. Mehmet UNLU, Marmara University / Turkey
Prof. Dr. Ilham KAZIMOV, Scientific Surgery Center named after M.Topchubashov / Azerbaijan
Prof. Dr. Rajesh KUMAR, Ministry of Textiles, Central Silk Office / India
Prof. Dr. David MENABDE, Kutaisi State University / Georgia
Prof. Ali AZGANI, University of Texas at Taylor / USA
Assoc. Prof. Dr. Bilal BUSRA, Ali Jinnah University / The Islamic Republic of Pakistan
Assoc. Prof. Dr. Fuad KERIMLI, Baku State University / Azerbaijan
Assoc. Prof. Dr. Mahiyaddin MEHDIYEV, Mingachevir State University / Azerbaijan
Assoc. Prof. Dr. Ramiz AHLIMANOV, Baku State University / Azerbaijan
Dr. Svetlana GORNOVSKAYA, Beloserkovsk National Agrarian University / Ukraine
Dr. Asif MANAFOV, Institute of Zoology of ANAS / Azerbaijan
Dr. Erdeyliem TOLEGENOV, Girls' University / Kazakhstan
Dr. Elchin HUSEYN, Azerbaijan State University of Oil and Industry / Azerbaijan
Dr. Fuad RZAYEV, Zoology Institute of ANAS / Azerbaijan

Mathematics and mechanical sciences

Prof. Dr. Yusif MAMMADOV, Baku State University / Azerbaijan
Prof. Dr. Masud AFANDIYEV, «Helmholtz» Scientific Research Center / Germany
Prof. Dr. Arzu SARDARLI, First Nations University of Canada / Canada
Prof. Dr. Yalchin AFANDIYEV, The University of Texas at Austin / USA
Prof. Dr. Andrei VOLODIN, Regina University / Kanada
Prof. Dr. Garib MURSHUDOV, Research Institute of Molecular Biology / Great Britain
Prof. Dr. Eldar VALIYEV, National Technical University / Ukraine
Prof. Dr. Hamzaagha ORUJOV, Baku State University / Azerbaijan
Prof. Dr. Eldar MASIMOV, Baku State University / Azerbaijan
Prof. Dr. Maarif JAFAROV, Baku State University / Azerbaijan
Assoc. Prof. Dr. Sarvan HUSEYNOV, Baku State University / Azerbaijan
Assoc. Prof. Dr. Yusif SHUKURLU, Shaki Regional Scientific Center of ANAS / Azerbaijan
Dr. Billura HAJIYEVA / Nakhchivan State University / Azerbaijan

Technical sciences

Prof. Dr. Aminagha SADIGOV, Institute of Management Systems of ANAS / Azerbaijan
Prof. Dr. Khalil KALANTAR, Tohoku University / Japan
Prof. Dr. Bulent CHAKMAK, Erzurum Technical University / Turkey
Prof. Dr. Garib JALALOV, Institute of Geology and Geophysics of ANAS / Azerbaijan
Prof. Dr. Shahnaz SHAHBAZOVA, Azerbaijan Technical University / Azerbaijan
Prof. Dr. Jalaladdin MAMMADOV, Azerbaijan State Agrarian University / Azerbaijan
Prof. Dr. Valeriy LISENKO, All-Russian Metrological Service Research Institute / Russia
Prof. Dr. Yasin RUSTAMOV, Institute of Soil Science and Agrochemistry of ANAS / Azerbaijan
Assoc. Prof. Dr. Elov BOTIR, Tashkent State University of Uzbek Language and Literature named after A.Navai / Uzbekistan
Assoc. Prof. Dr. Fazil KAZIMOV, Oil Gas Scientific Research Project Institute / Azerbaijan

HUMANİTAR VƏ İCTİMAİ ELMLƏR
HUMANITIES AND SOCIAL SCIENCES

DOI: <https://doi.org/10.36719/2663-4619/99/8-13>

Əlövsəd Əsgərov

Azərbaycan Dövlət Aqrar Universiteti
iqtisad üzrə fəlsəfə doktoru
alovsad.asgarov@mail.ru

Bəsti Novruzova

Azərbaycan Dövlət Aqrar Universiteti
elekberlimehemmed@mail.ru

**AZƏRBAYCANDA KƏND TƏSƏRRÜFATI İNNOVASİYALARININ
TƏTBİQİNİN STİMULLAŞDIRILMASI**

Xülasə

Məqalədə müasir şəraitdə kənd təsərrüfatı innovasiyalarının rolu və əsas formaları, habelə aqrar sahədə innovasiya sistemlərinin formalaşması məsələlərinə baxılır, innovasiyaların tətbiqinin stimullaşdırılması istiqamətləri araşdırılır. İnnovasiyaların stimullaşdırılmasına müasir yanaşmalar təhlil olunur. Bununla əlaqədar innovasiya siyasətləri çərçivəsində həyata keçirilən tədbirlərin prioritet istiqamətlərinin seçilməsi və onların reallaşdırılması açıqlanır.

Eləcə də müasir şəraitdə Azərbaycanın kənd təsərrüfatında innovasiyaların tətbiqi üzrə irəliləyişlər, habelə bu sahədə həyata keçirilən stimullaşdırma mexanizmlərinin formalaşması təhlil olunur. Məqalədə əsas istiqamətlər üzrə kənd təsərrüfatının innovativ inkişafının sürətləndirilməsi baxımından dövlət dəstəyi tədbirlərinin əhatə dairəsinin genişləndirilməsinə dair təkliflər verilir.

Açar sözlər: *kənd təsərrüfatı, innovasiya, investisiya, səmərə, ekoloji tarazlıq, ərzaq təhlükəsizliyi, rəqabət qabiliyyətliliyi*

Alovsad Asgarov

Azerbaijan State Agrarian University
PhD in economics
alovsad.asgarov@mail.ru

Bəsti Novruzova

Azerbaijan State Agrarian University
elekberlimehemmed@mail.ru

Stimulation of the application of agricultural innovations in Azerbaijan

Abstract

In the article, the role and main forms of agricultural innovations in modern conditions, as well as the formation of innovation systems in the agrarian field, are considered, directions for stimulating the application of innovations are examined. Modern approaches to innovation stimulation are analyzed. In this regard, the selection of the priority directions of the measures implemented within the framework of innovation policies and their implementation are explained. Also, in modern conditions, advances in the application of innovations in Azerbaijan's agriculture, as well as the formation of stimulation mechanisms implemented in this field, are analyzed. In the article, proposals are made for expanding the scope of state support measures in terms of accelerating the innovative development of agriculture in the main directions.

Keywords: *agriculture, innovation, investment, efficiency, ecological balance, food security, competitiveness*

Giriş

Müasir şəraitdə kənd təsərrüfatının dinamik inkişafının təmin edilməsi bu sahədə innovasiyaların mənimsənilməsi ilə bağlıdır. İnnovasiyalar iqtisadiyyatın aqrar sektorunda istehsalın texniki, texnoloji və təşkilati əsaslarının yenilənməsi bazasında məhsuldarlığın artırılmasında, rəqabətqabiliyyətli məhsul istehsalının genişləndirilməsində başlıca rol oynayır. Kənd təsərrüfatının innovasiyalı inkişafı, həmçinin aqrar sahədə fəaliyyətlə bağlı dayanıqlı inkişaf məsələlərinin həllinə, ilk növbədə torpaq və su resurslarının qorunması və səmərəli istifadəsinə əlverişli imkanlar yaradır. Bu baxımdan kənd təsərrüfatında innovasiyaların geniş yayılması qlobal miqyasda ərzaq təhlükəsizliyinin təmin edilməsi ilə yanaşı həm də ekoloji tarazlığın gözlənilməsinin mühüm amilləri sırasına daxil edilir ("Azərbaycan Respublikasının milli iqtisadiyyat perspektivi üzrə Strateji Yol Xəritəsi", 2016: 92).

Kənd təsərrüfatı sahəsində innovasiyaların tətbiqi aqrar sektorun dinamik inkişafını şərtləndirən əsas amillərdən biri kimi çıxış edir. Aqrar innovasiyalar dayanıqlı inkişaf prinsiplərinin reallaşdırılması baxımından da mühüm rol oynayır.

Kənd təsərrüfatının innovativ inkişafı elm tutumludur və həm də böyük həcmdə investisiya tələb edən prosesdir. Bu baxımdan ölkə iqtisadiyyatının aqrar sektorunda innovasiya mühitinin yaradılması, innovativ texnika və texnologiyalara əlçatanlığın artırılması və yeni texnologiyalara adaptasiyanın sürətləndirilməsinə ehtiyac yaranır (2).

Eyni zamanda kənd təsərrüfatının innovativ inkişafının sürətləndirilməsi baxımından dövlət dəstəyi tədbirlərinin əhatə dairəsinin genişləndirilməsi məqsəduyğundur. Müvafiq dünya təcrübəsi nəzərə alınmaqla bu sahədə həyata keçiriləcək tədbirlərin əsas istiqamətlərinə ilk növbədə aqrar innovasiya parklarının yaradılmasının və fəaliyyətinin dəstəklənməsi, NDVI texnologiyalarının tətbiqinin əhatə dairəsinin genişləndirilməsinin təşviqi, kənd təsərrüfatı məhsulları istehsalında əməliyyatların səmərəliliyini artıran innovativ texnologiyalardan istifadənin stimullaşdırılmasının gücləndirilməsi aid edilə bilər (3).

Aqrar sahədə tətbiq edilən hər bir innovasiya məhsuldarlığı, gəlirləri artırır və nəticə etibarilə bu sahənin daha sürətli inkişafını təmin edir. Son illər ərzində Azərbaycanın kənd təsərrüfatında bir sıra innovativ metod və üsullardan istifadə olunmağa başlamışdır. Kənd təsərrüfatında dronlardan istifadə, ağıllı bağ, müasir əkin metodları, zərərvericilərə qarşı müasir bioloji mübarizənin təşkili, biotexnologiya laboratoriyalarında virussuz toxum və ting yetişdirilməsi, əkin sahələrinin koordinatlarının və sahədə hansı məhsulun əkilməsinin satellitlər vasitəsilə müəyyənəlməsi və s. buna aid edilə bilər. Azərbaycan Respublikası Kənd Təsərrüfatı Nazirliyi tərəfindən tətbiq edilən Elektron Kənd Təsərrüfatı İnformasiya Sistemində fermerlərin həyata keçirdikləri biznes fəaliyyətlərinin və kənd təsərrüfatı məhsullarının istehsalının ilkin mərhələsindən son mərhələsinə qədər bütün proseslər öz əksini tapacaqdır. Həmçinin bu sistem bir çox hədəflərə nail olmağa imkan yaradacaq. Bura aqrar sektorun dövlət tərəfindən dəstəklənməsində şəffaflığın və operativliyin artırılması, bütün istiqamətlər üzrə dövlət siyasətinin həyata keçirilməsinə innovativ dəstək, kənd təsərrüfatına yararlı torpaqların və digər təbii resursların idarə edilməsi və səmərəli istifadə edilməsinin təmin edilməsi, informasiya və məsləhət xidmətlərinin effektivliyinin yüksəldilməsi və s. aiddir. Aqrar sahə üzrə vahid məlumat bazasının yaradılması bu sahənin gələcək inkişafında və idarə olunmasında olduqca önəmli faktordur (Məmmədov, Zeynalov, 2007).

Kənd təsərrüfatı innovasiyası ayrı-ayrı təsərrüfat subyektlərinin və ya təşkilatların/qurumların fəaliyyət səmərəliliyini, rəqabət qabiliyyətini, şoklara davamlılığını və ya ekoloji dayanıqlılığını artıraraq ərzaq təhlükəsizliyinə, iqtisadi inkişafa və təbii ehtiyatların dayanıqlı idarə edilməsinə töhfə vermək üçün müəyyən kontekstdə yeni və ya mövcud məhsulların, proseslərin və ya təşkilati üsulların ilk dəfə istifadəyə verilməsi prosesidir (Məmmədov, Zeynalov, 2007).

Kənd təsərrüfatı innovasiyaları kənd təsərrüfatı istehsalı prosesində istifadə olunan yeni və ya təkmilləşdirilmiş resurs (input) və metodları əhatə edir. Nümunə olaraq yeni toxum növü, yeni gübrə növü və torpağa qulluqda yeni bir üsul göstərilə bilər. Bunlar hamısı istehsal və ya səmərəliliyi artıran amil və tətbiqlərdir. Kənd təsərrüfatı innovasiyası ümumiyyətlə kənd təsərrüfatı məhsullarının yetişdirilməsi, emalı, qablaşdırılması, paylanması və istehlakı və ya başqa şəkildə

istifadəsi ilə məşğul olan çoxsaylı iştirakçılar (aktyorlar) arasında dinamik qarşılıqlı təsir nəticəsində yaranır (Sadıqov, Hüseynov, Həsənov, 2012).

Kənd təsərrüfatı innovasiyası mövcud torpaq, su və biomüxtəliflik ehtiyatlarını tükəndirmədən kənd təsərrüfatı bitkilərinin məhsuldarlığını və adaptasiyasını artırmaq, çeşidini şaxələndirmək, ərzaq məhsullarının qidalılıq dəyərini artırmaq, heyvanların populyasiyalarını artırmaq, becərmə üçün artan sənaye məhsulları və yanacaq ehtiyaclarını təmin etmək potensialına malikdir (Məmmədov, Zeynalov, 2007).

Kənd təsərrüfatı sahəsi mövcud torpaq və su resurslarını, o cümlədən bioloji müxtəlifliyi qorumaq və iqlim dəyişikliyinə cavab vermək üçün təbii ehtiyatlardan daha davamlı şəkildə istifadə etməlidir. Bu çətinliklərin öhdəsindən gəlmək və imkanlara cavab vermək baxımından kənd təsərrüfatı sahəsinin davamlı şəkildə məhsuldarlığı artırması üçün innovativ yanaşmaları mənimsəməsi lazımdır. İnnovasiya yalnız texnoloji inkişafdan deyil, eyni zamanda fermerləri ehtiyac duyduqları məlumatlarla əlaqələndirməyin yeni yollarından qaynaqlanır.

Kənd təsərrüfatında innovasiya məhsul istehsalından tutmuş, istehsal vasitələrinin idarəedilməsinə və bazara çıxışa qədər istehsal tsiklinin bütün mərhələlərini və bütün dəyər zəncirindəki prosesləri əhatə edir (Abbasov, 2005)

Bu sahələrin hər birində innovasiyanın tətbiqi vacibdir. Kiçik kapital tələb edən və ya qazancın qısa müddət ərzində əldə edilə biləcəyi sadə innovasiyalar böyük kapital və əmək sərfi tələb edən və qoyulmuş vəsaitin geri qaytarılması qeyri-müəyyən olan kompleks innovasiyalardan daha asan qəbul edilir (Məmmədov, 2021).

Kənd təsərrüfatının elektronlaşması - aqrar sahədə geniş rəqəmsal texnologiyalar və data tətbiqetmələri ilə ifadə olunan dördüncü inqilab hesab olunur.

Kənd Təsərrüfatı İnnovasiya Sistemi (AIS) davranış və fəaliyyətlərinə təsir göstərən qurumlar və siyasətlərlə birlikdə yeni məhsulların, yeni proseslərin və yeni təşkilat formalarının istifadəsinə yönəlmiş təşkilatlar, müəssisələr və fərdlər şəbəkəsidir (Məmmədov, 2021). Yəni fərqli agentlərin qarşılıqlı əlaqədə olması, məlumatları əldə etməsi, paylaşması, mübadilə etməsi və istifadə etməsi qaydalarıdır. AIS dörd əsas komponentdən ibarətdir: tədqiqat və təhsil, ticarət və müəssisələr, əlaqələndirici qurumlar (bridging institutions) və əlverişli mühit (Məmmədov, Zeynalov, 2007).

**AIS-in müəyyənedici xüsusiyyətləri aşağıdakı cədvəldə verilmişdir.
 Cədvəl. Kənd təsərrüfatı innovasiya sisteminin müəyyənedici xüsusiyyətləri.**

Müəyyənedici xüsusiyyətlər	Xüsusiyyətin məzmunu
Məqsəd	Kənd təsərrüfatı istehsalı və marketinq sistemi boyunca innovasiya etmə qabiliyyətinin gücləndirilməsi
İştirakçılar (aktyorlar)	Kənd təsərrüfatı istehsalı və marketinqi ilə əlaqəli hər cür biliklərin yaradılması, yayılması, uyğunlaşdırılması və istifadəsi ilə məşğul olan dövlət və özəl sektordakı potensial bütün iştirakçılar
Nəticə	İstehsal, marketinq, siyasət araşdırmaları və müəssisə sahələri boyunca texniki və institusional yeniliklərin kombinasiyası
Təşkilatçılıq prinsipi	Sosial və iqtisadi dəyişikliklər üçün biliyin yeni şəkildə istifadəsi
İnnovasiya mexanizmi	İnteraktiv öyrənmə
Potensialın gücləndirilməsinin keyfiyyəti	İştirakçılar (aktyorlar) arasında qarşılıqlı əlaqələrin gücləndirilməsi: qarşılıqlı əlaqəni, öyrənməyi və yeniliyi dəstəkləmək üçün institusional inkişaf və dəyişiklik; əlverişli bir mühit yaratmaq.

Kənd təsərrüfatının inkişafının məzmunu dəyişdikcə innovasiyanın nəyi təşkil etdiyinə dair fikirlər dəyişmiş və buna müvafiq olaraq investisiya qoymaq üçün yanaşmalar da dəyişmişdir. Kənd təsərrüfatının inkişafı kontekstində “tədqiqat potensialı”nı (“research capacity”) yaradan fikirlər yenilik etmək qabiliyyətinə investisiya qoyuluşu yanaşmaları ilə birlikdə inkişaf etmişdir (Məmmədov, 2021).

İnnovasiya siyasəti dövlətin innovasiya prosesinə (məhsul və proses innovasiyalarının inkişafı və tətbiqi) təsir edən yanaşmaları və tədbirlərinin toplusudur. Bu siyasətin başlıca məqsədi iqtisadi (iqtisadi artım, məhsuldarlıq artımı, məşğulluq və rəqabətlik) olmaqla bərabər, mədəni, sosial, ekoloji məqsədlər də ola bilər. Dövlət özünün innovasiya siyasəti ilə innovasiya prosesi və fəaliyyətlərinin tədqiqat infrastrukturunu, investisiya, bazara çıxış və ticariləşmə, tənzimləyici mühit və texnologiya transferi aspektlərindəki problemlərin həllinə stimula verməlidir (Hüseynov, Novruzova, Əsəgərov, 2017).

İnnovasiya kollektiv fəaliyyət və mütəşəkkil mühit tələb edir. Kənd təsərrüfatı və ya kənd yerlərinin inkişafı üçün innovasiya dəstəyi sahəsində iki düşüncə məktəbi önə çıxır. Birincisi innovasiya üçün əlverişli şərait yaratmağı hədəfləyən “asanlaşdırma”ya inanır. İkincisi ideya və layihələndirmə mərhələlərindən paylanmaya və yayılmaya (Raven) qədər tədricən uyğunlaşdırılmış dəstək təmin edərək yenilikçi iştirakçılar (aktyorlar) birliyini üzə çıxarmağı və nəzarət etməyi əhatə edən strateji idarəetmə üzərində dayanır (“Azərbaycan Respublikasının milli iqtisadiyyat perspektivi üzrə Strateji Yol Xəritəsi”, 2016: 92).

Kənd təsərrüfatı sektorundakı inkişaf üçün texniki investisiyalar və inkişaf uzunmüddətli böyümənin təmin edilməsində vacibdir. İnnovasiya sosial və iqtisadi inkişafı təmin edə biləcək ən vacib vasitələrdən biridir və istehsalda səmərəliliyi artırmaqla yanaşı, təbii qaynaqlardan da səmərəli istifadə edilməsi, xüsusən də ekoloji cəhətdən təmiz (environmentally friendly) olması başlıca şərtidir. Kənd təsərrüfatındakı innovasiyalar yalnız input-output əlaqəsini yaxşılaşdırmaq və təbii ehtiyatların istifadəsi ilə məhdudlaşmır. Dünyada dəyişən iqtisadi, siyasi və ekoloji şərtlərdən asılı olaraq innovasiya yolu ilə zəncirdəki işlənməmiş xammala dəyər qatmaq və istehsaldan sonra emal etmək, qablaşdırmaq, saxlamaq, nəql etmək, paylaşmaq və qida təhlükəsizliyini təmin etmək mümkündür. Nəticə olaraq kənd təsərrüfatında innovasiya yuxarıda göstərilən proseslərlə birlikdə istehsalda təkan verərək böyüməni və inkişafı sürətləndirir (8)

İnnovasiyanı birbaşa və ya dolaylı formada dəstəkləmək üçün bir sıra dövlət siyasət alətləri vasitəsi ilə həyata keçirilən innovasiya siyasəti inkişaf etməkdə olan və inkişaf etmiş ölkələrin inkişaf strategiyalarının mərkəzindədir. Siyasi qərarverənlər iqtisadiyyatı inkişaf etdirmək üçün getdikcə daha çox innovasiya siyasəti vasitələrindən istifadə edirlər. Bununla birlikdə xüsusilə inkişaf etməkdə olan ölkələr kontekstində innovasiya siyasətindən danışarkən nəyin özünü doğruldacağı barədə daha az fikir birliyi var (Kərimov, Babayev, 2007)

İnnovasiya parkları ilə biznes parkları arasındakı fərq universitetlərlə əlaqəli olub-olmamaqdadır. Bütün innovasiya parklarının universitetlərlə az-çox əlaqəli olması demək olar ki, zəruridir. Biznes parklarında isə belə şərt yoxdur. İnnovasiya parkları çox vaxt universitet şəhərciklərində yaradılır və ya onların fəaliyyəti universitetlərlə birbaşa əlaqəli şəkildə qurulur. Bu parkların rezidentlərinin çoxunun universitetlə birbaşa və ya dolaylı əlaqələri var. Parkın rezidentləri həmin universitetin bəzi məzunlarını araşdırma aparmaq məqsədilə işə götürür. Digər rezidentlər universitetlə bağlanmış lisenziya və patent müqavilələri əsasında qurumun tədqiqat və texnologiyasından istifadə edə bilər (Məmmədov, Zeynalov, 2007).

Azərbaycan Respublikasının qanunvericiliyində innovasiya fəaliyyətinin stimullaşdırılmasına yönəldilmiş müddəalar əks olunub. Eyni zamanda müvafiq dövlət proqramları və strateji inkişafa dair sənədlərdə innovasiya fəaliyyətinin təşviqi və dəstəklənməsi məsələləri öz əksini tapmışdır (Ataşov, Novruzov, İbrahimov, 2014).

“Milli iqtisadiyyat və iqtisadiyyatın əsas sektorları üzrə strateji yol xəritələrinin təsdiq edilməsi haqqında” Azərbaycan Respublikası Prezidentinin Fərmanı ilə təsdiq edilmiş “Azərbaycan Respublikasının milli iqtisadiyyat perspektivi üzrə Strateji Yol Xəritəsi” ndə innovasiya siyasəti və innovativ iqtisadiyyatın qurulması ilə bağlı bir sıra tədbirlər müəyyən edilmişdir. Bu sənət də

innovasiya fəaliyyəti istehsal və idarəetmə sahələrində əmək məhsuldarlığının və rəqabətqabiliyyətliliyin yüksəldilməsi, insan kapitalının inkişafında fasiləsizliyin təmin edilməsi üçün əsas hərəkətverici qüvvə kimi müəyyən edilmiş və ölkədə innovasiyanın təşviqini stimullaşdıracaq fəaliyyət planları və dövlət proqramları hazırlanarkən bu fəaliyyətin əhəmiyyətinə diqqət edilməsi nəzərdə tutulmuşdur ("Azərbaycan Respublikasının milli iqtisadiyyat perspektivi üzrə Strateji Yol Xəritəsi", 2016: 92).

Aqrar sahədə idarəetmə sistemindəki təkmilləşdirmələr və innovasiyaların tətbiqi xüsusilə dövlət dəstəyi tədbirlərinin səmərəliliyinin artırılması istiqamətində həyata keçirilən fəaliyyətlərdə özünü göstərir.

Elektron Kənd Təsərrüfatı İnformasiya Sistemi (EKTİS) Azərbaycan Respublikası Kənd Təsərrüfatı Nazirliyinin əsas fəaliyyət prinsiplərini (fermerlərə yaxınlığı, şəffaf və səmərəli idarəetməni və innovasiyanın tətbiqi) özündə ehtiva edən, daxili və xarici sistemlərlə inteqrasiya imkanlarını geniş əhatə edən və kənd təsərrüfatı zəncirinin qurulmasına zəmin yaradan vahid bir sistemdir (Makkonnell, Stenli, Bryu, 2009).

EKTİS, ilk növbədə, kənd təsərrüfatı məhsulları istehsalçılarına dövlət dəstəyi tədbirlərinin bütün mərhələləri ilə bağlı biznes prosesləri əhatə edən modulların formalaşdırılmasını özündə ehtiva edən şəffaf və operativ idarəetmə alətidir.

EKTİS kənd təsərrüfatının zamanla bütün sahələrini əhatə etməklə yanaşı, həmçinin kənd təsərrüfatı ilə bağlı bütün proseslərin məntiqi əlaqələndirilməsinə, proseslərin tamamlanmasına, analizlərin aparılmasına, müasir texniki həllərin tətbiqinə, dəqiq məlumatlara əsaslanan proqnozların verilməsinə imkan yarada bilən vahid sistemdir. EKTİS-də kənd təsərrüfatı proseslərinin düzgün həyata keçirilməsi və inkişafını təmin etmək üçün nəzarət mexanizmlərinin qurulması, habelə real vaxt rejimində proseslərin izlənilməsi imkanları mövcuddur (Frederik, Mişkin, 2021: 700).

EKTİS-də qərar verməyə kömək edəcək və gələcək inkişaf üçün planlama işlərinin əsasını təşkil edəcək analitik hesabatların hazırlanması və modellərin qurulması, müasir dövrün əsas tələbi olan "Big Data"-nin toplanması və yaradılması imkanları vardır. Həmçinin EKTİS-in tətbiqi Azərbaycanda ilk dəfə subsidiyaların verilməsində şəffaflığı tam təmin etməklə aqrdataların toplanmasına, geniş təhlilinə imkan verir (Məmmədov, Zeynalov, 2007).

Azərbaycanda aqrar sektorda innovasiya fəaliyyətinin genişləndirilməsi istiqamətlərində müəyyən tədbirlər həyata keçirilmişdir. Xüsusilə son dövrlərdə innovativ yanaşmaların tətbiqi ilə bağlı təbliğat işləri artırılmışdır. Kiçik layihələr və startaplar formasında innovasiyaların yayımı ilə bağlı fəaliyyətlərin həyata keçirilməsinə başlanılmışdır. İnnovasiyaların fermerlər və aqrar sektorun inkişafı baxımından əhəmiyyəti, tətbiqi imkanları, dünya iqtisadiyyatında mövcud olan son innovativ texnologiyalarla bağlı kifayət qədər araşdırmalar aparılıb (Conatan, 2021: 896).

Hazırda kənd təsərrüfatı məhsulları istehsalının innovativ metodlarla həyata keçirilməsini stimullaşdırmaq məqsədilə dövlət tərəfindən dəstək tədbirləri həyata keçirilir. Belə ki, mövcud subsidiya qaydalarında müasir suya qənaət edən suvarma sistemlərinin tətbiqinin genişləndirilməsi məqsədilə intensiv bağlar üçün bu sistemlərin tətbiqi şərt kimi müəyyən edilib. Eyni zamanda fermerlərin müasir suvarma sistemlərinin quraşdırılması üçün investisiya xərclərinin müəyyən hissəsinin kompensasiya edilməsi məqsədilə avadanlıqların dəyərinin 40%-i dövlət tərəfindən subsidiyalaşdırılır. Ölkədə əkin sahələrinin təqribən 75 min hektarında müasir suvarma infrastrukturunu yaradılıb. 2020-ci ildə bu məqsədlə 20.5 milyon manat dəyərində güzəşt tətbiq edilmişdir. Həmçinin kənd təsərrüfatında istifadə üçün nəzərdə tutulmuş dronlar, robot texnikası və ağıllı idarəetmə üzrə texnoloji avadanlıqların satışına dövlət tərəfindən 40% güzəşt tətbiq edilir (Məmmədov, Zeynalov, 2007).

Nəticə

Ümumilikdə isə ölkədə innovasiya məhsulu istehsalının təşkili və tətbiqi yüksək investisiya tələb edən sahədir. Həmçinin innovativ yanaşmaların tətbiqi maliyyə tutumlu olmaqla yanaşı, həm də elmtutumlu sahə hesab olunur. Bununla belə gələcəkdə Azərbaycanda aqrar sektorun dayanıqlı

inkışafı məhz innovativ texnologiyaların tətbiqi ilə mümkün olacaqdır. Bu baxımdan kənd təsərrüfatı istehsalçıları kontekstində innovativ texnologiyaların tətbiqinin genişləndirilməsi birbaşa olaraq dövlət dəstəyi ilə bağlıdır. Başqa sözlə, ölkədə aqrar sektorun innovativ texnologiyaların tətbiqi ilə inkışafı dövlətin bu sahədə həyata keçirdiyi təşviq tədbirlərindən asılıdır.

Burada dövlətin, akademik institutların və özəl sektorun tətbiqi araşdırmalar və iqtisadi inkışaf məqsədilə bir arada fəaliyyət göstərməsi üçün ölkədə vahid məkanın yaradılması nəzərdə tutulur. Hökumətlər üçün innovasiya parkları iqtisadi inkışaf üçün bir vasitədir. Özəl sektor üçün innovasiya parkları işçi və sərmayə xərclərini minimallaşdıran, universitetlərin yüksək ixtisaslı işçi və tədqiqatçılarından, fiziki və laboratoriya imkanlarından istifadə edə bildikləri bir vasitədir. Akademik institutlar üçün innovasiya parkları tədqiqatları maliyyələşdirməkdə hökumət və özəl sektordan qrantlar əldə etmək üçün bir vasitədir. Hər üç tərəf bir-biriləri ilə sıx münasibətdə olaraq xərclərin azaldılmasında maraqlıdır.

Ədəbiyyat

1. “Azərbaycan Respublikasının milli iqtisadiyyat perspektivi üzrə Strateji Yol Xəritəsi”. (2016). 92 s.
2. “Azərbaycanda innovasiya siyasətinin effektivliyinin artırılması yolları”.
3. «İnvestisiya fəaliyyəti haqqında» Azərbaycan Respublikasının Qanunu.
4. Məmmədov, Z.F., Zeynalov, V.Z. (2007). Maliyyə pul tədavi və kredit. Bakı.
5. Sadıqov, M.M., Hüseyinov, M.C., Həsənov, H.H. (2012). Kənd təsərrüfatının maliyyəsi. Gəncə.
6. Abbasov, A.N. (2005). Qiymətli kağızların formalaşması və inkışafı. Bakı.
7. Məmmədov, S.M. (2021). Rəqəmsal keçid və elmi texnoloji inkışafın sürətləndirilməsi zəruriliyi. Bakı.
8. Hüseyinov, M.C., Novruzova, B.Y., Əsgərov, R.Ə. (2017). Kənd təsərrüfatının maliyyəsi. ADAU, 248 s. <https://atm.gov.az/az/news/562/qubada-innovasiya-festivali-kecirilib/>
9. <https://agroeconomics.az/az/article/34/isgaldan-azad-olunan-erazilerimizde-kend-teserrufa/>
10. Kərimov, A.E., Babayev, A.A. (2007). Qiymətli kağızlar bazarı. Bakı.
11. Ataşov, B., Novruzov, N., İbrahimov, E. (2014). Maliyyə nəzəriyyəsi. Bakı.
12. Makkonnell, I., Stenli, L., Bryu. (2009). Ekonomiks, 19 izdaniye.
13. Frederik, S., Mişkin. (2021). Pul, bank və maliyyə bazarlarının iqtisadiyyatı. TEAS Press Nəşriyyat evi. Bakı, 700 s.
14. Conatan, Q. (2021). Dövlət maliyyəsi və dövlət siyasəti. Worth Publishers. TEAS Press Nəşriyyat evi. Bakı, 896 s.

Göndərilib: 12.12.2023

Qəbul edilib: 05.02.2024

DOI: <https://doi.org/10.36719/2663-4619/99/14-19>

Nizami Əkbərov

Azərbaycan Dövlət Pedaqoji Universiteti
kimya üzrə fəlsəfə doktoru
adpu-kimya@mail.ru

Kəmalə İskəndərova

Azərbaycan Dövlət Pedaqoji Universiteti
kimya üzrə fəlsəfə doktoru
kemaleisva@mail.ru

Gülnarə İsmayılova

Azərbaycan Dövlət Pedaqoji Universiteti
kimya üzrə fəlsəfə doktoru
gulnara.ismayilova@yandex.ru
<https://orcid.org/0009-0005-4611-8754>

KEYFİYYƏTLİ TƏHSİL VƏ MÜASİR TƏLİM METODLARI

Xülasə

Bu məqalə keyfiyyətli təhsilin əsas aspektlərinin və təhsilin keyfiyyətinin yüksəlməsinə müasir təlim metodlarının təsirinin izahına həsr olunmuşdur. Qeyd olunmuşdur ki, keyfiyyətli təhsil məhz fənlərin keyfiyyətli tədrisindən başlayır. Təhsildə müasir təlim metodlarından da düzgün və məqsədli şəkildə istifadə olunması onun keyfiyyətinə əsaslı dərəcədə müsbət təsir edir.

Açar sözlər: *təhsil, tədris, təlim, fənlər, müəllim, tələbə, keyfiyyətli təhsil, məktəb, universitet, öyrənmək, oxumaq*

Nizami Akbarov

Azerbaijan State Pedagogical University
PhD in Chemistry
adpu-kimya@mail.ru

Kamala Iskanderova

Azerbaijan State Pedagogical University
PhD in Chemistry
kemaleisva@mail.ru

Gulnara Ismayilova

Azerbaijan State Pedagogical University
PhD in Chemistry
gulnara.ismayilova@yandex.ru
<https://orcid.org/0009-0005-4611-8754>

Quality education and modern training methods

Abstract

This article is devoted to the explanation of the main aspects of quality education and the influence of modern teaching methods on the improvement of the quality of education. It was noted that quality education begins with quality teaching of subjects. Correct and purposeful use of modern training methods in education has a fundamentally positive effect on its quality.

Keywords: *education, teaching, training, subjects, teacher, student, quality education, school, university, learning, reading*

Giriş

Həmişə təhsil sahəsində aparılan bütün islahatların məqsədi, məhz onun keyfiyyətinin yüksəldilməsinə nail olmaqdan ibarət olmuşdur. Çünki keyfiyyətli təhsil cəmiyyətin, dövlətin əsas sütunlarından biridir, daha sivil cəmiyyətin yaranmasının hərəkətverici qüvvəsidir.

Keyfiyyətli təhsil məhz *fənlərin keyfiyyətli tədrisindən* başlayır (Akanbayeva, 2014: 134-135; Əliyev, 2006: 70-88). Fənləri tədris edən müəllimlər yaşadıkları cəmiyyətin güzgüsü və onun hərəkətverici qüvvəsidir. Həmişə müəllim adı müqəddəs olmuş və onların bir çoxu xalqın maariflənməsində, inkişafında əvəzsiz rol oynamışlar. Xüsusilə, pedaqoji universitetlərdə çalışan bu şərəfli peşə sahibləri cəmiyyət üçün saysız-hesabsız layiqli kadrlar, müxtəlif fənlər üzrə çox savadlı və yüksək intellektli əsil vətənpərvər müəllimlər ordusu hazırlamışlar. Ona görə pedaqoji universitetlərin müəllimlərinə çox vaxt, düzgün olaraq, “müəllimlər müəllimi” de deyirlər. Onlar bu şərəfli adı doğrultmaq üçün, universitetdə yüksək səviyyəli tədrislə məşğul olaraq təhsilin keyfiyyətini yaxşılaşdırmalıdır. Müəllimlər hazırlayan universitetlərdə təhsil son dərəcə keyfiyyətli və hərtərəfli olmalı, savadlı müəllimlərin yetişdirilməsi işinə xidmət etməlidir.

Əbəs deyil ki, Ulu öndər Heydər Əliyev demişdir: “Mən yer üzərində müəllimdən yüksək ad tanımıram”. Dahılərdən biri də belə bir fikir söyləmişdir ki, əgər bir xalqı, bir milləti məhv etmək istəyirsənsə, onun müəllimlərini savadsız yetişdirmək kifayət edir. Onda o millət öz-özünə məhv olacaq və onu məhv etmək üçün müharibə etməyə belə ehtiyac qalmayacaqdır (Əliyev, 2007: 42-56; Mehrabov, 2005: 24-29).

Lakin müəllimlik peşəsi nə qədər şərəfli və yüksək olsa da, bir o qədər məsuliyyətli və çətindir. Dövlətin hər hansı bir sahədə: hərbi, iqtisadi, sosial və s. qüdrətli olması cəmiyyətdəki müəllimlərdən birbaşa asılıdır. Belə ki, baxçadakı tərbiyəçi müəllimədən başlayaraq, universitetdə mühazirə oxuyan müəllimlərdə bütün müəllimlər sanki, cəmiyyətin barometridir. Onlar yüksək biliyə, intellektə malik olsalar, cəmiyyət üçün savadlı, mədəni, ədalətli, bacarıqlı vətəndaşlar yetişdirəcəklər, həmin vətəndaşlar da öz növbəsində, normal cəmiyyət, iqtisadi və hərbi cəhətdən çox qüdrətli bir dövlət quracaqlar. Məhz buna görə də universitetlərdə təhsil sən dərəcə keyfiyyətli və hərtərəfli olmalı, daim xalqın, millətin, vətənin rifahı naminə çalışan vətəndaşların yetişdirilməsi işinə xidmət etməlidir. Bəli, universitetlərdəki tədrisin əsas qayəsi də məhz bundan ibarət olmalıdır (Akanbayeva, 2014: 134-138).

Keyfiyyətli təhsil - fənlərin yüksək səviyyəli, dünya standartlarına uyğun şəkildə tədrisindən birbaşa asılıdır. “Keyfiyyətli təhsil yüksək səviyyəli tədrisdən başlayır” desək, heç də yanlışdır. Ona görə universitetlərdə keyfiyyətli təhsilə nail olmaq üçün ilk növbədə, ayrı-ayrı fənlərin tədrisinin səviyyəsini yüksəltmək lazımdır. Son illərdə çap olunmuş yerli və xarici dərsliklərindən, internet materiallarından, vikipediyalardan istifadə edərək mükəmməl mühazirə materialı hazırlanması fənlərin bugünkü keyfiyyətli tədrisinin və bütövlükdə keyfiyyətli təhsilin əsas şərtlərindəndir (Veysova, 2004: 38).

Fənlərin düzgün istiqamətdə tədrisi keyfiyyətli təhsilin əsas amillərindən biridir və onlar bir sıra şərtlərlə əsaslandırılı bilər. Çünki təhsil, ilk növbədə, fənlərin tədrisindən başlayır. Tədrisin keyfiyyətini yaxşılaşdırmaq üçün hər bir fənn müəllimi çox böyük məsuliyyət daşmalıdır. Belə ki, universitetlərdə yüksək səviyyəli tədris prosesinə və keyfiyyətli təhsilə nail olmaq üçün:

1) Hər bir fənn müəllimi dərin nəzəri biliyə malik olmalı və bu bilikləri tələbələrə pedaqoji ustalıqla, müasir tədris metodlarından istifadə etməklə çatdırmalıdır. Bunun üçün onlar, ilk növbədə, ən müasir dərslik və dərs vəsaitlərindən (hətta dünya ədəbiyyatlarından və internet materiallarından belə) istifadə etməklə, yüksək səviyyəli və zəngin məlumatlı çox mükəmməl və dolğun, lakin açıq və aydın şəkildə, tələbələrin asanlıqla başa düşəcəkləri tərzdə olan mühazirə materialları hazırlanmalıdır. Mühazirə materiallarının daha asan qavranılması üçün, yeri gəldikcə, ona şəkil və qrafiklər, sxemlər, cədvəllər və digər interaktiv materiallar da daxil edilməlidir. Yaxşı olardı ki, mühazirələrin elektron versiyaları da tərtib edilsin və sayıtlarda yerləşdirilsin (Əkbərov, 2022: 127-129).

Mühazirə materiallarının izahı yaxşı olardı ki, tələbələrlə dialoq əsasında, keçilən mühazirələrə və əvvəllər tədris olunmuş fənlərdən alınmış köhnə biliklərə istinad edilərək aparılsın. Bu məqsədlə

müəyyən sorğular da aparıla bilər. Təbiət elmləri, xüsusilə, kimya ixtisası üzrə keçilən materiallar və əldə olunan biliklər təcrübi dərslərdə daha da möhkəmləndirilməlidir. Təcrübi məşğələlərdə həm də vizüal yaddaş tələbələrə dərsi daha mükəmməl başa düşməyə kömək edir. Hər bir mühazirə materialı yaxşı mənimsənilsin deyərək, dərslərin sonunda əsas prinsiplər və nəzəri materiallar məsələ və çalışmalar həlli ilə möhkəmləndirilməli və evdə də həlli məntiqi təfəkkür və əqli düşüncə tələb edən məsələ və çalışmalar, sual və tapşırıqlar verilməlidir (Yaponiya təhsil sistemində olduğu kimi). Artıq köhnə qaydalardan imtina edərək (yazı taxtasında təbaşirlə yazmaqdan), daha müasir təlim-tədris metodlarından istifadə etməklə, mühazirə materialları müasir metodlarla tələbələrin heç bir məniəsiz, açıq-aydın görə və eşidə biləcəkləri manitorlara verilməli və elektron karandaşlarla onlar üzərində izahat işləri aparılmalıdır (Polat, 2002: 9-17).

2) Müəllimlərin elmi və pedaqoji bacarıqları inkişaf etdirilməlidir. Onlar daim öz üzərlərində işləməli, nəzəri və praktik biliklərini genişləndirməlidirlər. Bununla əlaqədar olaraq, hər kafedra həftənin məlum bir günündə seminarlar, elmi diskussiyalar təşkil etməli, müntəzəm sürətdə açıq dərslər aparılmalı və lazım gələrsə, fakültənin qabaqcıl və əlaçı tələbələri də bu proseslərə cəlb olunmalıdırlar. Vaxtaşırı müəllimlərin və tədrisdə olan laborantların attestasiyaları keçirilməli və onların daim öz biliklərini müasir standartlar səviyyəsinə qaldırmaları stimullaşdırılmalıdır. Lazım gələndə də onlar respublikanın və dünyanın qabaqcıl ali məktəblərinə təkmilləşmə kurslarına göndərilməli və dünya standartlarına inteqrasiya prosesi getməlidir. Kafedralarda müasir dünya ədəbiyyatları əsasında gənc nəsəl düzgün istiqamətdə təhsil verə bilən, savadlı və yüksək intellektli müəllimlərin yetişdirilməsi işinə xidmət edən tədris planları, fənn proqramları, onlar əsasında dərsləklər, dərslər vəsaitləri və metodik vəsaitlər, sillabuslar hazırlanmalıdır.

3) Müəllimlər yüksək praktik vərdişlər əsasında təbii xammallardan xalqın rifahı naminə istifadə etməyin yollarını tələbələrə göstərməli, onların diqqətini bu sahəyə cəlb etməlidir. Tələbələr bu cür mövzularda kurs işləri, referatlar yazmağa cəlb olunmalıdırlar.

4) Fənn olimpiadaları təşkil olunmalı və hər kurs tələbələri üçün onların keçdikləri tədris materiallarına uyğun olaraq suallar tərtib olunmalı və qaliblər universitet rəhbərliyi tərəfindən mükafatlandırılmalıdır. Dekanlıqlar vaxtaşırı fakültə elmi şuralarını keçirərək, tədrisin keyfiyyətinin göstəricilərini obyektiv şəkildə analiz etməli, yol verilən səhvlərin dərhal aradan qaldırılması istiqamətində təxirəsalınmaz işlər aparmalıdır (Əlizadə, 2001).

5) Tələbələrin pedaqoji və istehsal praktikaları təşkil olunmalı, qabaqcıl orta məktəblərlə və istehsal müəssisələri ilə danışıqlar aparılmalıdır. Bioloqların respublikanın flora və faunasını, kimyaçıların isə respublikanın kimya zavodlarının texnoloji proseslərini mükəmməl öyrənmələrinə şərait yaradılmalı və bütün bunlara ciddi nəzarət olunmalıdır.

6) Tələbə-elmi cəmiyyətlərinin fəaliyyəti genişləndirilməli, lazım gələrsə, bu sahədə maddi-maraq prinsiplərindən istifadə edilməli, ən yaxşı və yaradıcı tələbə-elmi işləri üçün mükafatlar təsis olunmalıdır.

7) Vaxtaşırı kollektivlər və yoxlamalar təşkil olunmalı, tələbələrin aldıkları nəzəri və praktik biliklər obyektiv qiymətləndirilməli və onların yüksək bilik əldə etmələri stimullaşdırılmalıdır.

8) Bütün tədris prosesində müəllim-tələbə münasibətləri tam demokratik əsaslarla qurulmalı, bu münasibətlər müasir standartlar və tələblər səviyyəsinə qaldırılmalıdır. Baloniya sistemində uyğun olaraq, tələbələrin özlərinə müəllimləri seçmə imkanları yaradılmalıdır. Belə olan halda müəllimlər öz fənlərini daha dərindən, daha maraqlı və müasir tədris vasitələrindən istifadə etməklə daha yüksək səviyyədə tədris etməyə çalışacaqlar. Rektorluq-dekanlıq-müəllim-tələbə münasibətləri tam demokratiya və səmimiyyət əsasında, "ancaq keyfiyyətli təhsil naminə" ruhunda qurulmalıdır.

9) Tədrisin keyfiyyəti müəyyən meyarlarla qiymətləndirilməli və onun son nəticəsi hesablanmalıdır. Nəticə ölçülən olmalı, müəllimlərin əməyi diferensiallaşmalı və təhsilin keyfiyyət göstəricilərinə uyğun olmalıdır. Bunun üçün müəyyən standartlar müəyyənləşməli və maddi-maraq prinsipindən istifadə edilməlidir.

10) Tədris olunan fənnin tələbələr tərəfindən nə dərəcədə mənimsənilməsini yoxlamaq və tədrisin keyfiyyətinə nəzarət etmək üçün vaxtaşırı olaraq, kollektivlər, sınaqlar aparılmalı, tələbələrə kurs işləri, sərbəst işlər verilməlidir. Bütün, imtahan, yoxlama və qiymətləndirmələr

obyektiv aparılmalı, “Təhsildə güzəşt yoxdur!” şüarına ciddi əməl olunmalıdır (digər inkişaf etmiş ölkələrdə olduğu kimi). Semestir imtahanları əgər test üsulu ilə keçirilərsə, açıq testlərə, yazılı imtahanlarda isə məntiqi təfəkkür tələb edən suallara üstünlük verilməlidir.

11) Tələbələrə verilən kurs işləri, referatlar yaradıcılıq qabiliyyəti tələb edən olmalı, mənbələrdən mexaniki köçürmə xarakteri daşımamalıdır. Sərbəst işlər isə çalışmalar əsasında tərtib olunaraq, tələbələrdən məntiqi düşüncə tələb edən və onların əqli inkişafına xidmət edən formada olmalıdır. Nümunəvi kurs işləri və sərbəst işlər üçün mükafatlar təsis olunmalı, həvəsləndirmə metodlarından istifadə edilməlidir.

12) Vaxtaşırı tələbələrin respublikanın qabaqcıl müəllimləri, tanınmış pedaqoqları, elm adamları: kimyaçıları və bioloqları ilə görüşünü təşkil etməli, tələbələr onların dəyərli məsləhətlərindən faydalanmağa ruhlandırılmalıdır (İlyasov, 2018: 47).

13) Tədris, həm də dövlət siyasətinə sadıq olmalı, keyfiyyətli təhsilə və nəticədə güclü iqtisadi qüdrətə, xalqın rifah halının yüksəlməsinə xidmətlə sıx bağlı olduğunu, “savadlı adam heç vaxt ədalətsiz ola bilməz” prinsipini öndə tutmalı, universitetdə təhsil alan tələbələr – gələcəyin müəllimləri cəmiyyətin əsl hərəkətverici qüvvəsi, xeyirxah və bacarıqlı vətəndaşlar kimi, vətənpərvər və maarifçi ruhda yetişdirilməlidir.

14) Ana dilində çap olunmuş keyfiyyətli və sanballı dərsliklər, dərs vəsaitləri, metodik və elmi-metodik vəsaitlər olmadan yüksək səviyyəli tədrisdən söhbət gedə bilməz. Çünki, tələbələrin böyük əksəriyyəti əcnəbi dillərdə olan ədəbiyyatlardan demək olar ki, istifadə edə bilmirlər. Ona görə də kafedralara tapşırılmalıdır ki, ana dilində müasir dərsliklər çox az olduğu üçün, vaxtaşırı dərsliklər, dərs vəsaitləri və metodik vəsaitlər nəşr etdirsinlər. Bunun üçün konkurslar təşkil edilsin və yaxşı kitablar mükafata layiq görülərək universitetin kitabxanası üçün alınsın.

15) Daha keyfiyyətli tədrisə nail olmaq üçün fənnlərarası əlaqələrə geniş yer verilməlidir (Applikation of innovations to chemistry teaching methods in Azerbaijan, 2014: 312; Avidov-Ungar, Forkosh-Baruch, 2018: 183-191).

Nəticə

Beləliklə, bu deyilən istiqamətlərdə işin qurulması üçün tədrisə məhz peşəkar, tələbələrin psixologiyasını, müasir pedaqogikanı mükəmməl bilən vicdanlı və savadlı müəllimlər cəlb olunmalıdır. Tədrisin müasir tələblər səviyyəsində qurulması, onun keyfiyyətinin yüksəldilməsi bütövlükdə cəmiyyətin saflaşmasına və sonda onun iqtisadi, hərbi, sosial və s. sahələrdə qüdrətinin artmasına gətirərdi.

Müasir təlim və tədris metodlarına aşağıdakılar daxildir (Əkbərov, Həsənlı, 2002: 9-18):

1. Mühazirə - informasiyanın ötürülməsinin şifahi formasıdır (mühazirə zamanı əyani vasitələrdən istifadə olunur).

2. Seminar - müəllim və tələbələrin öyrənilən məsələlərin birgə müzakirəsi və müəyyən problemlərin həlli yollarının axtarışıdır.

3. Təlim - tədris üsuludur, onun əsasını pedaqoji prosesin praktiki tərəfi təşkil edir, nəzəri cəhəti isə yalnız yüksək elmi biliklərin əldə olunmasına xidmət edir.

4. Modul təlim - təhsil məlumatlarının *modul* adlanan bir neçə nisbətən müstəqil hissələrə bölünməsidir.

5. Distant təhsil - pedaqoji prosesdə telekommunikasiya vasitələrinin istifadəsini nəzərdə tutur ki, bu da müəllimə tələbələrdən çox uzaqda olarkən dərs keçməyə imkan verir.

6. Dəyər oriyentasiyası - tələbələrə dəyərlərin aşılmasına, onları sosial və mədəni ənənə və qaydalarla tanış etmək işinə xidmət edir.

7. Keys metodu - tələbələrin öyrəndiyi bilik və fəaliyyət sahəsində baş verə biləcək vəziyyətlərin tam öyrənilməsinə və təhlilinə əsaslanır.

8. Məşqçilik - müəllimlər və ya daha təcrübəli tələbələr tərəfindən daha az təcrübəsi olan tələbələrin fərdi və ya kollektiv şəkildə idarə edilməsi və öyrənilən mövzu üzrə bilik və bacarıqların dərk edilməsidir.

9. Rol oyunları - öyrənilən mövzu və ya mövzu çərçivəsində yaradılan oyunun məqsədlərinə cavab verən şəraitdə müəyyən edilmiş rolların tələbələr tərəfindən yerinə yetirilməsidir.

10. Biznes oyunu (işgüzar oyun) - öyrənilən mövzu və ya intizamla əlaqəli hər cür vəziyyətləri və ya fəaliyyət aspektlərinin xüsusiyyətlərini simulyasiya edir.

11. Model fəaliyyəti - mənimsənilən sahədə davranış, tapşırıqların yerinə yetirilməsi və təqlid üçün nümunə olan davranış modelini nümayiş etdirməkdən ibarətdir.

12. Yaradıcı qruplar - əsasən, müəllimlərdən - müxtəlif fənlər üzrə mütəxəssislərdən ibarətdir və hər hansı bir fənnin tədrisinə yönəlmiş pedaqoji prosesin təkmilləşdirilməsi metodlarının işlənilib hazırlanması ilə məşğul olurlar.

13. "Qırıntı"nın təhlili üsulu - real həyatda tez-tez yaranan və böyük iş həcmi ilə xarakterizə olunan vəziyyətləri simulyasiya etmək, belə vəziyyətlərin yaratdığı problemləri həll etməyin ən təsirli yollarını hazırlamaqdır.

14. Cüt işləmək - cütlü iş metodunun tələblərinə əsasən, bir şagird digəri ilə qoşalaşır və yeni fəaliyyətin mənimsənilməsi prosesində başqalarından rəy və qiymətləndirmənin alınmasına zəmanət verilir.

15. Refeksiya metodu - tələbələrin materialı müstəqil qavraması üçün lazımı şəraitin yaradılmasını və öyrənilən materialla bağlı, onların fəal tədqiqat mövqeyinə daxil olmaq bacarığının inkişaf etdirilməsini nəzərdə tutur.

16. Fırlanma (rotasiya) üsulu - tələbələr üçün fəaliyyət və ya dərs zamanı müxtəlif rolların təyin edilməsindən ibarətdir ki, onlar müxtəlif təcrübələr qazana bilsinlər.

17. Lider-izləyici metodu. Bu üsulda bir tələbə (və ya qrup) tanış olmayan bacarıqlara yiyələnmək üçün daha təcrübəli şagirdə (və ya qrupa) qoşulur.

18. "Uçan" üsulu. Bu - sadə söz öyrənilən mövzuya və ya problemə aid olan, hal-hazırda aktual məsələlərin məlumat və fikir mübadiləsi yolu ilə həll olunduğu, nəticədə tələbələrin bacarıqlarının artırılmasına imkan verən üsuldur.

19. Mifologem metodu - real şəraitdə yaranan problemləri həll etmək üçün qeyri-adi yolların axtarışını əhatə edir.

20. Təcrübə mübadiləsi metodu - tələbənin qısamüddətli başqa təhsil yerinə köçürülməsini və sonra geri qayıtmasını nəzərdə tutur.

21. Beyin fırtınası metodu.

22. Tematik müzakirələr metodu və s. müasir metodlar mövcuddur.

Ədəbiyyat

1. Akanbayeva, S.K. (2014). Kachestvennoye obrazovaniye – problemy i puti resheniya. Mezhdunarodnyy zhurnal prikladnykh i fundamental'nykh issledovaniy. № 8-4, s.134-135.
2. Əliyev, A.H. (2006). Kimyanın tədrisində yeni pedaqoji texnologiyalardan istifadə. Kimya məktəbdə, 3(15), s.70-88.
3. Əliyev, A.H. (2007). Ümumtəhsil məktəblərində kimyanın tədris edilməsi və təliminə verilən müasir tələblər. Kimya məktəbdə, 1 (17), s.42-56.
4. Mehrabov, A.O. (2005). Təlim prosesində konstruktiv öyrənmə modeli, idraki və sosial münasibətlərin formalaşma xüsusiyyətləri. Azərbaycan məktəbi, № 3, s.24-29.
5. Akanbayeva, S.K. (2014). Kachestvennoye obrazovaniye – problemy i puti resheniya. Mezhdunarodnyy zhurnal prikladnykh i fundamental'nykh issledovaniy. № 8-4, s.134-135.
6. Veysova, Z. (2004). Məktəb təhsilverənləri üçün fəal təlim kularına giriş kursu. Uniseflə birgə layihə. Bakı: Meqa-Print, 38 s.
7. Əkbərov, N.Ə. (2022). Kimya dərslərində əldə olunan biliklərin formalaşmasında kimyəvi eksperiment və təcrübələrin rolu. Ümummilli lider Heydər Əliyevin anadan olmasının 99-cu ildönümünə həsr olunmuş doktorant, magistrant və gənc tədqiqatçıların «Kimya və kimya texnologiyası» mövzusunda Respublika elmi konfransının materialları. Bakı: BDU, 466 s; s.127-129.

8. Polat, Ye.S. (2002). Metod proyektov: tipologiya i struktura. Litseyskoye i gimnazicheskoye obrazovaniye. № 9, s.9-17.
9. Əlizadə, Ə.Ə. (2001). Yeni pedaqoji təfəkkür: ideyalar, prinsiplər, problemlər. Bakı: "Adiloğlu" nəşriyyatı.
10. İlyasov, M.İ. (2018). Təhsilverən peşəkarlığı və pedaqoji səriştəliliyin müasir problemləri. Bakı, Elm və təhsil, 47 s.
11. Applikation of innovations to chemistry teaching methods in Azerbaijan. (2014). Asosjournal. The Journal of Akademic Sosial Science. Turkey, 312 p.
12. Avidov-Ungar, O., Forkosh-Baruch, A. (2018). Professional identity of teacher educators in the digital era in light of demands of pedagogical innovation, Teaching and Teacher Education, vol. 73, pp.183-191.
13. Əkbərov, N.Ə., Həsənli, Ş.V. (2002). Fənlərarası əlaqələr. Şagirdlərin fizikadan aldqları biliklərin kimyanın öyrənilməsində rolu. Kimya məktəbdə – Elmi-nəzəri və metodik məcmuə, № 1 (77), s.9-18.

Göndərilib: 12.12.2023

Qəbul edilib: 05.02.2024

DOI: <https://doi.org/10.36719/2663-4619/99/20-27>

Qorxmaz Hüseynov
Naxçıvan Dövlət Universiteti
kimya üzrə fəlsəfə doktoru
huseynli72@list.ru
Şəhriyar Camalzadə
Naxçıvan Dövlət Universiteti
magistrant
camalzadsehriyar@gmail.com

SİNİFDƏNXARİC İŞLƏRDƏ ŞAĞİRD LƏRDƏ KİMYADAN TƏDQİQATÇILIQ BACARIĞININ FORMALAŞDIRILMASI

Xülasə

Məqalədə kimya fəmindən şagirdlərdə tədqiqat bacarığının formalaşdırılması üsulları verilmiş, şagirdlərin yüksək səviyyədə təhsilini təmin etmək üçün onların təfəkkürünü hərtərəfli inkişaf etdirmək, biliklərini müstəqil şəkildə tətbiq etmək yolları təhlil edilmişdir. AMEA Naxçıvan Bölməsi ilə Naxçıvan Muxtar Respublikası Təhsil Nazirliyinin birgə həyata (2019-2023-cü illərdə) keçirdiyi "Sabahın tədqiqatçıları" layihəsində aparılan müşahidələr əsasında kimya fəmindən şagirdlərdə tədqiqat bacarığının formalaşdırılmasının metodologiyası işlənmiş, tədqiqat işinin yerinə yetirilmə mərhələləri müəyyən edilmişdir.

Açar sözlər: *sinifdən xaric iş, kombinə edilmiş dərs, bilik, bacarıq, vərdişlər, kimyəvi təcrübə, sabahın tədqiqatçıları, tədqiqat*

Gorkhmaz Huseynov
Nakhchivan State University
PhD in Chemistry
huseynli72@list.ru
Shahriyar Jamalzade
Nakhchivan State University
master student
camalzadsehriyar@gmail.com

Formation of chemistry research skills in students in extracurricular activities

Abstract

In the article, the methods of forming research skills in chemistry students were given, ways to comprehensively develop students' thinking and independently apply their knowledge were analyzed in order to ensure high-level education of students. On the basis of the observations made in the "Researchers of the future" project jointly implemented by the Nakhchivan Department of ANAS and the Ministry of Education of the Nakhchivan Autonomous Republic (in 2019-2023), the methodology of forming research skills in chemistry students was developed, and the stages of the research work were determined.

Keywords: *extracurricular work, combined learning, knowledge, skill, habits, chemical experience, researchers of tomorrow, research*

Giriş

Kimyanın tədrisində ən çox kombinə edilmiş dərs tipinin tətbiq olunması məqsədə uyğun hesab edilir. Bir neçə didaktik vəzifəni yerinə yetirən dərslərə kombinə edilmiş dərslər deyilir (Bataeva, 2004: 22-27). Belə dərslərdə məlum materialların təkrar olunması, dərinləşdirilməsi, yeni materialın izah olunması, möhkəmləndirilməsi, bacarıq və vərdişlərin formalaşdırılması, biliklərin

yoxlanılması və s. kimi məsələlərin həll edilməsinə imkan yaranır. Bu tip dərslərin yeni tədris vahidinin öyrənilməsinə başlanıldıqda həyata keçirilməsi məsləhət bilinir (Besedina, 2012: 21-25).

Kimya dərslərində şagirdlərin əldə etdikləri bilik, bacarıq və vərdişlərin inkişafına daima nəzarət etmək, çatışmazlıqları, nöqsanların vaxtında aşkar etmək və onları aradan qaldırmaq üçün müvafiq qabaqlayıcı tədbirlərin görülməsi də vacib olan tələblərdəndir (Fedorov, Metelev, Solovev, Shlyukova, 2012: 167).

Kimya eksperimental-nəzəri elmdir. Bu sahədə maddələrin və proseslərin öyrənilməsi eksperiment nəticəsində əldə edilmiş faktların təhlilinə, onların nəzəri izahına və ümumiləşdirilməsinə əsaslanır (İodiko, 1983: 17). Kimya dərslərində tədqiqat vərdişlərinə yiyələnmək üçün əsas yük eksperimental tapşırığın, hesablama hissəsinin, elmi fərziyyə və nəticələrin formalaşdırılması laboratoriya təcrübələrinə düşür. Belə ki, tədqiqat bacarıqlarının tam inkişafı praktiki iş zamanı baş verir (Veysova, 2013: 105-108; Podkopaeda, 2010: 16-24).

Kimyəvi təcrübə dərslərdə vizuallaşdırmanın ən vacib üsulu və əsas vasitəsidir. O, irəli sürülən fərziyyələrin doğruluğunu yoxlamaq və təhsil problemlərini həll etmək üçün istifadə olunur. Şagirdlər təcrübə vasitəsilə maddələr və onlarla baş verən dəyişikliklər haqqında məlumat əldə edirlər. Təcrübənin pedaqoji əhəmiyyəti ondan ibarətdir ki, onu müşahidə edərkən şagird mürəkkəb kimyəvi proseslərin idarə oluna biləcəyinə, ilk baxışda anlaşılmaz görünən hadisələrdə sirli heç nə olmadığına əmin olur. Bu baxımdan eksperiment tədris metodu kimi inkişaf etdirici və tərbiyəvi funksiyaları yerinə yetirir (Stepanova, 2005: 96).

Müasir məktəbin vəzifəsi təkcə şagirdlərin yüksək səviyyədə təhsilini təmin etmək deyil, həm də onların tərəkürünü hərtərəfli inkişaf etdirmək, biliklərini müstəqil şəkildə genişləndirməkdir (Mehrabov, 2013: 5-10; Əliyev, Əliyeva, Cabbarov, 2011). Kimya dərslərində və dərsləndənkənar saatlarda şagirdlərin tədris və elmi-tədqiqat fəaliyyətinin təşkilinə dair bəzi nümunələrə baxaq.

Şagirdlərin elmi-tədqiqat fəaliyyətinin təşkilində sistem qurma prinsipi təşəbbüskarlıq prinsipidir (Həmzəyev, 1991). Uşaq tədqiqatın gedişatını ancaq yaşamaqla, yəni öz təcrübəsi ilə mənimsəyə bilər. Buna görə də müəllimin vəzifələrindən biri şagirdə elmi tədqiqatın metodlarını, prinsiplərini, forma və metodlarını, peşə biliklərinin və elmi biliyin əsaslarını öyrətmək, elmi tədqiqat xarakterli problemləri həll etməklə müstəqil həyata keçirmək imkanı yaratmaqdır (Hukina, 1986: 43).

Yaradıcı fəaliyyətin ən qiymətli növü şagirdin müstəqil həyata keçirdiyi tədqiqat işidir (Zaqranisnaya, İvanova, 2010: 10-15). Məktəblərdə bu tip tədqiqatlar olduqca nadirdir. Bunun səbəbi subyektivdir. Çox az uşaq yaradıcı kəşfiyyatla məşğul olmaq qabiliyyətinə, ən əsası isə istək və vaxta malikdir.

AMEA Naxçıvan Bölməsi ilə Naxçıvan Muxtar Respublikası Təhsil Nazirliyinin birgə həyata (2019-2023-cü illərdə) keçirdiyi "Sabahın tədqiqatçıları" layihəsində gələcək nəsil tədqiqatçıların formalaşmasında bir çox nailiyyətlər qazanılmışdır. Layihənin əsas məqsədi ümumtəhsil məktəblərinin IX-XI siniflərində təhsil alan şagirdlərin elmi axtarışlara sövq edilməsi, onların intellektual potensiallarının və yaradıcılıq fəaliyyətinin stimullaşdırılması, elmi-tədqiqat işinə meyili istedadlı şagirdlərin aşkar edilməsidir.

Hər il layihə çərçivəsində Naxçıvan şəhərinin ümumtəhsil məktəblərinin 50 şagirdi bölmə əməkdaşları tərəfindən hamiliyə götürülərək, fərdi və kollektiv şəkildə tədqiqatlara cəlb edilir və uğurlu nəticələr əldə olunur. Bölmə əməkdaşlarının rəhbərliyi ilə şagirdlər müxtəlif layihələrdə iştirak etmiş və əldə etdikləri nailiyyətlərə görə diplom və medallar qazanmışlar.

"Sabahın tədqiqatçıları" layihəsində kimya üzrə iştirak edən şagirdlər Naxçıvan Muxtar Respublikasının mineral xammalı əsasında geniş praktiki əhəmiyyətə malik birləşmələri almaq məqsədini qarşıya qoymuşdur. Bu maddələr xalq təsərrüfatının bütün sahələrində - yeyinti sənayesi, tikinti materiallarının istehsalı, tibb, kimya, neft kimyası və s. geniş tətbiq edilir. Belə ki, layihədə iştirak edən şagirdlər 4 qrupda tədqiqat aparmışlar.

1-ci qrupda tədqiqat aparan şagirdlər Biləv alüminium süxurundan alüminiumun bəzi birləşmələrinin (alüminium-oksit, alüminium hidrokسيد, alüminium-sulfat və kalium-alüminium zəyi) alınmasını həyata keçirmişlər. onlar müəyyən etmişlər ki, Biləv alüminium süxurunun əsas

tərkibi (52,7%) alüminium-sulfat kristalhidratından ($\text{Al}_2(\text{SO}_4)_3 \cdot 18\text{H}_2\text{O}$) ibarətdir. Şagirdlər əldə etdikləri elmi biliklər əsasında məhlulda olan alüminium-sulfat duzunu kristallaşdırma metodu ilə ayırdılar. Bunun üçün məhlul əvvəlcə H_2SO_4 məhlulu ilə turşulaşdırılmış, qatlaşana kimi buxarlandırılmış və buzlu suda soyudulmuşdur. Çini kasada kristallaşan $\text{Al}_2(\text{SO}_4)_3 \cdot 18\text{H}_2\text{O}$ kristalhidratının çəkisi təyin edilmişdir. Süxurdan 76,4% çıxımla $\text{Al}_2(\text{SO}_4)_3 \cdot 18\text{H}_2\text{O}$ kristalhidratı alınmışdır (şək. 1). Müəyyən edildi ki, $\text{Al}_2(\text{SO}_4)_3 \cdot 18\text{H}_2\text{O}$ kristalhidratını 420°C temperaturda 3 saat müddətində gözütdikdə kristallaşma suyunu tamamilə itirir. Qravimetrik metodla müəyyən edilmişdir ki, közərtmədən sonra susuz $\text{Al}_2(\text{SO}_4)_3$ 39,23% təşkil edir.



Şəkil 1. $\text{Al}_2(\text{SO}_4)_3 \cdot 18\text{H}_2\text{O}$ kristalhidratı

Şagirdlər Biləv alüminium süxurundan alınmış alüminium-sulfat kristalhidratından nümunə götürmüş isti suda həll edilmiş, sonra həcmi 100 ml-ə kimi durulaşdılar. Sonra həmin məhlulun üzərinə yavaş-yavaş 10%-li ammonium-hidroksid məhlulu əlavə etdilər. Onlar əyani olaraq məhlulda $\text{pH}=8$ olduqda tam çökmə baş verdiyini müşahidə etdilər. Alınmış ağ rəngli həlməşikvari alüminium hidroksid çöküntüsü süzgəc kağızı vasitəsilə süzülmüş, distillə suyu ilə yuyulduqdan sonra quruducu şkafda 100°C temperaturda 8 saat müddətində qurudulmuşdur. Bu zaman şagirdlərə aşağıdakı suallara tapmaq tapşırıldı:

1.Nə üçün alüminium hidroksid pH -ın yuxarı və aşağı qiymətlərində çökmür?

2.Alüminium hidroksidi yüksək temperaturda közərtsək nə baş verər?

Şagirdlər 1-ci suala tez cavab verdilər: çünki alüminium hidroksid amfoterdir, turş mühitdə müvafiq duzlar, əsasi mühitdə isə alüminatlar alınır. Bu duzlar isə suda yaxşı həll olur.

Şagirdlər 2-ci suala fərqli cavablar verdilər: bir qismi “parçalanır”, digər qismi isə “əriyər” dedilər. Problemi həll etmək üçün şagirdlər tədqiqatı davam etdirməyə başladılar. Biləv alüminium süxurundan alınmış alüminium-hidroksiddən hazırlanmış nümunə çini butaya yerləşdirildi və Mufel sobasında 800°C temperaturda 2 saat müddətində közərdildi.

Közərtmə başa çatdıqdan sonra çini buta ekskatora yerləşdirildi və otaq temperaturuna kimi soyuduldu. Şagirdlər internetdən araşdırma apararaq müəyyən etdilər ki, alüminium-hidroksid 575°C -dən yuxarıda parçalanır. Tam parçalanma 780°C -də başa çatır və alüminium oksid alınır.

Onlar HİTACHI TM3000 markalı skanedici elektron mikroskopunda (SEM) alüminium-hidroksidin və alüminium oksidin SEM şəkillərini çəkərək onların mikroquruluşlarını müqayisə etdilər (şək. 2).

Əyanilik şagirdlərdə tədqiqata böyük maraq yaratdı. Onlar kalium-alüminium zəyi almaq üçün Biləv alüminium süxurundan aldıkları $Al_2(SO_4)_3 \cdot 18H_2O$ kristalhidratını qaynar suda həll etdikdən sonra mühitin pH-ı 3 olana kimi sulfat turşusu əlavə etdilər.

Sonra onun üzərinə $KAl(SO_4)_2 \cdot 12H_2O$ birləşməsinin tərkibinə uyğun olaraq ekvimolyar miqdarda K_2SO_4 məhlulu əlavə edib qarışdırdı. Alınmış məhlulu $100^{\circ}C$ temperaturda ifrat doymuş məhlul alınana kimi buxarlandırıldı. Qaynar məhlulu buzlu suda soyutduqda şəfəf rəngli $KAl(SO_4)_2 \cdot 12H_2O$ kristalları çökdüyü müşahidə olundu. Kristalları süzüb ayırdıqdan sonra süzgəc kağızı üzərində 24 saat müddətində (otaq temperaturunda) qurutdular. Sonra isə kalium-alüminium zəyinin SEM şəklini çəkirlər (şək. 3).

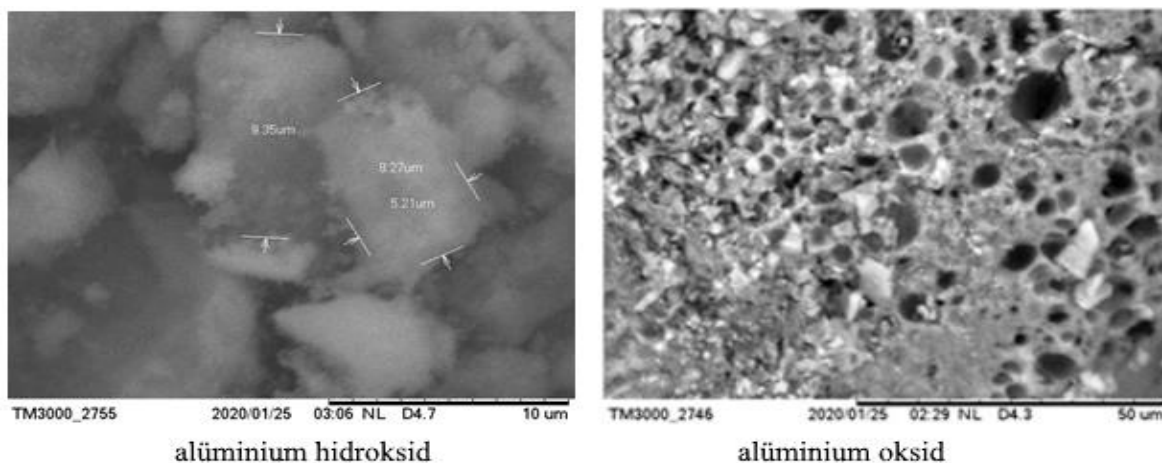

alüminium hidroksid

alüminium oksid

Şəkil 2. Alüminium hidroksid və alüminium oksidin SEM şəkli

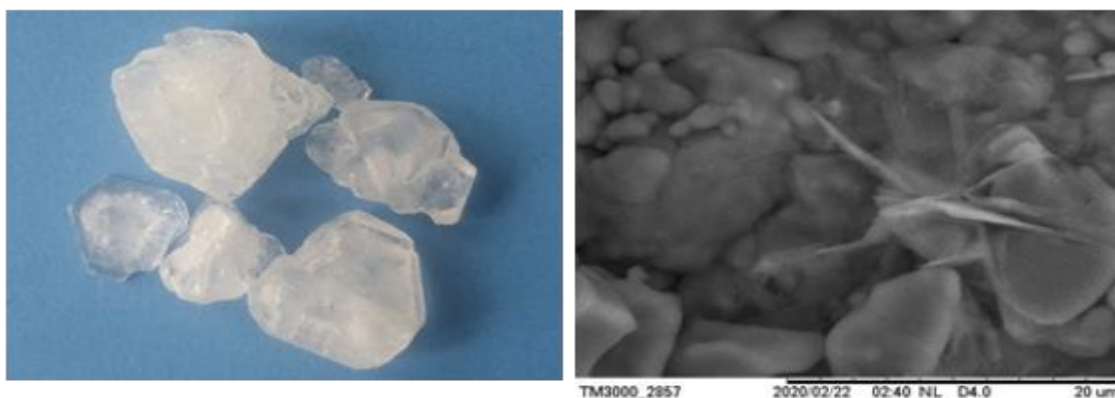

Şəkil 3. Kalium-alüminium zəyinin kristalları və SEM şəkli

Aparılan müşahidələrdən aydın oldu ki, tədqiqat müasir təhsilə uyğun gələn zehni qabiliyyətlərin inkişafının universal vasitələrindən biridir.

Tədqiqat fəaliyyəti yaradıcı fəaliyyət formalarından biridir, buna görə də bilik və bacarığın formalaşdırılması şagirdlərin yaradıcı və zehni qabiliyyətlərinin inkişafı probleminin tərkib hissəsi kimi nəzərdən keçirilməlidir. Şagirdin müxtəlif bilik sahələrində müxtəlif müstəqil fəaliyyətlərə cəlb edilməsi əsasında onun intellektual və mənəvi inkişafı təhsilin inkişafının strateji istiqaməti sayıla bilər.

2-ci qrup şagirdlər Naxçıvan Muxtar Respublikası ərazisində olan mineral suların tərkibini analiz edərək suların codluğunu öyrənmişlər. “Badamlı”, “Sirab” və “Vayxır” sularının minerallıq dərəcəsini, pH-nı və tətbiq sahələrini müəyyənləşdirmişlər. Şagirdlər Naxçıvan Muxtar Respublikasında

250-dən artıq mineral bulaqlar olduğunu, onların Şərqi Arpaçay, Naxçıvançay, Əlincəçay, Gilançay, Ordubadçay, Qaradərəçay və Şahbuzçay vadilərində olduğunu öyrəndilər. Bu bulaqların ən qədim geoloji süxurlardan çıxdığını söylədilər, qeyd etdilər ki, 1843-cü ildən başlayaraq bu suların tərkibi öyrənilməyə başlamışdır və bu sular 6 tipə, 16 sinfə və 33 növə ayrılmışdır.

Mineral suların tərkibini öyrənən şagirdlərin tədqiqat bacarığını müəyyən edərkən aşağıdakı nəticələrə gəlinmişdir:

1. Şagirdləri öz fikirlərini və ideyalarını formalaşdırmağa və dolayısı ilə ifadə etməyə həvəsləndirir;

2. Şagirdləri mövcud ideyalara zidd olan hadisələrlə üzləşdirir;

3. Şagirdləri fərziyyələr, təxminlər və alternativ izahatlar irəli sürməyə təşviq edir;

4. Şagirdlərə sərbəst və rahat bir mühitdə, xüsusən də kiçik qrup müzakirələri vasitəsilə öz fərziyyələrini araşdırmaq imkanı verir;

5. Şagirdlərə yeni anlayışları geniş spektrli hadisələrə və vəziyyətlərə tətbiq etmək imkanı verir ki, onların praktik əhəmiyyətini qiymətləndirə bilsinlər.

Buradan belə bir nəticəyə gələ bilirik ki, elmi tədqiqat öz mahiyyətinə görə dövrü və uzunmüddətli daxili axtarış, elmi məlumatların dərin mənalı və yaradıcı işlənməsi, zehni proseslərin xüsusi analitik və proqnozlaşdırıcı xüsusiyyətləri rejimində işləməsi ilə əlaqəli aktiv idrak mövqeyini nəzərdə tutur.

3-cü qrup şagirdlər ekskursiya təşkil edərək bəzi mineral (boksit, maqnetit, gillər, kvarts, molibdenit və s.) nümunələri toplamış və onların tərkiblərinin araşdırılmışlar. Onlar bu minerallardan bəzi kationların (Al^{3+} , Fe^{2+} , Fe^{3+} , Cu^{2+} və s.) çökdürülməsi şəraitini müəyyən etmişlər.

Şagirdlər ilk növbədə apardıqları nəzəri araşdırmalar haqqında məlumat verdilər. Onlar qeyd etdilər ki, Naxçıvan Muxtar Respublikası ərazisində 200-dən çox nadir, nəcib, qara və əlvan metallar, üzlük və bəzək daşları, divar daşı, kərpic və kirəmit gili, seolit, boksit, inşaat qumu, yol tikintisi və beton üçün çınqıl, sement və əhəng xammalı, daşduz, dolomit, gübrə xammalı, şüşə sənayesi xammalı yataqları aşkar edilmişdir.

1925-ci ildən Naxçıvan Muxtar Respublikasının mineral xammalının planlı şəkildə öyrənilməsinə başlanılıb və təbii ehtiyatlarla zəngin olan bu regionun geoloji quruluşu və faydalı qazıntıları haqqında yeni məlumatlar əldə edilmiş, məlum faydalı qazıntı yataqları yerləşən rayonların ilk geoloji xəritələri tərtib olunmuşdur. Bu faydalı qazıntı yataqlarının bir çoxunun perspektivliyi qiymətləndirilmiş, bəzilərinin isə kəşfiyyatı başa çatdırılaraq ehtiyat komissiyasına təhvil verilmişdir.

Bu qrupdakı müşahidələrimiz onu deməyə əsas verir ki, axtarış fəaliyyəti tədqiqat davranışının əsas mənbəyi və sürücüsü kimi çıxış edir. Onun motivasiya komponentini xarakterizə edir. Axtarış fəaliyyəti arzusu əsasən əvvəlcədən müəyyən edilir. Lakin bu keyfiyyət ətraf mühitin təsiri altında inkişaf edir.

Tədqiqat fəaliyyəti insan fəaliyyətinin bütün növlərinə nüfuz edir, idrak proseslərinin inkişafında, öyrənmədə, sosial təcrübənin mənimsənilməsində, sosial inkişafda və şəxsiyyətdə mühüm funksiyaları yerinə yetirir. Yəni, deyə bilirik ki, tədqiqat fəaliyyəti idrak fəaliyyəti ilə stimullaşdırılır, tədqiqat təfəkkürü ilə səciyyələnir və tədqiqat davranışında özünü göstərir.

4-cü qrup şagirdlər arsen (III) sulfid və sürmə (III) sulfid birləşmələrinin hidrokimyəvi çökdürülməsi və nanostrukturalarının formalaşdırılması şəraitinin tədqiqi ilə bağlı işlər yerinə yetirmişlər.

Onlar Darıdağ arsen və sürmə filizlərindən müvafiq olaraq arsen (III) sulfid və sürmə (III) sulfid birləşmələri almış onların xassələrini araşdırmışlar (şək. 4). Müxtəlif temperaturlarda bu birləşmələrin mikromorfologiyasını öyrənmişlər.

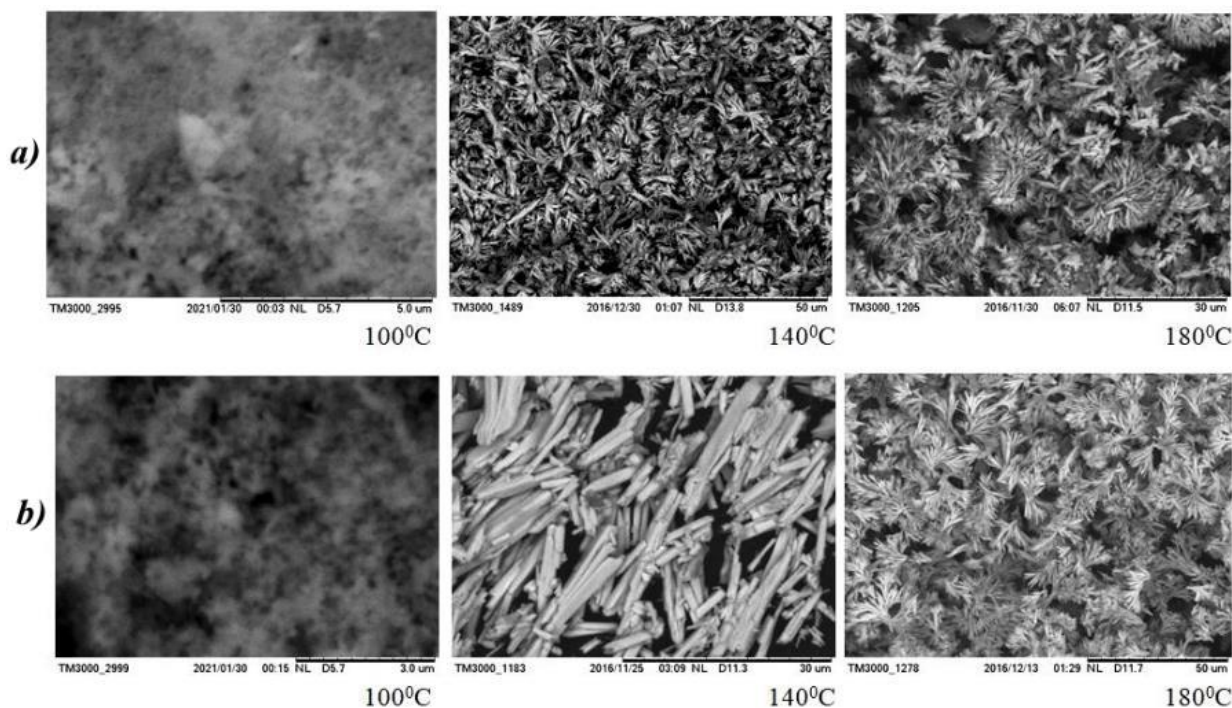

Şəkil 4. Arsen (III) sulfid və sürmə (III) sulfid birləşmələrinin SEM şəkilləri

Bütün layihələrin nəticələri dinlənilmiş və müzakirə aparılmışdır. Sonda elmi tədqiqat işlərinin metodologiyası müəyyən edilmişdir. Belə ki, elmi tədqiqat işlərinin təşkili üçün aşağıdakı mərhələləri əhatə edən metodologiya işləyib hazırlanmışdır: hazırlıq, planlaşdırma, tədqiqat informasiyanın toplanması və aralıq problemlərin həlli, nəticələrin təqdimatı, nəticənin və prosesin qiymətləndirilməsi (şək. 5).



Şəkil 5. Şabahnın tədqiqatçıları layihəsində iştirak edən şagirdlər

Nəticələrin təhlili göstərir ki, elmi-tədqiqat işi 1-ci qrupda ~67%, 2-ci qrupda ~72%, 3-cü qrupda ~69%, 4-cü qrupda isə ~75% yerinə yetirilmişdir.

Yuxarıdakı mərhələləri yerinə yetirərkən şagirdlər əvvəlcə mövcud biliklər haqqında məlumatların toplamış və ümumiləşdirmişdir. Tədqiqat mövzusu üzrə xülasə icmalı tərtib edilmişdir.

Bu zaman şagirdlərdə tədris ədəbiyyatı ilə işləmək, sorğu kitabçalarından və cədvəllərdən istifadə etmək bacarığı formalaşmışdır. Mövcud biliklərin təhlili və tənqidi qiymətləndirilməsi, tədqiqat mövzusunun qismən və ya tamamilə araşdırılmamış tərəflərinin müəyyən edilməsi əsasında tədqiqat planlaşdırılması həyata keçirilmişdir. Mövzular üzrə analitik icmal tərtib edilmiş,

tədqiqat problemi və konkret tapşırıqlar verilmişdir. Bunun əsasında şagirdlər nəzəri və eksperimental tədqiqatlar aparılmışdır.

Nəticədə şagirdlər yeni biliklər əldə etmək və problemi həll etmək bacarığına yiyələnmişdir. Görülən işləri və əldə edilən nəticələri təsvir edən elmi mətn tərtib edilmişdir. Sonda hər bir tədqiqat işinin nəticələrinin tədqiqatı və qiymətləndirilməsi aparılmışdır.

Müəyyən edilmişdir ki, axtarış və tədqiqat bacarığı şagirdə özünü dərk etməyə imkan verir. Məhz bu hal onu ilk gündən elmi problemlərin həlli prosesində fəal iştirak etməyə sövq edir. Şagird müstəqil fəaliyyət göstərmək qabiliyyətlərinin genişlənməsi onda təkcə qərar qəbul etmə prosesinə deyil, həm də nəticələrə maraq yaradır (Əliyev, Cabbarov, 2008).

Əldə edilən nəticələr tədqiqat işi tədqiqat bacarığını inkişaf etdirmək vasitəsi kimi xidmət edə biləcəyi fərziyyəmizi təsdiqləyir. Məhz sistemli yanaşma ilə, tədqiqat fəaliyyətini artırmaqla təhsil və idrak səriştəsi kimi mürəkkəb, çoxkomponentli səriştəni formalaşdırmaq mümkündür.

Müəyyən edilmişdir ki, tədqiqat fəaliyyəti tədris işinə rəngarənglik gətirir, yorğunluğu aradan qaldırır, diqqəti, zəkanı, müstəqilliyi inkişaf etdirir, fənnə marağı artırır. Təcrübə göstərir ki, şagirdlərin tədqiqat bacarıqlarının inkişafı üzrə məqsədyönlü və sistemli iş aşağıdakılara kömək edir (Əlizadə, 1998):

- 1) təhsil fəaliyyətinin motivasiyasını gücləndirir;
- 2) elmi-tədqiqat fəaliyyətində texnologiyalardan istifadə ilə əlaqədar tədris prosesinin keyfiyyətini artırır;
- 3) şagirdlərin kimyaya marağının artırılır;
- 4) bilik əldə etmək fəaliyyətlərində müstəqilliyi inkişaf etdirir;
- 5) şagirdlərin intellektual inkişafını artırır.

Nəticə

Nəticə etibarlı ilə, kimyanın dərinədən öyrənilməsi ilə təşkil olunan tədqiqatlar sistemi təkcə ümumi və qeyri-üzvi kimya üzrə biliklərin mənimsənilməsinə deyil, həm də üzvi və analitik kimya üzrə biliklərin yenilənməsinə kömək edir. Bu şagirdlərdə elmi-tədqiqat bacarıqlarının səviyyəsinin artırılmasına, xüsusən də təcrübəni ümumiləşdirmək, layihələndirmək və onun nəticələrini təhlil etmək bacarığı yaradır. Bununla da bilik və praktiki hərəkətlərin daha şüurlu mənimsənilməsinə nail olunur.

Ədəbiyyat

1. Bataeva, E.V. (2004). Formirovanie issledovatel'skikh umeniy. Khimiya v shkole. №1, s.22-27.
2. Besedina, L.L. (2012). Issledovatel'skaya deyatel'nost kak sredstvo formirovaniya klyuchevikh kompetensiy. Khimiya v shkole. №7, s.21-25.
3. Fedorov, A.G., Metelev, S.E., Solovev, A.A., Shlyukova, E.V. (2012). Kompetentnostniy podkhod v obrazovatel'nom processe (monoqrafiya). Omsk, 167 s.
4. Iodko, A.Q. (1983). Formirovanie u uchashixsya issledovatel'skoy deyatel'nosti v processe obucheniya ximii: avtoref. dis. kand. ped. nauk. Minsk, 17 s.
5. Veysova, Z. (2013). Dərs və onun quruluşu haqqında. "Kurikulum" jurnalı. № 2, s.105-108.
6. Podkopaeva, I.N. (2010). Organizatsiya i provedenie uroka-issledovaniya. Khimiya v shkole. № 4, s.16-24.
7. Stepanova, M.V. (2005). Uchebno-issledovatel'skaya deyatel'nosti shkolnikov v profil'nom obuchenii: Uchebno-metodicheskoe posobie dlya uchiteley. Pod red. A.P.Tryapinoy, SPb., KARO, 96 s.
8. Mehrabov, A. (2013). Müasir dərs: onun təşkilinə və gedişinə qoyulan tələblər. "Kurikulum" jurnalı, № 4, s.5-10.
9. Əliyev, B.H., Əliyeva, K., Cabbarov, R. (2011). Pedaqoji psixologiya. Bakı.
10. Həmzəyev, M.Ə. (1991). Pedaqoji psixologiya. Bakı.

11. Hukina, G.I. (1986). Rol deyatelnosti v uchebnom prosesse: kn. dlya uchitelya. M., Prosveshenie, 144 s.
12. Zaganisnaya, N.A., Ivanova, R.G. (2010). Sovremennie podkhodi k obuseniyu khimyy. Khimiya v shkole. №2, s.10-15.
13. Əliyev, B.H., Cabbarov, R.V. (2008). Təhsildə şəxsiyyət problemi. Bakı.
14. Əlizadə, Ə.Ə. (1998). Müasir Azərbaycan məktəbinin psixoloji problemləri. Bakı.

Göndərilib: 08.12.2023

Qəbul edilib: 26.01.2024

DOI: <https://doi.org/10.36719/2663-4619/99/28-33>

Əlöysəd Əsgərov

Azərbaycan Dövlət Aqrar Universiteti
iqtisad üzrə fəlsəfə doktoru
alovsad.asgarov@mail.ru

Bəsti Novruzova

Azərbaycan Dövlət Aqrar Universiteti
elekberlimehemmed@mail.ru

MÜƏSSİSƏLƏRİN MALİYYƏ SİYASƏTİ

Xülasə

Müəssisənin (təşkilatın) maliyyəsi ümumilikdə maliyyə sisteminin əsas həlqəsidir. İctimai istehsal sferasına xidmət etmə xüsusiyyətinə görə maddi istehsal sahələrinin müəssisələrinin maliyyəsi və qeyri-istehsal sahələri təşkilatlarının maliyyəsi bir-birindən fərqlənir. Mülkiyyət formasından asılı olaraq müəssisənin maliyyəsi dövlət müəssisələrinin maliyyəsi və qeyri-dövlət müəssisələrinin (xüsusi, kooperativ, birgə müəssisələr) maliyyəsinə bölünür. Bütün bu münasibətlərdən aydın olur ki, müəssisələrin maliyyəsinin zəruriliyi əmtəə-pul münasibətlərinin mövcudluğu və dəyər qanununun fəaliyyəti ilə sıx surətdə əlaqədardır. Müəssisənin maliyyəsinin bölüşdürücü funksiyası vasitəsilə ictimai məhsulun, ümumi gəlirin, müəssisənin sərəncamında qalan mənfəətin bölgüsü, məqsədli pul fondlarının, əsas və dövriyyə vəsaitlərinin, amortizasiya fondunun yaradılması və istifadəsi həyata keçirilir.

***Açar sözlər:** müəssisənin maliyyəsi, mənfəət, amortizasiya fondu, gəlir, xərc, pul fondları, büdcədən kənar fond*

Aloysad Asgarov

Azerbaijan State Agrarian University
PhD in economics
alovsad.asgarov@mail.ru

Basti Novruzova

Azerbaijan State Agrarian University
elekberlimehemmed@mail.ru

Financial policy of enterprises

Abstract

Enterprise (organization) finance is the main link of the financial system in general. Due to the feature of serving the social sphere of production, the finance of enterprises of material production areas and the finance of organizations of non-production areas differ from each other. Depending on the form of ownership, the finance of the enterprise is divided into the finance of state enterprises and the finance of non-state enterprises (private, cooperative, joint enterprises). It is clear from all these relationships that the necessity of enterprise finance is closely related to the existence of commodity-money relations and the operation of the law of value. Through the distributive function of the enterprise's finances, the distribution of the public product, total income, profit remaining at the disposal of the enterprise, the creation and use of special funds, fixed and circulating funds, depreciation fund is carried out.

***Keywords:** enterprise finance, profit, amortization fund, income, expenditure, cash funds, off-budget fund*

Giriş

Müəssisə dedikdə mənfəət əldə etmək və ictimai tələbatı ödemək məqsədi ilə təsərrüfat fəaliyyətini həyata keçirmək üçün yaradılan müstəqil təsərrüfat subyekti başa düşülür. Xüsusi təsərrüfat maliyyəsi təsərrüfatçılıq subyektlərinin gəlirlərinin formalaşması və istifadəsinin spesifikasiyi ilə əlaqədar aşağıdakı həlqələri (elementləri) özünə daxil edir. İctimai istehsal sferasına xidmət etmə xüsusiyyətinə görə maddi istehsal sahələrinin müəssisələrinin maliyyəsi və qeyri-istehsal sahələri təşkilatlarının maliyyəsi bir-birindən fərqlənir. Mülkiyyət formasından asılı olaraq müəssisənin maliyyəsi dövlət müəssisələrinin maliyyəsi və qeyri-dövlət müəssisələrinin (xüsusi, kooperativ, birləşmiş müəssisələr) maliyyəsinə bölünür (Makkonnell, Stenli, Bryu, 2009).

Müəssisənin maliyyəsinin təşkilinin əsasını maliyyə planı təşkil edir. Maliyyə planının forması gəlir və xərclər balansıdır ki, burada müəssisənin maliyyə-təşkilat fəaliyyətinin nəticələri, onun büdcə, büdcədən kənar fondlar və bank ilə qarşılıqlı əlaqəsi öz əksini tapır. İnvestisiya fəaliyyətində heç bir firma maliyyələşdirməyə və son maliyyə nəticəsi ilə əsaslandırılmış layihə (plan) işləyib hazırlamadan işə başlama bilməz. Firmadaxili planlaşdırma əsasında müqavilələr bağlanır, müsabiqə əsasında sifarişlər yerləşdirilir. Planların işlənilməsi-hazırlanması (xaricdə onları layihə adlandırılır) istehlakçıların tələbatının dərindən öyrənilməsinə, rəqiblərinin təcrübəsinin öyrənilməsinə, müəssisənin maliyyə imkanlarının təhlilinə əsaslanır. Yaxşı hazırlanmış plan kommersiya hesabının müsbət nəticələrinə xidmət edir.

Müəssisə dedikdə mənfəət əldə etmək və ictimai tələbatı ödemək məqsədi ilə təsərrüfat fəaliyyətini həyata keçirmək üçün yaradılan müstəqil təsərrüfat subyekti başa düşülür.

Azərbaycan Respublikasının Mülki Məcəlləsinə əsasən təşkilati-hüquqi əlamətlərinə görə müəssisə və təşkilatlar kommersiya və qeyri-kommersiya təşkilatlarına ayrılır (Ataşov, Novruzov, İbrahimov, 2014).

İqtisadi kateqoriya kimi müəssisənin maliyyəsi dedikdə müəssisə tərəfindən pul vəsaitləri fondlarının formalaşması, bölgüsü (yenidən bölgüsü) və istifadəsi, habelə onların mərkəzləşdirilmiş fondların formalaşması və istifadəsi ilə əlaqədar iqtisadi (pul) münasibətlərini ifadə edir.

Maliyyənin əsas əlamətlərindən biri onların pul formasında ifadəsi və maliyyə münasibətlərinin pul vəsaitinin real hərəkəti vasitəsilə əks olunmasıdır (Zeynalov, 2008).

Maliyyənin mahiyyəti onun funksiyalarında təzahür edir. Müəssisələrin maliyyəsi üç funksiyaya – bölüşdürücü, nəzarət və təkrar istehsal funksiyasını yerinə yetirir.

Müəssisənin maliyyəsinin bölüşdürücü funksiyası vasitəsilə ictimai məhsulun, ümumi gəlirin, müəssisənin sərəncamında qalan mənfəətin bölgüsü, məqsədli pul fondlarının, əsas və dövrüyyə vəsaitlərinin, amortizasiya fondunun yaradılması və istifadəsi həyata keçirilir (Sadıqov, Bədəlov, 2003).

Müəssisənin maliyyəsinin nəzarət funksiyası gəlirlərin formalaşdırılmasına, müəssisələrin məsrəflərinə, pul fondlarının səmərəli istifadə edilməsinə, büdcəyə vərgilərin ödənilməsinə, büdcədən kənar sosial fondlara ayırmalara nəzarət edilməsində təzahür edir. Maliyyə nəzarəti pul fondlarının məqsədli təyinatı üzrə istifadəsi prosesində həyata keçirilir.

Müəssisənin təkrar istehsal funksiyası istər ayrı-ayrı müəssisələrdə və istərsə də bütövlükdə iqtisadiyyatda vəsaitlərin daim dövrüyyəsinin təminatıdır. Bu funksiyanın yerinə yetirilməsi vasitəsi ilə müəssisənin maliyyəsi ümumi iqtisadiyyatın inkişaf tempinə, onda formalaşmış proporsiyalara, sahə və ərazi strukturlarının təkmilləşdirilməsinə təsir göstərir (Zeynalov, 2008).

Kommersiya müəssisələrinin maliyyəsinin təşkili onların təsərrüfat fəaliyyətinin təşkili xüsusiyyətlərinin əsaslarıdır.

Kommersiya müəssisələrində (təşkilatlarında) xüsusi maliyyə resurslarının ilkin formalaşması müəssisənin təsis edilməsi anında – yəni, nizamnamə fondu yarandığı vaxt baş verir. Təsərrüfat subyektinin təşkilati-hüquqi formasından asılı olaraq, nizamnamə kapitalın əmələ gəlmə mənbəyi aşağıdakılar ola bilər: səhmdar kapital (səhmdar təşkilatlarında); uzunmüddətli kredit, büdcə vəsaitləri və digər mənbələr. Fəaliyyətdə olan müəssisələrdə maliyyə resurslarının əsas mənbəyi məhsul (iş və xidmət) satışından daxilolmalar təşkil edir ki, onun da hesabına gəlir və mənfəət, habelə amortizasiya, ehtiyat və digər pul fondları yaradılır (Sadıqov, Hüseynov, Zeynalov, 2007).

Kommersiya təşkilatlarının pul gəlirləri məhsul (iş və xidmət) satışından, digər əmlakların satışından (əsas fondların, inventarların, qeyri-material aktivlərinin və s.) daxilolmalardan; satışdankənar gəlirlərdən, icarə haqqından əmələ gəlir.

Pul gəlirlərinin başlıca mənbəyi məhsul (iş və xidmət) satışından daxilolmalardan ibarətdir. Onun həcmi məhsul satışının həcmi və qiyməti ilə müəyyən edilir. Öz növbəsində məhsul (iş və xidmət) satışının həcmi isə bazarın tələbindən, bazarda tələb və təklifdən asılıdır (Məmmədov, 2021).

Məhsul satışından mənfəət ümumi mənfəətə (balans mənfəəti) və xalis mənfəətə bölünür. Kommersiya təşkilatlarında mövcud qiymətlərlə (ƏDV və aksizsiz) məhsul (iş və xidmət) satışından daxil olan gəlirləri ilə onun istehsalı və satışına çəkilən xərclərin məbləği arasındakı fərq kimi hesablanır.

Ticarət müəssisəsində əmtəələrin satışından mənfəət satış pulu – netto məbləği ilə (ƏDV, digər vərgiləri çıxmaqla satış pulu) reallaşdırılmış əmtəələrin qalıq dəyəri və satılmış əmtəələrin tədavül xərcləri məbləği (ümumtəsərrüfat xərcləri nəzərə alınmaqla) arasındakı fərq kimi müəyyən edilir.

Balans mənfəəti – satışdan əldə olunan mənfəət ilə satışdan kənar mənfəətin ümumi həcmi göstərir. Beləliklə, balans mənfəəti təşkilatın bütün təsərrüfat fəaliyyətinin nəticələrini əks etdirir (8):

$$M_b = M_{ms} + M_{əs} + G_{sk}$$

burada: M_b – balans mənfəəti,

M_{ms} – məhsul satışından mənfəət,

$M_{əs}$ – əsas vəsaitlərin və digər əmlakın satışından mənfəət,

G_{sk} – satışdankənar gəlirlər (saldo).

Əmlakın satışından (əsas vəsait və digər əmlak) mənfəət əmlakın satışından daxilolmalarla (ƏDV çıxmaqla) inflyasiya əmsalına korrektə edilmiş qalıq dəyəri (balans üzrə) arasındakı fərq kimi müəyyən edilir.

Balans mənfəəti istehsalın səmərəliliyinin qiymətləndirilməsi, müəyyən dövrdə onun artım dinamikasını aşkar etmək, ümumi rentabelliği təmin etmək üçün istifadə olunur.

Xalis mənfəət – bütün vərgi və rüsumları ödədikdən sonra müəssisənin (təşkilatın) sərəncamında qalan, istehsalın inkişafına, pul fondlarının yaradılmasına və sosial ehtiyaclara istifadə edilən mənfəətdir.

1992-ci ildən Azərbaycan Respublikasında kommersiya müəssisə və təşkilatlarının balans mənfəətinin bölgüsü aşağıdakı sxem üzrə həyata keçirilir (Frederik, Mişkin, 2021: 700).

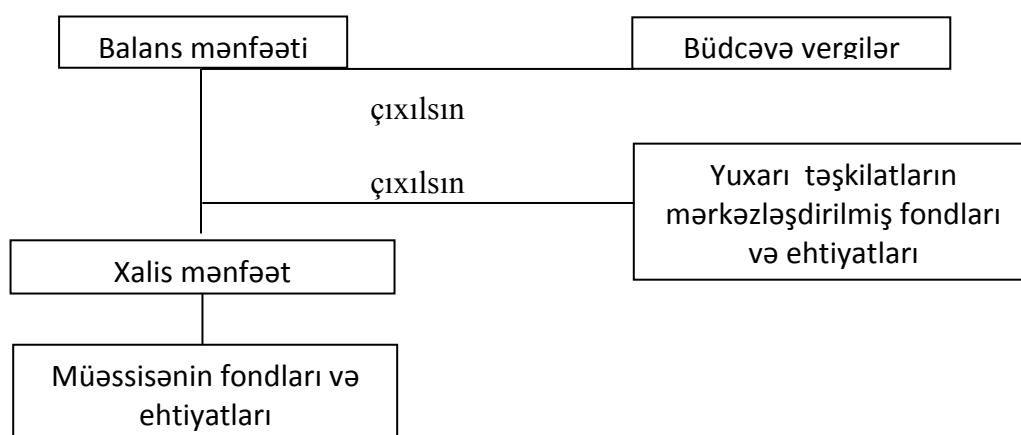

Mənfəət nəinki maliyyə-təsərrüfat fəaliyyətinin başlıca nəticəsi kimi, həm də müəssisənin özünün və bütövlükdə dövlətin müxtəlif tələbatlarının ödənilməsi mənbəyi kimi çıxış edir.

Müəssisələrdə mənfəətin bölgüsünə qoyulan başlıca tələb istehlaka və yığma yönəldilən pul vəsaitləri arasında müəyyən edilmiş optimal nisbət əsasında geniş təkrar istehsalın ehtiyaclarını maliyyə resursları ilə təmin etməkdən ibarətdir.

Mənfəətin bölüşdürülməsi daha geniş sosial-iqtisadi mahiyyət daşıdığına görə o təkcə müəssisənin daxili problemi deyildir. Mənfəətin iqtisadi cəhətdən əsaslandırılmış bölgüsü sistemi ilk növbədə dövlət qarşısında olan maliyyə öhdəliklərinin yerinə yetirilməsini və müəssisənin istehsal-material və sosial ehtiyaclarını təmin etməlidir (Məmmədov, Zeynalov, 2007).

Təsərrüfatların ixtiyarı var ki, məqsədli ehtiyaclar üçün təmir fondu, valyuta fondu, ehtiyat fondu və s. yaratsınlar.

Müəssisənin yığım və istehlak fondları vəsaitlərinin hamısı smeta üzrə sərf edilir. Smetanın layihəsi təsərrüfatın əmək kollektivinə müzakirə üçün verilir, o qəbul edildikdən sonra həmkarlar komitəsi və rəhbərliyin birgə qərarı ilə təsdiq edilir. Smetadan istifadə haqqında rəhbərlik və həmkarlar komitəsi əmək kollektivinə məlumat verir. Fond vəsaitinin qalığı götürülmür, növbəti ildə təsdiq edilmiş smetaya uyğun istifadə edilir. Müəssisənin yığım və istehlak fondlarının vəsaitləri təsərrüfatın hesablaşma hesabında saxlanır (Sadıqov, Hüseynov, Zeynalov, 2007).

Fondların plan və faktiki həcmi təsərrüfat müəyyən edir. Hansı həcmdə fond vəsaiti varsa, o qədər də sərf etmək olar. İcazə verilmir ki, gələcək ayırmalar hesabına xərclər edilsin. İstehsalın, elm və texnikanın inkişafı və sosial inkişaf fondu vəsaitində çatışmazlıq olduqda bank kreditindən istifadə etmək olar. Təsərrüfatların hamısı yığım və istehlak fondlarını ilin yekun işləri üzrə yaradırlar (Kərimov, Babayev, 2007).

Kənd təsərrüfatı müəssisələri bununla yanaşı xüsusi yığım və istehlak fondlarını yaratmayaraq, onların sərəncamında qalan vəsaitlərdən istifadəsi üçün ümumi smeta tərtib edirlər.

İnvestisiya – gəlir (mənfəət) və ya sosial səmərə əldə etmək məqsədilə sahibkarlıq və digər fəaliyyət növləri obyektlərinə qoyulan maliyyə vəsaitindən, habelə maddi və intellektual sərvətlərdən ibarətdir.

İnvestisiya obyektlərinə qiymətli kağızlar (səhmlər, istiqrazlar və s.), iqtisadiyyatın bütün sahələrində yeni yaradılan və modernləşdirilən əsas fondlar və dövriyyə vəsaitləri, məqsədli pul əmanətləri, elmi-texniki məhsul və mülkiyyətin digər obyektləri, əmlak hüququ və intellektual mülkiyyət hüququ aid edilir.

İnvestisiya fəaliyyəti subyektləri (investorlar) hasilat, tikinti, innovasiya və maliyyə kapitalı dövriyyəsi siferasına daha çox diqqət yetirirlər. İntestisiyaləşmanın əsas istiqamətləri kimi aşağıdakıların fərqləndirilməsi məqsəduyğundur. İstehsalın genişləndirilməsinə, istehsal infrastrukturunun inkişafına, modernləşdirməyə, material ehtiyatlarının artırılmasına, sosial infrastrukturunun inkişafına, elmə, kadr hazırlığına investisiyalar (Abbasov, 2005).

İnvestisiya proseslərin əsas kapitalın artırılması və yeniləşdirilməsi, innovasiyalı inkişafı, struktur təkmilləşmələrinin həyata keçirilməsinə və istehsalın səmərəliyini yüksəldən digər bu kimi vəzifələrin icrasına yönəldilir.

Ümumiyyətlə, investisiya qoyuluşlarını gələcəkdə gəlir əldə etmək üçün bu gün pul vəsaitlərinin maddi aktivlər və ya qiymətli kağızlar əldə edilməsinə sərfi kimi xarakterizə etmək olar və xarakteristikadan bəllidir ki, investisiyalar real və maliyyə investisiyalarına bölünür.

Maliyyə investisiyaları – səhm, istiqraz, opsiyon və s. qiymətli kağızlar alqısı ilə bağlıdır (Conatan, 2021: 896).

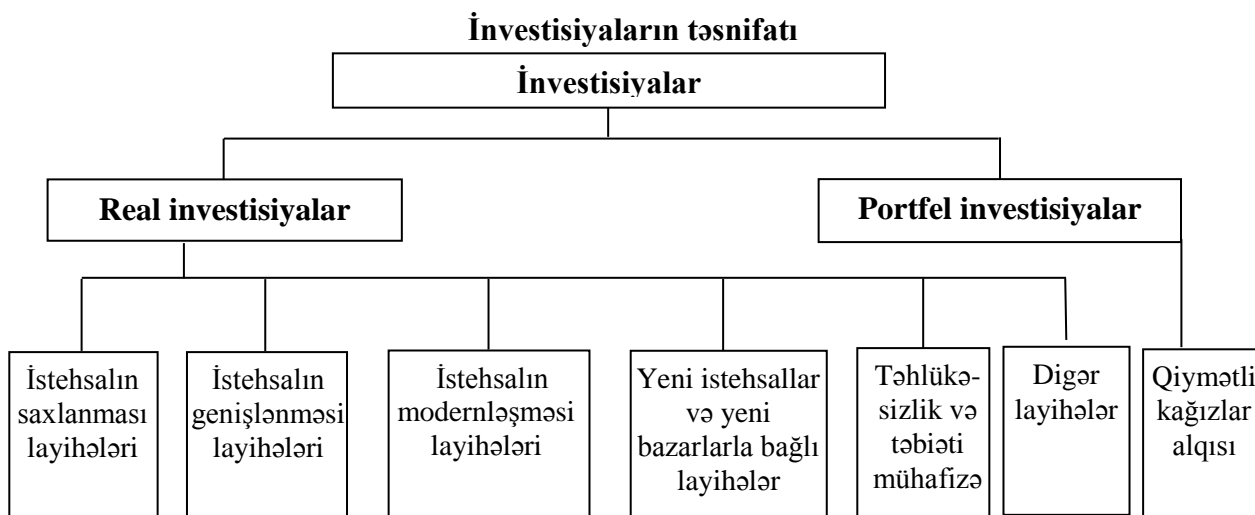

İnvestisiya qoyuluşunun maliyyələşdirilməsi mənbələri – xüsusi borc və büdcə vəsaitlərinə ayrılır. Maliyyələşdirilməsi mənbələrindən asılı olaraq investisiya qoyuluşu mərkəzləşdirilmiş və mərkəzləşdirilməmiş qoyuluşlara ayrılır. Mərkəzləşdirilmiş investisiya qoyuluşu əsasən büdcə vəsaiti hesabına yerinə yetirilir. Xüsusilə də sahələrarası istehsalın inkişafına yeni tikintiyə və s. yönəldilir. Mərkəzləşdirilməmiş investisiya qoyuluşu isə xüsusi vəsait və bank krediti hesabına yerinə yetirilir.

İnvestisiya qoyuluşunun maliyyələşdirilməsinin xüsusi mənbələrinə aiddir: mənfəətdən bu məqsəddə ayırma; səhm buraxılışından səfərbər edilən vəsait; icarə haqqı əsaslı tikintidən daxili resursların səfərbər edilməsi; əsas istehsal fondları üçün nəzərdə tutulan amortizasiya ayırması; artıq və lazımsız əsas fondların satışından gəlir; məhsuldar və iş heyvanlarının çıxış edilməsindən gəlir və s. (14).

İnvestisiya qoyuluşunun maliyyələşdirməsi mənbələrindən ən əsaslısı amortizasiya ayırmasıdır.

Əsas fondların təzələnməsi ilə əlaqədar olan xərclərin ödənilməsinin, müəssisənin özünü maliyyələşdirilməsinin əsas mənbəyi müəssisənin xüsusi vəsaitidir. Bu vəsait əsas fondların bütün xidməti müddətində amortizasiya ayırmaları şəklində yığılır. Amortizasiya ayırmaları müəssisənin öz maliyyə resursları içərisində başlıca yer tutur.

Amortizasiya əsas fondların fiziki və mənəvi aşınmasının pul ilə ifadəsidir. Amortizasiya əsas fondlar sıradan çıxdıqda onları tam dəyişmək məqsədilə həyata keçirilir. Məhsul satışından əldə edilən gəlirin bir hissəsi (amortizasiya ayırmaları həcmində) amortizasiya fonduna daxil olur (Bağırov, Həsəni, 2011: 184).

Amortizasiya fondu – əsas istehsal fondlarının amortizasiya ayırmaları hesabına formalaşır və köhnəlmiş əsas fondların bərpasına və yeni əsas fondların alınmasına yönəldilən pul vəsaitidir.

Amortizasiya ayırmalarının məbləği məhsulun istehsal xərclərinə (maya dəyərində) daxil edilir və bununla da məhsulun qiymətinin üzərinə keçir. Müəssisə amortizasiya ayırmaları məbləğini yığmağa borcludur. Bu baxımdan müəssisə həmin məbləği məhsulun satış pulundan ayrıaraq amortizasiya fonduna keçirməlidir. Müəssisənin illik amortizasiya ayırmalarının kəmiyyəti əsas fondların dəyərindən, onun tərkibindən və amortizasiya normasından asılıdır (Novruzov, Hüseynov, 2007).

Amortizasiya hər ay hesablanır, yəni daimi və fasiləsiz xarakter daşıyır. Fondun vəsaiti dövrü olaraq xərclənir yəni vəsaitin xərclənməsi normativ xidmət müddətinin başa çatması ilə əlaqədar onların təkrar istehsalı prosesində həyata keçirilir. Bu anadək həmin vəsaitlər azad olur və əsas fondların təkrar istehsalı üçün maliyyə resursları mənbəyi kimi istifadə edilə bilər.

Amortizasiya ayırmaları sistemində əsas problemlərdən biri də amortizasiya ayırmaları normalarının təkmilləşdirilməsi, əsas fondların, xüsusən onların aktiv hissəsinin – maşın və avadanlıqların sürətli amortizasiya metodundan istifadə edilməsidir (Ataşov, Novruzov, İbarhimov, 2009: 85).

Amortizasiya ayırmalarının məbləği amortizasiya normasına görə müəyyən edilir. Amortizasiya norması əsas fondların hazır məhsulun üzərinə hər il keçirilən hissəsini əks etdirir. Amortizasiya norması aşağıdakı düsturla hesablanır:

$$A_n = \frac{F\dot{I} - FL}{TN \times F\dot{I}} \cdot 100$$

burada, A_n – amortizasiya norması;

$F\dot{I}$ – əsas fondların ilk dəyəri, man.;

FL – əsas fondların ləğv etmə dəyəri, man.

TN – əsas fondların normativ xidmət müddətidir (amortizasiya müddəti), il.

Nəticə

Amortizasiya normasının səviyyəsi əsas fondların aşınmış hissəsinin bərpa edilməsi üçün lazım olan resursların həcmi müəyyən edir. Amortizasiya normasının köməyilə əsas fondların dövretmə sürəti tənzimlənir, onların təkrar istehsalı prosesi intensivləşdirilir. Amortizasiya norması və əsas fondların qrupları üzrə bu normaların diferensiallaşdırılması vasitəsilə müəssisədə texniki və istehsal siyasəti həyata keçirilir.

Ədəbiyyat

1. Makkonnell, I., Stenli, L., Bryu. (2009). Ekonomiks, 19 – izdaniye.
2. Ataşov, B., Novruzov, N., İbrahimov, E. (2014). Maliyyə nəzəriyyəsi. Bakı.
3. Zeynalov, V.D. (2008). Maliyyənin əsasları. Bakı.
4. Sadıqov, M.M., Bədəlov, Q. (2003). Maliyyə resursları və maliyyə bazarı. Bakı.
5. Zeynalov, V.D. (2008). Beynəlxalq maliyyə. Bakı.
6. Sadıqov, M., Hüseynov, A., Zeynalov, V. (2007). Korporativ maliyyə. Bakı.
7. Məmmədov, S.M. (2021). Rəqəmsal keçid və elmi texnoloji inkişafın sürətləndirilməsi zəruriliyi. Bakı.
8. «İnvestisiya fəaliyyəti haqqında» Azərbaycan Respublikasının Qanunu.
9. Frederik, S., Mişkin. (2021). Pul, bank və maliyyə bazarlarının iqtisadiyyatı. Bakı: TEAS Press Nəşriyyat evi, 700 s.
10. Məmmədov, Z.F., Zeynalov, V.Z. (2007). Maliyyə pul tədavülü və kredit. Bakı.
11. Kərimov, A.E., Babayev, A.A. (2007). Qiymətli kağızlar bazarı. Bakı.
12. Abbasov, A.N. (2005). Qiymətli kağızların formalaşması və inkişafı. Bakı.
13. Conatan, Q. (2021). Dövlət maliyyəsi və dövlət siyasəti. Bakı: Worth Publishers, TEAS Press Nəşriyyat evi, 896 s.
14. <https://agroeconomics.az/az/article/34/iscaldan-azad-olunan-erazilerimizde-kend-teserrufa/>
15. Bağırov, D., Həsənli, M. (2011). Bakı: Maliyyə, 184 s.
16. Novruzov, N.A., Hüseynov, X.Ə. (2007). Bakı: Maliyyə.
17. Ataşov, B.X., Novruzov, N.A., İbrahimov, E.Ə. (2009). Müəssisənin maliyyəsi. Bakı, 85 s.

Göndərilib: 30.11.2023

Qəbul edilib: 03.02.2024

DOI: <https://doi.org/10.36719/2663-4619/99/34-41>

Nərgiz Paşazadə
Azərbaycan Dillər Universiteti
dissertant
nargiz_pashazadeh_786@mail.ru

KONSEPTİN MAHIYYƏTİ VƏ QƏHRƏMANLIQ KONSEPTİNİN İNGİLİS ATALAR SÖZLƏRİNDƏ REALİZƏSİ

Xülasə

Son illərdə konseptin mahiyyətinə və strukturuna ciddi diqqət yetirilir. Lakin bu məsələ ilə bağlı hələ də tam aydınlıq və konsensus yoxdur. Bu, ilk növbədə, konseptin mental hadisə olması və onun linqvistik vasitələrlə təzahür etməsi ilə bağlıdır. Konsept ilkin olaraq hisslər vasitəsilə qavrayış nəticəsində cisimlərin təsvirləri (əksləri) şəklində meydana çıxır, sonra tədricən mürəkkəbləşir, yəni inkişaf edir, dəyişir, tamamlanır. Ona görə də konkret “ad”la konsepti tam qəbul edib həyata keçirmək mümkün deyil. Konsept hər bir konkret halda müvafiq linqvistik vasitələrlə həyata keçirilir. Tədqiqatçılar konseptin çoxkomponentli strukturunu qeyd edərək, onun nüvəsini və periferiyasını fərqləndirirlər. Nüvəyə konseptin məzmununu tam şəkildə reallaşdıran əlamət və xüsusiyyətlər, periferiyaya isə nüvə ilə nisbətən zəif bağlı olanlar daxildir.

Mədəni konnotasiyalı konseptin mənası bir sıra linqvistik vasitələrlə həyata keçirilir. Onların arasında xalqın dünyagörüşünü, bu və ya digər hadisəyə münasibətini ifadə edən atalar sözləri xüsusi yer tutur. Atalar sözləri xalqın tarixi-mədəni yaddaşının bir növ saxlanıcısıdır və konkret etnomədəni birliyin məişət yaddaşına əsaslanır.

Bu məqalədə ingilis atalar sözlərində qəhrəmanlıq konsepti araşdırılaraq qəhrəmanlığın vəziyyətin tələb etdiyi zaman özünü büruzə verdiyi təhlil olunub. Qəhrəmanlıq haqqında atalar sözləri qədim zamanlarda yaranmışdır. Lakin onlar bu gün də dil praktikasında aktualdır.

Açar sözlər: konsept, atalar sözləri, qəhrəmanlıq, cəsur, qoçaq, milli şüur, etnosun konseptosferi

Nargiz Pashazada
Azerbaijan University of Languages
PhD student
nargiz_pashazadeh_786@mail.ru

The essence of the concept and implementation of the concept of heroism in English proverbs

Abstract

In recent years, close attention has been paid to the essence and structure of the concept. At the same time, there is still no complete clarity and consensus on this issue. This is due, first of all, to the fact that the concept is a mental phenomenon and it manifests itself only indirectly, through linguistic means. The concept initially appears in the form of images of objects as a result of perception through the senses, then it gradually becomes more complicated, i.e. develops, changes. Therefore, it is completely embraced and it is impossible to implement the concept with a specific “name”. The concept is implemented in each specific case in a specific manifestation by appropriate linguistic means. Researchers note the multicomponent structure of the concept, highlighting the core and periphery in it. The core includes signs and features that most fully realize the content of the concept, and those that are relatively weakly connected with the core belong to the periphery.

The meaning of the concept with cultural connotation is realized by a number of linguistic means. Among them are proverbs that carry the worldview of the people, their attitude to this or that phenomenon. Proverbs are a kind of repository of the historical and cultural memory of the people and are based on the everyday memory of a particular ethno-cultural community. This article

discusses the implementation of the concept of heroism in English proverbs, based on them, it can be argued that heroism manifests itself when the situation that has arisen requires it. Proverbs about heroism appeared in ancient times. But they are still relevant in language practice today. To designate a heroic hero, they compare it with a strong animal. To accomplish the heroic, such qualities as self-confidence, overcoming one's fear of the unknown, will, determination, etc. are necessary, which can be seen in the example of English proverbs.

Keywords: *concept, proverbs, heroism, brave, courageous, national consciousness, ethnos concept-sphere*

Giriş

Konseptin mahiyyəti və strukturu haqqında son illərdə çoxsaylı fikirlər söylənilməsinə baxmayaraq, onların heç biri bizə konsepti mahiyyətini tam anlamağa və onun haqqında bitkin təsəvvür əldə etməyə imkan vermir. Konsept ətraf aləmin əşya və hadisələri haqqında informasiyaların sadəcə saxlanılma yeri deyil. Böyük ehtimalla. O, müəyyən şəkildə strukturlaşmışdır. Onun strukturu haqqında söhbət gedəndə tədqiqatçılar ən müxtəlif fikirlər söyləyir, müxtəlif obrazlara müraciət edirlər.

Mövcud yanaşmaların heç biri konseptin strukturunu, onun tərkibində müxtəlif «adlar» altında fərqləndirilən struktur hissələrini yetərincə dolğun əks etdirməyə qabil deyil, çünki konseptin özündə ehtiva etdiyi tərkib elementlərinin hər biri sxematik təsvir oluna biləndən qat-qat mürəkkəbdir. Konseptlərin, xüsusilə də mədəni konseptlərin (həlbuki bu anlayışın özü də birmənalı anlaşılmağa gəlmir: mədəni olmayan konseptlər varmı? onlar hansı xüsusiyyətləri ilə fərqlənirlər? və s. kimi suallar yaranır) əksəriyyəti daha çoxsaylı hissələrə bölünə bilər.

Konseptin strukturunu dərk və sonra izah etmək, bu zaman onu təşkil edən «elementləri» dəqiq fərqləndirmək və yerini müəyyənləşdirə bilmək üçün əvvəlcə, fikrimizcə, onun mahiyyəti, formalaşma mexanizmi və imkan daxilində realizə vasitələrinə aydınlıq gətirmək lazımdır.

Konseptlərin əksəriyyəti ilkin olaraq əşyavi-obrazlı, hissi zəmində yaranır: o, kollektiv fəaliyyət prosesində müəyyən predmet və ya hadisənin (məsələn, ağac, quş, ev, kənd və s.) empirik obrazı şəklində formalaşır. Bu ilkin obrazlar sonralar (konseptin ilkin «məzmunu» digər idrak fəaliyyəti nəticəsində əldə olunmuş biliklə hesabına tədricən mürəkkəbləşəndən sonra) insanın şüurunda həmin konseptin ən bariz nümunəsi funksiyasını yerinə yetirirlər. Konsept «müəyyən linqvokulturoloji mühitdə mövcud olan insanların şüurunda formalaşır, «ad» alır. O «ad» səsləndirildikdə dil daşıyıcısının şüurunda onun daşdığı konsept canlanır. Hər dilin daşıyıcıları müəyyən spesifik (təbii, ictimai, tarixi və s.) mühitdə formalaşdıqlarından onların şüurundakı konseptlər və bütövlükdə milli konseptosfer spesifik xüsusiyyətlərə malik olur...» (Ağayeva, 2019: 184).

Konseptlər bilavasitə insanın sensor təcrübəsi əsasında formalaşır: insan duyğu orqanları vasitəsilə gerçəkliyi qavrayır, bu gerçəklikdə öz yerini dərk edir və şüurunda artıq mövcud olan konseptlərlə onu tutuşdurur və onun digərləri arasında yerini müəyyənləşdirir və ya onları başqa insanlarla ünsiyyətin gedişində qavrayır və s. Zənnimizcə, bu sıranı uzatmaq mümkün olsa da, ən əsası birincisidir, çünki o, başqaları üçün fundament rolunu oynayır, konseptosferin formalaşması üçün sonradan yaranan konseptlər və ya konseptual mənalar məhz bu fundamentə söykənirlər, yəni bilavasitə hiss orqanları vasitəsilə duyulub, qavranılan, şüurda müəyyən obraz kimi mövcud olan konseptlər ilkin və ən vacibidir, onlar məna tutumunun genişlənməsi hesabına tədricən zənginləşir, mürəkkəbləşir, yeni çalarlar kəsb edir, abstraktlaşır, duyğu orqanları vasitəsilə duyulmayan mücərrəd hadisələrdə əks olunur. Bunun belə olduğunu mücərrəd konseptlərin anlaşılıb qavranılması məqsədilə onların mütləq misallar vasitəsilə izah olunmasından görmək olar ki, bu da konseptlərin əksəriyyətinin obrazlı təbiətli olmasına dəlalət edir. Məhz obrazlılıq hesabına kommunikasiya prosesində bu və ya digər məna aydın və anlaşılıq çatdırıla bilər. Konseptlə bağlı əlamətlərin sayı, onun abstraktlaşması artdıqca, konsept hissi obrazlılıqla yanaşı bilavasitə düşünmə məhsuluna çevrilə bilər. Bu zaman nəzərə almaq lazımdır ki, istənilən halda onun əsasında hissi zəmin dayanır.

Konsept şüurda formalaşır, orada saxlanıldığına görə duyğu orqanları vasitəsilə qavranılmaya gəlmir. O elə bir «şey»dir ki, biz onun mahiyyətini başa düşür, amma tam izah edə bilmirik. Onun

fənlərarası səciyyəli olması da onun vahid tərifinin verilməsində çətinlik yaradır, çünki bu baxımdan hər elmin öz əsas bildiyi mahiyyətlər var və tərifin verilməsində onlar əsas götürülür. Konseptlə fəlsəfə, məntiq, psixologiya, kulturologiya, linqvistika kimim elm sahələri məşğul olur. Konsept insanın mental prosesləri ilə bağlı olduğundan dilçilikdə məhz koqnitiv linqvistikada o, əsas terminlərdən biridir. Amma konseptlə məşğul olan, onu öyrənən dilçilik elmi yalnız koqnitiv linqvistika deyil. Linqvokulturologiyanın tədqiqatçıları da konseptlərə ciddi diqqət yetirirlər.

Adından görüldüyü kimi, linqvokulturologiya iki elmin –lingvistik və kulturologiyanın qovuşuğunda yaranan elm sahəsidir. Buna görə də bu istiqamət çərçivəsində bütün dil hadisələri dil daşıyıcısının mədəniyyəti prizmasından nəzərdən keçirilir. Linqvokulturologiyada müəyyən mədəniyyətin konsepti həmin mədəniyyətin mentallıq vahidi kimi götürülür: mentallıq isə «doğma dilin kateqoriya və formalarında dünyagörüşü kimi başa düşülür və bu da özündə, milli xarakterin tipik təzahürlərində intellektual, mənəvi və iradə keyfiyyətlərini birləşdirir» (Maslova, 2001: 49). V.A.Maslova A.Y.Qureviçə istinadən bildirir ki, mentallıq «dünyanı görmə üsuludur, o, düşünülmüş fikir sistemləri ilə işləyən ideologiya ilə identik deyil, əsasən isə xeyli dərəcədə düşünülməmiş və məntiqi aşkarlanmamışdır. Mentallıq fəlsəfi, elmi və ya estetik sistemlər deyil, ictimai şüurun elə səviyyəsidir ki, bu səviyyədə fikir emosiyalardan, latent vərdişlərdən və şüur priyomlarından ayrılmır. Beləliklə, mentallıq insanların mənəvi birləşməsi üçün görünməz minimumdur ki, onsuz istənilən cəmiyyətin təşkili mümkün deyil. Xalqın mentaliteti dilin ən vacib mədəni konseptlərində aktuallaşır» (Maslova, 2001: 49).

Konsept adətən bir deyil, daha çox leksik vahidlə əlaqələndirilir, yəni konsepti realizə etmək üçün kontekstdən, situasiyadan asılı olaraq fərqli dil (daha çox leksik) və bir sıra hallarda qeyri-dil vahidlərindən istifadə olunur.

Tədqiqatçılar konseptin strukturunun çoxkomponentli olmasını qeyd edir və onun tərkibində, məsələn, bir-birində yaranma vaxtına, və semantikasına görə fərqlənən tarixi layları fərqləndirirlər. *Onlar müxtəlif dövrlərin mədəni həyatının nəticəsi və ya «çöküntüsüdür»: hərfi məna (daxili forma), passiv (tarixi), ən yeni (aktual və aktiv)* (Stepanov, 1997: 41). Bu layların hər birində obraz, dəyər və anlayış komponenti ola bilər. Obraz tərəfinə «predmet, hadisələrin yaddaşımızda əks olunmuş və görmə, eşitmə, taktıl, dad, iy bilmə vasitəsilə qəbul olunan xarakteristikaları»; anlayış tərəfinə «konseptin dildə fiksəsi, onun bildirilməsi, təsviri, əlamət strukturu, definisiyası, bu konseptin bu və ya digər konseptlərlə müqayisəli xarakteristikası (çünki konsept heç vaxt təcrid olunmuş şəkildə mövcud olmur)»; dəyər tərəfinə isə bu psixi törəmənin həm fərd, həm də kollektiv üçün vacibliyi aiddir. *Mədəniyyətin daşıyıcılarının hər birinə məlum və vacib olan əsas aktual əlamətdən ibarət olan aktiv qat ümummilli konseptə daxildir. Passiv qatlar (mədəniyyət daşıyıcılarının müəyyən qrupları üçün aktual əlavə əlamətlər) ayrı-ayrı submədəniyyətlərin konseptosferlərinə mənsubdur* (Karasik, Slyshkin, 2001: 78). Bu siyahıya ekspressiv-gmosional komponenti də əlavə etmək olar, çünki insanın fikri çox vaxt hisslərlə əlaqədar olur. Konseptin fərdi təbiətini də xüsusilə qeyd etmək lazımdır, çünki o, subyektiv fəaliyyətin gedişində fərdi şüurda təşəkkül tapır və sonra «yayımağa» başlayaraq ümumun (müəyyən sosial qrupun və ya etnosun) konseptinə çevrilir. Bu proses ani olmur, fərdi şüurda konseptin formalaşmağa başladığı vaxtla geniş yayılmasına qədər müəyyən zaman kəsiyi keçir.

Obrazlı komponent konseptin psixofizioloji əsasıdır. Popovanın fikrincə (Popova, Sternin, 2010: 15), obrazlı komponentə perseptiv və koqnitiv obrazlar daxildir. Onlar konseptləşən predmet və ya hadisənin xarakteristikalarını eyni dərəcədə əks etdirirlər. Koqnitiv (metaforik) obrazın struktur elementi kimi konseptin nüvəsinə daxil olması vacib deyil, halbuki fərdi şüurda konkret obraz konsepti məhz bu dil daşıyıcısı üçün kodlaşdırır.

Konseptə dair tədqiqatlarda onun strukturu sxematik şəkildə «nüvə» (baza obrazı) və «civar» (əlavə koqnitiv əlamətlər) hissələrindən ibarət «qurum» kimi verilir. Linqvokulturologiya üçün məhz konseptin nüvəsi ən böyük dəyər kəsb edir, çünki «konseptlər nəşə «güclü» (yəni dəyər baxımından vurğulanmış) şüur nöqtəsi ətrafında cəmlənilər ki, ondan da assosiativ vektorlar uzanır. Buna görə də konseptin nüvəsi dil daşıyıcıları üçün ən aktual assosiasiyalar, civarı (periferiyanı) isə daha az aktual assosiasiyalardan ibarət olur. Əlbəttə dil daşıyıcısı konsepti konkret

nitq məqamında dil vahidləri vasitəsilə səsləndirəndə bu barədə düşünür. Konsept yerindən asılı olaraq əsas nüvə elementi və ya nüvədən çox uzaq əlamətlə verilə bilər və bu zaman dil daşıyıcısı fikrini daha dolğun çatdırmaq və adresat tərəfindən dəqiq başa düşülmə barədə düşünür.

«Nüvə-civar» cütünü linqvokulturoloji konseptin strukturunu sxematik ifadə edir. Əslində isə onun strukturu mahiyyət etibarilə xeyli geniş və dərinidir. Konseptin strukturunun çoxlaylılığı heç kimdə etiraz doğurmur, lakin bununla belə onun təsvirinə bir neçə yanaşma fərqləndirmək olar və bu yanaşmalar tərkib elementlərinin miqdarı və xarakteri ilə fərqlənirlər.

Dil və təfəkkür arasında əlaqənin olması hazırda danılmaz faktdır. «*Yalnız şüurda gedən idrak prosesləri dilə təsir etmir, həm də dil idrak proseslərinin formalaşmasında iştirak edir*» (Ağayeva, 2019: 120). Aydın ki, konsept dildə ifadə olmalıdır. Amma elə konsertlər də var ki, onlar dildə öz əksini tapmayıb. Əgər konsept dil representasiyası almağa «layiqdirsə», dildə onu əks etdirmək üçün çoxlu üsullar var. Bunu leksemlər, frazeologizmlər, söz birləşmələri, cümlələr vasitəsilə etmək mümkündür. Amma linqvokulturologiya hüdudlarında konsepti ayrıca götürülmüş sözlə eyniləşdirmək mümkün deyil, çünki konsept sözün özü üçün deyil, onun hər lüğəti mənası üçün mövcuddur. Konsept sözün mənasından deyil, bu lüğəti definisiyanın insanın şəxsi və onun millətinin tarixi təcrübəsi ilə toqquşması nəticəsində yaranır. Olur ki, konsept eyni bir dilin daxilində bir sıra leksik vahidlərlə verballaşdırıla bilər və əksinə, eyni bir işarəyə bir neçə konsept müvafiq olur. Bunu müxtəlif dilləri qarşılaşdırdıqda daha bariz görmək olar, çünki «*müxtəlif dilləri bir-birindən fərqləndirən yalnız leksik vasitələr və qrammatik qaydalar deyil, onlardan istifadə edən dil daşıyıcısı üçün hər sözün arxasında açılan «aləm»dir. Buna görədir ki, ən qədim və ümumbəşəri predmet və hadisələri bildirən sözlərin arxasında müxtəlif dil daşıyıcıları üçün fərqli mənalar (müxtəlif səviyyələrdə və dərəcədə) açılır*» (Əhmədova, 2015: 210).

Nəzərə almaq lazımdır ki, konsept həm dil, həm də təfəkkürdür, buna görə də dil vasitələri konseptin mənasının yalnız bir hissəsini çatdırırlar. Bunu çoxsaylı sinonimlərin olmasından, eyni bir konseptin ən müxtəlif izahlarının mövcudluğundan görə bilərik. «*Sözün mənası ifadə olunan konseptin məzmunu haqqında ümumi təsəvvür yaratmaq, həmin sözlə onun ayrı-ayrı xarakteristikalarının təqdimatının məlum hüdudlarını cizmaq cəhdidir*» (Boldyrev, 2001b: 25).

Bundan başqa, mədəni konsept dildə yalnız leksik və frazeoloji vasitələrlə deyil, həm də presedentli mətnlər, etiket formulları və nitq-davranış taktikalrı, sosial həyatın təkrarlanan fraqmentləri vasitəsilə də realizə olunur (Vereshchagin, Kostomarov, 1999: 12). Hər hansı konseptin çatdırılması üçün bütöv mətnlərdən istifadə etmək lazım olan hallarda onun mürəkkəb və çoxcəhətli olmasından danışmaq olar, çünki bu halda bütöv situasiyaların dərk olunmasından, nəzərdən keçirilməsindən söhbət gedir.

Beləliklə, konsept nüvə və civardan (periferiya) ibarət olan mürəkkəb strukturdur. Konseptin nüvəsinə onun məna tutumunu maksimum dolğunluqla əks etdirən əlamət və xüsusiyyətlər daxildir. Onları adətən subkonsept və ya mikrokonsept adlandırırlar (Əhmədova, 2016: 173). Civara isə konseptin nüvəsi ilə daha az bağlı olan və onun mənasının müəyyən cəhəti və çalarını əks etdirən elementlər daxildir ki, bunları da mərkəzdən (nüvədən) uzaqlaşma və onunla əlaqələrin azalma dərəcəsinə görə aspekt, seqment, əlamət adlandırırlar. Ü.Əhmədovanın qeyd etdiyi kimi, «*Mikrokonseptlər öz növbəsində aspektlərə, onlar isə seqmentlərə bölünür və eyni bir seqment müxtəlif mikrokonseptlərə aid ola bilər*» (Əhmədova, 2016: 16)

Dildə konsept dil vasitələrinin köməkliyi ilə verballaşır, amma konsept sadəcə sözdən böyükdür: onda müəyyən mədəniyyətin nümayəndəsi üçün anlaşılıqlı olan dərin məna durur. Özü də bu məna (mənalər) tədricən formalaşır, zənginləşir, milli konseptosferə daxil olandan sonra başqa fərdlərin bu konseptosferə töhfə verdiyi məna çalarlarını da mənimsəyir. Bu isə konseptin tədricən formalaşmış, mürəkkəbləşməsinə dəlalət edir və onun dünyanın şüurda formalaşmış mənzərəsindən dünyanın dildə əksini tapan mənzərəsinə keçiddə necə və hansı vasitələrlə realizə olunmasını ön plana çəkir, diqqət mərkəzinə gətirir və məhz bu realizə vasitələri müəyyən dolğunluqla konseptin dil vasitələrinin köməkliyi ilə strukturunu qurmağa, onun struktur elementlərinin bir-biri ilə əlaqələrini «əyani» öyrənməyə imkan verir.

Konsept mental vahiddir və bu mental vahidin çoxlu dil representasiyası olur. Konseptin mədəni «damğalı» mənası ifadə olunma baxımından bir çox dil vahidləri ilə təmsil olunur. Bu, əsasən leksik, frazeoloji, sintaksik vahidlərdir. Lakin representasiya vahidləri bunlarla məhdudlaşmır. Konsept müəyyən jestlər, hərəkətlər, şərti işarələr və hətta bütöv mətnlər vasitəsilə də ifadə (representasiya) olunə bilər. Bu isə onu göstərir ki, konsept özü-özlüyündə konkret ifadə vasitəsinə bağlı deyil. Bu bağlılıq milli şüur, etnosun konseptosferi səviyyəsində mövcud olmasa, onun çatdırılması və «necə var» dərki mümkün olmazdı. Bu baxımdan konseptin çatdırılması, representasiyasında paremiyalar – atalar sözləri və məsəllərin xüsusi yeri var. Tamamilə haqlı olaraq qeyd olunur ki, atalar sözləri milli təfəkkürdəki cillənməmiş tarixi təcrübəni, dərin və sanballı həyat həqiqətlərini bədii idrak və təxəyyülün süzgəcindən keçirərək yaşadır, onları tükənməz bir enerjiylə dolğun əks etdirir (Bəydili, 2004: 4).

Atalar sözləri dildə uzun əsrlər boyu tədricən formalaşmış, özlərində milli özəlliklər daşıdıqlarından, onlar həm xalqın dünyagörüşünü, bu və ya digər «hadisəyə» münasibətini və bu münasibətin necə dəyişdiyini görməyə imkan verirlər, çünki etnosun (xalqın) yaddaşı, tarixi, onun idrak fəaliyyətində əldə etdiyi, topladığı təcrübə konseptlər şəklində onlarda realizə olunub və toplum şəkildə saxlanılır.

Atalar sözlərində əks olunmuş bilik konkret etnomədəni birliyin üzvü olan insanların gündəlik təcrübəsinə söykənir. D.Kristal hesab edir ki, «*proverbs convey the piece of traditional wisdom, handed down by previous generations. The effectiveness of a proverb lies largely in its brevity and directness. The syntax is simple, the images vivid, and the allusions domestic, and thus easy to understand. Memorability is added through the use of alliteration, rhythm and rhyme*» (Atalar sözləri xalqın nəsil-dən-nəsilə ötürülən müdrikliyinin bir hissəciyini çatdırır. Atalar sözlərinin dinləyiciyə effektiv təsiri onların qısa və aydın olması ilə bağlıdır. Sintaksisinin sadəliyinə, parlaq obrazlılığına və həmin mədəniyyət üçün əsl olan allüziyalara görə onlar asanlıqla başa düşülür və alliterasiyalar, ritm və qafiyələrə görə asan yadda qalırlar) (Crystal, 2005: 184).

C.Rocers hesab edir ki, atalar sözlərindən geniş istifadə aşağıdakı faktla şərtlənir: «*Since proverbs represent the distilled wisdom from decades and centuries of human experience, it is small wonder that many of them become fixtures of the language*» (Atalar sözləri onilliklər və əsrlər ərzində süzgəcdən keçirilmiş insan təcrübəsi müdrikliyi olduqlarına görə onların çoxunun dilin ayrılmaz hissəsinə çevrilməsi təəccüblü deyil) (Rogers, 1991: 1). Bu isə o deməkdir ki, atalar sözləri xalqın mədəniyyəti və mentaliteti haqqında çox dəyərli informasiya mənbəyidir, çünki onlar xalqın dil şüurunun məhsulu olub, nəsillərin və onların ayrı-ayrı nümayəndələrinin maddiləşmiş təcrübəsinə ifadə edirlər.

Özündə xalqın müdrikliyini daşıyan, universal nəticələr qismində istifadə olunan atalar sözləri yazılmamış qanun qismində istənilən adama tətbiq oluna bilər və buna görə də «qəhrəmanlıq» linqvomədəni konseptinin milli-spesifik xüsusiyyətlərinin müəyyənləşdirilməsində məhsuldar istifadə oluna bilər.

İngilisdilli mədəniyyətdə «heroism» bütövlükdə müstəsna igidlik («Heroism: veiy great courage» - Qəhrəmanlıq – müstəsna igidlikdir) kimi qavranılır. Atalar sözlərinə görə, insan şərait tələb etdikdə qoçaqlıq, igidlik göstərir: «*A good cause makes a stout heart and a strong arm*» (Əlverişli şərait ürəyi cəsur, qolları isə güclü edir); yaxud təhlükəli vəziyyətdə olduğunu bilməyəndə: «*Nothing is so bold as a blind mare*» (Kor yabıdan cəsarətli yoxdur).

Atalar sözlərindən görünür ki, qəhrəmanlaq davranışına misalları ən qədim dövrlərdə də tapmaq olar: «*Brave men lived before Agamemnon*» (Aqamemnon dövründə də qəhrəmanlar vardı). Cəsur adamların adı adamlardan fərqi onların adılərdən keyfiyyətlərinə görə üstün olmasındadır: «*One, but that one is a lion*» (Tək də olsa, şir kimi güclüdür); «*One man is worth a hundred and a hundred is not worth one*» (Bir adam yüz adama dəyər, yüz adam isə birinə də dəyməz).

Hər hansı bir adamın cəsur, qoçaq olduğunu bildirmək üçün onu güclü heyvana bənzədirlər: «*Bold as lion*» (Şir kimi cəsurdur); «*Fight like a lion*» (Şir kimi vuruşmaq); «*Like, a lion in the field*» (Döyüş meydanında şir kimi vuruşur). Bir sıra hallarda onu möhkəm metalla («*Bold as brass*» – mis kimi möhkəm); möhtəşəm ağaclarla («*Heart of oak*» – Ürəyi palıddan) və ya hünərləri yaxşı məlum olan adamla («*Bold as Hector*»- Hektor kimi cəsur) müqayisə edirlər.

Qoçaq, cəsur olmaq üçün vacib olan keyfiyyətlər yalnız zahiri görünüşlə bağlı deyil: «*Gilt spurs will not take a knight*» (İnsanı cəngavər edən qızılı mahmızlar deyil). Burada başqa keyfiyyətlər vacibdir. Məhz onların məcmusu cəsur davranışı şərtləndirir. Bunlardan aşağıdakıları göstərmək olar:

- öz gücünə inanmaq. Bu təhlükənin öhdəsindən gəlməyə rəvac verir: «*A man of courage never wants weapon*» (Qorxmaz adama silah lazım deyil); «*A strong man never wanted a weapon*» (Güclü adamın heç vaxt silaha ehtiyacı olmayıb);

- naməlumluğun qarşısında qorxunun olmaması: «*Ne was a bold man that first ate an oyster*» (Qoçaq istridyanın (dəniz ilbizinin) birinci dadına baxandır);

- güclü iradə, inadkarlıq, mətanət. Atalar sözlərinə görə, güclü iradəsi olan istədiyinə nail ola bilər: «*Nothing is impossible to a willing heart, Where there is a will, there is a way*» (Həvəs olsa, imkan həmişə tapılar); «*When your will is ready, your feet are light*» (Özün hərəkətə hazır olanda ayaqlar özləri gedir); «*A wilful man will (must) have his way*» (İradəli adam öz yolu ilə gedir); «*Wit and will strive for the victory*» (Ağıl və iradə qələbəyə can atırlar).

- qəti qərar qəbul etmək qabiliyyəti: «*If you gently touch a nettle, it'll sting you for your pains; grasp it like a lad of mettle, an' as soft as silk remains*» (Gicitkanı yavaş-yavaş, üslubca tutsan, yandıracaq, kəskin yapışsan - yandırmaz);

- düşməne güzəştə getməmək və ya onunla danışıqlar aparmamaq: «*Valour that parleys is near yielding, Virtue which parleys is near surrender*» (Danışıqlara gedən şücaət güzəştə getməyə, danışıqlar aparan fəzilət təslim olmağa yaxındır);

- sayıqlıq, məqsədə aparan yolda yarana biləcək çətinliklərə və maneələrə hazır olmaq: «*Ne must have iron nails that scratches a bear*» (Ayını qaşıyanın dəmir dırnaqları olmalıdır, yəni təhlükəli işə girişən yaxşı yaraqlanmalıdır); «*Courage ought to have eyes as well as arms*» (Cəsur adam diqqətli və güclü olmalıdır);

- yığcamlılıq, diqqətlik, qəfil baş verənlərə hazır olmaq, gözlənilməz məqamlarda özünü itirməmək, çünki özünü itirmək məğlubiyyətə aparır: «*Ne who hesitates is lost*» (Tərəddüd edən uduzur); «*A man surprised is half beaten*» (Qəfildən yaxalanan yarım-məğlubdur);

- düşmənin sayıqlığını kütləşdirməyə kömək edən zirəklik, fərasət və biclik: «*Ft is a bold (or wily) mouse that breeds (or nestles) in the cat's ear*» (Fərasətli siçan pişiyin qulağında balalayır - yuva düzəldir mənasında).

Nəzərdən keçirdiyimiz misallar göstərir ki, ingilisdilli mədəniyyətdə qəhrəmanlıq qəhrəmanın davranışında, hərəkətlərində özünü göstərir ki, bu da öz növbəsində aşağıdakı keyfiyyətlərin məcmusundan əmələ gəlir: *bravery* (cəsarət), *boldness* (qoçaqlıq), *valour* (hünər), *will* (iradənin gücü), *uncompromisingness* (güzəştə getməmək), *self-assurance* (özünə inam), *quick wit* (zirəklik), *fortitude* (dözümlülük), *fearfulness* (qorxmazlıq) və *watchfulness* (sayıqlıq). Bundan başqa, deyə bilirik ki, dünyanın ilkin konseptləşdirilməsinin əksi vasitəsi olan bu keyfiyyətləri aktuallaşdıran atalar sözləri həmin keyfiyyətlərin konseptosferdə qarşılıqlı əlaqəsinin göstəricisidir. Buna görə də, Y.N.Karaulovun terminologiyasından çıxış edərək, söyləmək olar ki, ingilis «*heroism*» konsepti (Karaulov, 1976: 211) «*bravery*», «*boldness*» və «*valour*» konseptləri ilə xüsusi əlaqədə, onlar isə, öz növbəsində, öz aralarında eynilik münasibətində (Q.V.Tokarevin terminologiyasına görə (Tokarev, 2004: 16) olur, «*wit*», «*uncompromisingness*», «*self-assurance*», «*quick wit*», «*fortitude*», «*fearfulness*» i «*watchfulness*» konseptləri ilə isə ekvipolent münasibətlərə girirlər (Karaulov, 1976: 211).

Hünərin göstərilməsinə gəldikdə isə, qeyd etmək lazımdır ki, bu, insanın həyatında öz izlərini qoyur. Birincisi, cəsurlar uğur qazanır, yəni uğur cəsurları sevirlər: «*Fortune favours the brave*» (Tale cəsurlara yar olur); ikincisi, cəsur öz hünərinə və cəsarətinə görə mükafat alır: «*None but the brave deserve the fair*» (Yalnız cəsurlar gözəllərə layıqdır); «*Faint heart never won fair lady*» (Qorxaq ürək gözəl xanıma çata bilməz); «*He that comes first to the hill may sit where he wills*» (Təpəyə birinci qalxan istədiyi yerdə otura bilər). Beləliklə, demək olar ki, «*heroism*» konsepti «*success*» konsepti ilə ekvipolent münasibətdə olur. İngilis mədəniyyətində «*success*» sözü altında insanın can atdığına çatdığı vəziyyət başa düşülür (*Success: the fact that you have achieved smth. That you want and have been trying to do or get*).

«Success» konseptini aktuallaşdıran atalar sözlərinə «glory» (şöhrət) konseptini (*Glory: praise, honour or admiration which is given to sbd. because they have achieved smth. important* (Longman Dictionary of English Language and Culture, 2002)) və onun «heroism» konsepti ilə ekvipotent münasibətlərini obyektivləşdirən atalar sözlərini də aid etmək olar. Atalar sözlərinə görə, qoçaq, cəsur adamlar təvazökar olur və şöhrətə, şərəfə can atmırlar: «*Brave actions never want a trumpet*» (cəsur hərəkətlərin alqışa ehtiyacı yoxdur); «*A good name keeps its lustre in the dark*» (Yaxşı ad öz parıltısını göstərmir). Şöhrətə can atan isə əsasən buna layiq olmur: «*Ne that desires honour is not worthy of honour*» (Şöhrət istəyən ona layiq deyil). Məşhurluq dərəcəsi dəf edilən təhlükə və göstərilən güclə ölçülür: «*The more cost, the more honour; The more danger, the more honour*» (Təhlükə nə qədər böyük olsa, şöhrət də bir o qədər çox olar).

Nəticə

Beləliklə, lingvovomədəni konseptin məzmununda milli-spesifik komponent atalar sözlərində bariz görünür, çünki məhz onlarda kollektiv təcrübə ümumi davranış norması kimi öz əksini tapır. Bu baxımdan dilin paremioloji fondu xalqın mədəniyyəti, onun xüsusiyyətləri, davranışı haqqında dəyərli informasiya mənbəyidir.

«Qəhrəmanlıq» mövzusunda olan ingilis atalar sözlərinin öyrənilməsi ingilislərin qəhrəmanlıq davranışı haqqında təsəvvürlərini əks etdirir, həmin konseptin ingilis konseptosferində başqa konseptlərlə qarşılıqlı əlaqələrini aşkarlamağa imkan verir. Atalar sözlərindən görünür ki, insan qəhrəmanlıq keyfiyyətlərini daha çox müharibə vaxtı, döyüş meydanında, yəni təhlükə ilə üzləşdikdə təzahür etdirir.

Ədəbiyyat

1. Ağayeva, S. (2019). Dillərarası ünsiyyətdə konsept və dil vahidlərinin müvafiqlik problemi. Filologiya məsələləri. № 2, s.184-189.
2. Maslova, V.A. (2001). Lingvokulturologiya: Ucheb. posobiye dlya stud. vyssh. ucheb. zavedeniy. M.: Izdatel'skiy tsentr «Akademiya».
3. Stepanov, YU.S. (1997). Konstanty: Slovar' russkoy kul'tury. Opyt issledovaniya. M.: Shkola «Yazyki russkoy kul'tury».
4. Karasik, V.I., Slyshkin, G.G. (2001). Lingvokul'turnyy kontsept kak yedinita issledovaniya. Metodologicheskoye problemye kognitivnoy lingvistiki: nauch. izd. pod. red. I.A.Sternina. Voronezh: Izd-vo VGU, s.75-79.
5. Popova, Z.D., Sternin, I.A. (2010). Kognitivnaya lingvistika. M.: ACT: Vostok – Zapad.
6. Ağayeva, S. (2019). Dünyanın dil mənzərəsi. Ümummillə lider Heydər Əliyevin anadan olmasının 96-cı ildönümünə həsr olunmuş Azərbaycan filologiyasının aktual problemləri mövzusunda Respublika elmi-nəzəri konfransının materialları. Bakı, 15 may, s.120-121.
7. Əhmədova, Ü. (2015). İngilis frazeologizmləri və atalar sözlərində «qadın» konsepti. Pedaqoji Universitet Xəbərləri. Humanitar elmlər bölməsi. Bakı, № 2, s.210-213.
8. Boldyrev, N.N. (2001b). Kontsept i znacheniyeye slova. Metodologicheskoye problemye kognitivnoy lingvistiki pod red. I.A.Sternina. Voronezh: VorGU, s.25-35.
9. Vereshchagin, Ye.M., Kostomarov, V.G. (1999). V poiskakh novykh putey razvitiya lingvostranovedeniya: kontseptsiya rechepovedencheskikh taktik. M.: In-t rus.yaz. im. A.S. Pushkina.
10. Əhmədova, Ü. (2016). «Qadının zahiri xüsusiyyətləri» mikrokonsepti. Tağıyev oxuları. Elmi məqalələr məcmuəsi. Bakı: BSU, №1, 173 s.
11. Əhmədova, Ü. (2016). Azərbaycan frazeologizmləri və atalar sözlərində «qadın» konsepti. Dil və ədəbiyyat. № 2(98). Bakı, s.16-18.
12. Bəydili, C. (2004). Bütün sözlərdən ulu sözlər. Atalar sözü. Bakı: Öndər nəşriyyatı, s.4-14.
13. Crystal, D. (2005). The Cambridge Encyclopedia of the English Language. Cambridge: Cambridge University Press.
14. Rogers, J. (1991). The Dictionary of Cliches. New York: Ballantine Books.

15. Karaulov, YU.N. (1976). Obshchaya i russkaya ideografiya. M.: Nauka.
16. Tokarev, G.V. (2004). Diskursivnyye liki kontsepta: monografiya. Tula.
17. Longman Dictionary of English Language and Culture. (2002). Harlow: Longman.

Göndərilib: 14.11.2023

Qəbul edilib: 02.01.2024

DOI: <https://doi.org/10.36719/2663-4619/99/42-47>

Brilyant Cəfərli
AMEA Naxçıvan Bölməsi
İncəsənət, Dil və Ədəbiyyat İnstitutu
dissertant
brilliant1cefer@hotmail.com

AZƏRBAYCAN MEMARLIĞININ DÜHASI ƏCƏMİ NAXÇIVANI YARADICILIĞINDA ORNAMENTASIYA ZƏNGİNLİYİ

Xülasə

Məqalə Naxçıvan memarlıq məktəbinin banisi, Azərbaycan memarlığının dühası Əcəmi Əbubəkr oğlu Naxçıvaninin inşa etdiyi memarlıq abidələri üzərində həkk olunan ornamentlərdən bəhs etmişdir. Göstərilir ki, dahi memarın əsərlərində ornamentasiya zənginliyi ən üst səviyyədə tətbiq olunmuşdur. Bu əzəmətli tikililərin səthləri üzərində həm həndəsi, həm də nəbati naxışlar istifadə olunmuşdur. İstifadə edilən ornamentlər ahəngdar şəkildə birləşərək bu abidələrin koloritini daha da artırmışdır. Əcəmi Naxçıvani əsərlərinə gözəllik bəxş edən ornamentlərin memarlıq formaları ilə birləşməsindən möhtəşəm abidələr yaranmışdır. Naxçıvanda ucaldılan memarlıq abidələrində memarlıqla ornamentasiyanın kontaminasiyası memarın dərin təfəkkürünün məhsuludur. Bu abidələr üzərində qədim Şərqi və Qərbi memarlığının sintezi özünü bariz şəkildə göstərir.

Açar sözlər: memarlıq, ornament, abidə, türbə, həndəsi, nəbati

Brilliant Jafarlı
ANAS Nakhchivan Department
Institute of Arts, Language and Literature
PhD student
brilliant1cefer@hotmail.com

The richness of ornamentation in the creativity of the genius of Azerbaijani architecture Ajami Nakhchivani

Abstract

The article dealt with the ornaments engraved on the architectural monuments built by Ajami Abubakr oğlu Nakhchivani, the founder of the Nakhchivan School of architecture, the genius of Azerbaijani architecture. It was shown that the richness of ornamentation was applied in the works of the Great Architect at the highest level. Both geometric and botanical patterns were used on the surfaces of these majestic structures. The ornaments used harmoniously combined and increased the color of these monuments. Magnificent monuments were created from the combination of ornaments and architectural forms that gave beauty to the works of Ajami Nakhchivani. The contamination of architecture and ornamentation in the architectural monuments erected in Nakhchivan is a product of the deep thinking of the architect. The synthesis of ancient Eastern and Western architecture is clearly manifested on these monuments.

Keywords: architecture, ornament, monument, tomb, geometric, botanical

Giriş

Şərqi əfsanəsi sayılan Naxçıvan əsrlər boyu dahi şəxsiyyətlər yetirmişdir. Hər bir sahədə olduğu kimi memarlıq sahəsində də geniş təfəkkürü, dərin dünyagörüşü ilə seçilən memarlar böyük əsərlər yaratmış və gələcək nəsillərə memarlıq irsimizi yadigar qoymuşlar. Dünyanın naxışı, kainatın ornamentləri adlandırılan Naxçıvanın adından da görüldüyü kimi bu qədim diyar üzərində dərin mənaları ifadə edən ornamentlərlə zəngin memarlıq abidələrinin mövcudluğu ilə seçilir. Bu

abidələr dünyaya səs salmış Azərbaycan memarlıq tarixinin qədimliyini sübut edən daş salnaməmizdir. Bu mühüm meyarları nəzərə alaraq Azərbaycan memarlığının intibah (oyanış) dövrünün dahi memarı Əcəmi Əbubəkr oğlu Naxçıvaninin yaradıcılığını xüsusi qeyd etmək lazımdır. Naxçıvan memarlıq məktəbinin banisi, Azərbaycan memarlığının dühası, XII əsrdə yaşamış Əcəmi Əbubəkr oğlu Naxçıvani zəmanəsinə görə öz dərin təfəkkürü ilə mənimsədiyi bir çox elmləri birləşdirərək möhtəşəm əsərlər yaratmış və Azərbaycan memarlığına böyük töhfə vermişdir. Əcəmi Naxçıvaninin hələ uşaq yaşlarından üzə çıxan fitri istedadı və memarlıq elminə olan marağı onu cavan yaşlarında memarlıq təhsili almağa sövq etmişdir. Memarı dahi edən də elə onun riyaziyyat, cəbr, həndəsə, astronomiya, təsviri-incəsənət, fizika, kimya, estetika, təbiət, stilistika, mifologiya kimi bir çox elmlərə yiyənlənməsi və öyrəndiyi elmlərin dərinliyinə getməsi olmuşdur. Ensiklopedik biliyə malik Əcəmi Naxçıvaninin yaradıcılığında bu elm sahələri bütöv bir şəkildə təzahür etmiş və bu da orta əsrdə Şərq renessansında (intibahında) Azərbaycan memarlığının oyanışı, yüksəlişi, çiçəklənməsi ilə nəticələnmişdir. XII əsr Azərbaycan memarlığının yüksəlməsi dövrü kimi tanınır. Azərbaycan Atabəylər dövlətinin qüdrətli hökmdarı, ulu atabəy Şəmsəddin Eldənizin hakimiyyəti dövründən başlayaraq Naxçıvanda məqbərələr, saraylar, məscidlər, müdafiə tikililəri inşa edilməyə başladı. Öz imzasını qoyduğu möhtəşəm əsərlərlə yalnız Şərqdə deyil, Qərbdə dünyasında da tanınan Əcəmi Naxçıvani Azərbaycan Atabəylər dövlətinin ərazisi olan Naxçıvanda arxitektura sənətini ən yüksək səviyyədə inkişaf etdirmişdir (Bünyadov, 1984: 190). Əcəmi Naxçıvani qazandığı biliyi yaratdığı əsərlərdə böyük məharətlə tətbiq etmiş və əzəməti ilə dünyaya səs salan, gözəlliyi ilə gözləri qamaşdıran möhtəşəm memarlıq abidələri ucaltmışdır. Azərbaycan memarlığında bir çox ilklərə imza atan Əcəmi Naxçıvani memarlıq sahəsində özünün yeni üslubunu yaratmışdır. İnşa etdiyi memarlıq abidələrində ənənə və novatorluğun birləşməsinə əks etdirməsi memarın özünəməxsus üslubunun bariz nümunəsidir. Əcəmi Naxçıvani antik dövr memarlığını mükəmməl şəkildə öyrənmiş və yaratdığı abidələr üzərində tətbiq etmişdir. O Misir, Mesopotamiya, Yunan, Roma memarlığından bəhrələndiyi memarlıq formalarını və ornamentləri öz əsərlərində istifadə etmişdir. Əcəmi Naxçıvani əsərlərində Şərq və Qərb memarlığının sintezini aydın şəkildə görmək mümkündür. Memarın yaratdığı əsərlər üzərində demək olar ki, bütün dünya elmləri kompleks halında özünü ehtiva edir. Əcəmi dühasının fikir dünyası çox zəngin olmuşdur. Əcəmi Naxçıvani yaratdığı memarlıq abidələrində tektonikliyin, yəni həmin abidələrin hansı üsulla qurulmasının, hansı üsulla hissə-hissə yığılmasının, deformasiyaya qarşı hansı tədbirlər görülməsinin həllini tapan dahi memar olmuşdur. Buna görə də o “şeyx-ül mühəndis”, yəni mühəndislərin başçısı titulu qazanmışdır.

Fikrimizcə, memarlıq abidələri üzərində görünən və ona gözəllik verən hər bir detal, element, forma onu bəzəyi, dekorudur. Bu abidələrin müəyyən hissələrini gözəlləşdirmək üçün istifadə edilən bəzəklər isə ornamentlər adlanır. Əcəmi Naxçıvani yaradıcılığında memarlıq abidələri üzərində işlənmiş ornamentlər böyük ustalılıqla tətbiq edilmiş, memarın yaratdığı abidələrə xüsusi, əsrarəngiz gözəllik vermişdir. Onun yaratdığı əsərlər üzərindəki hər bir ornamentin qədim mifologiyamıza dayanan dərin simvolik mənası vardır. Əcəmi memarlıq abidələri üzərində ən qədim türk simvollarından istifadə etmişdir. Memar inşa etdiyi tikililəri zərif, bir o qədər də zəngin mifik naxışlarla bəzənmiş kiçik ölçülü bəzənmiş kərpiclərlə üzləmişdir. Böyük ustad ucaldılan hər bir memarlıq abidəsi üzərində həndəsi və nəbatə (bitki) naxışları birləşdirərək ortaya nəfis bir mənzərə çıxarmışdır. Memarlıq ilə ornamentasiyanın vəhdətini daşdığı bu abidələrdə Əcəmi Naxçıvani biliyinin dərinliyi bütövlükdə görülməkdədir. Əcəmi Naxçıvani əsərlərində böyük səbr tələb edən mürəkkəb həndəsi ornamentlərdən yaranan şəkəkə sisteminin növü olan cəfəri şəkəkə sistemini dəqiq hesablamalarla tətbiq etmişdir (Salamzadə, 2009: 6). Cəfəri şəkəkələr müstəvi üzərində müxtəlif üsullarla dəşiklər açılmaqla yaranırlar və memarlıq abidələri üzərində daşı oyma üsulu ilə tətbiq edilirlər. İstifadə olunan hər bir ornament növü öz incəliyi və dekorativliyi ilə seçilir (3).

Memarlığın böyük ustadı Əcəmi Əbubəkr oğlu Naxçıvaninin inşa etdiyi memarlıq abidələrindən yalnız ikisi dövrümüzə qədər gəlib çatmışdır. Bunlardan biri memarın ilk əsəri sayılan Yusif Küseyr oğlu (Şeyx Yusif ibn Qasirin, ibn Qüseyyir) türbəsidir. Hal-hazırda istifadə etdiyimiz təqvimlə, yəni miladi təqvimlə 1162-ci ildə (hicri təqvimlə 557-ci il) bəzənmiş kərpicdən inşa olunmuş türbə

Azərbaycan Atabəylər dövlətinin hakimiyyəti illərində Naxçıvan şəhərinin rəisi (rəhbəri) olmuş, şeyxlər başçısı Yusif Küseyr oğlunun qəbri üzərində inşa olunmuşdur. XII əsrdə belə bir türbənin tikintisi Azərbaycan memarlığında yeni bir mərhələdir. Kərpic hörgüsü tətbiq edilən türbə planda səkkizbucaqlı biçimdə görünür və iki hissədən ibarətdir: yeraltı sərdabə və yerüstü qüllə (gövdə). Yeraltı sərdabənin hündürlüyü 3 metr, yerüstü qüllənin hündürlüyü isə kürsülükdən başlayaraq 7,2 metrdir. Türbənin gövdə hissəsi səkkiz üzü olan piramidal şəkilli örtük konstruksiyasına malikdir. Yerüstü qüllənin səkkiz səthi də daxildən və xaricdən dayaz sivri tağçalar içərisinə salınmışdır. Eksteryerdə səthi üzərdə düzbucaqlı şəkildə tağçalar işlənmişdir. Xarici səthlərdə tağçaların içində daşı oyma üsulu ilə əmələ gələn cəfəri şəbəkə kompozisiyası öz əksini tapmışdır. Tətbiq olunan bu şəbəkələr həndəsi ornamentlərin birləşməsindən yaranan giriş (düyün) naxışlarının ahəngdar şəkildə kontaminasiyasından əmələ gəlmişdir (Qənbərova, 2008: 24). Abidənin səthləri üzərində tətbiq edilmiş cəfəri şəbəkə sistemi ilə qurulmuş həndəsi naxışlarının quruluşu kvadrat, düzgün altıbucaqlı və onların birgə kontaminasiyasından yaranan mütənasiblik sisteminə əsaslanır. Əcəmi Naxçıvani abidə üzərində sadə həndəsi ornamentlər olan nöqtə və düz xətlərdən başlayaraq giriş adlanan ən mürəkkəb ornament formalarına qədər bir çox həndəsi formalardan böyük bir məharətlə istifadə etmişdir. Yusif Küseyr oğlu türbəsinin səthlərindəki həndəsi fiqurlardan altıbucaqlılar və səkkizbucaqlılar aparıcı rol oynamışdır. Bu həndəsi ornamentlərin birləşməsindən altıguşəli ulduzlar, səkkizguşəli ulduzlar, romblar, beşbucaqlılar, üçbucaqlılar əmələ gəlmişdir (Əliyev, 2007: 109-139). Yaranan ulduzlar astral ornamentlər siyahısına daxildir. Və nəticədə abidənin səkkiz üzündə də həndəsi ornamentlər ahəngdar şəkildə birləşdirilmiş, şəbəkə sistemi böyük ustalıqla qurulmuşdur. Şəbəkə sistemi ilə qurulan ornamentlərin içərisi nəbati naxışlarla bəzədilmişdir. Bu ornamentlər daşı oyma üsulu ilə icra olunan relyefli (qabarıq) naxışlardır. Beləliklə abidənin səthləri üzərində ornamentlərin müxtəlif növlərinin kompozisiyası yaranmışdır. Əcəmi Naxçıvanının dərin təfəkkürünün izlərini daşıyan türbənin hər səthi digərlərindən fərqlənir. İşlənən ornamentlər əvvəlcə kənarında kiçik kərpiclərdən quraşdırılmış, sonra isə gəc məhlulu ilə tavalər şəkildə birləşdirilərək səthlərin üzərində möhkəmləndirilmişdir (Salamzadə, 1976: 15). Çatmatağ şəkilli giriş portalı (baştağı) II formasında haşiyə ilə çərçivələnmişdir. Bu haşiyə svastika (çərxi fələk) elementindən qurulmuş kvadrat formalı meandr ornamentidir.

Yusif Küseyr oğlu türbəsinin səthləri üzərində işlənmiş epiqrafik ornamentlər kufi xətti ilə həkk olunmuşdur. Kufi xətti ərəb əlifbasının kvadrat formalı xətt növüdür. Bu epiqrafik ornamentlərdə türbənin kimin şərəfinə və neçənci ildə tikilməsi, "Quran"dan ayələr və surələr, abidənin kim tərəfindən tikilməsi (memarın adı) qeyd olunmuşdur. İstifadə olunmuş bu ornamentlər giriş portalının üzərində düzbucaqlı formasında olan filenkada epiqrafik yazı şəkildə, abidənin yerüstü qüllə hissəsi ilə örtük konstruksiyası olan günbəz (qübbə) hissəsinin arasındakı (gövdə ilə örtük hissəsi arasındakı keçid) friz adlanan yuxarı hissədə epiqrafik yazı kimi və türbənin giriş qapısı olan üzündən başlayaraq saat əqrəbi istiqamətində 2-ci üzündəki (giriş qapısından sol tərəfdəki) sivri tağçanın içərisində yuxarı hissədə epiqrafik yazı şəkildə verilmişdir. Yusif Küseyr oğlu türbəsində şirli kərpiclər işlənməsə də, ornamentlərin bir çox növünün müxtəlif ölçülü kərpiclərlə işlənməsi və kərpiclərin fərqli formada düzülüşü abidənin koloritini (rənglərin harmonik birləşməsini) artırır (Səfərli, 2019: 55-58).

Əcəmi Əbubəkr oğlu Naxçıvanının zəmanəmizə qədər gəlib çatmış ikinci böyük əsəri Şərqdə ilk dəfə qadına ithafən inşa edilən Möminə Xatun məqbərəsidir. Azərbaycan Atabəylər dövlətinin başçısı Şəmsəddin Eldənizin həyat yoldaşı Möminə Xatun miladi təqvimlə 1175-ci ildə (hicri təqvimlə 571-ci il) vəfat etdikdən sonra Şəmsəddin Eldəniz onun qəbri üzərində məqbərə ucaldılmasını arzulamış, lakin xanımının ölümündən bir ay sonra atabəy də vəfat etmişdir. 1175-ci ildə inşası başlanan məqbərənin tamamlanma prosesi miladi təqvimlə 1186-cı ildə (hicri təqvimlə 582-ci il) Şəmsəddin Eldənizlə Möminə Xatunun oğlu Məhəmməd Cahən Pəhləvan tərəfindən yerinə yetirilmişdir. Şərqdə ilk dəfə Azərbaycan qadınının yüksək statusunu təsdiq edən məqbərənin plan-məkan quruluşu onluq prinsipi üzrə işlənmişdir. Memar Əcəmi Naxçıvani bismiş kərpicdən inşa olunan məqbərənin dayanıqlılığını artırmaq üçün hörgüdə palçıqın içərisinə lazımı tikinti materialları ilə yanaşı yumurta ağı da daxil etmişdir. Əcəmi Naxçıvanının inşa etdiyi bu möhtəşəm

abidə əzəməti ilə yanaşı vizual görüntüsü ilə də diqqətləri öz üzərinə çəkir. Bunun səbəbi memar Əcəmi Naxçıvaninin məqbərə üzərində böyük məharət və dəqiqliklə işlədiyi relyefli ornamentlərin abidəyə qatdığı möhtəşəm görüntüdür. Memarlıq abidələrinin gözəllik simvolları olan bu ornamentlər məqbərə üzərində Möminə Xatun kimi bir qadının gözəlliyini, zərifliyini təcəssüm etdirir. Məqbərənin eksteryerinin bəzədilməsində adi və şirli (firuzeyi kaşılı) bişmiş kərpicdən istifadə olunmuşdur (Salamzadə, 1976: 23). Yarusu yeraltı sərdabə və yerüstü qüllədən ibarət məqbərənin səthləri üzərində Əcəmi Naxçıvani həm həndəsi, həm də nəbati ornamentlərin müxtəlif növlərinin istifadəsindən ortaya möhtəşəm bir əsər çıxarmışdır. Sərdabə hissənin interyerindəki divarların hörgü sistemində cinağı naxış növündən (yolka naxışından) istifadə edilmişdir. Yəni üzlük kərpiclər ardıcıl olaraq üfüqi və şaquli hörülmüşdür. Abidənin sərdabə hissəsinin mərkəzindəki qalın onüzlü dayağın üzərində həm cinağı ornament, həm həm bitkisel (nəbati) ornamentlər həkk olunmuşdur. Dayağın üzləri yan tərəflərə sivri tağbəndlərlə birləşmiş, bu da dayağa göbələkvari görüntü vermişdir. Dayağın tinlərindən qarşı küncələrə kərpic qabırğalar (nervürlər) verilmişdir. Bu çıxıntılar dayağın gözəlliyini və işlənmə effektini artırır. Nervürlər sərdabə hissədə ulduzvari karkas görüntüsü əmələ gətirmişdir. Qabırğaların karkaslarının araları saya naxışlı, yəni berrəngli kərpic hörgüsü ilə üzlənmişdir. Bu da dayağa tektonik gözəllik vermişdir. Dayağın üzərində nəbati ornamentlərdən dördləçəkli çiçəklər və spiralvari formada düzülmiş yarpaqlar gözə çarpır (Qiyasi, 2019: 158).

Planda xaricdən onbucaqlı formasında olan Möminə Xatun məqbərəsinin qülləsinin on üzü də iç-içə iki tağça içərisinə salınmışdır. Birinci tağça düzbucaqlı formada, onun içərisindəki ikinci tağça isə stalaktitlidir. Düzbucaqlı formasındakı tağçalarda həm cəfəri şəbəkə sistemi, həm də epiqrafik yazı işlənmişdir. Abidənin stalaktitli tağçaları içərisində cəfəri şəbəkə sistemi böyük dəqiqliklə tətbiq edilmişdir. Stalaktitlər müqarna (pətəyəbənzər) tağ formasından yaranmışdır. Onun içərisi svastika və çarpazşəkilli ornamentlərlə doldurulmuşdur. Stalaktitlərdə və tağçaların içərisində firuzeyi kaşından (mayolikadan) istifadə olunmuşdur. Bu stalaktitlər üzərində müxtəlif naxışlar həkk olunmuş incə sütuncuqlar üzərində dayanır. Səthlər üzərindəki sütuncuqların orta hissələrində və başlıq hissələrində (kapitellərində) rombşəkilli dördbucaqlı və iki üz-üzə dayanmış buta formalı relyefli xonçalar işlənmişdir. Səthlər üzərində memarlıq elementləri (memarlıq detalları) ilə birgə tətbiq olunan ornamentlərin müxtəlif növlərinin işləndiyi bu abidə Naxçıvanda memarlıqla ornamentasiyanın sintezinin ən gözəl nümunələrindəndir. Məqbərənin eksteryerindəki şəbəkəli tağçalarda kvadrat, düzgün altıbucaqlı və onların birgə kombinasiyalarından yaranan, mütənasiblik və qızıl bölgü mütənasiblik sisteminə əsaslanan girih həndəsi naxışları işlənmişdir (Əliyev, Mazanov, Əsədov, 2022: 16-24). Şəbəkə sisteminin yaranmasında üç, dörd, beş, altı, səkkiz, on, on bir, on iki, on üçbucaqlı həndəsi ornamentlərdən istifadə olunmuşdur. Düzbucaqlı, romb, kvadrat və kublar da daxil olmaqla bu çoxbucaqlılar birləşərək üç, dörd, beş, altı, yeddi, səkkiz, on, on bir, on iki, on üçguşəli ulduzları əmələ gətirmişdir (Əliyev, 2007: 109-152). Yaranmış bu ulduzlar da astral ornamentlər siyahısına daxildir. Şəbəkə sisteminin içərisində nəbati naxışlar və epiqrafik ornamentlər işlənmişdir. Əcəmi Naxçıvani abidənin on səthi (üzü) üzərində həndəsi naxışlarla birlikdə sarmaşıqların və spiralvari naxışların birləşməsindən əmələ gələn islami (arabeska) adlı nəbati naxışların və epiqrafik yazılı ornamentlərin kontaminasiyasını yaradaraq abidənin ornamental zənginliyi artırmışdır (Qənbərova, 2008: 253). İslimi adlanan nəbati ornamentlərdə lalə və yarpaq motivlərinin təsvirləri üstünlük təşkil edir. Lalə çiçəyi saf, təmiz sevginin simvoludur. Abidənin üzərində bu bitki motivinin işlənməsi də Şəmsəddin Eldənizin xanımı Möminə Xatuna bəslədiyi saf, təmiz sevginin təcəssüm formasıdır. Lalə motivli ornamentlər məqbərənin səthlərində madoksil naxış növünü əmələ gətirmişdir. Abidənin bir səthinin üzərində bitki ornamentlərindən olan palmet motivli naxış da işlənmişdir. Digər bir səth üzərində isə kvadrat formalı meandr ornamentli düzbucaqlı tağçanı II formasında haşiyələmişdir. Məqbərə üzərində su damcısı şəklində olan ornamentlərə də rast gəlinir (Qənbərova, 2007: 184).

Möminə Xatun məqbərəsi üzərində işlənən kufi xətlili epiqrafik ornamentlər səthlər üzərində ayrı-ayrı hissələrdə müxtəlif formalarda tətbiq edilmişdir. Belə ki, bu naxışlar tək söz olaraq da işlənmiş, epiqrafik haşiyə ilə çərçivələnmiş kitabə kimi də tətbiq edilmiş, cümlə formasında

epiqrifik yazı olaraq da həkk olunmuşdur. Abidəyə giriş hissə tac elementləri ilə bəzədilmişdir. Məqbərənin çatmatağ şəkilli baştağının (giriş portalının) çərçivəsinə daxil olan, çatmatağçanın yuxarısında yerləşən filenka bəzəyindəki epiqrifik yazısında memarın adı yazılmışdır. Çatmatağçanın hər iki yanı baqetlərlə çərçivələnmişdir. Ondən yuxarıdakı kvadrat formalı meandr ornamenti ilə haşiyələnmiş linteldə isə abidənin tikilmə tarixi verilmişdir. Məqbərənin on səthindəki tağçaları çərçivələyən haşiyələrin hər biri də “Quran” ayələri və surələrlə II formasında haşiyələnmişdir. Bu yazılar isə eyni şəkildə cülmə naxışı, yəni dairə həndəsi naxışı ilə nəbati naxışının kompozisiyasından yaranan quş gözü naxışı ilə çərçivələnmişdir. Burada işlənmiş islimi naxış növündə lalə, hoya çiçəyi (beşləçəkli çiçək) və spiral şəkildə burulmuş budaq və yarpaq motifləri istifadə olunmuşdur (Qənbərova, 2010: 16). Düzbucaqlı tağçaların içərilərinin baş tərəflərindəki zolaqlarda yenə də “Quran”dan ayələr verilmişdir. Tağçaların bəzilərində işlənən şəbəkələrin mərkəzlərində günəş şəkildə ornamentin içərisində kufi xətti ilə “Allah” sözü işlənmişdir. Məqbərənin antablementinin ən üst hissəsi sayılan karniz hissə müqarnalı stalaktitlə bəzədilmişdir. Bu hissədə də adı və firuzeyi kaşılı kərpiclər kontaminasiya halındadır. Antablementin karnizdən aşağıda yerləşən digər hissəsində, yəni frizində məqbərənin inşasının əmrini verən hökmdarın adı, tikintini başa çatdıran hökmdarın adı və abidənin kimin şərəfinə tikildiyi göstərilir. Friz hissənin epiqrifik yazısı bütövlükdə firuzeyi kaşı ilə bəzədilmişdir (Səfərli, 2019: 58-65).

Abidənin interyerində günbəzin daxili səthində günəşi, ayı, planetləri təmsil edən 4 ədəd medalyon (xonça) işlənmişdir. Dairəvi formada olan bu qabarıq medalyonlar astral ornamentlər hesab olunurlar. İnteryerdəki bu medalyonlarda həm bitkisəl, həm həndəsi, həm də epiqrifik ornamentlər istifadə olunaraq bütöv bir kompozisiya əmələ gətirmişdir. Həndəsi ornamentlərdən dairə daxilinə çəkilmiş beşbucaqlı, səkkizbucaqlı, beşguşəli ulduz, altıguşəli ulduz, səkkizguşəli ulduz istifadə olunmuşdur. Bu ulduzvari kompozisiyaların içərisində kufi xətti epiqrifik yazı kimi İslam dininin sonuncu peyğəmbərinin, dörd xəlifənin və iki imamın adları həkk olunmuşdur. Bu ornamentlər “S” şəkilli dairəvi meandr formasında spiralvari nəbati naxışlarla haşiyələnmişdir. Dörd medalyonun hər birinin mərkəzinə “Allah” sözü yerləşdirilmişdir (Salamzadə, 1984: 25-28). Aparılan tədqiqatlardan bəlli olmuşdur ki, türbənin interyerində biraz hündürlükdə qurşaq şəkildə epiqrifik ornamentlərə daxil olan kufi xətti kitabə mövcud olmuş, lakin restavrasiya zamanı bərpası mümkün olmamışdır. Tədqiqatlar göstərmişdir ki, bu epiqrifik yazı zolağı abı rəngində (su rəngində, açıq mavi rəngdə) kaşı ilə işlənmişdir.

Nəticə

Bələliklə, tədqiqatlarımızdan da görüldüyü kimi Əcəmi Əbubəkr oğlu Naxçıvaninin yaratdığı hər bir əsər böyük estetik həzz mənbəyidir. Bu möhtəşəm arxitektura əsərləri sənətkarın yaradıcı dühasının gücünü əks etdirir. Əcəmi Naxçıvani bu əsərləri yaratmaqla zəmanəmizə ölməz irs buraxmışdır. Memarı bu dünyada ölümsüzləşdirən şey onun yaratdığı əzəmətli memarlıq abidələridir. Əcəmi Naxçıvani böyüklüyü dahi memarın inşa etdiyi əsərlər üzərində həkk olunan ornamentlərdə təşəkkül tapmışdır. Əcəmi Naxçıvaninin tikdiyi bütün memarlıq abidələri üzərində istifadə edilmiş hər bir ornament dərin mənalar kəsb edir. Memar inşa etdiyi abidələrdə memarlıqla ornamentasiyanın sintezini böyük ustalıqla tətbiq etmişdir. Bu abidələri seyr etdikcə Əcəmi elminin fantaziya zənginliyi bariz şəkildə özünü göstərir.

Ədəbiyyat

1. Bünyadov, Z.M. (1984). Azərbaycan Atabəyləri dövləti (1136-1225-ci illər). Bakı: Elm, 268 s.
2. Salamzadə, Ə.Ə. (2009). Tofiq Rəsulov. Şəbəkə. İstanbul: Mega, 48 s.
3. http://anl.az/down/meqale/medeniyyet/medeniyyet_fevral2009/68703.htm
4. Qənbərova, G. (2008). Azərbaycan memarlıq bəzəyində işlədilən bitkisəl (əyrixətli) naxışlar (XI-XVIII əsr). Azərbaycan Milli Elmlər Akademiyasının Naxçıvan Bölməsinin Xəbərləri. İctimai və humanitar elmlər seriyası. №1. Naxçıvan: Tusi, 330 s.
5. Əliyev, Q. (2007). Memar Əcəmi Naxçıvani yaradıcılığında ahəngdarlıq. Bakı: Şərq-Qərb, 160 s.

6. Salamzadə, Ə.V. (1976). Əcəmi Əbubəkr oğlu və Naxçıvan memarlıq abidələri. Bakı: İşıq, 84 s.
7. Səfərli, H. (2019). Naxçıvan şəhərinin epiqrafik abidələri. Naxçıvan: "Əcəmi" Nəşriyyat-Poliqrafiya Birliyi, 152 s.
8. Qiyasi, C. (2019). Naxçıvanda Atabəylər memarlıq kompleksi. Azərbaycan Memarlar İttifaqı. "Memar" elmi, analitik-informasiya jurnalı, № 21, yanvar
9. Əliyev, Q., Mazanov, B., Əsədov, H. (2022). Orta əsr Naxçıvan türbələrinin memarlıq xüsusiyyətləri və konstruksiyalarının hesablanması. Naxçıvan: "Əcəmi" Nəşriyyat-Poliqrafiya Birliyi, 204 s.
10. Qənbərova, G. (2008). Memarlıq bəzəyində işlədilən həndəsi (düzxətli) naxışlar. Bakı: Azərbaycan Memarlıq və İnşaat Universitetinin Elmi əsərləri, № 2, 186 s.
11. Qənbərova, G. (2007). Azərbaycan memarlıq bəzəyində işlədilən xüsusi fiqurlar. Azərbaycan Milli Elmlər Akademiyasının Xəbərləri: Humanitar elmlər seriyası. № 4. Bakı: Elm, 217 s.
12. Qənbərova, G. (2010). Orta əsr Azərbaycan memarlıq bəzəyində işlədilən əsas naxış növləri. "Körpü" beynəlxalq müstəqil, ictimai siyasi, əbədi nəşr, № 57. Təbriz, 45 s.
13. Salamzadə, Ə.V. (1984). Möminə Xatun türbəsindəki medalyonların tədqiqi. Azərbaycan abidələri: Elmi-kütləvi məcmuə. 1-ci buraxılış. Bakı: Azərənəşr, 120 s.

Göndərilib: 27.11.2023

Qəbul edilib: 19.01.2024

DOI: <https://doi.org/10.36719/2663-4619/99/48-53>

Gülərə Quliyeva

AMEA İ.Nəsimi adına Dilçilik İnstitutu

dissertant

ms.glary@rambler.ru

METAFORA KOQNİTİV DİLÇİLİK NÖQTEYİ-NƏZƏRİNDƏN

Xülasə

Dilçilik tarixində bir anlayış kimi meydana çıxdığı dövrdən indiyə qədər özündə ehtiva etdiyi məzmun-mündəricə etibarilə metafora çox geniş dəyişikliklərə məruz qalmış, müxtəlif tarixi inkişaf mərhələlərində ona müxtəlif yanaşmalar mövcud olmuşdur. Əgər əvvəllər metaforaya, ənənəvi olaraq, dil sistemində çoxmənalılığın inkişaf mexanizmi və üslubi məcaz kimi yanaşılırdısa, hazırda metafora, ilk növbədə, dildə informasiyanın strukturlaşması vasitəsi kimi, gerçəkliyin obrazlı qavranılmasını əks etdirən, dünyanın metaforik mənzərəsinin milli spesifikasını üzə çıxaran koqnitiv instrument kimi tədqiq edilir. Müasir dövrdə linqvistik-üslubi, struktur-semantik və koqnitiv istiqamətlər metafora hadisəsinin öyrənilməsinin əsas istiqamətləri kimi diqqəti cəlb edir. Bu fakt metaforanı məcaz kimi, nominasiya vasitəsi kimi, eləcə də dünyanın dil mənzərəsini yaratma vasitəsi kimi nəzərdən keçirməyə imkan verir.

Açar sözlər: metafora, koqnitiv dilçilik, üslubi məcaz, çoxmənalılıq, struktur-semantik istiqamət

Gulara Guliyeva

ANAS Institute of Linguistics named after I.Nasimi

PhD student

ms.glary@rambler.ru

Metaphor from the point of view of cognitive linguistics

Abstract

Linguistics until now, the content it contains-the metaphor has undergone very wide changes, there have been different approaches to it at different stages of historical development. If earlier metaphor was traditionally treated as a mechanism for the development of polysemy in the language system and as a stylistic metaphor, now metaphor is studied primarily as a means of structuring information in the language, as a cognitive instrument that reflects the figurative perception of reality and reveals the National specificity of the metaphorical picture of the world. In modern times, linguistic-stylistic, structural-semantic and cognitive directions attract attention as the main directions of studying the phenomenon of metaphor. This fact makes it possible to consider metaphor as a metaphor, as a means of nomination, as well as as a means of creating a linguistic picture of the world.

Keywords: metaphor, cognitive linguistics, stylistic metaphor, polysemy, structural-semantic direction

Giriş

Koqnitiv dilçilikdə gerçəkliyin kateqorialaşması problemi əsas yer tutur ki, burada da insan aqlının analogiyalara əsaslanma imkanlarının təzahürü kimi metafora mühüm rol oynayır. Müasir koqnitiv dilçilikdə dünyanı dəyərləndirməyin və təsvir etmənin əsas mental əməliyyatı, idraketmə, kateqorialaşma, konseptuallaşma üsulu kimi metaforanı qəbul edirlər.

XX yüzillikdə metafora dilçilik üçün elə bir birləşdirici hadisəyə çevrildi ki, onun tədqiqi ilə koqnitiv elmin inkişafının başlanğıcı qoyuldu. Koqnitiv dilçilik çərçivəsində metaforanı təfəkkür üsulu kimi təfərrüatlı nəzərdən keçirən E.Makkormak olmuşdur (Makkormak, 1990: 358-386). Özünün "Koqnitiv metafora nəzəriyyəsi" əsərində alim metaforanı ətraf aləm haqqında yeni

biliklərin əldə edilməsini özündə ehtiva edən idrak prosesinin növlərindən biri kimi xarakterizə edir. Nəzərdə tutulur ki, metaforanın daxili təhlilində koqnitiv proseslərin ehtiva olunduğu aşkarlanır ki, bu da yeni biliklərin əldə olunmasına imkan verir. Makkormaka görə, metaforanın meydana çıxmasının səbəbi insan ağı ilə semantik konseptlərin həyatda müqayisə edilə bilməyənlərlə müqayisəsidir. Bir tərəfdən, metafora tərkib hissələrin xüsusiyyətləri arasında uyğunluğu, bənzərliyi nəzərdə tutur, çünki o, dərk oluna bilməlidir, digər tərəfdən isə onlar arasında uyğunsuzluq, bənzərsizlik nəzərdə tutulur, çünki metaforanın hansısa yeni məna yaratmaq məqsədi vardır (2).

Metaforanın tədqiqində koqnitiv yanaşmanın ilkin şərti kimi onun mental xarakteri və dərk etmə potensialı haqqında müddəa çıxış edir. Təfəkkürün metaforikliyi hadisəsinə bir çox tədqiqatçılar müraciət etmişlər (Deignan, 2003: 255-271; Kovecses, 2000: 79-92; Richardt, 2005: 290; Searle, 1993: 83-111). Onların bir çoxunun tədqiqatları “Metafora nəzəriyyələri” toplusunda yer almışdır (Teoriya metafory: Sbornik, 1990: 512).

Koqnitiv dilçilikdə metaforanın tədqiqində bir çox istiqamətləri fərqləndirmək olar. Onları aşağıdakı kimi qruplaşdırmaq olar:

1. konseptual metafora nəzəriyyəsi.
2. deskriptiv və ya deskriptor metafora nəzəriyyəsi.
3. metaforik modelləşdirmə nəzəriyyəsi.
4. interaksiya nəzəriyyəsi.

Konseptual metafora nəzəriyyəsi müasir dilçilikdə metaforaya yanaşmada əsas nəzəriyyələrdən biri kimi tanınır. Bu nəzəriyyənin və ümumiyyətlə, müasir dilçilik elmində metaforaya linqvokoqnitiv yanaşmanın baniləri kimi C.Lakoff və M.Conson hesab edilir. Onların həmmüəllifliyi ilə dərc olunmuş “Yaşadığımız metaforalar” adlı tədqiqat işi XX yüzilliyin 80-ci illərindən sonra dəfələrlə işıq üzü görmüşdür. Koqnitiv dilçilik üzrə mütəxəssislər C.Lakoff və M.Consonun “Yaşadığımız metaforalar” əsərini metaforaya koqnitiv yanaşmanın “bibliya”sı, koqnitivizmdə Sössürün “Ümumi dilçilik kursu”nun özünəməxsus analoqu adlandırırlar. Bu tədqiqat metaforanın koqnitiv nəzəriyyəsinin əsasını təşkil edir. Bu nəzəriyyədə özünə yer almış “koqnitiv metafora” və “konseptual metafora” terminləri keçmiş sovet dilçiliyində XX yüzilliyin 80-ci illərinin ortalarında dövriyyəyə girmişdir. Əslində bu terminlərin dövriyyəyə daxil olmasına daha çox metafora haqqında xarici müəlliflərin tərcümə əsərləri imkan yaratmışdı. Həmin tərcümə əsərləri koqnitiv dilçiliyin birinci mərhələsi adlandırılan dövrdə fəaliyyət göstərən müəlliflərə məxsus idi və təxminən, 1960-1980-ci illəri əhatə edirdi. Bu istiqaməti təmsil edən bir çox görkəmli nümayəndələrin tədqiqatları “Metafora nəzəriyyələri” toplusunda yer almışdır (Vezhbitskaya, 1990: 133-152; Teoriya metafory: Sbornik, 1990: 512; Ortega-i-Gasset, 1990: 68-81; Richards, 1990: 44-67; Uilrayt, 1990: 82-109). Koqnitiv semantika ideyaları həmin dövrdə N.Xomskinin struktur dilçiliyinin təsiri altına düşmüş Amerika dilçiliyi üçün inqilabi xarakter daşıyırdı. Koqnitiv tədqiqatlar keçmiş sovet məkanında, o cümlədən rus dilçiliyində əks-səda tapdı. Belə ki, dil formasında realizasiyasını tapan ideal mahiyyət (koqnitiv hadisə) kimi metafora haqqında irəli sürülən mühakimə, fikir və ideyalar keçmiş sovet və sonradan rus dilçilərininki ilə səsleşirdi, çünki onlar linqvistik ənənələrə və materializmin ideoloji məqsədlərinə uyğun olaraq dil və təfəkkürün əlaqəsi baxımından düşünməyə alışmışdılar.

Amerika koqnitiv dilçiliyi insanın təfəkkür və təcrübəsini strukturlaşdıran və nizama salan, onun mücərrəd təfəkkürünü formalaşdıran ilkin koqnitiv mexanizm kimi metaforanın aparıcı rola malik olduğunu qeyd edirlər (Johnson, 1990: 272; Lakoff, 1993). Belə bir mühakimə təsdiq edilir ki, metafora təfəkkürü, davranışı, elmi dərrakəni təyin edir və dildə və nitqdə daha əyani şəkildə ifadəsini tapır. Koqnitiv dilçilikdə metafora, hər şeydən əvvəl, ideal hadisə olub “koqnitiv metafora” və “konseptual metafora” terminoloji adını almışdır (Lakoff, 1993). C.Lakoffun fikrincə, metafora “müjərrəd anlayışları dərk etmək və abstrakt fikirləşmək üçün istifadə edilən koqnitiv vasitədir” “*Metaphor is a cognitive tool we use to comprehend abstract concepts and perform abstract reasoning*” (Lakoff, 1993: 244).

Konseptual metafora nəzəriyyəsi XX əsrin ikinci yarısından müxtəlif ölkələrin dilçi tədqiqatçıları arasında kifayət qədər geniş populyarlıq qazanmışdır. Bu nəzəriyyənin əsasında belə

bir mühakimə durur ki, təbiətinə görə metafora elə bir başlıca mexanizmdir ki, onun vasitəsilə biz mücərrəd anlayışları dərk edirik və mücərrəd fikir və mühakimələri təsəvvür edirik. Qeyd edilir ki, metafora öz mahiyyətinə görə koqnitivdir, konseptualdır, təbiəti etibarilə dil vasitəsi deyildir, amma metaforik dil koqnitiv, konseptual metaforanın yalnız səthi təzahürüdür. C.Lakoff və M.Consonun fikrinə görə, metaforanın mənası bir predmetin mahiyyətinin digər bir predmetin mahiyyətində hissə və dərk edilməsindədir. Onlar, bir tərəfdən, dilin metaforik strukturu barədə, digər tərəfdən, insanın konseptual sisteminin metaforanın köməyi ilə strukturlaşması və müəyyənlişməsi barədə tezisi irəli sürür və sübut edirlər (Lakoff, 1999: 640).

Amerika koqnitiv dilçiliyində koqnitiv və konseptual metafora “ya neyron, ya da konseptual səviyyənin reallığı” (“a reality at either the neural or conceptual level”) (Lakoff, 1999: 58) olması səbəbdən qəbul edilir. C.Lakoff və M.Conson əsərinin 4-cü fəslində şərh edirlər ki, *həmin terminlər baş beynin fəaliyyətinin iki səviyyəsinə aiddir* (Lakoff, 1999: 45-59). Koqnitiv metafora bir mexanizm olaraq neyron əlaqələrinin aktivləşməsi səviyyəsində baş verən proseslərlə, konseptual metafora insan təfəkkürünün anlayış, mühakimə səviyyəsi ilə əlaqəlidir. Birincinin “məskunlaşma yeri” baş beynin neyrofizioloji substratı, ikincinin isə anlayış təfəkkürü, əqli fəaliyyətdir. Konseptual metafora dildə və nitqdə linqvistik (dil) metaforası ilə obyektivləşir, əksi mümkün deyil. Linqvistik metaforalar (metaforik ifadələr, obyektivləşmə, reflekslər) əsasında təfəkkürdə metafora, koqnitiv metaforik proseslər haqqında dolayısı ilə mühakimə yürütmək olar. Metafora, hər şeydən öncə, təfəkkürdədir, sonra praktik fəaliyyətə, o cümlədən nitq fəaliyyətinə keçir. Koqnitiv və konseptual metafora bu şəkildə Amerika koqnitiv dilçiliyində və ABŞ hüduqlarından kənarda bu istiqamətin ardıcılıqları tərəfindən qəbul edilir. Koqnitiv və ya konseptual metafora keçmiş sovet dilçiliyində yalnız adına görə vardı, onun nə məqsədləri, nə də tədqiqat metodları vardı. Keçmiş sovet tədqiqatçıları ilə onların xarici həmkarlarını birləşdirən ümumi olan cəhət dil və təfəkkürün qarşılıqlı əlaqələrinin qəbul edilməsi idi. “Əgər amerikalılar üçün bu ideya generativ dilçilikdən koqnitiv semantikaya keçidlə yad edilən inqilabi nailiyyət idisə, dil və təfəkkürün əlaqəsinin qəbul edilməsindəki prioritet, o cümlədən semantikanın bir çox məsələlərinin işlənilib-hazırlanması, şübhəsiz, sovet dilçiliyinə məxsus idi (amma sovet dövrünün elmi uğurları ölkə hüduqlarından kənara çıxmırdı)” (Kul'chitskaya, 2012: 85-90).

Konseptual metaforanın əsasını konseptual sahələr vasitəsilə inikas və proeksiya təşkil edir. Bu inikaslar qeyri-simmetrikdir və tam deyildir. Hər bir inikas mənbə-sahədəki mahiyyətlərlə hədəf-sahədəki mahiyyətlər arasında invariantlıq prinsipi əsasında ontoloji uyğunluqların təsbit edilmiş dəstidir. İvariantlıq prinsipi mənbə-sahə strukturunun öz strukturuna malik hədəf-sahəyə proyeksiyasından ibarətdir. Hər bir metaforik inikas metaforik anlayış və ya konseptə əsaslanır ki, bu da insanın idrak prosesində formalaşır, fiziki və mədəni əsasa malik olmaqla sosial cəhətdən motivli olur. Konseptual metafora nəzəriyyəsinin müəllifləri inikasın iki tipini fərqləndirirlər. Konseptual-koqnitiv metaforalar və obraz-inikaslar. Bu zaman konseptual metafora ontoloji, struktur və oriyentasiya metafora kimi başa düşülür. Beləliklə, metaforanın ikili təbiəti aşkarlanır. Bu o deməkdir ki, metafora eyni zamanda gerçəkliyin obrazlı inikas olmaqla yanaşı həm də fərdin koqnitiv strukturunun elementidir (Kassirer, 1990: 33-43).

Konseptual metafora nəzəriyyəsinə əsasən metaforikləşmə və ya metaforizasiya biliyin iki struktur növünə əsaslanır: *mənbə sahəsi* (“source domain”) koqnitiv strukturu və *hədəf sahəsi* (“target domain”) koqnitiv strukturu. Metaforikləşmə prosesində müəyyən hədəf sahələr mənbə sahələrin nümunəsi üzrə strukturlaşır.

Başqa sözlə, *metaforik proyeksiya* (“metaphorical mapping”) və koqnitiv inikas (“cognitive mapping”) baş verir. Metaforik proyeksiyanın izləri metaforik nəticələr şəklində cümlənin və ya mətnin semantikasını səviyyəsində aşkarlanır. Məsələn, ... *hər bir keçid dövründə xalqların kütləyə çevrilməsi prosesi olur. Biz yuxarıların ölümcül oyunları üçün yalnız lal sürü rolunu oynayırıq* kimi fikir və ifadələrdə *xalq // cəmiyyət // toplum* (hədəf) – *kütlə // sürü* (mənbə) metaforası adresatın diqqətini “asililik, qeyri-müstəqillik, passivlik” ideyasına, fikrinə yönəldir ki, bu da “sürü” koqnitiv strukturunun tərkib hissəsi kimi çıxış edir: dünya haqqında biliklərimiz bizə deyir ki, *sürü* çoban tərəfindən idarə olunur (Lakoff, 1999: 60).

Son illərdə konseptual metafora nəzəriyyəsi üzrə meydana çıxan araşdırmalarda (Kovecses, 2000: 79-92; Lakoff, 1999: 60) tədqiqatçılar belə bir fakta diqqət yetirirlər ki, metaforik təfəkkür və dilin əsasında dayanan əsas proyeksiyaların böyük əksəriyyəti çox böyük dərəcədə təcrübəyə əsaslanır və çox az dərəcədə təfərrüatlıdır. Metaforanın təcrübə əsasında dayanma dərəcəsi asılı olaraq metaforik proyeksiyanın iki növü fərqləndirilir: mürəkkəb və ya tərkibi (complex, compositional, compound) metaforalar və onların tərkibinə daxil olan sadə və ya ilkin (primary, simple, primitives) metaforalar. İlkin metaforalar bilavasitə təcrübə ilə assosiasiya edilən konseptual sahələrə metaforik proyeksiya nəticəsində meydana çıxır. İlkin metaforalarda metaforik proyeksiyalar konseptual işlənmənin daha aşağı səviyyələrində baş verir. Bu səbəbdən onların doğurduğu obrazların konkretliyi daha az olur. C.Lakoff və M.Conson belə hesab edirlər ki, *ilkin metaforaları topla halda molekulları təşkil edən atomlara bənzətmək olar. İnsanın konseptual sistemində konvensional (şərti) olan bu tip "molekul" metaforalarının sayı çoxdur. İlkin metaforalardan əlavə, mürəkkəb konvensional metaforaların tərkibinə konkret, müəyyən sosio-mədəni birliyə xas olan inam və ənənələr, mədəni modellər, "sadələvh" nəzəriyyələr kimi adi, gündəlik biliklər daxildir* (Lakoff, 1999: 60).

Tədqiqatçılar hesab edirlər ki, *ilkin metaforalar universal olur, sayı çox olmur, amma mürəkkəb metaforalar bir neçə ilkin metaforadan ibarət olduğuna görə, xeyli dərəcədə mürəkkəbliyi və konkret mədəniyyətə xas olması ilə fərqlənir* (Grady, 1996: 177-187; Evans, 2004: 177-187). Məsələn, Con Miltonun 7-ci sonetinin "How soon hath Time, the subtle thief of youth Stol'n on his wing my three-and-twentieth year!" misralarını təhlil edən C.Lakoff və M.Terner buradakı metaforik köçürmənin tipini TIME IS A THIEF (*Zaman bir oğrudur*) konseptual metaforasının realizəsinə aid edirlər (Lakoff, 1989: 168). Həmin metaforada mənbə-sahə kimi "oğurluq" domeni, "zaman" isə hədəf-sahə kimi çıxış edir. TIME IS A THIEF metaforası tərkibi (composite) metafora olub, TIME IS A CHANGER (*Zaman dəyişdirəndir*) və LIFE IS A POSSESSION (Həyat sahib olmaqdır) ümumi metaforaların birləşməsindən meydana çıxmışdır. Metaforik proyeksiyanın əsasında həyatın qiymətli mal, mülk, sərvət olması barədə mövcud təsəvvür dayanır; zamanın ayrı-ayrı hissələri və ya kəsikləri də insanın var-dövləti və ya mal-mülkü kimi qavranılır. Zamana sahib olmaqdan əlavə, insan həyatının müəyyən dövrlərində güc, gənclik, gözəllik kimi müxtəlif keyfiyyətlərə malik olur. Bu sadalananların hamısı mal, mülk kimi təsəvvür edilir ki, bu səbəbdən oğurlana bilər. Metaforikləşmənin əsası ondan ibarətdir ki, həyat, həyatın mərhələləri, gözəllik, güc və gənclik kimi keyfiyyətlər zamanın geridönməz gedişatı sayəsində labudən mövcudluğunu dayandırır. Beləliklə, zamanın gedişatı baş verənlərin səbəbi kimi qəbul edilir, zaman metaforik subyekt, hadisə isə subyektin əməlləri kimi göz önünə gəlir. Həyat və onun hissələri, parçaları insanın var-dövləti, mülkü kimi təsəvvür edildiyinə görə, onların yox olması itki, zərər kimi, zərəri vuran şəxs isə oğru olaraq konseptuallaşdırılır.

Metaforaya linqvo-koqnitiv yanaşmada dilin lüğət tərkibində leksik vahidlərin fəaliyyətində, gerçəkliyin metaforik inikas qanunauyğunluqlarında sistemli əlaqələrin formalaşmasında koqnitiv strukturların roluna böyük əhəmiyyət verilir. Bu yanaşmanın ayrı-ayrı ideyalarını müasir dövrdə hətta metaforaya semasioloji yanaşma tərəfdarları da qəbul edirlər. Məsələn, V.Q.Qak "metafora insan idrakının dərin xüsusiyyətləri sayəsində meydana gəlir" fikrindədir (Gak, 1988: 11). V.N.Teliya hesab edir ki, *dil strukturunun önəmli səviyyələrinin hamısında – leksik, sintaktik və morphem – mənasızlığın ən məhsuldar üsullarından biri məhz metaforadır* (Teoriya funksional'noy grammatiki, 1990: 173-174).

Deskriptiv (və ya deskriptor) metafora nəzəriyyəsi A.N.Baranovun adı ilə bağlıdır. Deskriptiv nəzəriyyə koqnitiv metafora nəzəriyyəsinə əsaslanarsa da, burada başqa kateqorial aparatdan istifadə edilir. Həmin kateqorial aparat metaforanın işlənmə kontekstlərinin maşın vasitəsilə emalında daha rahat hesab edilir. Koqnitiv metafora nəzəriyyəsinin inkişaf etdirməklə, A.N.Baranov inikas funksiyasının "çıxış sahəsi" ilə onun "giriş sahəsi" arasında metaforik proyeksiya olduğunu aşkarlayır. Çıxış sahəsi ilə giriş sahəsinin qarşılıqlı əlaqəsində daha az stabil yaradıcı metaforalardan tutmuş cəmiyyətin mədəni ənənələrində təsbit olunmuş sabit işlənməmiş (köhnəlmiş) metaforalara qədər müxtəlif variasiyalar yarana bilər (Baranov, 2003: 76). Çıxış və təyinat

sahələrinin elementləri mürəkkəbliyə dərəcəsinə görə müxtəlif ola və metaforik proyeksiyada, yəni öz mənalarında birmənalı olmaya bilər. Bu hadisəni A.N.Baranov metaforanın “kognitiv sayırması” hesab edir. Müəllif metaforanın təsviri üçün semantik deskriptorlar dilini dövrüyyəyə daxil edir. Çıxış sahəsi üçün siqnikativ deskriptorlar, hədəf sahə üçün denotativ deskriptorlar nəzərdə tutulur. Deskriptorları “normaya salınmış leksem altçoxluqları” təmsil edir ki, onlar üçün çoxmənalılıq, omonimlik, sözdəyişmə xüsusiyyətləri səciyyəvi deyildir (Baranov, 2004: 79).

Nəticə

Deskriptiv metafora nəzəriyyəsinə metafora siqnikativ və denotativ deskriptorlar çoxluğu kimi təsvir edilir. Həmin deskriptorlar isə müvafiq olaraq mənbə sahəsini və hədəf sahəsini təmsil edir. Məsələn, *qanunların müharibəsi* metaforası deskriptiv metafora nəzəriyyəsinə aşağıdakı tipdə olan ikielementli çoxluq şəkilində təsvir edilir: {<müharibə>, <qanunvericilik fəaliyyəti; qanunvericilik>}. Birinci deskriptor, yəni “müharibə” siqnikativ, ikinci, yəni “qanunvericilik fəaliyyəti”, “qanunvericilik” isə denotativdir. Siqnikativ və denotativ deskriptorların metadilindən istifadə edilməsi metaforaların işlənmə kontekstlərini oxşar, uyğun şəkildə təsvir etməyə və kompüter proqramları vasitəsilə emal etməyə imkan verir.

Bir-biri ilə tematik şəkildə əlaqəli olan siqnikativ deskriptorlar sahəsi “metaforik modellər”i (M-modelləri) əmələ gətirir. Məsələn, hərbi əməliyyat, ordu semantikasını olan siqnikativ deskriptorlar “Müharibə” metaforik modelini əmələ gətirir; yaxud tematik cəhətdən qohumluq münasibəti ilə əlaqəli deskriptorlar “Qohumluq münasibətləri” metaforik modelini formalaşdırır və s. Hər bir M-model iyerarxiyə cəhətdən sıralanmış, nizamlanmış siqnikativ deskriptorlar ağacı kimi təsvir olunur.

Deskriptiv metafora nəzəriyyəsi daha çox metaforanın kontekst istifadəsinin tezlik parametrlərinin təhlilinə yönəlir, burada metaforanın sosiolingvistik təsviri və şərhə nəzərə alınmır.

Ədəbiyyat

1. Makkormak, E. (1990). Kognitivnaya teoriya metafory. Teoriya metafory. Moskva: Progress, s.358-386.
2. Kognitivnaya metafora. <https://ru.wikipedia.org/wiki/%d0%9a%d0%>
3. Deignan, A. (2003). Metaphorical expressions and culture: An indirect link. *Metaphor and Symbol*, 18(4), pp.255-271.
4. Kovecses, Z. (2000). The scope of metaphor. *Metaphor and Metonymy at the Crossroads. A Cognitive Perspective* ed. by A.Barcelona – Berlin; New York: Mouton de Gruyter, pp.79-92.
5. Richardt, S. (2005). Metaphor in languages for special purposes. Berlin: Peter Lang, 290 p.
6. Searle, J.R. (1993). Metaphor. *Metaphor and thought*, edited by A.Ortony. Cambridge: Cambridge University Press, pp.83-111.
7. Teoriya metafory: Sbornik. (1990). Obshch. red. M.A.Zhurinskaya [i dr.]. Moskva: Progress, 512 s.
8. Vezhbitskaya, A. (1990). Sravneniye-gradatsiya-metafora. Teoriya metafory. Moskva: Progress, s.133-152.
9. Ortega-i-Gasset, X. (1990). Dve velikiye metafory. Teoriya metafory. Moskva: Progress, s.68-81.
10. Richards, A. (1990). Filosofiya ritoriki. Teoriya metafory. Moskva: Progress, s.44-67.
11. Uilrayt, F. (1990). Metafora i real'nost'. Teoriya metafory. Moskva: Progress, s.82-109.
12. Johnson, M. (1990). The Body in the Mind: The Bodily Basis of Meaning, Reason and Imagination. Chicago: Chicago University Press, 272 p.
13. Lakoff, G. (1993). The Contemporary Theory of Metaphor. *Metaphor and Thought* / edited by A.Ortony. Cambridge: Cambridge University Press, pp.202-15.
14. Lakoff, G. (1999). Philosophy in the Flesh: The Embodied Mind and Its Challenge to Western Thought. New York: Basic Books, 640 p.
15. Kul'chitskaya, L.V. (2012). Ponyatiye "kognitivnaya" i "kontseptual'naya" metafora v otechestvennoy lingvistike rannekognitivnogo perioda: [Elektronnyy resurs] Vestnik Buryatskogo

- gosudarstvennogo universiteta. Vyp. 11: Romano-germanskaya filologiya, s.85-90. URL: <https://cyberleninka.ru/article/n/ponyatiya-kognitivnaya-i-kontseptualnaya-metafora-v-otechestven-noy-lingvistike-rannekognitivnogo-perioda>.
16. Kassirer, E. (1990). Sila metafory. Teoriya metafory. Moskva: Progress, s.33-43.
 17. Kovecses, Z. (2000). The scope of metaphor. Metaphor and Metonymy at the Crossroads. A Cognitive Perspective / ed. by A.Barcelona. Berlin; New York: Mouton de Gruyter, pp.79-92.
 18. Grady, J. (1996). Primitive and Compound Metaphors. S.Taub, P.Morgan. Conceptual Structure, Discourse and Language – California: CSLI Publications Stanford, pp.177-187.
 19. Evans, V. (2004). The Structure of Time. Language, meaning and temporal cognition. Amsterdam; Philadelphia: John Benjamins Publishing Company, 286 p.
 20. Lakoff, G. (1989). More than Cool Reason. M.Turner. Chicago and London: The University of Chicago Press, 237 p.
 21. Gak, V.G. (1988). Metafora: Universal'noye i spetsificheskoye. Metafora v yazyke i tekste. Moskva: Nauka, s.11-26.
 22. Teoriya funktsional'noy grammatiki. (1990). Temporal'nost'. Modal'nost'. Otv. red. A.V.Bondarko. Leningrad: Nauka, 263 s.
 23. Baranov, A.N. (2003). O tipakh sochetayemosti metaforicheskikh modeley. Moskva: Voprosy yazykoznaniiya. № 2, s.73-94.
 24. Baranov, A.N. (2004). Predisloviye redaktora. Dzh.Lakoff, M.Dzhonson. Metafory, kotorymi my zhivem. Moskva: Yeditorial URSS, s.7-22.

Göndərilib: 15.12.2023

Qəbul edilib: 04.02.2024

DOI: <https://doi.org/10.36719/2663-4619/99/54-59>

Vüsalə Həsənova

Azərbaycan Dövlət Pedaqoji Universiteti Şəki filialı

dissertant

vusalahasanova1986@gmail.com

<https://orcid.org/0000-0003-3529-032X>

TƏMƏL SAVAD, KOMPİTENSİYALAR VƏ ŞƏXSİ KEYFİYYƏTLƏRİ EHTİVA EDƏN, XXI ƏSR BACARIQLARINI FORMALAŞDIRAN TƏLİM MODELİ

Xülasə

Artıq 20 ildən çoxdur ki, mövcud ümumi təhsil proqramlarının cəmiyyətdə yeni ictimai münasibətlərin yaranması, dünya təhsil sisteminə inteqrasiya, informasiya əsrinin tələbləri, planlı iqtisadiyyatdan bazar iqtisadiyyatına keçiddə müasir tələblərə cavab verməməsi səbəbli Azərbaycanda ümumi təhsilin məzmununda keçirilən silsiləli olaraq “Azərbaycan Respublikası ümumi orta təhsilin dövlət standartları”, “Azərbaycan Respublikası ümumi təhsilin kompetensiyaları (Milli kurikulum)” və “Ümumi təhsil pilləsinin dövlət standartı və proqramları” adlı islahatlar fonunda yenilənir. Dəyişən proqramlar, monoton nəzəri bacarıqları formalaşdıran modellərin, tələb olunan bilik və bacarıqları formalaşdıran yeni modellərlə əvəzlənmə kimi tələbləri də öz bərabərində gətirir. Xidməti Öyrənmə, 21-ci əsr bacarıqlarını həqiqi mənada formalaşdıran təlim modelini olaraq istənilən fənnə və mövzuya tətbiq oluna bilən model kimi gözdən keçirilə bilər.

***Açar sözlər:** 21-ci əsr bacarıqları, Xidməti Öyrənmə modeli, modelin mərhələləri, modelin növləri, üstünlüklər, çatışmazlıqlar*

Vusala Hasanova

Sheki branch of Azerbaijan State Pedagogical University

Phd student

vusalahasanova1986@gmail.com

<https://orcid.org/0000-0003-3529-032X>

A learning model that builds 21st century skills including basic literacy, competences and personal qualities

Abstract

For more than 20 years, due to the emergence of new social relations in the society, integration into the world education system, the requirements of the information age, and the failure of the existing general education programs to meet modern requirements in the transition from a planned economy to a market economy, a series of "State Standards of the General Secondary Education of the Republic of Azerbaijan", "Competencies of general education of the Republic of Azerbaijan (National curriculum)" "State standard and programs of general education level" programs have been applied systematically. Changing programs entail the replacement of models that form monotonous theoretical skills with new models that build the required knowledge and skills. Service learning can be viewed as a learning model that truly builds 21st century skills and can be applied to any discipline or subject.

***Keywords:** 21st century skills, Service Learning model, stages of the model, types of the model, advantages, disadvantages*

Giriş

Experimental təlimin geniş istifadə olunan modellərindən biri olan, mənalı və məqsədyönlü şəkildə cəmiyyətə xidməti təlim proqramı ilə əlaqələndirən Xidməti Öyrənmə (XÖ) yaşadığımız cəmiyyətə xidmət və bu məşğuliyyətin nəticələrinin dərinədən düşünülərək təfəkkürdə inikasının

formalaşması kimi iki əsas hissədən ibarətdir. Bu tərkib hissələr tələbələrin cəmiyyətin ehtiyaclarına cavab verəcək şəkildə tərtib olunmuş xidmət fəaliyyətində iştirakı və tədris materialının daha dərinə başa düşülməsi, disipline qiymətləndirilməsi və vətəndaş məsuliyyəti hissəsinin təkmilləşdirilməsi üçün tərtibli xidməti fəaliyyət üzərində refleksiya fonunda balanslaşdırılaraq həyata keçirilir (Bringle, Hatcher, 1995: 112). XÖ modelinin məzmununu təlim forması və təlim fəəfəsi adlarıyla iki cür müəyyən etmək olar. Təlim forması kimi dəyərləndirmə onu digər eksperimental təlim formalarından fərqləndirən dərin refleksiya, həqiqi həyatın öyrənilməsi və uyğun xidməti ehtiva etməsidir. Tələbələrin refleksiya nəzəriyyə və praktiki bacarıqların bütünləşməsinə təşviq edir. Real həyat situasiyalarına tətbiq, tələbələrin gələcək karyera hədəflərində tamamlayıcı rol oynamalı olduğuna görə, seçilmiş xidmət uyğun, mənalı, kurikulumla sıx bağlı olmalıdır. XÖ mücərrəd və konkret biliyin balansını nümayiş etdirməklə yanaşı sosial bilgi və vətəndaş məsuliyyətini inkişaf etdirməlidir. XÖ fəəfəsi isə insanın yetişməsi və məqsədi, ictimai baxış, icma ilə yaxınlaşma və bilginin inteqrasiyasını ehtiva edir (Kendall, 1990: 23). XÖ modeli ictimai reallıqda dəyişiklikləyə səbəb ola bilər. XÖ konkret təcrübələri məcazi nəzəri anlayışlarla əlaqələndirib güc və dəyişiklik anlayışlarını genişləndirdiyi üçün ənənəvi radikal və tənqidi pedaqogikaya aid edilir. XÖ tələbələr müəllimlər və icmalar arası ünsiyyət üçün ilkin şərt olaraq dəyərləndirilən dialoqa əsaslanır.

XÖ təlim modelinin nə olduğu haqda fikrimizi ən çox istinad olunan tərifi ilə yekunlaşdırsaq, XÖ tələbələrin müəyyənlanmış icma ehtiyacına cavab verən təşkil olunmuş xidmət fəaliyyətində iştirakı, nəticədə təlim materialının və nizam-intizamın daha çox başa düşüldüyü, insani dəyərlərin və vətəndaşlıq məsuliyyətinin önə çəkildiyi, təlim prosesində öyrənilən materiala əsaslanan, kredit saatları çərçivəsində reallaşan təlim təcrübəsidir (Bringle, Hatcher, McIntosh, 2006: 5-15). Deməli, bu xidmət təcrübəsi təlim və onun nəticələri ilə birbaşa bağlı olmaqla yanaşı, əməkdaşlıq edilən icmanın ehtiyacları aydın şəkildə müəyyən etməlidir. Təlimin yeni xarakter qazandığı bu modelin gözəlliyi odur ki, proses zamanı real və konkret bir şey baş verir. Mövzu ilə intellectual və emosional şəkildə məşğul olan tələbələr əvvəl ayrı olan iki ideyanı aydınlaşdırır və əlaqələndirir. Təlim prosesində öyrənilən material artıq öz mənasını praktiki tətbiqlə qazanır və həm zehinlərini həm də mənafeyyətini oyadır (Kaye, 2004: 8-12). Hazırlıq və ya araşdırma, fəaliyyət, refleksiya və nümayiş mərhələlərini özündə birləşdirən XÖ modelinin hər mərhələsi konkret planlaşdırılmış addımlar üzrə reallaşdırılır. Araşdırma və hazırlıq mərhələsində icmanın ehtiyacı və təklif olunacaq bacarıq, maraq və istedad kimi resurslar araşdırılır. Araşdırma mərhələsi müsahibə, sorğu, kitab, internet resursları, şəxsi müşahidələr fonunda yerinə yetirilir və komanda işi tələb edir. Təlim hədəfləri ilə əlaqəli bilik və bacarıqların öyrənilməsi və qazanılmasından ibarət olan bu mərhələdə müəyyənlanmış icma ehtiyacı sənədləşdirilir. Komandanın tərkib hissələrindən biri kimi müəllim, uyğun təlim nəticəsi fəənlərarası, tələbələrin maraqları, müəyyən edilmiş uyğun akademik məzmun və icma ehtiyacı arasında uyğun çarpaz inteqrasiyanı müəyyən edir. Kiçik qruplara bölünən tələbələrin vəzifələri, məsuliyyətləri və əvvəldən mövcud bacarıqları aydınlaşdırılır və layihənin proqram saatları konkretləşdirilir. Hər qrupun icmanın müəyyən edilmiş ehtiyacına köklənməsi qruplar tərəfindən onların bilik və bacarıqlarını fonunda müəyyənlanmış fərqli mövqeləri yaradır ki, bu da öz növbəsində problemin təməlində duran istər tarixi və social, istərsə də mədəni, iqtisadi və siyasi kontekstin daha dərinə öyrənilməsinə şərait yaradır (Jacoby, 2014: 3).

Fəaliyyət mərhələsində, planlaşdırılmış layihə üzrə tələbələr yenidən öyrənilmiş bilik və bacarıqların tətbiq olduğu, öyrəndiklərinin öz anlamını qazanacağı uyğun və mənalı xidmət yerinə yetirirlər. Fəaliyyət, tələbələrin birbaşa nəticə aldıklarına görə daha çox sevdiyi bilavasitə, problemin həlli istiqamətində yönləndirmə resurslarının və daha çox insanın cəlb olduğu bilavasitə və demokratik vətəndaşlıq istiqamətində fəal iştirakı ehtiva edən sivil fəaliyyət olmaqla üç əsas üsulla həyata keçirilir (Fertman, 1994: 13). Fəaliyyət növündən asılı olmadan model əməkdaşlıq çərçivəsində, təhlükəsiz şəkildə və potensial səhvlərdən nəticələr çıxararaq inkişafı təmin edir.

Başqalarının ehtiyaclarına empatiyanı formalaşdıran refleksiya həyata keçiriləcək xidmətdən əvvəl, xidmət ərzində və sonda baş verir və XÖ bütün mərhələlərini əlaqələndirir. Qiymətləndirmə

üçün bir struktur təmin edərək, nəzəriyyələrin və konsepsiyaların praktikada möhkəmlənməsinə və davamlı olaraq düşüncənin güclənməsinə səbəb olan (Heyer, 2015: 15-17) refleksiyanın tədris prosesinin istənilən hissəsində əhəmiyyətini danılmazdır və əgər bu həm fərdi həm də qrup refleksiyasını birləşdirsə burda təcrübə və məqsəd emosional, koqnitiv və social xüsusiyyətləri daha böyük kontekstə daşımaq imkanı verir. Bu çoxşaxəli refleksiya həm onlayn diskussiyalar, refleksiya jurnallarında xırda məqalələr, portfolio, rollu oyunlar fonunda tələbələrin akademik biliyini yoxlamağa, tənqidi refleksiya fonunda isə tələbələrin xidmətlərinin icmaya və özlərinə təsirini dərk etmək imkanı verir. Freirenin təbirincə tələbələr həm sözləri, həm dünyanı oxumağı öyrənir (Freire, 1972: 178).

Nümayiş mərhələsində bütün proyekt nəticələri ilə birlikdə sənədləşdirilir və təqdimatlar, bloqlar, video format şəklində nümayiş etdirilir.

Danılmazdır ki, Xidməti Öyrənmə tələbələrin bacarıqlarını inkişaf etdirməsi və cəmiyyətə müsbət töhfə verməsi üçün əvəzsizdir. XÖ modelini ilk növbədə tələbələr və daha sonra onların xidmət etdikləri icmalara birbaşa fayda verir. Belə ki, tələbələr təhsil sahəsində praktiki təcrübə qazanır, ünsiyyət, komanda işi, problemlərin həlli və liderlik kimi mühüm peşəkar bacarıqları formalaşdırır. Bundan əlavə, o, şəxsi müstəvidə inanılmaz dərəcədə faydalı ola biləcək vətəndaşlıq anlayışının tam anlaşılması üçün fürsət təmin edir. XÖ öyrəndikləri bilik və bacarıqları icmanı marifləndirmək üçün istifadə edərək *icmaya təsir*, təlim müddətində öyrəndiklərini yerli təşkilatla əməkdaşlıq çərçivəsində real həyat vəziyyətlərinə tətbiq etməklə materialı dərinləndirən dərk etmə fonunda *real dünya tətbiqi*, empatiya, şəfqət və sosial məsuliyyət hissəsinin inkişafına töhfə verəcək müxtəlif mənşəli şəxslərlə birbaşa qarşılıqlı əlaqə vasitəsilə daha geniş perspektiv əldə etməyə və müxtəlifliyə daha çox qiymət verməyə sövq edən *şəxsi inkişaf*, tələbələrin tapşırıqları koordinasiya etdiyi və həmyaşıdları ilə səmərəli ünsiyyət qurduğu üçün əməkdaşlıq bacarıqlarını artırma bildiyi *bacarıqların inkişafı*, müxtəlif peşə və sənaye sahələri ilə tanışlıq vasitəsilə, potensial karyera yollarını müəyyənləşdirərək gələcək karyera hədəfləri ilə bağlı əsaslandırılmış qərarlar qəbul edə biləcəkləri *karyera kəşfiyyəti*, layihələrdə iştirak edərək vətəndaşlıq borcu hissi və cəmiyyətdə müsbət dəyişiklik yaratmaq öhdəliyi formalaşdıran *vətəndaş öhdəliyi*, icma təşkilatları, dövlət qurumları və peşəkarlarla əməkdaşlıq *şəbəkə imkanları*, mədəni anlaşma və hörməti təşviq edərək mədəni müxtəlifliyə daha çox qiymət verməyi və multikultural şəraitdə naviqasiya etməyi öyrədən *mədəni marifləndirmə*, başqalarının rifahına töhfə verdiyini və müsbət fərq yaratdığını bilərək özünə hörməti və ümumi rifahı artıran *fərdi təkmilləşmə* kimi faydalar təmin edir (Aslanargun, 2012: 113).

XÖ modeli nə qədər çoxşaxəli üstünlüyə sahib olsa da onun da təbii ki çatışmazlıqları var. Kurs işləri və digər öhdəlikləri olan tələbkə akademik iş yükü ilə paralel proyekt işini də tarazlaşdırmaq əlavə stressə və potensial yükənməyə səbəb ola bilər ki, bu da ümumi rifaha təsir edən *vaxt öhdəliyi*, layihələrin yerinə yetirilməsi çərçivəsində kampusdan kənar yerlərə nəqliyyatın və cədvəllərin təşkili, lazımi resursların təmin edilməsi və bütün iştirakçı tərəflər arasında effektiv ünsiyyətin təmin edilməsi kimi hallar *logistik çətinliklər*, imkanların bütün tələbələr üçün eyni dərəcədə əlçatan olmaması sosial-iqtisadi status və ya coğrafi yer kimi amillərə əsaslanan bərabərsizliklər, imkan məhdudluğu ilə bağlı potensial maneələr yarada və şəxsi və akademik inkişaf imkanlarını məhdudlaşdırma bilən *imkanların qeyri-bərabər bölüşdürülməsi*, layihələrin icma tərəfindən idarə olunması, mədəni cəhətdən həssas olması və icma üzvlərinin uzunmüddətli rifahının prioritet olmasının təmin olunması, əməkdaşlıq düşüncəsi ilə yanaşmaqda nasazlıqlar potensial *istismar riski*, proqramının strukturundan asılı olaraq, təlimatın olmaması öyrənmə təcrübəsinə mane olan *məhdud nəzarət və dəstək*, qeyri-adekvat planlaşdırma, resursların çatışmazlığı və ya qeyri-kafi əməkdaşlıq kimi amillər xidmət təşəbbüslərinin effektivliyinə xələl gətirə bilən *səmərəlilik potensialı*, yoxsulluğun, əzabın və ya ədalətsizliyin şahidi olmaq kimi emosional cəhətdən çətin vəziyyətlər *emosional çətinliklər və müvafiq dəstək mexanizmləri*, ənənəvi qiymətləndirmə metodları XÖ modelinin bütöv təsirini və transformativ xarakterini adekvat şəkildə əks etdirməyə bilər, bu da nailiyyətlərin dəqiq qiymətləndirilməsini çətinləşdirən *qiymətləndirmə*, mənalı

təcrübədən çox əlavə tələblər və ya öhdəliklər kimi qəbul etmə, potensial faydalara mane olan, şəxsi və akademik inkişafını məhdudlaşdırma bilən *müvafiq məsuliyyət azlığı* tipli çətinliklər yarada bilər.

Azərbaycan Dövlət Pedaqoji Universitetinin Şəki filialı tələbələri ilə edilmiş eksperimental XÖ modeli və nəticələri.

Filialın üçüncü il Xarici dil (İngilis dili) tələbələrinin Dil Bacarıqları fənni üçün təyin olunmuş tədris materialının “Health and Illness” bölməsində, danışmaq bacarığının inkişafını hədəfləyən sualların müzakirəsi əsnasında, tələbələrdən birinin ailənin ən yaxın fərdlərində birində mövcud irsi xəstəliyin təəssüf fonunda dilə gətirməsi tələbələrin diqqətini cəkdi. Əvvəllər hər hansı bir irsi xəstəliyin ailə fərdlərinə həm emosional, həm də maddi cəhətdən bu qədər çətinlik yaşatdığından bixəbər olan tələbələrin marağı artıq iki ildən daha çox The Complete Guide to Service Learning (Catheryn Burger Kaye) kitabı ilə tanış olan müəllimin diqqətini cəkir. Problemin hərtərəfli öyrənilməsi eksperiment olaraq həyata keçiriləcək proyekt işi üçün həm özlərinin, həm də xəstəliyin geniş yayıldığı Şimal Qərbi bölgə sakinləri və tələbələr üçün mariflənmə və marifləndirmə yönümlü üstündə işləməyə və vaxt sərf etməyə dəyər bir mövzu olduğuna qərar verilir.

Növbəti 6 həftə üçün planlaşdırma və iş bölgüsü akademik saatlardan kənar təyin olunmuş vaxtlarda dəqiqləşdirilir. İlkin olaraq birinci həftə Talassemiya xəstəliyinin tarixi, ikinci həftə bu xəstəlik üzrə elm sahəsinə töhvə verən dünya və yerli alimlər internet resursları və tibbi ədəbiyyatlardan istifadə edərək araşdırılır və konkret materiallar həm Azərbaycan həm İngilis dillərində təqdimata hazırlanır. Sokratik müzakirə modeli vasitəsilə refleksiya fonunda diskussiyalar aparılır və hazırlanmış material müzakirə edilir. Üçüncü həftə şəhər sakinlərinin məsələ ilə bağlı nə qədər məlumatlı olduğunu aydınlaşdırmaq üçün –Talasemiya nədir? sualına cavab axtaran tələbələr tərəfindən həvəskar mikrafonlar və kameralardan istifadə ilə lentə alınır. Material filial tərkibində tələbələrə paylanmış sorğu vərəqləri vasitəsilə toplanılmış statistik nəticə ilə birləşdirilərək problem haqqında fərqiçəndəlik faizi çıxarılır və aşağı faiz göstəricisi proyekt üstündə işləyən tələbələrin motivasiyasını artırır. Müsahibə videoları informatika və kompyuter bacarıqlarından istifadə ilə redaktə olunur və ingilis dili alt yazılı təqdimata hazırlanır. Dördüncü həftə Şəki talassemiya mərkəzi və qan bankındakı həkimlər ilə müzakirə üçün gün təyin olunur, hal hazırda Şəkiddə məskunlaşan xəstələrin vəziyyəti ilə bağlı hazırlanmış suallara cavab alınır. Materiallar təqdimata hazırlanır. Beşinci həftə, xəstəlik səbəbli bəzən ibtidai təhsili belə natamam olan həmin xəstəlikdən əziyyət cəkən xəstələrdən bir neçəsinin evinə ekskursiya təşkil olunur. Həyat hekayələri dinlənilir və həyat hekayələrini ehtiva edən kədərli məqalələr silsiləsi ilə hər iki dildə təqdimata hazırlanır. Ziyarət zamanı dərslərdə səhhəti ilə bağlı iştirak edə bilməyən xəstələrin əksəriyyətində tikiş, toxuculuq, muncuq işləmə kimi əl sənəti bacarıqlarının olması və hazırladıqları əşyalar son təqdimat sırasında dəstək məqsədli satılaraq xəstələrə dəstək durulması ilə bağlı fikir formalaşır. Altıncı həftə, həfətələrlə əziyyət cəkilərək təqdimata hazırlanan materiallar gözəndən keçirilir. Elan lövhəsinə təqdimat tarixi yazılır, talassemik xəstələrin yaxınları, bir neçə həkim və 200 dən çox akademik tələbə və müəllim heyətinin iştirakı ilə təqdimat hər iki dildə təqdim olunur və hədəflənən marifləndirmə və əl işləri sərğisinin keçirilməsi ilə başa çatır.

Həyata keçirilən proyektin müsbət tərəfləri: 1. Tələbələr arasında əməkdaşlıq gücləndi. 2. İş bölgüsünə tərəddüdsüz əməl olundu. 3. Heç bir tələbə proyektəndən kənar qalmadı. 4. Fənnlərarası inteqrasiya gücləndi. 5. Empatiya və şükranlıq hissi artdı. 6. Həkimlər və şəhər sakinləri ilə məqsədyönlü dialoqlar vətəndaşlıq hissini gücləndirdi. 7. Dil bacarıqları istər yazılı istər şifahi şəkildə materialların təqdimata hazırlanması zamanı praktiki olaraq təkmilləşdirildi. 8. Maarifləndirmə prosesi gələcəyin müəllimləri olan tələbələrə öyrətməyin və müəllimliyin əhəmiyyətini faktiki olaraq göstərdi.

Həyata keçirilən proyektin mənfi tərəfləri: 1. Akademik saatlardan əlavə proyekt işi üstündə əlavə saatlar həm tələbələrin həm də müəllimin yorğunçuluğunu artırdı. 2. Nəqliyyat vasitəsilə məntəqələrə ziyarət xərci və istər proyektin davam etdiyi 6 həftəlik dövr, istərsə də təqdimat əsnasında istifadə olunan bütün resursların xərci həm müəllim həm də tələbələr arasında bölündü ki bu da maddi yükü artırdı. 3. Təqdimat əsnasında təşkil olunan sərğidəki əl işlərinin satışından əldə

olunmuş gəlir xəstəlikdən əziyyət çəkən xəstələrə təqdim olunsada bu satışın davamlılığı təmin oluna bilmədi.

Bir çox tədqiqatlar göstərir ki, bu modellə öyrənən tələbələrdə həmyaşıdlarına nisbətən daha çox akademik nailiyyətlər əldə edirlər. Onların akademik və sosial mənlilik anlayışı daha yüksəkdir, qərar qəbul edərkən daha əxlaqi və etik olmağa meyillidirlər, başqalarına qarşı tolerantlıq və empatiya inkişaf etdirilir, cəmiyyət və icma problemlərini başa düşmələri genişlənir, idrak və problem həll etmə bacarıqları daha təkmilləşir və müsbət sosial və siyasi dəyişikliklərə təsir göstərməyə maraqları artır (Cristine, Cress, 2005: 28). Həyata keçirilən proyektin iştirakçılarının həm akademik həm sosial yöndən irəliləyişi XÖ modeli ilə bağlı təcrübə fikirlərlə səsleşir.

Akademik əsas cərəyana keçsə də, faktiki tətbiqi qeyri-müəyyən görünən, çox vaxt qısamüddətli qrantlar hesabına maliyyələşdirilən və fakültə tərəfindən “sadəcə” nəzəri (və vaxt aparan) pedaqogika kimi baxılan və ənənəvi təcrübə və təhsil üçün zərərli ola biləcək (Butin, 2006: 473) bu tədris modelinin tətbiqi zamanı müsbət və mənfi cəhətlərin nəzərə alınaraq çıxarılan nəticə onu deməyə əsas verir ki, üstünlükləri mənfi tərəflərindən ikiqat çox olan XÖ modelinin mənfi tərəfləri düşünölmüş addımlar və əməkdaşlıqlar fonunda kompensasiya oluna bilər. Ancaq bu işin son nəticəsində tələbələrin həm dərş materiallarının öz mənasını həyati tətbiqlə qazanması və mənəvi dəyərləri formalaşdırən təcrübəsi heç nə ilə kompensasiya oluna bilməz və bu çətinliklər bizə əslində XÖ kimi modellərə getdikcə daha çox ehtiyac duyacağımızı göstərən səbəblərdir və “şagirdləri açıq öyrənmə situasiyaları ilə təmin etməyə kömək edir (Matthews, Zimmerman, 1999: 396).

Nəticə

XÖ təlim modelinin məqsədi, tənqidi və yaradıcı düşüncə, refleksiya, ünsiyyət, əməkdaşlıq, informasiya savadlılığı, social bacarıqlar tipli 21-ci əsr bacarıqlarını inkişaf etdirmək və öyrənmə prosesini eksperimental öyrənmə sahələri ilə əlaqələndirmək və vətəndaş hissəninə formalaşması ilə şərtləndirməkdir. Tətbiq olunan hər fonda öz üstünlükləri, mənfi tərəflərini üstülyən XÖ modeli konkretləşmiş akademik plana uyğun tətbiq olunarsa istənilən fənn üçün planlaşdırıla bilər və məqalədə sadalanan faydalarla yanaşı əldə olunan təcrübə istənilən halda monoton nəzəri materiallara məna qazandıra bilər.

Ədəbiyyat

1. Bringle, R.G., Hatcher, J.A. (1995). A service-learning curriculum for faculty. Michigan Journal of Community Service-Learning.
2. Kendall, J.C. (1990) ‘Combining service and learning: A resource book for community and public service’, Raleigh, N.C.: National Society for Experiential Learning.
3. Bringle, R.G., Hatcher, J.A., McIntosh, R.E. (2006). Analyzing Morton’s Typology of Service Paradigms and Integrity. Michigan Journal of Community Service Learning.
4. Kaye, C.B. (2004). The Complete Guide to Service Learning: Proven, Practical Ways to Engage Students in Civic Responsibility, Academic Curriculum, Social Action. Free Spirit Publishing.
5. Jacoby, B. (2014). Service-learning essentials: Questions, answers, and lessons learned. San Francisco.
6. Fertman, C. (1994). Service Learning for All Students University of Pittsburgh.
7. Heyer, R. (2015). Learning through reflection: The critical role of reflection in work-based learning. Journal of work-Applied Management.
8. Freire, P. (1972). Pedagogy of the oppressed. Harmondsworth: Penguin Education Specials).
9. Aslanargun, E. (2012). Ethical responsibility of schools: an example of community service in Turkey. New Educational Review.
10. Cristine, C. (2005). Learning through Serving: A Student Guidebook for Service-Learning Across the Disciplines.

11. Butin, D. (2006). The Limits of Service-Learning in Higher Education. *The Review of Higher Education*, Volume 29, Number 4, Summer, pp.473-498.
12. Matthews, C., Zimmerman, B.B. (1999). Integrating Service Learning and technical communication: Benefits and challenges. *Technical Communication Quarterly*.

Göndərilib: 06.12.2023

Qəbul edilib: 29.01.2024

DOI: <https://doi.org/10.36719/2663-4619/99/60-66>

Şəlalə Nəbiyeva

Azərbaycan Dövlət Aqrar Universiteti
elekberlimehemmed@mail.ru

Təranə Əliyeva

Azərbaycan Dövlət Aqrar Universiteti
terane.aliyeva64@bk.ru

Amalya Rzayeva

Azərbaycan Dövlət Aqrar Universiteti
amalya_rzayeva@mail.ru

MƏRKƏZİ BANKIN MAKROPRİDENSAL TƏNZİMLƏNMƏ SİYASƏTİ

Xülasə

Məqalə Mərkəzi Bankın ölkədə maliyyə sabitliyinin təmin olunması məqsədi ilə həyata keçirdiyi makroprudensial tənzimləmə siyasətinin mahiyyətinə həsr edilmişdir.

Mərkəzi Bankın pul- kredit siyasətini həyata keçirmək üçün tətbiq etdiyi alətlər və cari il üçün həyata keçirilən pul siyasətinin yekunları, pul- siyasətinin məqsəd və vəzifələri öz əksini tapmışdır. Məqalədə Mərkəzi Bankın strategiyasının müəyyən edilməsinin əsas prinsiplərindən biri pul kütləsinin artım sürətinin və milli pul vahidinin xarici valyutalara nisbətən kursunun tənzimlənməsi, cari ildə faiz dəhlizinin parametrlərinin müəyyən edilməsi, məcburi ehtiyat normalarının hesablanması və saxlanması qaydalarına edilən dəyişikliklər öz əksini tapmışdır. Mərkəzi bankın açıq bazarda qiymətli kağızlarla həyata keçirdiyi alqı- satqı əməliyyatlarının mahiyyəti verilmişdir.

Açar sözlər: Mərkəzi Bank, pul-kredit siyasəti, açıq bazarda əməliyyatlar, məcburi ehtiyat normaları, REPO əməliyyatı, faiz dəhlizinin parametrləri

Shalala Nabiyeva

Azerbaijan State Agrarian University
elekberlimehemmed@mail.ru

Tarana Aliyeva

Azerbaijan State Agrarian University
terane.aliyeva64@bk.ru

Amalya Rzayeva

Azerbaijan State Agrarian University
amalya_rzayeva@mail.ru

Macprudential regulatory policy of the Central Bank

Abstract

The article is devoted to the essence of the macroprudential regulation policy implemented by the Central Bank in order to ensure financial stability in the country.

The instruments used by the Central Bank to implement monetary and credit policy and the results of the monetary policy implemented for the current year, the goals and objectives of the monetary policy have been reflected. In the article, one of the main principles of determining the strategy of the Central Bank is reflected in the regulation of the rate of growth of the money supply and the exchange rate of the national currency unit in relation to foreign currencies, the determination of the parameters of the interest rate corridor in the current year, the changes made to the rules for calculating and maintaining mandatory reserve norms. The essence of the purchase and sale operations of the central bank with securities in the open market is given.

Keywords: Central Bank, monetary-credit policy, open market operations, mandatory reserve norms, REPO operation, interest corridor parameters

Giriş

2023-cü il qlobal iqtisadi proseslər fonunda Azərbaycan iqtisadiyyatında dinamik inkişaf və makroiqtisadi sabitlik davam etmişdir. Qeyri-neft sektoru iqtisadiyyatının profisiti strateji valyuta ehtiyatlarının artımını təmin etmişdir. Azərbaycan dünya ölkələri arasında makroiqtisadi sabitlik üzrə ilk onluqdakı yerini qorumuşdur. Azərbaycan Respublikasının Prezidenti İlham Əliyevin uğurla həyata keçirdiyi iqtisadi artım və şaxələnmə siyasətinə, strateji inkişaf prioritetlərinə uyğun olaraq Mərkəzi Bank 2023-cü ildə də ölkədə makroiqtisadi sabitliyin təmin olunmasında fəal iştirak etmişdir. Mərkəzi Bank öz fəaliyyətini inflyasiyanın aşağı təkrəqəmli səviyyədə saxlanması, manatın məzənnəsinin və bank sektorunda maliyyə sabitliyinin qorunması, bankların iqtisadi inkişafda rolunun artırılmasına yönəlmişdir. Qlobal iqtisadi mühitdən irəli gələn risklərə baxmayaraq, bütün bu məqsədlərə nail olunmuşdur. Makroiqtisadi sabitlik qorunmuş, manat bir daha özünü sabit valyuta kimi təsdiq etmişdir (Məhərrəmov, 2015: 768).

Ölkə iqtisadiyyatının şaxələndirilməsi siyasətinə uyğun olaraq Mərkəzi Bank 2024-ci ildə makroiqtisadi və maliyyə sabitliyinin qorunmasına, bank sektorunun maliyyə dərinliyinin artırılmasına, maliyyə-bank infrastrukturunun inkişafına yönəlmiş fəaliyyətini davam etdirəcəkdir. Mərkəzi Bank pul siyasəti vasitəsilə növbəti ildə də inflyasiyanın aşağı təkrəqəmli səviyyədə saxlanılmasını hədəfləyir. Bunun üçün ilk növbədə manatın məzənnəsinin sabitliyinin qorunması mühüm vəzifələrdən biridir.

Qeyri-neft iqtisadiyyatının kreditlərə olan tələbatının effektiv ödənilməsi, maliyyə xidmətləri və resurslarının əlyətərliyinin təmin edilməsi, regionlarda müasir bankçılığın inkişafı, nağdsız ödənişlərin və elektron bankçılığın miqyasının genişləndirilməsi, ipoteka mexanizminin təkmilləşdirilməsi dövlətin bank siyasətinin növbəti ildə əsas hədəfləridir (Mişkin, 2021).

Mərkəzi Bankın Azərbaycan iqtisadiyyatının inkişafında çox böyük rolu vardır. Belə ki, Mərkəzi Bank iqtisadiyyatın inkişafının əsasını təşkil edən milli valyutanın sabitliyini təmin edir və onun alıcılıq qabiliyyətini tənzimləyir. Mərkəzi Bank normal pul-kredit siyasəti həyata keçirməklə istehsalın inkişafına təkan verə, inflyasiyanın səviyyəsini aşağı sala, işsizliyi nisbətən aradan qaldıra bilər. Bundan başqa Mərkəzi Bank respublikada pul dövriyyəsini tənzimləyir, dövriyyədəki pulların banklara cəlb edilməsini təşkil edir (3).

Azərbaycan Respublikası Mərkəzi Bankı 2023-cü ilin ötən dövründə öz mandatına uyğun funksiyalarının həyata keçirilməsini təmin etmiş, ölkədə makroiqtisadi və maliyyə sabitliyinin qorunmasına yönəldilmiş siyasət həyata keçirmişdir.

Tərəfdaş ölkələrdə inflyasiyanın azalması, dünya əmtəə bazarlarında qiymətlərin enməsi, beynəlxalq yükdaşıma xərclərinin pandemiya əvvəlki səviyyəyə qayıtması inflyasiyaya azaldıcı təsir etmişdir. Eyni zamanda valyuta bazarında tarazlığın qorunması, manatın nominal effektiv məzənnəsinin möhkəmlənməsi, qəbul edilmiş pul siyasəti qərarları monetar şərait vasitəsilə inflyasiya təzyiqlərini azaltmışdır. Xarici mühitin əlverişli olması, ölkənin qeyri-neft ixrac potensialının yüksəlməsi valyuta bazarında tarazlığın dəstəklənməsində xüsusi rol oynamışdır (Sultanov, Şamilzadə, 2022).

Pul bazarında əməliyyatlar üzrə orta faiz dərəcələri faiz dəhlizinin dəyişiminə reaksiya verməkdə davam etmişdir. Bunlara nail olmaq məqsədilə respublikada gələcəkdə bank sisteminin fəaliyyəti aşağıdakı istiqamətə yönəldilməlidir:

- bank sektorlarının fəaliyyətinə, beynəlxalq maliyyə təsisatları tərəfindən nəzarət edilməli və onların maliyyə bazası möhkəmləndirilməlidir;
- beynəlxalq proqramların həyata keçirilməsində respublika banklarının fəaliyyətindən və imkanlarından istifadə olunmalıdır;
- Bank sektorları respublikadan kənara irihəcmli kapital axınının qarşısını almalı və onun iqtisadi mexanizmini hazırlamalıdır;
- Respublikada bütün bankların fəaliyyətini tənzimləyən və onların işinə nəzarət edən banklararası Əlaqələndirmə Şurası (komissiyası) yaradılmalıdır;
- Beynəlxalq və ölkədaxili kreditlərin tənzimlənməsində bank nəzarətinin rolu artırılmalıdır;
- müasir bank işini, xidmətini mənimsəyən, idarə edən təlim-tədris mərkəzləri yaradılmalıdır;

- Respublikada müasir bank infrastrukturu yaradılmalı və trast, faktoring bank xidmətlərinin tətbiq dairəsi genişləndirilməlidir;

- Azərbaycanda normal maliyyə sabitliyini tənzimləyən və nizamlayan bank menecmenti sistemi yaradılmalıdır.

- sərt pul-kredit siyasəti yeritmək vasitəsilə inflyasiyanın monetar amillərinin təsirinin məhdudlaşdırılması vacibdir;

- qiymətlərin və milli valyutanın sabitliyinin təmin edilməsi;

- depozitlər üzrə faiz dərəcələrinin artırılması;

- əmanətlərin indeksasiya edilməsi;

- nağd və qeyri-nağd pul arasında qeyri-normal nisbətin ləğv edilməsi;

- qiymətli kağızlar bazarının formalaşması məqsədə uyğundur.

Göstərilən təkliflər gələcəkdə ölkənin milli iqtisadiyyatının inkişafına təminat verən bank sisteminin formalaşmasına və ona uyğun olan maliyyə strukturlarının qurulmasına və onların fəaliyyətini əsaslandıraraq, iqtisadi təhlükəsizliyə təminat verən iqtisadi siyasətin aparılmasına imkan yaradacaqdır (Əsgərova, 2009: 391).

İqtisadi inkişafın istənilən sahəsində Mərkəzi Bankın rolu çox böyükdür və ölkədə gedən iqtisadi inkişaf proseslərində birbaşa iştirak edir. Mərkəzi Bank, o cümlədən Azərbaycan Respublikası ərazisində nağd pul emissiyasını həyata keçirən yeganə kredit təşkilatıdır. Mərkəzi Bank kommersiya banklarının işinə nəzarət edir.

Beynəlxalq inteqrasiyası hər bir ölkənin Mərkəzi Bank sisteminin inkişafının strateji istiqamətlərini müəyyənləşdirir və bankların gücünün, qüdrətinin ölkə iqtisadiyyatına təsirinin nə dərəcədə əhəmiyyətli olduğunu bilavasitə təsdiq edir. Son dövrdə ölkədə baş verən sosial-iqtisadi çətinliklər bir daha təsdiq etdi ki, milli iqtisadiyyatını, real bazar strukturlarını formalaşdırmayan respublika beynəlxalq aləmdə baş verən maliyyə sarsıntıların təsirindən qurtula bilməz. Deməli, özünün milli iqtisadiyyatını formalaşdıraraq və iqtisadi təhlükəsizliyini qoruyan ölkənin müasir, güclü və normal işləyən bank sistemi olmalıdır (Məmmədov, 2010: 320).

1991-ci il 18 oktyabr tarixində Azərbaycan öz dövlət müstəqilliyini bərpa etdikdən sonra müstəqil Azərbaycan Respublikasının bank sisteminin, o cümlədən mərkəzi bankın yaradılması üçün hüquqi baza yaradıldı.

Konstitusiyaya Qanununa uyğun olaraq "Azərbaycan Respublikası Milli Bankının yaradılması haqqında" Azərbaycan Respublikası Prezidentinin 1992-ci il 11 fevral tarixli Fərmanı ilə Dövlət Bankının, keçmiş SSRİ Sənaye-Tikinti Bankının, SSRİ Aqrar-Sənaye Bankının Azərbaycan Respublikası bankları bazasında Azərbaycan Respublikasının Mərkəzi Bankı yaradıldı. 18 mart 2009-cu il tarixli ümumxalq referendumunun nəticəsinə əsasən bankın adı ("Azərbaycan Respublikasının Milli Bankı") dəyişdirilərək "Azərbaycan Respublikasının Mərkəzi Bankı" adlandırıldı (Azərbaycan Respublikasının Mərkəzi Bank haqqında Azərbaycan Respublikasının Qanunu, 1996).

Azərbaycan Respublikası Konstitusiyasının 19-cu maddəsinin 11 hissəsinə müvafiq olaraq Mərkəzi Bankı dövlətin müstəsna mülkiyyətindədir. Mərkəzi Bankın məqsədi, funksiya və səlahiyyətləri Azərbaycan Respublikasının Konstitusiyası ilə müəyyənləşdirilir.

Mərkəzi Bankın məqsədləri aşağıda göstərilmişdir:

1. Mərkəzi Bankın fəaliyyətinin əsas məqsədi öz səlahiyyətləri daxilində qiymətlərin sabitliyinin təmin edilməsidir.

2. Mərkəzi Bankın fəaliyyətinin məqsədi, həmçinin, bank və ödəniş sistemlərinin sabitliyini və inkişafını təmin etməkdir.

3. Mənfəət götürmək Mərkəzi Bankın əsas məqsədi deyildir.

- dövlətin pul və valyuta siyasətini müəyyən edir və həyata keçirir;

- nağd pul dövriyyəsinə təşkil edir, pul nişanlarının tədavülə buraxılmasını və tədavüldən çıxarılmasını həyata keçirir;

- sərəncamında olan beynəlxalq qızıl-valyuta ehtiyatlarını saxlayır və idarə edir (Hüseynov, 2015: 296).

Mərkəzi Bankın kapitalı onun nizamnamə kapitalından və kapital ehtiyatlarından ibarətdir və Mərkəzi Bankın nizamnamə kapitalı 500 milyon manatdır. Mərkəzi Bankın kapital ehtiyatları tədaviyə buraxılmış nağd milli valyutanın **15 faizi** miqdarında müəyyən edilir və hesabat ilinin mənfəətindən ayırmalar hesabına formalaşdırılır.

Mərkəzi Bankın kredit təşkilatlarının öhdəlikləri üçün, kredit təşkilatları isə Mərkəzi Bankın öhdəlikləri üçün cavabdeh deyildir (9).

Mərkəzi Bank Azərbaycan Respublikasında bank fəaliyyətinin həyata keçirilməsi üçün kredit təşkilatlarına xüsusi icazələrin (lisensiyaların), onların filial və şöbələrinə, habelə nümayəndəlik fəaliyyətinin həyata keçirilməsi üçün yerli və xarici bankların nümayəndəliklərinə icazələrin verilməsində və onların ləğv edilməsində müstəsna səlahiyyətə malikdir (Hüseynov, 2015: 296).

İqtisadiyyatın dövlət tənzimlənməsində Mərkəzi Bankın pul - kredit siyasəti mühüm rol oynayır. Pul - kredit siyasəti müasir dövrdə makroiqtisadi siyasətin əsas tərkib hissəsidir. Mərkəzi Bank ölkədə fəaliyyət göstərən bütün kredit təşkilatlarına müxtəlif iqtisadi vasitələrlə təsir edərək pul-kredit sisteminin sabitliyinin təmin olunmasına, möhkəm və dayanıqlı maliyyə bazasına malik olan bank sisteminin formalaşmasına şərait yaradır.

DSK-nın məlumatına əsasən 2023-cü ilin sentyabrında illik inflyasiya (2023-cü ilin sentyabr ayının 2022-ci ilin sentyabr ayına nəzərən) 5.1% təşkil etmişdir. Bu göstərici ötən ilin sentyabrında qeydə alınmış pik səviyyə ilə müqayisədə 10.5 faiz bəndi aşağıdır. Orta illik inflyasiya (2023-cü ilin yanvar-sentyabrı 2022-ci ilin yanvar-sentyabrına nəzərən) isə sentyabrda 10.9% olmuşdur. Mərkəzi Bankın son proqnozlarına görə inflyasiyanın 2023-cü ilin sonuna 4.3%, 2024-cü ildə isə 5.3% olacağı gözlənilir (Azərbaycan Respublikasının Mərkəzi Bankı, 2023).

Azərbaycan Respublikasının Mərkəzi Bankı özünün pul - kredit siyasətini aşağıdakı vasitələrin köməyi ilə həyata keçirir:

- açıq bazarda əməliyyatların aparılması;
- faiz dərəcələrinin müəyyən edilməsi;
- kredit təşkilatları üçün məcburi ehtiyat normalarının müəyyən edilməsi;
- kredit təşkilatlarının yenidən maliyyələşdirilməsi;
- depozit əməliyyatlarının aparılması (Hüseynov, Nəbiyeva, Quliyev, 2020: 304).

Açıq bazarda əməliyyatların aparılması: *Bu siyasət Mərkəzi Bank tərəfindən açıq bazarda özünün və dövlətin buraxdığı qiymətli kağızların alqı- satqısı ilə əlaqədar olan əməliyyatları, həmçinin xarici valyutanın alqı- satqısı ilə əlaqədar əməliyyatları əhatə edir.*

Bazar iqtisadiyyatı ölkələrində pul – kredit tənzimlənməsində qiymətli kağızlar bazarı mühüm rol oynayır. Qiymətli kağızlar bazarında aparılan əməliyyatlar hesabına bir tərəfdən dövlət büdcəsinə vəsait cəlb olunur, digər tərəfdən isə Mərkəzi Bankın pul - kredit siyasətinin həyata keçirilməsində bir vasitə kimi istifadə edilir.

Hazırda Mərkəzi Bankın DQI (Dövlət qısamüddətli istiqrazlar) bazarında iştirakı əsasən bank sisteminin likvidliyinin qısamüddətli tənzimlənməsi məqsədini daşıyır. Mərkəzi Bank dövr ərzində müxtəlif müddətli 102 not hərracı baş tutmuşdur. Həmçinin dövr ərzində sterilizasiya məqsədli 302.5 mln. manat həcmində 7 günlük əməliyyatlar (REPO və 1 həftəlik not hərracları) keçirilmişdir (Azərbaycan Respublikasının Mərkəzi bankı maliyyə sabitliyi hesabatı, 2023).

Faiz siyasəti. *Bu əməliyyat zamanı Mərkəzi Bank uçot dərəcəsinə və özünün əməliyyatları üzrə faiz dərəcəsinə müəyyən edir.*

Başqa sözlə, Mərkəzi Bank kommersiya banklarına qısa və bəzi hallarda uzun müddətli kreditlər verə bilər. Bu kreditlərə overdraft, oynayt və lombard kreditlərini göstərmək olar. Bu kreditlər müvəqqəti çətinliyə düşmüş banklara verilir. Overdraft kredit təminatlı kredit olub, bir ay müddətinə limitlə verilir. Overnayt krediti isə kommersiya banklarına bir günlük verilən kreditlərdir. Lombard krediti isə kommersiya banklarına girov təminatı əsasında, əsasən qısamüddətli dövlət istiqraz vəərəqləri və ya xəzinədarlıq veksellərini girov götürməklə bir ay müddətinə verilir.

Mərkəzi Bank uçot dərəcəsinin müəyyən edərkən ölkədəki mövcud makroiqtisadi durumu və maliyyə bazarının vəziyyətini nəzərə alır (13).

1. Uçot dərəcəsi yüksəldikcə kommersiya banklarının təkrar maliyyələşməsi bahalaşır və bu, bütövlükdə kreditin dəyərini qalxmasına səbəb olur. Yox əgər Mərkəzi Bankın məqsədi kredit təşkilatlarının kredit potensialının artırılmasıdır, bu halda o, uçot dərəcəsinə aşağı salır. 2023-cü ilin 9 ayında pul siyasəti adekvat monetar şərait vasitəsilə inflyasiya təzyiqlərinin məhdudlaşdırılmasına yönəldilmişdir. 2023-cü ilin yanvar-sentyabr ayları ərzində Mərkəzi Bankın İdarə Heyəti hesabat dövründə faiz dəhlizinin parametrlərini 6 dəfə müzakirə etmiş, FAİZ DƏHLİZİ 21.12.2023 tarixindən etibarən; Aşağı həddi - 6.5%; Yuxarı həddi - 9.0%; Uçot faiz dərəcəsi - 8.0% olmuşdur (Mərkəzi Bank, 2023).

2. Mənbə: AMB Hesabat dövründə pul siyasəti aləti.

Bank kredit götürərkən Mərkəzi Banka öz adına yazılmış və əsasən qiymətli kağızlarla təmin olunmuş bank öhdəliyi verir. Kredit qaytarılanda Mərkəzi Bank müəyyən olunmuş səviyyədə faiz tutur. Kredit verməklə Mərkəzi Bank kommersiya banklarının kredit ehtiyatlarını və kreditləşmə imkanlarını artırmış olur. Lakin Mərkəzi Bankın verdiyi kreditlərin xüsusi çəkisi bankların kredit resurslarının ümumi həcmində o qədər də yüksək yer tutmadığına görə (hazırda 5% təşkil edir) bu amil pul təklifinin həcminə əhəmiyyətli dərəcədə təsir göstərə bilmir. Ona görə də Mərkəzi Bank bu məqsədlə açıq bazar əməliyyatlarına daha çox üstünlük verir.

Məcburi ehtiyat normaları: Mərkəzi Bankın müəyyən etdiyi məcburi ehtiyatlar bankların depozit bazasının və bankların verdiyi kreditin həcminə təsir edir. Hazırda məcburi ehtiyatlara kredit təşkilatlarında daha yüksək likvidliyə malik olan aktivlər aiddir. Minimum ehtiyatlar pul siyasətinin həyata keçirilməsi alətlərindən biri kimi iki vəzifəni yerinə yetirir:

1. Pul bazarında likvidliyin cari tənzimlənməsinə, əmanət və depozitlər üzrə bank öhdəliklərinin təminatlılığına xidmət edir.

2. Kredit təşkilatlarının resurs imkanlarını tənzimləyir (Mərkəzi Bank, 2023).

2023-cü ilin ötən dövründə bank sistemindəki likvidliyin effektiv idarə edilməsi məqsədilə “Məcburi ehtiyatların norması, hesablanması və saxlanması Qaydası”na dəyişikliklər edilmişdir. Mərkəzi Bankın İdarə Heyətinin 03.07.2023 tarixli qərarı ilə “Məcburi ehtiyatların norması, hesablanması və saxlanması Qaydası”na edilən dəyişikliklərə əsasən milli valyutada hüquqi şəxslərin depozitlərinin məbləğinin bir milyard manatı, xarici valyutada hüquqi şəxslərin depozitlərinin məbləğinin isə yeddi yüz əlli milyon manat ekvivalentini üstələyən banklar üzrə məcburi ehtiyat normaları bütün öhdəliklər üzrə müvafiq olaraq 10% və 12% səviyyəsində müəyyən olunmuşdur. Milli valyutada hüquqi şəxslərin depozitlərinin məbləği **bir milyard manatdan, xarici valyutada hüquqi şəxslərin depozitlərinin məbləği yeddi yüz əlli milyon manat ekvivalentindən** az olan banklar üzrə isə məcburi ehtiyat normaları bütün öhdəliklər üzrə müvafiq olaraq 5% və 6% səviyyəsində saxlanılmışdır. Həmçinin “Məcburi ehtiyatların norması, hesablanması və saxlanması Qaydası” 06.07.2023-cü il tarixində qüvvəyə minən “Azərbaycan Respublikasının Mərkəzi Bankı haqqında Qanunu”na uyğunlaşdırılmışdır (13).

Depozit siyasəti. Mərkəzi Bankla kommersiya bankları arasında pul vəsaitlərinin hərəkətini tənzimləyir. Mərkəzi Bank depozit siyasəti vasitəsi ilə kredit təşkilatlarının ehtiyatlarının vəziyyətinə təsir edir..

Valyuta siyasəti. Ölkədə həyata keçirilən valyuta siyasətinin əsas məqsədi milli valyutanın məzənnəsinin qorunması, daxili valyuta bazarının dinamik inkişafının təmin edilməsi, qızıl valyuta ehtiyatlarının artırılması və s. ibarətdir.

Valyuta siyasətinin həyata keçirilməsinin mühüm vasitələrindən biri valyuta tənzimlənməsindən ibarətdir. Mərkəzi Bank valyuta tənzimlənməsinin əsasən iki formasından istifadə edir: diskont və deviz siyasəti.

Diskont siyasəti - faiz dərəcələrinin yüksəldilməsi tədiyyə balansının yaxşılaşdırılması, valyuta ehtiyatlarının qorunması və valyuta məzənnəsinin dəstəklənməsi məqsədi güdür.

Deviz siyasəti - Mərkəzi Bank tərəfindən xarici valyutanın alınıb - satılması yolu ilə milli pul vahidinin məzənnəsinə təsir etmək vasitəsidir. Belə əməliyyatlar həm də "valyuta müdaxiləsi" adlanır (Hüseynov, Nəbiyeva, 2023: 299).

BDVB-də valyuta əməliyyatlarının həcmi 16.8 mlrd. ABŞ dolları ekvivalentində olmuşdur ki, bunun da 74%-ni ABŞ dolları ilə aparılan əməliyyatlar təşkil etmişdir. BDVB-də valyuta əməliyyatlarının 93.6%-i hüquqi şəxslərlə aparılan valyuta əməliyyatlarının payına düşmüşdür.

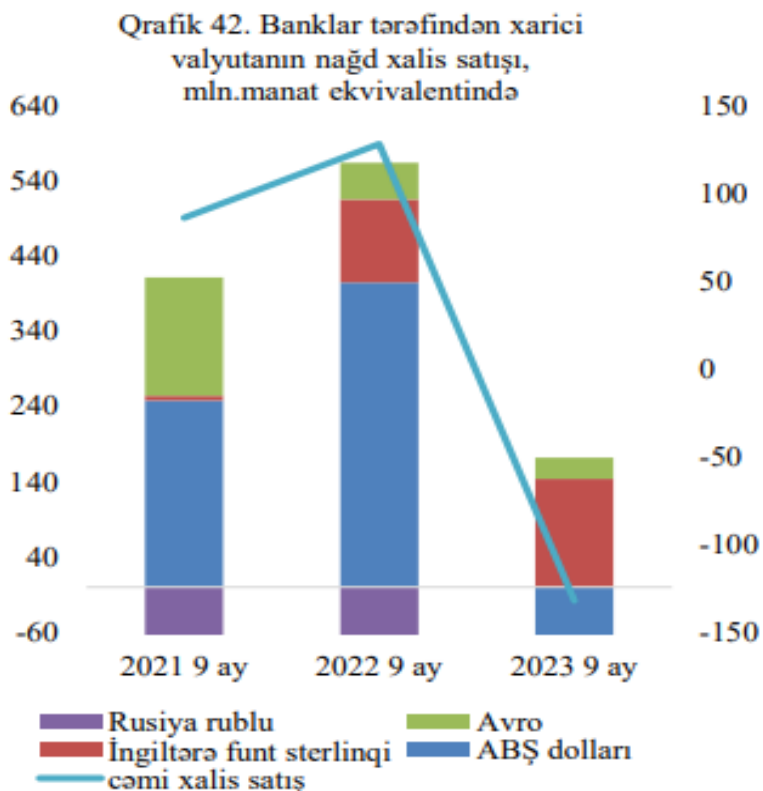

2023-cü ilin 9 ayında Mərkəzi Bankda ARDNF-in valyuta satışlarının həyata keçirilməsi üzrə 71 valyuta hərracı baş tutmuşdur. Hesabat dövründə valyuta hərraclarının 99%-də təklif tələbi üstələmişdir.

Dövr ərzində valyuta bazarının həm nağd, həm də nağdsız segmentində əməliyyatların həcmi azalmışdır. 9 ayda nağdsız valyuta bazarında aparılmış əməliyyatların həcmi ötən ilin müvafiq dövrünə nəzərən 6% azalaraq 21 mlrd. ABŞ dolları ekvivalentində 5 olmuşdur. Nağdsız valyuta əməliyyatlarının 79%-i ABŞ dollarında, 21%-i isə digər valyutalarda aparılmışdır. Valyuta əməliyyatlarının 20.1%-i banklararası valyuta bazarında (BVB), 79.9%-i isə bankdaxili valyuta bazarında (BDVB) həyata keçirilmişdir (Azərbaycan Respublikasının Mərkəzi bankı maliyyə sabitliyi hesabatı, 2023).

Nəticə

Milli valyutanın məzənnəsinə tənzimləmək məqsədi ilə Mərkəzi Bank xarici valyutanın alqı-satqısını həyata keçirir. Mərkəzi Bankın valyuta bazarında aparılan əməliyyatlar idxal və ixrac stimullaşdırılmasında özünü göstərir.

Bu siyasət ya malların ixracının stimullaşdırılmasına ya da milli valyutanın məzənnəsinin qorunub saxlanmasına təsir edir. Hər bir ölkə uğurlu valyuta siyasəti aparmaq üçün kifayət dərəcədə valyuta ehtiyatlarına malik olmalıdır.

Ədəbiyyat

1. Məhərrəmov, A. (2015). Müasir Bank sistemi və bankçılıq. Bakı: Təhnur nəşriyyatı-Monografiya, 768 s.
2. Mişkin, S. (2021). Pul, bank və maliyyə bazarlarının iqtisadiyyatı. Bakı: TEAS Press Nəşriyyat evi.
3. <https://www.cbar.az/>
4. Sultanov, O. Şamilzadə, G. (2022). Bank sisteminin liberalliq səviyyəsinin ölkələrarası müqayisəli təhlili. Journal of Baku Engineering University - economics and administration Volume 6, Number 2, pp.130-138.
5. Əsgərova, R. (2009). Pul, kredit və banklar. Bakı: Mütərcim nəşriyyatı, 391 s.
6. Məmmədov, Z. (2010). Pul, kredit və banklar. Dərslik. Bakı: Azərənəşr, 320 s.
7. Azərbaycan Respublikasının Mərkəzi Bank haqqında Azərbaycan Respublikasının Qanunu. (1996). Əlavə və dəyişikliklərlə. Bakı.
8. Hüseynov, X. (2015). Pul, kredit və banklar. Ali məktəblər üçün dərslik. Bakı: Adiloğlu, 296 s.
9. <http://banco.az/az>
10. Azərbaycan Respublikasının Mərkəzi Bankı. (2023). Statistik bülleten. Bakı, № 9.
11. Hüseynov, M., Nəbiyeva, Ş., Quliyev, E. (2020). Bank işi praktikum. Bakı: Esoprint nəşriyyatı, 304 s.
12. Azərbaycan Respublikasının Mərkəzi bankı maliyyə sabitliyi hesabatı. (2023). Bakı.
13. <https://az.wikipedia.org>
14. Mərkəzi Bank. (2023). Maliyyə sabitliyi icmalı. Bakı.
15. Hüseynov, M., Nəbiyeva, Ş. (2023). Pul və banklar praktikum. Gəncə: STAR çap evi, 299 s.

Göndərilib: 01.12.2023

Qəbul edilib: 24.01.2024

DOI: <https://doi.org/10.36719/2663-4619/99/67-72>

Aytəkin Qurbanova
Bakı Slavyan Universiteti
qurbanovaaytekin038@gmail.com

ƏHMƏD BƏY AĞAOĞLUNUN “TANRI DAĞINDA” BƏDİİ-FƏLSƏFİ ƏSƏRİNDƏ TÜRKÇÜLÜK, TƏSƏVVÜF VƏ ŞAMANİZM İDEYASI

Xülasə

XX əsr Azərbaycanının publisist, şərqşünas alim, tənqidçi, ictimai xadim, ziyalı Əhməd bəy Ağaoğlunun “Tanrı dağında” əsərində türkçülük, şamançılıq, təsəvvüf ideyalarının ifadəsinə böyük əhəmiyyət verilir. Əsər ədəbiyyat və mifologiyanın ortaq müstəvisində zəruri olan məsələləri əhatə edir. Əsərin əsas ideyası ondan ibarətdir ki, yalandan, qorxaqlıqdan, zorakılıqdan, ikiüzlülükdən, saxtakarlıqdan təmizlənmiş əsərin qəhrəmanı, ruhu və nəfsi Tanrı hüzuruna çıxmış, türk millətinin elçiləri Allah dağında and içmişlər, andın məzmununda isə türk millətinin birliyi əsas yer tutur. Qəhrəmanın yolu təsəvvüfün təriqət, həqiqət və maarifçilik mərhələlərindən keçir. Təsəvvüfdə saleh və kamil insan üçün ən mühüm vəzifələrdən biri də nəfslə vuruşmaq və onu öldürməkdir. Əsərdə şaman ideyaları şaman əfsanələrindən qidalanır, şaman Azərbaycanda, Qırğızıstanda, Qazaxıstanda, Ural-Altayda və s.-də yaşayır. Türklərin mifologiyasında universal, yarı əfsanəvi, yarıcanlı din xadimi olmaqla, Tanrı ilə İnsan arasında halqa rolunu oynayan şamanlar, melodiylar, şeirlər bəstələyir, qəhrəmanları affekt səviyyəsinə çatdırmaq iqtidarında olan rəqslər etməklə eyni zamanda ruhları çağırır, xəstəliklərə şəfa verir, müharibə zamanı öz əllərini ruhlandırır. Şəxsiyyətlər olduğu göstərilir. Əsərdə türk xalqının tarixi, mədəniyyətinin keçdiyi inkişaf yolu, türk xalqının gözəl təbiətinin təsviri, adət-ənənələri, qonaqpərvərliyi, türk vətəninə yaşayan xalqların birlik və həmrəyliyi öz əksini tapmışdır.

Açar sözlər: türkçülük, təsəvvüf, “Tanrı dağında”, şamanizm, haqq yolu, kişilik yolu

Aytekin Gurbanova
Baku Slavic University
qurbanovaaytekin038@gmail.com

The idea of turkishism, sufism and shamanism in artistic and philosophical work "On the mountain of god" by Ahmed Bey Aghaoghlu

Abstract

The expression of the ideas of turkism, shamanism, and sufism has a great importance in the work "On the Mountain of God" by Ahmet Bey Aghaoghlu, publicist, orientalist scientist, critic, public figure and intellectual of XX century Azerbaijan. The work covers the necessary issues on the common level of literature and mythology. The main idea of the work is that the hero of the work, his soul and self, purified from lies, cowardice, violence, hypocrisy, and fraud, appeared before God, the ambassadors of the Turkish nation swore an oath on the Mountain of God, and the unity of the Turkic nation occupies the main place in the content of the oath. The hero's path passes through the sect, truth and enlightenment stages of Sufism. In Sufism, one of the most important tasks for a righteous person and a perfect person is to fight with the soul and kill it. In the work, the shaman's ideas are fed by shamanic legends, the shaman lives in Azerbaijan, Kyrgyzstan, Kazakhstan, Ural-Altai, etc. In the mythology of the Turks, being a universal, semi-legendary, semi-life religious figure, playing the role of a link between God and Man, shamans composing melodies and poems, dancing capable of bringing heroes to the level of affect, they are at the same time summoning spirits, curing diseases, inspiring their own hands during war. are shown to be personalities. The history of the Turkic people, the development path of their culture, the

description of the beautiful nature of the Turkic people, their traditions, hospitality, the unity and solidarity of the people living in the Turkish homeland are reflected in the work.

Keywords: *turkism, sufism, "On the mountain of god", shamanism, path of righteousness, path of masculinity*

Giriş

Əhməd bəy Ağaoğlu Azərbaycan və Türkiyə ədəbi-mədəni ictimai fikir tarixinə çoxcəhətli və ensiklopedik şəxsiyyət kimi daxil olmuşdur. O, M.Ə.Sabir, Mirzə Cəlil, Ü.Hacıbəyli, M.Ə.Rəsulzadə, H.Cavid, Ə.Hüseynzadə, Ə.Topçubaşov kimi bizim dövrümüzün, bizim yüzlün ən parlaq simalarındandır (Ağaoğlu, 1930: 2). Onun Azərbaycan, türk, rus, fars, fransız dillərində yazdığı əsərlər XX əsr Azərbaycan ədəbi-bədii və ictimai-siyasi fikrinin ayrılmaz hissəsini təşkil edir. Məlumdur ki, bədii-fəlsəfi əsərlər Azərbaycan mühacirət nəsr nümunələri arasında özünəməxsus yer tutmuşdur. Mühacirət ədəbiyyatında bədii-fəlsəfi nəsr əsərlərinə Ə.Ağaoğlunun yaradıcılığında da rast gəlirik. Onun mühacirət dövrü nəsr əsərlərində əsasən problemlər ümumtürk kontekstində qoyulmuşdur və bu nəsr bütövlükdə türk tarixini, türk mifologiyasını, türk adət-ənənələrini özündə əks etdirir. Təhlillər onu deməyə əsas verir ki, onun bədii-fəlsəfi yaradıcılığında Milton, Russo, Monteskyö Lokk, Spenser kimi Qərbi Avropa klassiklərindən təsirlənməklə yanaşı, Parisdə təhsil aldığı illərdə Ernst Renan, Ceyms Darmsteter, Barbiye de Meynar, Qaston Paris, İppolit Ten və s. dostları və müəllimlərinin - Avropada elm, mədəniyyət sahəsinin tanınmış simalarının əsərlərindən bəhrələnmişdir (Akalın, 2004: 164).

Əhməd bəy Ağaoğlu "Tanrı dağında" əsərində türklərin əski yaşam tərzi və inanclarından bəhs edib və türk dünyası ilə bağlı düşüncələrini əks etdirib. O, bu əsərdə türk xalqlarının üzləşdiyi problemləri və onları doğuran obyektiv və subyektiv amilləri bədii şəkildə ifadə etmişdir. Əsər türkçülükə yanaşı şamanlıq, təsəvvüf ideyalarının ifadəsi baxımından maraq kəsb edir və ədəbiyyat və mifologiyanın ortaq müstəvisində zəruri məsələləri özündə ehtiva edir. Qeyd edək ki, Şaman Azərbaycan, Qırğızistan, Qazaxıstan, Ural-Altay və s. türklərinin mifologiyasında universal təbiətli, yarıməfsanəvi, yarımhəyatı dini şəxsiyyətdir, Tanrı ilə İnsan arasında əlaqələndirici kimi tanınmışdır. Şamanlar melodiya və şeir qoşmuş, tamaşaçıları affekt dərəcəsinə gətirməyə qadir rəqs etməyi bacarmışlar. Mənbələrdə onların, eyni zamanda, ruhları çağıran, xəstəlikləri müalicə edən, savaşa vaxtı öz elini ruhlandırان şəxsiyyətlər olduğu göstərilir. Əsər qəhrəmanın bir Şamanla "Tanrı hüzuruna getməsi və bu yolun çətinliyi" ilə başlayır. Ancaq bu çətinliklər əsər qəhrəmanını yolundan saxlamır. Təbii ki, Tanrıya qovuşmaq asan deyil və Tanrı ilə üz-üzə dayanmaq bir Türk mental düşüncəsini özündə ehtiva edir. Yolun bələdçisi isə Şamanlar Şamanı Qaraqurumlu Göyçə Tanrı qulu, Tanrı elçisidir. Yəni, o, Tanrı ilə İnsan arasında əlaqələndirici kimi rol oynayır. Burada ilk olaraq qəhrəmanın getdiyi "yol" obrazını aydınlaşdıraraq. Qeyd edək ki, insanın yol getməsi azərbaycanlı təfəkküründə adi məkani hərəkət deyil, bu ilk növbədə mənəvi yol sayılır. Yola çıxmaq yüksəlişə, kamilliyə, ucalığa doğru getmək deməkdir. Məhz buna görə yolçu ruhun xilasına, ucalığa gedən şəxs kimi ülviləşir və bu yolun asan olmadığını, insanların canlarını fəda etmələri gərəkdir ki, əsərdə bunun şahidi oluruq. "Tanrı hüzuruna gəldik. Yolumuz çətin və qorxuncdu, neçələri qafalarını və gövdələrini vermişlərdi. Məni dayanılmaz bir sevda çəkirdi. Önümdə yol göstəricim Şamanlar Şamanı Qaraqurumlu Göyçə idi (Ağaoğlu, 2007: 78).

Təsəvvüfdə də yol xüsusi mənaya malikdir. Məsələn, təsəvvüfdə əsas anlayışlardan olan "təriqət" sözü "yol" deməkdir. Qəhrəmanın yolu təsəvvüfün şəriət, तरीqət, həqiqət və mərifət mərhələlərindən keçir. Sufinin də तरीqətdə Allaha doğru simvolik bir yol getməsi aşağıdakı kimi qruplaşdırılır:

1. Şəriət-islamın ehkamlarının mənimsənilməsi
2. तरीqət-nəfsin ram edilməsi və dəyişdirilməsi
3. Həqiqət-həqiqi "Mənə" çatma
4. Mərifət-həqiqi idraka tam qovuşma (Cəfərli, 2000: 99).

Qeyd edək ki, "Sufizm" və ya "təsəvvüf" mahiyyət etibarilə eyni mənəvi ifadə edən anlayışlardır və hər iki termindən eyni inanc sistemini ifadə etmək üçün paralel şəkildə istifadə

olunur. “Sufizm orta əsrlərdə islam aləmində geniş yayılmış dini-fəlsəfi, mistik mənəvi-əxlaqi düşüncə və davranış sistemidir” (Babayev, 2007: 8). Ərəbcə isə «parlaq», «saf», «təmiz» mənalarını verən «safa» kəlməsindən yarandığı da mülahizə edilir. Həmin fikrin tərəfdarları deyilən mənəvi-əxlaqi paklıq, daxili saflıq və Haqqa gedən yoldakı ruhi təmizlik ilə əlaqələndirirlər (Babayev, 2007: 9).

Əsərdə şamanın isti yay günündə səhra ilə yol getməsi, səhrada nə bir ağac, nə bir damla suyun olmaması, iyul günəşinin onları yandırması yolun çətinliyini bir daha sübut edir. Şamanın əlində dəf, belində tütək, əfsunlu və tilsimli parçaların bədənindən asılması şamanların musiqi, rəqs və ovsunlardan istifadə etmələrinə işarə edir. Başından uzanıb tökülən və çöhrəsini bürüyən saçları isə dağınıq təsvir edilməsində təsəvvüfün izləri var. Təsəvvüfdə saçın və günəşin simvolik mənası var ki, Yaqub Babayev yazır: “Saçın çoxluğu kəsrətə, qaralığı zərrənin və bəndənin vəhdət aləmindən ayrılıb «şəbi hicran»a, üzün gözəlliyi isə Haqqın gözəlliyinin təəllisidir. Saç bəzən ruhların məskəni anlamında da işlədilir. Qeyd edək ki, Günəş (aftab) – həm vəhdət, birlik, həqiqət, həm də gözəllik, üz və camal rəmzidir. Tanrının camal sifətlərinin nişanəsidir (Babayev, 2007: 51).

Məlumdur ki, Türk xalqlarının tarixini, mədəniyyətinin keçib gəldiyi inkişafı öyrənmək üçün Şamanizm əsas qaynaqdır. Şamanizm din olmaqdan öncə xalqın inamıdır və Şamanizm mifik təsəvvürlərlə bağlıdır. Bu mənada şamanizm - din, şamanizm - mədəniyyət tarixi və ən dar mənada şamanizm bugünkü aşılıqdır. Biz qədim şamanların sonuncu nümayəndəsi və ən böyük ustası kimi Dədə Qorqudu qeyd edə bilərik. Və bu gün də müəyyən adamlara deyilən dərviş, şaman təbiəti adı da təsadüfi deyim olmadığını göstərir. Mahmud Allahmanlı yazır: “Geniş mənada şamanizm bizim fikrimizcə, türk mədəniyyətində bütöv bir mədəniyyət sistemini, dünyagörüşü əhatə edir. Dar mənada ozan-aşıq sənətinin sələfi kimi anlaşılır (Allahmanlı, 2022: 10).”

Ə. Ağaoğlunun “Tanrı dağında” əsərində biz həmçinin müxtəlif türk tayfalarının şamanları haqqında məlumat əldə edirik. Məsələn, “Hər elin şamanları başda Şamanlar şamanı olmaq üzrə ayrı bir səf təşkil edir. Odu, sarı rəngli tuğun altında Cünqariya şamanları. Bax qırmızı rəngli tuğun yanında Qırğız şamanları, o biri tərəfdə göy rəngli Orxon şamanları, daha o biri yanda yaşıl rəngli Qaşqar şamanları, onların sol tərəfində qırmızı rəngli Qobi şamanları, sağ tərəfdə pənbə rəngli Altay şamanları! Bu da bizim qara rəngli Qaraqurum şamanları!” (Ağaoğlu, 2007: 85).

Şamanlar hətta ovsunlama üsulundan da istifadə edirlər və bunu musiqi ilə həyata keçirərək şər qüvvələrə qarşı magik-mistik ritual icra etməklə yol, keçid alaraq yollarına davam edirlər. Biz əsərdə bunun şahidi oluruq. Məsələn, “Birdən-birə qarşımıza iki canavar çıxdı. Ac canavarlar qorxunc bir nəərə ilə üstümüzə atılmaq üzrə idi. Mən titrəyirdim. Şaman güldü, belindəki qamışı dodaqlarına yaxınlaşdırdı. Canavarlar dayandılar və qamışın səsi yüksəldikcə, Şamanın barmaqları tütəyin dilləri üzərində oynadıqca onların gözləri süzüldü, ayaqları büküldü və birdən birə ikisi də yerə sərilərək hədsiz bir maraqla dinləməyə başladı. Şaman çala-çala yola düzəldi” (Ağaoğlu, 2007: 78).

Əsərdə Şamanla aparılan dialoqdan məlum olur ki, Tanrı yolunda çəkilən nəfəsin içdən gəlməsi, gedilən yolun saf, müqəddəs, pak olması təsəvvüfün izlərinə işarədir. Təsəvvüfdə Tanrı üçün müqəddəs, saf yola çıxanlar səyyarlar və müsafirlərdir. “Canım Şaman! Qamışda Tanrı qüvvəsi vardır! Şaman dedi. - Qamış Tanrı gölündən götürülüb. Amma iş onda deyil. İş nəfəsdədir. Nəfəs içdən gəlməli, təmiz olmalıdır. Tanrı üçün çəkilən nəfəs içdən gəlir!” (Ağaoğlu, 2007: 78). Aydın ki, canavarların nəfəsə tab gətirməmələri, nəfəsin əslinə qayıtması, əslə qayıdan hər nəfəsin hər şeyi ram etməsi Tanrıya yaxınlaşmaqda olan insanın ruhunun saflaşmasının sübutudur. Deməli, insan ruhunun təmizlənməsi ən vacib amillərdən biridir. Təsəvvüfdə Haqq yolunun yolçusu olan sufi və aşiqə salik, səyyar və ya müsafir deyilir. «Salik» ərəbcə «yol gedən», «yolçu», «təriqət yolçusu» anlamındadır. «Səyyar» «seyr edən» (Haqqa doğru hərəkət edən, Haqqı seyr edən), «müsafir» isə «səfərə çıxan» (Haqqa doğru səfər edən) mənalarında xüsusi təsəvvüf istilahı kimi işlədilir. Bədii ədəbiyyatda bunlardan «salik» termininə daha tez-tez rast gəlik (Babayev, 2007: 32).

Əsərdə biz Ellik ulusu adlanan ulusa rast gəlirik ki, bura Tanrının sevdiyi bir ulusdur. Ulusun atası Tanrının qulu Ellikdir. Burada əsərin qəhrəmanların Tanrının sevdiyi ulusdan xeyir-dua

almalıdırlar. Qeyd edək ki, Ə. Ağaoğlu qədim türk yarasını, əcdadımızın dünyaya yer üzündəki ahəngin qorunmasına cavabdeh olaraq gəldiyini bilən, ulusu sevmək fənnini, harmoniyanı qorumaq görevini fəhminin parlaq qüdrəti və qələminin ecəziylə "Tanrı dağı"nda mənəvi vəzifə olaraq mənimsəyən böyük insanlarımızdan biriydi (Əhməd Ağaoğlu haqqında düşüncələr, 2021: 1).

Bundan əlavə əsərdə türk elinin adət-ənənələri və qonaqpərvərliyi də əks olunmuşdur. Məsələn, bu eldə bəmbəyaz saqqallı, uzun saçları çiyinə tökülmüş Elliyin bizi hörmətlə qarşılamaı türk mental düşüncəsində qonaqpərvərliyin göstəricisidir. Qəhrəmanın ağsaqqal Elliyin xeyir-duasını almaı və sonra bütün ulus xalqının dua mərasiminə başlaması ulus xalqının adət-ənənələrə birlikdə riayət etdiyini görürük. Elliyin yemək zamanı gəlincə "Qutlu od" üzərinə təzə kumis çiləməsi və 3 dəfə "Uruy!, Uruy!, Uruy!" deməsi və bütün otaqlarda oturanların hamısı bu səsləri təkrar etmələri, otağın ortasında bir bez ətrafında oturmaları, yeməkdən sonra yenə od üzərinə kumis səpilməsi, bilməcə müsabiqəsinin keçirilməsi kimi nümunələr adət-ənənələrin sübutu və birliyin göstəricisidir. Urasay yurdunda qadınların yun yumaqlar hazırlamaları, quş tüklərindən istifadə etmələri əsas məşğuliyyətlərindən biri kimi hesab olunurdu.

Ellik əlində südlə dolu qaşiq tutaraq duaya başlaması türk yurdunda yaşayanların birliyinin, həmrəyliyinə nişanəsidir və dua vasitəsilə Tanrıdan himayə olunmalarını istəyirlər. "Bizi yaradan yiyəmiz Tanrı! Bizi saxlayan sahibimiz ana! Ey Tanrı! Ey səkkiz göyü yaradan! Ey dörd göyün sahibi ana! Ey doqquz günəşli yer! Bəslədiyimiz heyvanları qoru! Doğurduğumuz çocuqları yataqlarla bəslə!" (Ağaoğlu, 2007: 80).

Qeyd edək ki, Şaman təsəvvürləri, şaman əfsanələrindən qidalanmışdır. Bunu Şaman əfsanələrindən şaman olacaq adamı albıslar əmizdirməsi ilə qeyd edə bilərik. Bu əmizdirmə ritual-mifoloji səciyyə daşıyır. Bununla şaman yeni status qazanaraq, ruhlarla əlaqə yaradır. Ancaq, ağsaqqal Elliyin əlində süd tutmaqla duaya başlaması şamanizmin izlərini göstərməklə yanaşı, adi insanların yeni status qazanaraq yeni mərhələyə qədəm qoyması, onun Tanrı hüzuruna gedəcək yolda mərhələlərdən pillə-pillə keçməsinin göstəricisidir. "Ellik duanı bitirər-bitirməz əlindəki kumis dolu kasanı havaya atdı. Birdən nə görsək yaxşıdır? Üç bəyaz leylək uça-uça bizə doğru gəldilər. Elliyin başı üzərində dolandılar və gön çanağın kənarına düzülərək kumis içməyə başladılar. Bu, duanın qəbulu əlaməti idi. Ellik məmnun oldu, quşları oxşadı. Bizi kumis içməyə dəvət etdi (Ağaoğlu, 2007: 81)."

Elliyin xeyir-duasını aldıqdan sonra qəhrəmanın Tanrı hüzuruna çıxdığı yola davam edərək qarşısına bir çay çıxması yeni bir mərhələdən keçməsinə işarə edilir. Çay, dağ, ağac və s. kimi şeylərin Şaman inamlarında ruhları olduğu qeyd olunur. Bu da animizm ilə bağlı məsələdir ki, qədim əcdadların bütün varlıqların arxasında ruh görmək xüsusiyyətini təcəssüm etdirir. Çayın suyunun çox parlaq təsvir olunmasını Şaman Tanrı suyu olduğunu və yeddi belə çay keçməklə Tanrı dağına yaxınlaşacağını bildirir. Çaydan keçməkdə əsas şərt insanın mənən saflaşmasıdır. Belə ki, çay bu baxımdan çətin maneə-keçidlərdən biridir. Çay məkanları, dünyaları bir-birindən ayıran sərhəddir (Rzasoy, 2015: 181).

Təbii ki, qəhrəmanın mənən, ruhən təmizlənməsi vacibdir. Məlumdur ki, mömin bəndələr də su ilə dəstəmaz alaraq pak, təmiz şəkildə Tanrı hüzuruna çıxırlar. Təbii ki, İnsan ruhunun, nəfsinin saflaşması və mənən Tanrıya yaxınlaşması əsərdə mühüm əhəmiyyət kəsb edən məsələlərdən biridir. Nəfs ruhla bədən arasındakı ziddiyyətin başlıca səbəbidir. Təsəvvüfdə Haqq yolçusu və kamil insan üçün ən başlıca vəzifələrdən biri nəfslə mücadilə və onun öldürülməsi sayılır. Çünki, nəfs qəlb ilə Haqq arasındakı hicabdır (Nəhəng fikir və əməl adamlarımızdan biri – Əhməd bəy Ağaoğlu: metodik vəsait, 2019: 35).

Əsərdə qəhrəmanın çayda çimərəkən suyun rənginin bulanması, xoşagəlməz qoxunun gəlməsini Şaman insan ruhunun kirli olması ilə əlaqələndir. Müəllif ruh kirinin vücut kirindən dəhşətli olması havanı zəhərləsə də, sonunda insanın mənən təmizlənəcəyini və insan ruhunun pisləklərdən, yalançılıqdan, qorxaqlıqdan, zorakılıqdan, ikiüzlülükdən, fırılacaqılıqdan paklaşmasını ancaq Tanrı çaylarında çimməklə bitəcəyini bildirir.

"Canım Şaman, ruh pisləkləri nə olan şeydir?"

İnsan ruhu gül yarpağına bənzər. O yaşillanıb böyüdükcə, üzərinə bir cür böcəklər qonur. Bağban vaxtında xəbər tutmasa, yarpaq məhv olur. İnsan ruhunun böcəkləri bunlardır: yalan, qorxaqlıq, zorakılıq, ikiüzlülük, fırıldaqçılıq və s. Bu həşəratı daşıyan insanlarda artıq insanlıq qalmır və onlar Tanrı hüzuruna çıxma bilməzlər” (Ağaoğlu, 2007: 84).

Ə. Ağaoğlu əsərdə oğlanlarla qızlar arasında aparılan bir bilməcə yarışmasında Türk yurdunun sənədlərinin Bozqır düzənində oturan türklərin yurdu Şimal dənizi, Batı dənizi, Cənub dənizini əhatə etdiyini diqqətimizə çatdırmışdır.

Bozqur dənizində oturan,
Şimal dənizində bağlanan,
Yanları batı dənizinə varan,
Ətəkləri cənub dənizinə çarpan
İşıq Kil dağı,
Üzü orta yayla,
Köksü oddan günəş-
Biliniz, baxalım, bu nədir?

Oğlanlar dərhal:

- Türk yurdu, Türk yurdu!- deyə bağırışdılar (Ağaoğlu, 2007: 82).

Ə. Ağaoğlu həтта “Sərbəst insanlar ölkəsində” fəlsəfi povestində türkün tarixi keçmişinə nəzər salmışdır. “Daşqın bir qanın həmlələri ilə” Şərqə, Qərbə, Şimala və Cənuba yayılmış əcdadlarının məmləkətlər basdığından, dövlətlər qurduğundan, mədəniyyətlər meydana gətirdiyindən bəhs edir (Şamioğlu, 2023: 42).

Əsərdə Kişilik yolunun Tanrı zirvəsinə qaldırılması Türk millətinin Tanrıya yaxınlaşmaq ideyasını əks etdirir. Kişilik əyilməzlilik, dəyanətlik, haqq yolunun yolçusu, hürriyyət və istiqlal zirvəsinin qoruyucusu, hər kəsin yardımçısı kimi qiymətləndirilir. “Kişi Tanrı eşidir. O, Tanrı kimi əyilməz, bükülməz, öz içindən başqa kimsədən çəkinməz. O, Tanrı kimi dəyanətlidir. Varlığa, yoxluğa, aclığa, toxluğa, ucalığa, zənginliyə, yoxsulluğa baxmaz! O, Tanrı kimi haqq yolunun, insanlıq cığırının, şərəf və heysiyyət izinin, hürriyyət və istiqlal zirvəsinin qoruyucusudur. Tanrı kimi o da binəsiblərin yardımçısıdır! Tanrı kimi o da ötkəm sözlü, açıq danışandır, yalan bilməz, riya sevməz, yaltaqlıq etməz. Qıyası, o mənim kainatdakı eşqidir! Mən onda yaşayıram, onda görürəm” (Ağaoğlu, 1930: 71).

Sonda əsər Türk elinin elçilərinin Tanrı Dağında and içmələri ilə bitir ki, Andın məzmununda Türk elinin birliyi əsas yer tutur ki, bu da əsərin əsas ideyasını təşkil edir. Məlumdur ki, Türklərdə dağ ucalıq rəmzi kimi xatırlanmışdır. Həmişə də ona can atılmışdır. Eyni zamanda, bu ucalıqda bir təmizlik, tərəvət aranmış və Allaha yaxınlıq hiss olunmuşdur. Həmçinin, Şamanlarda andın dağ başında içilməsi bu törənlərdə çox əski türk inancları yer almaqdadır. Bu bir tərəfdən törənlərin dağ üzərində yapılması uca dağların tanrıya ən yaxın yerlər olmasından irəli gəlsə, digər tərəfdən isə dağda həmişə ululuq, allaha yaxınlıq hiss olunmuşdur. Məhz ona görə də, and içmə məqamlarında, eləcə də, daha başqa vəziyyətlərdə həmişə dağa pənah gətirilmişdir. Türk elinin elçiləri and içir: “Əlimiz var-ışləyəcək, ayağımız var -gedəcək! Beynimiz var-düşünəcək, könlümüz var-duyacaq! Bir-birimizə sarılacağız. Yürüyəcəyiz! Başımız dik, ürəyimiz açıq, sözümüz ötkəm-yürüyəcəyiz! Heç bir əngəl bizi durdurmayacaq! Sönmüş ocaqlarımızı işıqlandırmaq, dağılmış yurdumuzu qurmaq üçün yürüyəcəyiz!”

Nəticə

Qeyd edim ki, biz Ə. Ağaoğlunu Azərbaycanda çalışdığı qəzetlərdə Türk xalqları birliyinə nail olmağa cəhd göstərməklə yanaşı, Türkiyədə bir sıra dərnəklərdə də onun fəaliyyətini də görürük. Gülsərən Akalın yazır: “Əhməd bəy Ağaoğlu Türk Yurdu, Türk Ocağı, Türk Bilgi dərnəklərinin və Türk Yurdu dərgisinin qurucularındandır, həm də bu dərginin yazarlarından olmuşdur (Şamioğlu, 2023: 70). Haqlı olaraq M.K. Atatürk demişdir: “O bütün türk dünyasının oğlu idi... Bir millət, vətən

həyatda var olduqca Əhməd bəy Ağaoğlunun adı uca tutulacaq, Türk-İslam dünyası onu böyük ehtiramla, qədirlənliklə yad edəcək, yaradıcılığı yeni-yeni incəliklərlə işıqlandırılacaq” (Əhməd Ağaoğlu haqqında düşüncələr, 2021: 11). Bədirxan Əhmədli yazır ki, “Ankarada Ə.Ağaoğlu bir müddət Mətbuatın baş müdiri, Anadolu Agentliyində işləyir, Türkiyə Böyük Millət Məclisinə Qarsdan millət vəkili seçilir. 20-30-cu illər Türkiyə Cümhuriyyətinin qurulmasında onun da böyük əməyi olmuşdur. Ankara və İstanbul Universitetlərində professor vəzifəsində də işləmişdir” (Əhmədli, 2017: 205). Ə.Ağaoğlunun təfəkküründə Türklük və Türkçülük bir millətin oyanışı kimi təzahür edib. O, bir Türk milliyətçisidir. Türkçülük onun təfəkkürünün onurğa sütunudur (Türk Dünyasının Möhtəşəm İctimai və Siyasi Xadimi Əhməd Ağaoğlu anadan olmasının 150-ci il dönümündə simpozium, 2019: 43). Türklük və Türkçülüü birləşdirici ünsür kimi istifadə edən ilk insanlardan biri olmuşdur və onun “Tanrı dağında” əsərində qaldırılan Türk elinin birliyi, həmrəyliyi hal-hazırda da müasir dövrümüzdə aktualdır və mühüm əhəmiyyət kəsb edən əsas məsələlərdəndir.

Ədəbiyyat

1. Akalın, G. (2004). Türk düşüncə və siyasi həyatında Əhməd Ağaoğlu. Bakı: AzAtaM, 164 s.
2. Ağaoğlu, Ə. (2007). Seçilmiş əsərləri. Bakı: “Şərq-Qərb”, 391 s.
3. Cəfərli, M. (2000). Azərbaycan məhəbbət dastanlarının poetikası. Bakı: “Elm”, 265 s.
4. Babayev, Y. (2007). Təriqət ədəbiyyatı: sufizm, hürufizm. Ali məktəblərin filoloji fakültələri üçün dərs vəsaiti. Bakı: “Nurlan”, 128 s.
5. Allahmanlı, M. (2022). Şaman, ozan və aşiq. Bakı: “Ağrıdağ” nəşriyyatı, 332 s.
6. Əhməd Ağaoğlu haqqında düşüncələr. (2021). Ədəbiyyat qəzeti. 30 oktyabr. № 43, s.4-5.
7. Rzasoy, S. (2015). Azərbaycan dastanlarında şaman qəhrəman arxetipi. Bakı: Elm və təhsil, 436 s.
8. Nəhəng fikir və əməl adamlarımızdan biri – Əhməd bəy Ağaoğlu: metodik vəsait. (2019). Azərbaycan Respublikası Mədəniyyət Nazirliyi. Bakı: F.Köçərli ad. Respublika Uşaq Kitabxanası, 35 s.
9. Ağaoğlu, Ə. (1930). Sərbəst insanlar ölkəsində. İstanbul: İlk nəşr, 71 s.
10. Şamioğlu, Ş. (2023). Azərbaycan Mühacirət irsi: nəsr və ədəbiyyatşünaslıq. Bakı: “Elm və təhsil”, 328 s.
11. Əhmədli, B. (2017). Azərbaycan mühacirət ədəbiyyatı: Təşəkkülü, problemləri, şəxsiyyətləri. Bakı: “Elm və təhsil”, 376 s.
12. Türk Dünyasının Möhtəşəm İctimai və Siyasi Xadimi Əhməd Ağaoğlu anadan olmasının 150-ci il dönümündə simpozium. (2019). Türk Ocak Yayınları, 19-20 Sentyabr. Bakı-Azərbaycan. 21-22 oktyabr. İstanbul Türkiyə.

Göndərilib: 18.11.2023

Qəbul edilib: 20.01.2024

DOI: <https://doi.org/10.36719/2663-4619/99/73-80>

Günay Gülməmmədova
Bakı Dövlət Universiteti
magistrant
gunaygulmammadova7@gmail.com

CƏNUBİ QAFQAZDA MÖVCUD OLAN ENERJİ LAYİHƏLƏRİ VƏ ONLARIN GEOSİYASİ ƏHƏMİYYƏTİ

Xülasə

Cənubi Qafqaz regionunda Avropa və Asiyanın qovşağında yerləşən Azərbaycan mühüm geosiyasi təsirlərə malik transformativ layihələrə rəhbərlik edərək qlobal enerji landşaftında əsas oyunçu kimi formalaşmış və bu təşəbbüslər arasında Avropanın enerji mənbələrinin şaxələndirilməsinə və onun Rusiya qazından asılılığının azaldılmasına yönəlmiş nəhəng infrastruktur cəhdi olan Cənub Qaz Dəhlizi (CQD) əsas təşəbbüsdür. Xəzər dənizindəki Şahdəniz qaz yatağı ilə lövbər salan SGC Cənubi Qafqaz Boru Kəməri, Trans Anadolu Boru Kəməri və Trans Adriatik Boru Kəməri özündə birləşdirir. Bu mürəkkəb şəbəkə nəinki Azərbaycan təbii qazının Avropa bazarlarına nəqlini asanlaşdırır, həm də enerji təhlükəsizliyinin gücləndirilməsi və regional əməkdaşlığın gücləndirilməsi istiqamətində daha geniş səylərdə dayaq rolunu oynayır. Özünü etibarlı enerji təchizatçısı kimi yerləşdirməklə Azərbaycan öz geosiyasi mövqeyini gücləndirməyə və iqtisadi tərəfdaşlıqları gücləndirməyə çalışır, nəticədə Cənubi Qafqazın və onun hüdudlarından kənarında sabitliyə və çiçəklənməyə töhfə verir.

Bu araşdırmanın məqsədi Cənubi Qafqaz regionunda mövcud enerji layihələrini təhlil etmək və onların geosiyasi əhəmiyyətini aydınlaşdırmaqdır və ədəbiyyat icmalı, nümunə araşdırmaları və maraqlı tərəflərlə müsahibələrin birləşməsinə əhatə edən hərtərəfli tədqiqat metodologiyasından istifadə etməklə, tədqiqat regionunda Bakı-Tbilisi-Ceyhan (BTC) nefti kimi enerji təşəbbüslərinin cari vəziyyətini, problemlərini və perspektivlərini qiymətləndirir. boru kəməri və Cənub Qaz Dəhlizi (CQD). Nəticələr enerji təchizatı marşrutlarının şaxələndirilməsi, regional əməkdaşlığın genişləndirilməsi və əsas aktorların strateji maraqlarına təsir etməklə bu layihələrin geosiyasi dinamikasının formalaşmasında oynadığı əsas rolunu vurğulayır və tədqiqat Cənubi Qafqazda enerji infrastrukturunun iqtisadi inkişafın əsas hərəkətverici qüvvəsi və geniş Avrasiya kontekstində geosiyasi dəyişikliklərin katalizatoru kimi əhəmiyyətini vurğulayır.

***Açar sözlər:** Cənub Qaz Dəhlizi, Azərbaycan enerji diplomatiyası, qaz ehtiyatları, Avropa enerji diversifikasiyası, enerji marşrutlarının əhəmiyyəti*

Gunay Gulmammadova
Baku State University
master student
gunaygulmammadova7@gmail.com

Energy projects existing in the South Caucasus and their geopolitical significance

Abstract

Located in the South Caucasus region at the crossroads of Europe and Asia, Azerbaijan has emerged as a key player in the global energy landscape by leading transformative projects with significant geopolitical implications, chief among these initiatives being the Southern Gas Corridor (SGC), a massive infrastructure effort aimed at diversifying Europe's energy sources and reducing its dependence on Russian gas is an initiative. Anchored by the Shah Deniz gas field in the Caspian Sea, SGC includes the South Caucasus Pipeline, the Trans Anatolian Pipeline and the Trans Adriatic Pipeline. This complex network not only facilitates the transportation of Azerbaijani natural gas to European markets, but also serves as a support for broader efforts to strengthen

energy security and regional cooperation. By positioning itself as a reliable energy supplier, Azerbaijan seeks to strengthen its geopolitical position and strengthen economic partnerships, ultimately contributing to stability and prosperity in the South Caucasus and beyond.

The purpose of this study is to analyze existing energy projects in the South Caucasus region and clarify their geopolitical significance, and by using a comprehensive research methodology that includes a combination of literature review, case studies, and stakeholder interviews, the current status of energy initiatives such as Baku-Tbilisi-Ceyhan (BTC) oil in the study region. evaluates its situation, problems and prospects. pipeline and Southern Gas Corridor (SGC). The results highlight the key role these projects play in shaping geopolitical dynamics by diversifying energy supply routes, expanding regional cooperation, and influencing the strategic interests of key actors, and the study underscores the importance of energy infrastructure in the South Caucasus as a key driver of economic development and a catalyst for geopolitical change in the broader Eurasian context.

Keywords: *Southern Gas Corridor, Azerbaijan energy diplomacy, gas reserves, European energy diversification, importance of energy routes*

Giriş

Cənubi Qafqazda enerji infrastrukturunun inkişafı regionun iqtisadi inkişafının və geosiyasi əhəmiyyətinin əsas aspekti olmuşdur. Son bir neçə onillikdə Azərbaycan, Gürcüstan və Ermənistan kimi ölkələr enerji ilə bağlı obyektlərin tikintisinə və genişləndirilməsinə, boru kəmərlərinin, elektrik stansiyalarının və ötürücü xətlərin mürəkkəb şəbəkəsinin yaradılmasına əhəmiyyətli dərəcədə sərmayə qoyublar.

Əsas layihələrdən biri Avropanın qaz təchizatının şaxələndirilməsinə və Rusiya qazından asılılığın azaldılmasına yönəlmiş monumental təşəbbüs olan Cənub Qaz Dəhlizidir (SGC). Bu dəhliz Xəzər dənizindən təbii qazın Avropaya nəqlini təmin edən Trans-Anadolu Boru Kəməri (TANAP) və Trans-Adriatik Boru Kəməri (TAP) daxil olmaqla, bir-biri ilə əlaqəli bir neçə boru kəməridən ibarətdir. Bu boru kəmərlərinin inkişafı Cənubi Qafqazda enerji təhlükəsizliyini gücləndirməklə yanaşı, həm də region və Avropa ölkələri arasında iqtisadi əlaqələri gücləndirib (1).

Bakı-Tbilisi-Ceyhan (BTC) boru kəməri və Cənubi Qafqaz Boru Kəməri (CQBK) regionun enerji infrastrukturunun tərkib hissəsidir. BTC boru kəməri xam neftin Xəzər dənizindən Aralıq dənizinə nəqlini asanlaşdırır və ənənəvi qaynar nöqtələrdən yan keçən strateji marşrut təmin edir. Eyni zamanda, CQBK təbii qazı Azərbaycandan Türkiyəyə və daha sonra Avropaya nəql etməklə həm istehsalçı, həm də istehlakçı ölkələr üçün enerji mənbələrinin şaxələndirilməsinə töhfə verir.

Cənubi Qafqazda enerji infrastrukturunun genişləndirilməsi ənənəvi qalıq yanacaqlarla məhdudlaşmır. Region su elektrik, külək və günəş enerjisi də daxil olmaqla bərpa olunan enerji mənbələrinin inkişafını fəal şəkildə davam etdirir. Gürcüstan kimi ölkələr daha davamlı və şaxələndirilmiş enerji qarışıqına töhfə verərək, bol su ehtiyatlarını hidroenergetika üçün istifadə etməyə sərmayə qoyublar. Bərpa olunan enerjiyə doğru bu addım qlobal tendensiyalara uyğun gəlir və regionun qalıq yanacaq bazarlarında baş verən dəyişikliklərə qarşı dayanıqlılığını artırır.

Cənubi Qafqazda enerji infrastrukturunun inkişafı regional əməkdaşlıqla sıx bağlıdır. Azərbaycan, Gürcüstan və Türkiyə arasında üçtərəfli tərəfdaşlıq kimi region ölkələri arasında əməkdaşlıq səyləri transsərhəd layihələrin uğurla həyata keçirilməsinə şərait yaradıb. Bu təşəbbüslər tək-cə enerji təhlükəsizliyini gücləndirmir, həm də Cənubi Qafqazda iqtisadi inteqrasiyanı və siyasi sabitliyi təşviq edir.

Azərbaycan Respublikası Heydər Əliyevin uzaqgörən rəhbərliyi ilə çoxvektorlu xarici siyasətin əsasını qoydu və bu siyasət xalqın beynəlxalq aləmdə nüfuzunun möhkəmlənməsində mühüm rol oynadı. Çevik ittifaqlarla səciyyələnən bu strateji yanaşma Azərbaycanın Cənubi Qafqazda mövqeyini gücləndirməklə yanaşı, həm də resursları dövlət müstəqilliyinin möhkəmləndirilməsinə və yeni potensialların açılmasına səmərəli şəkildə yönəltdi. Prezident İlham Əliyev sələfinin irsini davam etdirərək Avropa İttifaqı (Aİ) ilə milli maraqlara uyğun bərabərhüquqlu və qarşılıqlı faydalı münasibətləri gücləndirən xarici siyasət strategiyasını məharətlə həyata keçirmişdir (Adıgözəlov, 2021: 3-4).

İkinci Qarabağ müharibəsindəki son uğur regionun geosiyasi mənzərəsini əsaslı şəkildə yenidən formalaşdıraraq Azərbaycana regional əməkdaşlıq üçün yeni imkanlar və yeni inkişaf dövrünə yol açdı. Prezident Əliyev bu dəyişiklikləri düzgün qəbul edir və bildirir ki, “İkinci Qarabağ müharibəsinin nəticələri region üçün yeni reallıqlar yaradıb”. Uzunmüddətli sülh üçün mühüm şərtlərin yaranması Azərbaycanın regional təsir imkanlarını artırmaqla yanaşı, Aİ ilə əməkdaşlığın genişləndirilməsi üçün imkanlar açdı.

Azərbaycanın Aİ ilə möhkəm əlaqələri müxtəlif sektorları, o cümlədən enerji, investisiya və ticarəti əhatə edir və beynəlxalq təşkilatı ölkənin əsas ticarət tərəfdaşlarından biri kimi qeyd edir. Avropa bazarlarına etibarlı xam neft tədarükçüsü kimi Azərbaycan yaxın gələcəkdə Aİ üzv dövlətlərinə təbii qaz tədarük etməyi planlaşdıraraq öz rolunu daha da artırmağa hazırdır. Bu enerji tərəfdaşlığı təkcə Azərbaycanın iqtisadi gücünü gücləndirmir, həm də Aİ-nin enerji təhlükəsizliyinə töhfə verir, iki qurum arasında simbiotik əlaqələri gücləndirir. Müxtəlif birgə proqram və layihələrin uğurla həyata keçirilməsi Azərbaycan-Avropa İttifaqı tərəfdaşlığının dərinliyini və möhkəmliyini vurğulayır. Enerji sahəsində əməkdaşlıqdan tutmuş birgə sərmayələrə və ticarət təşəbbüslərinə qədər bu müəssisələr ortaq tərəqqi və inkişafa qarşılıqlı sadıqlıyı nümayiş etdirir. Azərbaycanın milli maraqları ilə Aİ-nin məqsədləri arasında strateji uyğunluq bu çiçəklənən münasibətlərin təməl daşına çevrilib (3).

Heydər Əliyev kimi liderlər tərəfindən seçilən və Prezident İlham Əliyev tərəfindən davam etdirilən Azərbaycanın çoxvektorlu xarici siyasəti diplomatik ustalıqla özünü sübut etdi. Beynəlxalq əlaqələri məharətlə idarə etməklə və Aİ kimi qurumlarla tərəfdaşlığa üstünlük verməklə Azərbaycan təkcə öz maraqlarını təmin etmir, həm də regional sabitliyə və qlobal əməkdaşlığa fəal töhfə verir. Millət bu strateji diplomatiya yolu ilə getməyə davam etdikcə, Avropa İttifaqı ilə genişlənmiş əməkdaşlıq və ortaq rifah perspektivləri ümidverici olaraq qalır.

Avropa İttifaqının Şərq Tərəfdaşlığı ölkələri ilə münasibətlərində suverenlik və ərazi bütövlüyü əsas prinsiplər kimi dayanır və Azərbaycan bu prinsiplərin davamlı müdafiəçisi olub. Azərbaycan və Aİ arasında 2018-ci il “Tərəfdaşlıq Prioritetləri” sənədində müstəqillik, suverenlik, ərazi bütövlüyü və beynəlxalq səviyyədə tanınmış sərhədlərin toxunulmazlığına sadıqlıq vurğulanıb. Azərbaycan Prezidentinin köməkçisi Hikmət Hacıyev Aİ-nin Azərbaycanın ərazi bütövlüyünə tarixi dəstəyini vurğulayaraq, bu dəstəyin bariz təzahürü kimi Brüssel Sammitini və “Tərəfdaşlıq Prioritetləri” sənədini göstərib. Azərbaycanın bu prinsiplərə sadıqlıyı onun Şərq Tərəfdaşlığı sammitlərindəki qəti mövqeyində özünü büruzə verir. 2020-ci il iyunun 18-də, 44 günlük Vətən Müharibəsindən bir qədər əvvəl keçirilən sammit Azərbaycanın sarsılmaz mövqeyini nümayiş etdirdi. Azərbaycan Aİ-nin bir çox üzv dövlətləri ilə sıx əməkdaşlıq edən fəal tərəfdaş ölkə olmasına baxmayaraq, öz ərazi bütövlüyünü müdafiə etməkdə qətiyyətli olmuşdur. Aİ ilə yeni tərəfdaşlıq sazişinin imzalanması üçün aparılan danışıqlar xüsusi vurğulanıb ki, bu da əlaqələrin dərinliyini və tərəfdaşlıqda əldə edilən irəliləyişi göstərir.

Prezident İlham Əliyev sammitdəki çıxışında Qarabağ probleminin sülh yolu ilə həlli üçün yekun xəbərdarlıqlar edib. O, BMT Təhlükəsizlik Şurasının qətnamələrinə və beynəlxalq sənədlərə əməl etməyin vacibliyini vurğulayaraq, Azərbaycanın diplomatik qətnaməyə sadıqlıyını vurğulayıb. Bununla belə, o, Ermənistanın işğal etdiyi ərazilərdə qeyri-qanuni məskunlaşma siyasətinə də toxunub, Qarabağı Azərbaycanın ayrılmaz hissəsi kimi təsdiqləyib. Bu çıxış sadəcə diplomatik bəyanat deyil, Avropa tribunasında Ermənistana son xatırlatma idi və uzun müddətdir davam edən münaqişənin həllinin aktuallığını vurğulayırdı.

Enerji mənbələrinin şaxələndirilməsi.

Cənubi Qafqazda enerji mənbələrinin şaxələndirilməsi davamlı və müxtəlif enerji portfellərinə qlobal keçidi əks etdirən region ölkələri üçün strateji imperativ kimi ortaya çıxdı. Ənənəvi olaraq qalıq yanacaqlardan asılı olan Azərbaycan, Gürcüstan və Ermənistan kimi dövlətlər enerji təhlükəsizliyini artırmaq və ətraf mühitə təsirləri azaltmaq üçün getdikcə daha çox alternativ mənbələrə sərmayə qoyurlar. Bu diversifikasiya təkcə qlobal enerji bazarlarının dəyişkənliyinə cavab deyil, həm də iqlim dəyişikliyinə yumşaltmaq üçün beynəlxalq səylərə uyğundur (4).

Su elektrik enerjisi Cənubi Qafqazda enerji mənbələrinin şaxələndirilməsinə mühüm töhfə verən kimi seçilir. Bol su ehtiyatlarına malik olan Gürcüstan kimi ölkələr elektrik enerjisi istehsal etmək üçün çayların gücündən istifadə ediblər. Hidroenergetika layihələri təkcə bərpa olunan və etibarlı enerji mənbəyi təmin etmir, həm də qlobal davamlılıq məqsədlərinə uyğun olaraq istixana qazları emissiyalarının azaldılmasına töhfə verir.

Bölgədə külək və günəş enerjisi getdikcə daha da şaxələndirilir. Cənubi Qafqaz ölkələri sərəncamında olan zəngin təbii ehtiyatlardan istifadə etmək üçün külək stansiyalarına və günəş parklarına sərmayə qoyurlar. Bu bərpa olunan mənbələr həm ekoloji problemləri, həm də enerji təhlükəsizliyi ehtiyacını həll etməklə ənənəvi qalıq yanacaqlara təmiz və davamlı alternativ təqdim edir.

Yerli bərpa olunan mənbələrin inkişafı ilə yanaşı, Cənubi Qafqaz enerji mənbələrinin şaxələndirilməsini asanlaşdırmaq üçün regional əməkdaşlıqda fəal iştirak edir. Bir-birini birləşdirən elektrik şəbəkələrinin tikintisi kimi transsərhəd layihələr bərpa olunan enerji resurslarının ölkələr arasında bölüşdürülməsinə imkan verir. Bu əməkdaşlıq enerji təhlükəsizliyini artırır və regiondakı ölkələr arasında iqtisadi inteqrasiyanı gücləndirir.

Cənubi Qafqazda enerji mənbələrinin şaxələndirilməsinin geosiyasi nəticələri dərinidir. Bu ölkələr spesifik enerji təchizatçılarından asılılığını azaltdıqca qlobal enerji bazarlarında daha çox çeviklik və sövdələşmə gücü əldə edirlər. Bu dəyişiklik həm də xarici təzyiqlərə və geosiyasi gərginliyə qarşı həssaslığı minimuma endirərək davamlı iqtisadi inkişaf üçün daha möhkəm zəmin yaradır.

Bununla belə, şaxələndirmə prosesini çətinliklər müşayiət edir. Bərpa olunan enerji mənbələrinin fasiləli təbiəti sabit və davamlı enerji təchizatını təmin etmək üçün enerji saxlama texnologiyasında irəliləyişləri tələb edir. Bundan əlavə, ənənəvi qalıq yanacaqlardan keçid qurulmuş sənayelərin müqaviməti ilə üzləşə bilər və yerli icmalara sosial-iqtisadi təsirin idarə edilməsi üçün diqqətli planlaşdırma tələb edir.

Regional Enerji Əməkdaşlığı.

Cənubi Qafqazda Regional Enerji Əməkdaşlığı iqtisadi inkişafın təşviqi, enerji təhlükəsizliyinin artırılması və region ölkələri arasında diplomatik əlaqələrin qurulması üçün təməl daşı kimi meydana çıxıb. Əməkdaşlıq ilk növbədə Azərbaycan, Gürcüstan və Ermənistanı əhatə edir, hər biri resursdan maksimum istifadə etmək və güclü enerji şəbəkəsi yaratmaq üçün transsərhəd enerji layihələrində fəal iştirak edir (5).

Regional enerji əməkdaşlığının diqqətəlayiq nümunələrindən biri Azərbaycan, Gürcüstan və Türkiyə arasında üçtərəfli tərəfdaşlıqdır. Bu əməkdaşlıq mühüm layihələrin, o cümlədən Bakı-Tbilisi-Ceyhan (BTC) neft kəməri və təbii qaz üçün Cənubi Qafqaz Boru Kəmərinin (CQBK) uğurla həyata keçirilməsi ilə nəticələnib. Bu layihələr təkcə enerji ehtiyatlarının nəqlini asanlaşdırmır, həm də iqtisadi əlaqələri gücləndirir və regional sabitliyə təkan verir.

Cənub Qaz Dəhlizi (CQD) bir çox ölkəni əhatə edən regional enerji əməkdaşlığının daha bir mühüm təzahürüdür. Azərbaycandan Avropaya qədər uzanan SGC-yə Trans-Anadolu Boru Kəməri (TANAP) və Trans-Adriatik Boru Kəməri (TAP) daxildir. Bu bir-birinə bağlı şəbəkə təkcə Avropanın qaz təchizatını diversifikasiya etmir, həm də Cənubi Qafqaz ölkələrinin daha geniş regionun enerji təhlükəsizliyinin təmin edilməsində birgə səylərini nümayiş etdirir.

İkitərəfli və üçtərəfli tərəfdaşlıqdan əlavə, çoxtərəfli təşəbbüslər regional enerji əməkdaşlığına töhfə verir. Bir neçə Cənubi Qafqaz ölkəsini özündə birləşdirən Enerji İcması enerji bazarlarının inteqrasiyasını, infrastrukturun inkişafını və enerji siyasətlərinin uyğunlaşdırılmasını təşviq edir. Bu səylər iqtisadi artımı və sabitliyi gücləndirərək, qüsursuz və bir-biri ilə əlaqəli enerji mənzərəsi yaratmaq məqsədi daşıyır.

Cənubi Qafqazda regional enerji əməkdaşlığı diplomatik dialoqu və qarşılıqlı anlaşmanı əhatə etmək üçün fiziki infraqurudan kənara çıxır. Bölgədəki ölkələr enerji təhlükəsizliyi, infrastrukturun inkişafı və ətraf mühitin davamlılığı kimi ümumi problemlərin həllində birgə səylərə səbəb olan paylaşılan resursların və qarşılıqlı asılılığın strateji əhəmiyyətini qəbul edirlər.

Regional enerji əməkdaşlığı çoxsaylı faydalar versə də, problemlər hələ də qalmaqdadır. Geosiyasi gərginliklər, tarixi münaqişələr və fərqli milli maraqlar tərəqqiyə mane ola bilər. Bu çətinliklərə baxmayaraq, əməkdaşlığa davam edən öhdəlik Cənubi Qafqazda enerjinin inkişafına vahid yanaşmanın ümumi faydalarının və uzunmüddətli üstünlüklərinin tanınmasından xəbər verir.

Geosiyasi təsirlər.

Cənubi Qafqazda enerji layihələrinin geosiyasi nəticələri regional və qlobal siyasətin dinamikasını formalaşdıran geniş nəticələrə malikdir. Regionun Avropa, Asiya və Yaxın Şərq arasında yerləşən strateji yeri onu enerji oyununda mühüm oyunçuya çevirir. Cənub Qaz Dəhlizi (CQD) və digər əsas infrastruktur layihələri ittifaqlara, asılılıqlara və güc dinamikasına təsir etməklə Cənubi Qafqazın geosiyasi əhəmiyyətini artırır (6).

Əsas geosiyasi təsirlərdən biri enerji təchizatı marşrutlarının şaxələndirilməsidir ki, bu da Avropa dövlətlərinin Rusiya enerji mənbələrindən asılılığını azaldır. Cənub Qaz Dəhlizi TANAP və TAP kimi boru kəmərləri ilə Xəzər və Mərkəzi Asiya qazının Avropaya çatdırılması üçün alternativ marşrut yaradır. Bu, Rusiyanın Avropaya enerji təchizatı marşrutları üzərində monopoliyasını azaldır və bununla da Rusiyanın ənənəvi olaraq saxladığı geosiyasi təsir rıçaqlarını dəyişdirir.

Bundan əlavə, Cənubi Qafqaz enerji layihələri yeni ittifaqlar və tərəfdaşlıqları gücləndirir. Azərbaycan əsas enerji ixracatçısı kimi BTC boru kəməri kimi layihələr vasitəsilə Türkiyə və Qərbi dövlətləri ilə əlaqələri gücləndirib. Bu ittifaqlar təkcə enerji tranzit marşrutlarının təhlükəsizliyini təmin etmir, həm də regional sabitliyə və qlobal siyasətə təsir edən geosiyasi uyğunlaşmalar yaradır.

Digər tərəfdən, enerji layihələri həm də geosiyasi gərginliyin potensial sahələrini təqdim edir. Rusiya və İran da daxil olmaqla regional güclər arasında rəqabətli maraqlar nəzarət, giriş və təsir üzərində mübahisələrdə özünü göstərə bilər. Cənubi Qafqaz, Avrasiyanın enerji landşaftında hökmranlıq uğrunda daha geniş mübarizəni əks etdirən, rəqabət aparan geosiyasi istəklər üçün döyüş meydanına çevrilir (Baxşəliyev, 2021: 1-3).

Cənubi Qafqazda həyata keçirilən enerji layihələri region ölkələri arasında münasibətlərə də təsir edir. Enerji infrastrukturunu üzrə əməkdaşlıq qarşılıqlı fayda gətirsə də, mövcud siyasi və etnik gərginliyi daha da gücləndirə bilər. Boru kəmərlərinin mürəkkəb şəbəkəsi diplomatik incəlik və münaqişələrin həlli mexanizmlərinə ehtiyacı vurğulayaraq mübahisə mənbəyinə çevrilə bilər.

Bundan əlavə, Cənubi Qafqaz enerji layihələri Rusiya enerjisindən asılılığını azaltmaq istəyən Avropa ölkələrinin geosiyasi hesablamalarına təsir göstərir. Regiondan keçən alternativ marşrutların inkişafı Avropa dövlətlərinin enerji təhlükəsizliyini artırır və Rusiya ilə siyasi gərginlikdən irəli gələn zəiflikləri azaldır.

Enerji Tranziti Marşrutları və Dəhlizləri.

Cənubi Qafqazda enerji tranzit marşrutları və dəhlizləri enerji resurslarının istehsalçı ölkələrdən istehlak bazarlarına hərəkətinin asanlaşdırılmasında mühüm rol oynayır. Regionun əsas enerji istehsal edən ölkələr və yüksək tələbatlı istehlak bazarları arasında strateji yerləşməsi onu müxtəlif enerji mənbələri üçün əsas tranzit mərkəzinə çevirərək, iqtisadi və geosiyasi dinamikanı formalaşdırıb (Brüsseldə Azərbaycan-Avropa İttifaqı Əməkdaşlıq Şurasının 17-ci iclası keçirilib”, 2020: 2).

Cənub Qaz Dəhlizi (CQD) Cənubi Qafqazda mühüm enerji tranziti marşrutu kimi seçilir. Trans-Anadolu Boru Kəməri (TANAP) və Trans-Adriatik Boru Kəməri (TAP) kimi boru kəmərlərindən ibarət olan SGC Xəzər dənizindən təbii qazın Avropa bazarlarına çıxmasına imkan verir. Bu, təkcə Avropanın qaz təchizatını şaxələndirmir, həm də onun ənənəvi marşrutlardan asılılığını azaldır, enerji təhlükəsizliyini artırır və regionda geosiyasi tarazlığa töhfə verir.

Bakı-Tbilisi-Ceyhan (BTC) neft kəməri Cənubi Qafqazda Xəzər dənizini Aralıq dənizi ilə birləşdirən digər mühüm enerji tranzit dəhlizidir. Bu boru kəməri Qara dənizdən keçən ənənəvi marşrutlardan yan keçərək neft ixracı üçün alternativ yol təqdim edir. BTC boru kəməri nəql variantlarını şaxələndirməklə regional sabitliyə töhfə verir və geosiyasi gərginliyin enerji tranzitinə təsirini azaldır.

Cənubi Qafqaz həm də region ölkələrini birləşdirən bir-birinə bağlı elektrik şəbəkələri ilə elektrik enerjisinin nəqlində mərkəzi yer tutur. Bu, enerji resurslarının mübadiləsini asanlaşdırır,

şəbəkənin etibarlılığını artırır və iqtisadi əməkdaşlığı təşviq edir. Azərbaycan və Gürcüstanı birləşdirən transsərhəd elektrik enerjisinin ötürülməsi layihələri regional inteqrasiyanın təşviqində enerji tranzit marşrutlarının əhəmiyyətini nümayiş etdirir.

Cənubi Qafqazdakı bu tranzit marşrutları və dəhlizləri təkcə enerji resursları üçün boru kimi xidmət etmir, həm də daha geniş geosiyasi təsirlərə malikdir. Onlar istehsalçı və tranzit ölkələr arasında münasibətlərə, eləcə də tranzit və istehlakçı ölkələr arasındakı dinamikaya təsir göstərir. Bu dəhlizlərin inkişafı və genişləndirilməsi regionun iqtisadi inkişafına, gəlir axınının təmin edilməsinə və iş yerlərinin açılmasına töhfə verir.

İqtisadi və geosiyasi faydalara baxmayaraq, enerji tranzit marşrutlarının saxlanması və təhlükəsizliyinin təmin edilməsində problemlər mövcuddur. Geosiyasi gərginliklər, regional münaqişələr və potensial pozulmalar bu dəhlizlərin sabitliyi üçün risklər yaradır. Ona görə də enerji resurslarının Cənubi Qafqaz vasitəsilə etibarlı və təhlükəsiz nəqlini təmin etmək üçün beynəlxalq əməkdaşlıq və diplomatik səylər mühüm əhəmiyyət kəsb edir (9).

Cənubi Qafqaz regionunda enerji layihələri iqtisadi, geosiyasi və ekoloji amillərin mürəkkəb qarşılıqlı təsirini əks etdirən mürəkkəb problemlər və imkanlar mənzərəsini təqdim edir. Bu ikili dinamikanın naviqasiyası bu strateji mövqedə yerləşən regionda enerji sektorunun davamlı inkişafı və uğuru üçün vacibdir.

Çətinliklər:

1. **Geosiyasi mürəkkəbliklər:** Cənubi Qafqaz tarixi və müasir geosiyasi gərginliklərə yad deyil. Uzun müddətdir davam edən Ermənistan-Azərbaycan münaqişəsi kimi mübahisələr və münaqişələr enerji layihələrinin irəliləməsinə mane ola bilər. Geosiyasi incəliklər uğurlu enerji təşəbbüsləri üçün lazım olan sabitliyi təmin etmək üçün diqqətli diplomatiya və münaqişələrin həllini tələb edir.

2. **Ekoloji Mülahizələr:** Enerji layihələrinin, xüsusən də qalıq yanacaqlardan asılı olan layihələrin inkişafı ekoloji problemlər yaradır. Karbohidrogenlərin hasilatı və nəqli ekoloji təsir göstərə bilər, iqlim dəyişikliyi ilə bağlı narahatlıqlar isə daha təmiz enerji mənbələrinə keçidi tələb edir. Enerji inkişafı və ətraf mühitin davamlılığı arasında tarazlığın yaradılması davamlı problemdir.

3. **Maliyyə Riskləri:** Enerji layihələri çox vaxt maraqlı tərəfləri maliyyə risklərinə məruz qoyaraq əhəmiyyətli ilkin investisiyalar tələb edir. İqtisadi qeyri-müəyyənliklər, siyasi qeyri-sabitlik və bazaradakı dalğalanmalar layihələrin maliyyə dayanıqlığına təsir göstərə bilər. Aдекват maliyyələşdirmənin təmin edilməsi və investisiya risklərinin idarə edilməsi diqqətli planlaşdırma və beynəlxalq əməkdaşlıq tələb edir.

4. **Texnoloji maneələr:** Qabaqcıl texnologiyaların, xüsusən də bərpa olunan enerji sahəsində mənimsənilməsi texnoloji problemlər yaradır. Ən müasir texnologiyaların inkişafı və inteqrasiyası təcrübə və infrastruktur tələb edir. Enerji layihələrinin səmərəliliyini və etibarlılığını təmin etmək üçün texnoloji maneələri aradan qaldırmaq vacibdir.

İmkanlar:

1. **Enerji Mənbələrinin Diversifikasiyası:** Cənubi Qafqazda su elektrik, külək, günəş və qalıq yanacaqlar da daxil olmaqla müxtəlif enerji resursları var. Enerji qarışığının şaxələndirilməsi enerji təhlükəsizliyini artırmaq, artan tələbləri ödəmək və qlobal davamlılıq məqsədlərinə töhfə vermək imkanı təqdim edir. Bərpa olunan enerji mənbələrinin tətbiqi regionu ekoloji cəhətdən şüurlu enerji təcrübələrində lider kimi yerləşdirə bilər (Bayramov, 2020: 1).

2. **Regional İqtisadi İnteqrasiya:** Enerji layihələri Cənubi Qafqaz ölkələri və onların qonşuları arasında artan iqtisadi inteqrasiya üçün imkanlar yaradır. Enerji resurslarının inkişafı və bölüşdürülməsində birgə səylər ümumi iqtisadi faydalara, sabitliyin və əməkdaşlığın gücləndirilməsinə səbəb ola bilər. Enerji layihələri ilə bağlı infrastrukturun inkişafı daha geniş iqtisadi artıma kömək edir.

3. **Qlobal Enerji Bazarına Çıxış:** Cənubi Qafqazın enerji tranziti marşrutu kimi strateji yerləşməsi region ölkələrinə qlobal enerji bazarında mühüm rol oynamaq imkanı yaradır. Xəzər regionundan Avropaya və onun hüdudlarından kənara resursların hərəkətinin asanlaşdırılması bu xalqların geosiyasi əhəmiyyətini artırır və iqtisadi imkanlar verir.

4. ****Texnoloji İnnovasiya və Ekspertiza:**** İnnovativ texnologiyaların tətbiqi və investisiya qoyuluşu Cənubi Qafqazı enerji sektorunda texnoloji təcrübə mərkəzi kimi yerləşdirə bilər. Bu, beynəlxalq əməkdaşlıq və tərəfdaşlıqları cəlb edər, bilik mübadiləsini təşviq edər və regionun rəqabət qabiliyyətini artırır. Enerji sektorunda ixtisaslı işçi qüvvəsinin inkişafı regionun innovasiya potensialını daha da gücləndirir.

Yekun olaraq, Cənubi Qafqaz enerji sektorundakı çağırışlar və imkanlar strateji planlaşdırma, beynəlxalq əməkdaşlıq və davamlılığa sadıqlıq tələb edən dinamik mənzərə yaradır. Bu mürəkkəblikləri uğurla idarə etmək regionun iqtisadi artım, regional əməkdaşlıq və texnoloji tərəqqi potensialını açar (11).

Tədqiqat metodu.

Cənubi Qafqazda enerji layihələrinin öyrənilməsində istifadə olunan tədqiqat metodu texniki, iqtisadi və geosiyasi amilləri nəzərə alan çoxölçülü yanaşmanı əhatə edir. Azərbaycan, Gürcüstan və Ermənistan kimi ölkələri əhatə edən bu region resursla zəngin əraziləri yüksək tələbatlı bazarlarla birləşdirən mühüm enerji tranzit mərkəzi kimi meydana çıxıb. Geosiyasi baxımdan bu enerji layihələrinin əhəmiyyətli təsiri var, çünki onlar çox vaxt regional siyasi dinamika və qlobal enerji təhlükəsizliyi ilə qarışır. Cənubi Qafqazın Avropa, Asiya və Yaxın Şərqi kəsişməsində yerləşən strateji yerləşməsi tədqiqata mürəkkəbliyi qatı əlavə edir, geosiyasi münasibətlərin, regional münaqişələrin və əsas qlobal oyunçuların maraqlarının hərtərəfli təhlilini tələb edir. Enerji layihələri və geosiyasi amillər arasında qarşılıqlı əlaqəni başa düşmək regional sabitliyə, iqtisadi inkişafa və daha geniş geosiyasi mənzərəyə potensial təsirləri qiymətləndirmək üçün çox vacibdir.

Tədqiqatın nəticəsi.

Cənubi Qafqazda enerji layihələri üzrə tədqiqatların nəticələri enerji infrastrukturunun inkişafı ilə geosiyasi dinamika arasında nüanslı qarşılıqlı əlaqəni ortaya qoyur. Xüsusilə boru kəmərləri və tranzit marşrutlarını əhatə edən bu layihələr regional geosiyasətin formalaşmasında əsas komponentlər kimi meydana çıxıb.

Nəticələr göstərir ki, uğurlu enerji təşəbbüsləri iqtisadi artıma, enerjinin şaxələndirilməsinə və Azərbaycan və Gürcüstan kimi iştirak edən ölkələr üçün siyasi təsirin artmasına kömək edir. Əksinə, regionda geosiyasi gərginlik, xüsusilə Ermənistan-Azərbaycan, Dağlıq Qarabağ münaqişəsi bu cür layihələrin fasiləsiz həyata keçirilməsinə mane ola bilər. Bundan əlavə, nəticələr böyük güclərin mühüm enerji dəhlizləri üzərində təsir və nəzarət uğrunda mübarizə apardığı Cənubi Qafqazın qlobal enerji strategiyalarında daha geniş geosiyasi əhəmiyyətini vurğulayır. Nəticədə, tədqiqat Cənubi Qafqazda siyasətin müəyyən edilməsinə və beynəlxalq əməkdaşlığa nüanslı yanaşmanın zərurətini vurğulayaraq enerji inkişafı ilə geosiyasi sabitlik arasında mürəkkəb əlaqəni vurğulayır (12).

Nəticə

Cənubi Qafqazda enerji layihələri regional və qlobal dinamikada əsas element kimi çıxış edərək dərin geosiyasi əhəmiyyətə malikdir. Azərbaycan, Gürcüstan və Ermənistan kimi ölkələri birləşdirən region strateji baxımdan enerji resursları, xüsusilə neft və təbii qaz üçün tranzit qovşağı kimi mövqə tutur.

Bakı-Tbilisi-Ceyhan (BTC) neft kəməri və Cənub Qaz Dəhlizi kimi təşəbbüslər enerji resurslarının nəqlini asanlaşdırmaqla yanaşı, siyasi ittifaqlar və təsirlər formalaşdırır. Cənubi Qafqaz enerji ilə zəngin Mərkəzi Asiya və Xəzər regionunu Avropanın enerji istehlak edən bazarları ilə birləşdirən həlledici əlaqə rolunu oynayır. Nəticə etibarilə, bu layihələr regional sabitliyə və qlobal enerji təhlükəsizliyinə təsir edən müxtəlif aktorların nəzarət və təsir uğrunda mübarizə apardığı geosiyasi şahmat parçalarına çevrilir. Cənubi Qafqazda iqtisadi maraqların, ittifaqların və tarixi gərginliyin mürəkkəb şəbəkəsi bu kritik geosiyasi kəsişmədə enerji ehtiyaclarının geosiyasi reallıqlarla balanslaşdırılmasının mürəkkəbliyini vurğulayır.

Ədəbiyyat

1. “Azərbaycan Prezidenti İlham Əliyevin və Avropa İttifaqı Şurasının Prezidenti Şarl Mişelin birgə mətbuat konfransı”. (2021). Bakı: Azərbaycan qəzeti, 23 iyul, s.2-3.
2. Adıgözəlov, K. (2021). “Avropa İttifaqı – Azərbaycan münasibətləri: Prezident İlham Əliyevin təşəbbüsləri yeni perspektivlər açır”. Bakı: Xalq qəzeti, 9 iyun, s.3-4.
3. “Azərbaycan və Avropa İttifaqı qarşılıqlı faydalı əməkdaşlıq münasibətlərinin inkişaf etdirilməsində maraqlıdır”. (2020). Bakı: Azərbaycan qəzeti, 27 sentyabr, 2 s.
4. “Avropa İttifaqı Gəncə şəhərinə mülki insanların həlak olması və yaralanması ilə nəticələnmiş hücumu pisləyib”. (2020). Bakı: Azərbaycan qəzeti, 18 oktyabr, 8 s.
5. “Azərbaycanla Avropa İttifaqı arasında əməkdaşlığın perspektivləri barədə fikir mübadiləsi aparıldı”. (2021). Bakı: Azərbaycan qəzeti, 11 mart, 1 .
6. “Azərbaycanın Baş prokuroru Avropa İttifaqının ölkəmizdəki nümayəndəliyinin rəhbəri ilə görüşüb”. (2020). Bakı: Azərbaycan qəzeti, 20 oktyabr, 5 s.
7. Baxşəliyev, R. (2021). “İlham Əliyev diplomatiyasının təntənəsi. Azərbaycanın Avropa İttifaqı və Rusiya ilə münasibətlərinin yeni inkişaf mərhələsinə qədəm qoyması yüksələn beynəlxalq nüfuzun göstəricisidir”. Bakı: Azərbaycan qəzeti, 24 iyul, s.1-3.
8. Brüsseldə Azərbaycan-Avropa İttifaqı Əməkdaşlıq Şurasının 17-ci iclası keçirilib”. (2020). Bakı: Azərbaycan qəzeti, 20 dekabr, 2 s.
9. "Belçikada Azərbaycan, Ermənistan və Aİ Şurası liderlərinin görüşü baş tutub". (2021). 15 dekabr. <https://report.az/xarici-siyaset/belcikada-azerbaycan-ermenistan-ve-ai-surasi-liderlerinin-gorusu-baslayib/>
10. Bayramov, V. (2020). “Avropa İttifaqı ilə əməkdaşlıq Azərbaycanın xarici siyasətinin əsas prioritetlərindəndir”. Bakı: Xalq qəzeti, 27 sentyabr, 1 s.
11. "Brüsseldə İlham Əliyevin Avropa İttifaqı Şurasının Prezidenti Şarl Mişel və Ermənistan baş naziri Nikol Paşinyan ilə nahar əsnasında birgə görüşü olub". (2021). 14 dekabr. <https://president.az/az/articles/view/54626>
12. 44 günlük Qarabağ müharibəsi zamanı Rusiyanın siyasəti - JSTOR. <https://www.jstor.org/stable/48673743>

Göndərilib: 13.11.2023

Qəbul edilib: 10.01.2024

DOI: <https://doi.org/10.36719/2663-4619/99/81-85>

Azər Şıxalıyev
Bakı Dövlət Universiteti
magistrant
azersh66@gmail.com

XARİCİ İQTİSADI ƏLAQƏLƏRDƏ GÖMRÜK NƏZARƏTİ VƏ ONUN TƏKMİLLƏŞDİRİLMƏSİ

Xülasə

Daim dəyişib inkişaf edən dünyada beynəlxalq münasibətlərin rolu böyükdür. Xarici əlaqələr, əsasən dünyanın inkişaf etmiş ölkələri ilə qarşılıqlı əlaqədə inkişaf edir və canlanır. Xarici iqtisadi əlaqələrin inkişafında gömrük işi, iqtisadi əlaqələr önəmli yerlərdən birini tutur.

Gömrük siyasətinin inkişafı xarici iqtisadi fəaliyyətin tənzimlənməsi mexanizminin beynəlxalq tələblərə uyğunlaşdırılması və dünyəvi qaydalara uyğun olaraq milli iqtisadiyyatın mənafeələrinin qorunması ilə əlaqələndirilir. Daxili bazarı xarici rəqabətdən və keyfiyyətsiz malların idxalından qorumaq üçün diqqətli tədbirlər görülməlidir. Bunun üçün beynəlxalq əməkdaşlıq üçün mümkün şərait yaradan gömrük rejimləri, sərbəst gömrük zonaları və sərbəst anbarın gömrük rejimləri də daxil olmaqla istehsalda bir sıra vasitələrdən istifadə edilə bilər.

Açar sözlər: xarici iqtisadi əlaqələr, gömrük siyasəti, gömrük tarifi, gömrük nəzarəti

Azer Shikhaliyev
Baku State University
master student
azersh66@gmail.com

Customs control in foreign economic relations and its improvement

Abstract

The role of international relations is great in the constantly changing and developing world. Foreign relations develop and revive mainly in interaction with the developed countries of the world. In the development of foreign economic relations, customs affairs and economic relations occupy one of the most important places.

The development of the customs policy is connected with the adaptation of the mechanism of regulation of foreign economic activity to international requirements and the protection of the interests of the national economy in accordance with secular rules. Careful measures should be taken to protect the domestic market from foreign competition and the importation of inferior goods. A number of tools can be used in production, including customs regimes, free customs zones and free warehouse customs regimes for this, which create possible conditions for international cooperation.

Keywords: foreign economic relations, customs policy, customs tariff, customs control

Giriş

Xarici ticarətdə ölkənin gömrük xidməti gəlir yığımı, ticarət siyasəti tətbiqi, sağlamlıq və ictimai təhlükəsizlik kimi bir çox funksiyaları yerinə yetirir. Xarici ticarətin fəaliyyətində əsas mərhələlərdən biri malların və nəqliyyat vasitələrinin dövlət sərhəd buraxılış məntəqələrindən keçməsidir. Bu prosesdə gömrük nəzarətinin düzgün şəkildə tətbiq olunması çox mühüm əhəmiyyətə malikdir.

Xarici ticarət əməliyyatlarında gömrük nəzarətinin düzgün şəkildə həyata keçirilməsi bir tərəfdən ölkənin xarici ticarət balansının tərtib olunmasında, digər tərəfdən ölkənin tərəfdaş olduğu ölkələrlə ticarət siyasətinin reallaşdırılması mexanizmlərini öyrənmək üçün vacib rol oynayır. Bu

prosesin yerinə yetirilməsi həm də milli iqtisadiyyatın zəruri mümkün qeyri - münasib şəraitdən qorunmasını təmin etməklə ölkənin xarici iqtisadi əlaqələrinin statistikasını və onun daxili bazarının quruluşunu müəyyən etməyə imkan verir.

Ölkənin iqtisadi təhlükəsizliyini təmin etmək, daxili bazarı qorumaq və ölkədə istehsalı dəstəkləmək üçün gömrük nəzarətinin hərtərəfli şəkildə həyata keçirilməsi vacib şərtlərdən biridir (Shapiro, 2000: 83). Gömrük orqanlarının ən böyük funksiyası ixracata nəzarət etmək və malların keyfiyyətini qiymətləndirməkdir. Bu vəziyyətdə dünya iqtisadiyyatındakı vəziyyəti yaxşılaşdırmaq üçün ilk növbədə idxal və ixracın, təşkilat və firmalara xarici investisiyaların strukturunu yenidən qurmaq lazımdır. Azərbaycanın gömrük siyasəti ölkədəki iqtisadi və siyasi vəziyyətə təsir göstərən bütün amillərə əsaslanır. Bu günə qədər demək olar ki, bütün ixrac qaydaları ləğv edilmişdir. Lakin ixrac kvotalarının və tariflərinin ləğvi gömrük orqanlarının ixrac əməliyyatlarına reaksiya göstərməməsi demək deyil. Ölkədən kapital axınının qarşısını yalnız iqtisadi metodlarla almaq mümkün deyil. İxrac məhsullarının geri qaytarılması problemi ən vacib problemlərdən biri olaraq qalır (Şəkəraliyev, Şəkəraliyeva, 2014: 76).

Xarici iqtisadi əlaqələrin tənzimlənməsinin əsas vasitələri.

Xarici iqtisadi fəaliyyət dedikdə ticarət, müştərək sahibkarlıq, müxtəlif növ xidmətlərin göstərilməsi və beynəlxalq əməkdaşlıq, xarici iqtisadi əlaqələrin reallaşmasının, istehsal, təşkilati iqtisadi və operativ kommersiya üsullarının məcmusunu özündə birləşdirir.

Xarici iqtisadi fəaliyyətin tənzimlənmə sistemində istifadə olunan vasitələri aşağıdakı kimi qruplaşdırmaq olar (Səmədzadə, 1998: 33):

1. İqtisadi vasitələr: gömrük rüsumları, milli əmtəə istehsalçılara maliyyə yardımları;
2. Texniki vasitələr: texniki norma və standartlar, standartlara uyğun təyinetmə üsulları və təhlükəsizlik normaları, əmtəənin sertifikatlaşdırma sistemləri, ətraf mühitin mühafizəsi ilə bağlı tədbirlər;
3. Milli ixracatçılara və ixrac üçün əmtəə istehsal edən istehsalçılara yardım tədbiri;
4. Valyuta-maliyyə tədbirləri: bank uçot dərəcəsi və borc faizlərini nəzərə almaqla milli valyuta tənzimləmələrinə təsir göstərmək, valyuta məhdudiyətləri.

Dünya təcrübəsinin təşkili göstərir ki, xarici iqtisadi fəaliyyətin inzibati tənzimlənmə vasitələri yalnız fəvqəladə şəraitdə effektivdir, normal iqtisadi inkişaf şəraitində isə inzibati vasitələr iqtisadi vasitələr arasındakı müsbət iqtisadi vasitələrin xeyrinə dəyişir. Lakin bu halda xarici iqtisadi fəaliyyətin tənzimlənmə vasitələrindən konkret şəraitin tələbləri baxımından kompleks şəkildə istifadə olunması daha məqsədəuyğun sayılır (Allahverdiyev, Qafarov, 2002: 89).

Ümumilikdə, xarici ticarətin tənzimlənməsi metodları iki qrupa - iqtisadi və inzibati tənzimlənmə metodlarına bölünür:

İqtisadi tənzimlənmə metodları ticarət siyasətinin iqtisadi alətlərinin - gömrük tariflərinin, vergilərin tətbiqinə əsaslanır. Bu vasitələrdən istifadə etməklə dövlət xarici iqtisadi fəaliyyət subyektlərinin iqtisadi maraqlarına və müvafiq olaraq, onların davranışına təsir edir. Eyni zamanda onların tam operativ müstəqilliyi saxlanılır.

Tarif tənzimlənmə metodunda dövlət xarici ticarət dövryyəsinə idxal olunan malların qiyməti vasitəsi ilə təsir göstərir.

Belə ki, tariflərin tətbiqi idxal mallarının qiymətini yüksəldir, amma alıcılarda bahalı xarici mal, yaxud ucuz yerli mal almaq seçimini saxlayır. Tarif tənzimlənmə metodu əsas etibarlı ilə daxili bazarın xarici rəqabətin zərərli təsirindən mühafizə olunmasına yönəlib.

Xarici iqtisadi fəaliyyətdən daxilolmalar - gömrük rüsumları, yığımları, dövlət büdcəsinin əhəmiyyətli hissəsini təşkil edir (Makhovikova, 2016: 144).

Xarici iqtisadi əlaqələrin tənzimlənməsinin ən mühüm vasitəsi gömrük rüsumları olduğundan onları müəyyən edərkən ilk növbədə bu rüsumların iqtisadi xarakteri, onların yerinə yetirməli olduğu funksiyalar və eləcə də idxal olunan malların xarakteri, texniki səviyyəsi ciddi nəzərə alınmalıdır.

Xarici iqtisadi əlaqələrdə gömrük rüsumları, gömrük nəzarəti və onun təkmilləşdirilməsi.

Hər bir ölkənin gömrük xidməti onun gömrük siyasəti ilə müəyyən olunur. Gömrük siyasəti bir sıra vasitələrlə reallaşdırılır. Bu vasitələr aşağıdakı kimi sıralanmışdır: əmtəə məhsullarının sərhəddən keçirilməsi qaydaları, gömrük nəzarətinin həyata keçirilməsi üsulları və s.

Gömrük sərhədindən keçirilən mallar ölkənin təhlükəsizliyinə əməl olunaraq həyata keçirilir. Bu, gömrük normaları adlanır.

İdxal və ixrac olunan məhsullarının qiymətinə və bununla bağlı xarici ticarətin səmərəli fəaliyyətinə həlledici təsir göstərən amillərdən əsası dövlətin gömrük siyasəti və gömrük tarifləridir.

Gömrük siyasəti ölkənin ümumi iqtisadi siyasətinin ayrılmaz tərkib hissəsi kimi çıxış edir. Bazar münasibətlərinin formalaşması və inkişafı şəraitində gömrük siyasəti daxili iqtisadi vəzifələrin yerinə yetirilməsi üçün böyük əhəmiyyət kəsb edir. Belə ki, gömrük siyasəti milli iqtisadiyyatın hərtərəfli inkişafını stimullaşdırmaqla yanaşı, formalaşmaqda olan ölkənin iqtisadiyyatını xaricdən daxil ola biləcək destruktiv elementlərdən və ədalətsiz rəqabətin zərərli təsirlərindən qorumaq vəzifəsini də yerinə yetirir (Nuriyev, Şəkərəliyev, Əliyev, 2003: 140).

Gömrük siyasəti ölkənin iqtisadi siyasətinin mühüm tərkib hissəsi olmaqla yanaşı, respublikanın gömrük ərazisində mal mübadiləsinin tənzimlənməsi və gömrük nəzarəti vasitələrindən effektiv istifadə edilməsi ilə daxili bazarın müdafiəsi üçün ticari-siyasi məsələlərin həlli, milli iqtisadiyyatın inkişafının stimullaşdırılması, dövlətin iqtisadi siyasətinin əsas məsələlərinin həllinə təkan vermək məqsədi güdür. Gömrük siyasətinin mahiyyəti öz əksini gömrük - tarif qanunvericiliyində, müxtəlif istiqamətli beynəlxalq gömrük birlikləri və münasibətlərinin yaradılmasında, sərbəst gömrük və ticarət zonalarının təşkil edilməsində tapır. Gömrük siyasəti dövlətin iqtisadi və xarici ticarət siyasətinin ayrılmaz hissəsidir və buna görə də hökumətin ümumi iqtisadi strategiyasının məqsəd və vəzifələrindən asılıdır.

Müasir mərhələdə gömrük siyasətinin əsas xüsusiyyəti yeni iqtisadi münasibətlərə keçidlə əlaqədar olaraq onun forma və məzmununda yeniliklər edilməsi, tarixən qazanılmış müsbət keyfiyyətlərin qorunub saxlanması və beynəlxalq təcrübənin nailiyyətlərindən istifadə olunması əsasında təkmilləşdirilməsidir. Gömrük siyasətinin inkişafı xarici iqtisadi fəaliyyəti tənzimləmə mexanizminin beynəlxalq tələblərə uyğunlaşdırılması və milli iqtisadiyyatın maraqlarının dünyəvi qaydalar nəzərə alınmaqla müdafiəsi ilə bağlıdır (Khalipov, 2013: 129).

Gömrük siyasətinin həyata keçirilməsinin əsas vasitələri gömrük rüsumları, yığımları (tarif və ya iqtisadi tənzimlənmə), gömrük rəsmiləşdirilməsi və gömrük nəzarəti əməliyyatları, xarici ticarətin lisenziyalaşdırılması və kvotalaşdırılması (qeyri-tarif və ya inzibati tənzimlənmə) təcrübəsi ilə bağlı olan müxtəlif gömrük əməliyyatlarıdır.

Xarici ticarətin və xarici-iqtisadi fəaliyyətin tənzimlənməsinin klassik vasitəsi gömrük - tarif tənzimlənməsidir. Gömrük - tarif tənzimlənməsi ayrı-ayrı sahələrin xarici rəqabətdən qorunmasına və xarici firmaların üstünlüyünün neytrallaşdırılmasına yönəldilmiş xarici ticarət siyasətinin baş alətidir (Nuriyev, 2000: 89).

Gömrük - tarif tənzimlənməsinin əsas aləti gömrük tarifləridir.

Gömrük tarifi aşağıdakı qaydalar əsasında müəyyən edilir:

1. Tamamilə və ya qismən xarici iqtisadi fəaliyyətin mal nomenklaturasına əsaslanan və malların ticarəti ilə bağlı tarif tədbirlərinin tətbiqi məqsədilə xüsusi sahələri tənzimləyən qanunvericilik aktları ilə müəyyən edilmiş digər nomenklatura;

2. Xarici iqtisadi fəaliyyətin mal nomenklaturasının əhatə etdiyi mallara tətbiq olunması nəzərdə tutulan avtonom və ya konvensiya idxal gömrük rüsumları;

3. Xarici iqtisadi fəaliyyətin mal nomenklaturası;

4. Müəyyən ölkələrlə, yaxud beynəlxalq təşkilatlarla bağlanmış beynəlxalq müqavilələrdə nəzərdə tutulmuş preferensial tarif tədbirləri;

5. Müəyyən ölkələrə, yaxud beynəlxalq təşkilatın üzv ölkələrinə münasibətdə birtərəfli qaydada qəbul edilən preferensial tarif tədbirləri;

6. Müəyyən mallar üzrə gömrük rüsumlarının azaldılmasını, yaxud gömrük rüsumlarından azad edilməni təmin edən tədbirlər;

7. Müəyyən malların xüsusiyyətləri, yaxud son istifadəsi ilə əlaqədar olaraq, müvafiq qanunvericiliklə müəyyən edilmiş güzəştli tarif rejimi;

8. Kənd təsərrüfatını, ticarəti və başqa sahələri tənzimləyən qanunvericiliklə müəyyən edilmiş digər tarif tədbirləri (9).

Xarici iqtisadi əlaqələrdə vergi və gömrük nəzarəti proseslərinin rəqəmsallaşdırılması dövlətə şəffaflığı artırmağa imkan verir. Gömrük əməliyyatlarının real vaxt rejimində izlənilməsi və identifikasiyası, gömrük ödənişlərinin yığınının artırılması və sadələşdirilməsi statistik məlumatların maraqlarına və müvafiq olaraq, onların davranışına təsir edir. Bu tədbirlər bazar münasibətlərinin təbiətinə daha çox uyğun gəlir. Tarif tənzimləmə metodunda dövlət xarici ticarət dövryyəsinə idxal olunan malların qiyməti vasitəsi ilə təsir göstərir. Belə ki, tariflərin tətbiqi idxal mallarının qiymətini yüksəldir, amma alıcılarda bahalı xarici mal, yaxud ucuz yerli mal almaq seçimini saxlayır. Tarif tənzimləmə metodu əsas etibarlı ilə daxili bazarın xarici rəqabətin zərərli təsirindən mühafizə olunmasına yönəlib. Xarici ticarətin tənzimlənməsinin tarif metodu xarici ticarətin ÜTT (Ümumdünya Ticarət Təşkilatı) tərəfindən müəyyən edilmiş prinsiplərinə də uyğundur. Bu tənzimləmə metodunun əsasında, adından da göründüyü kimi, gömrük tarifləri durur (Heydərov, Həsənov, 2003: 230).

İqtisadi siyasətin tərkib hissəsi olan gömrük - tarif siyasəti, gömrük nəzarəti yerli sahibkarlığı, istehlakçıların mənafeyini, dövlətin iqtisadi maraqlarını da nəzərə almaqla xarici ticarət əlaqələrinin tənzimlənməsinə xidmət edir.

Gömrük nəzarətinin həyata keçirilməsi üzrə tədbirlərin effektivliyi gömrük nəzarətinin lazımı səviyyədə təşkilindən asılıdır. Gömrük nəzarətinin təşkili - gömrük orqanları tərəfindən mallar və nəqliyyat vasitələrinin gömrük sərhəddindən keçirilməsi ilə əlaqədar, effektiv gömrük nəzarətinin təmin edilməsi üçün lazım olan şəraitin yaradılması üzrə həyata keçirilən tədbirlər kompleksidir. Bu kompleksə gömrük nəzarətinin həyata keçirilməsi üçün zəruri olan gömrük və gömrükətrafi infrastrukturun yaradılması da daxildir. Gömrük nəzarətinin təşkili aşağıdakı tədbirlərin həyata keçirilməsini nəzərdə tutur (Məhərrəmov, Aslanov, 2001: 350):

- Gömrük sərhəddindən keçirmənin yeri və vaxtının müəyyən edilməsi;
- Gömrük nəzarətinin həyata keçirilməsi yeri və vaxtının müəyyən edilməsi;
- İdxal –ixrac əməliyyatlarının həyata keçirilməsi haqqında məlumat verilməsi qaydalarının müəyyən edilməsi;
- Mallar, nəqliyyat vasitələri və onların sənədlərinin gömrük orqanlarına təqdim edilməsinin yeri, vaxtı və çatdırılma üsullarının müəyyən edilməsi;
- Mallar və nəqliyyat vasitələrinin gömrük nəzarətinə götürülməsi, müvəqqəti saxlama anbarına yerləşdirilməsi qaydalarının müəyyən edilməsi;
- Gömrük nəzarətinin texnoloji sxeminin hazırlanması və s (Azərbaycan Respublikası Gömrük Məcəlləsi, 2001).

Nəticə

Xarici iqtisadi fəaliyyətin tənzimləmə mexanizminin beynəlxalq standartlara uyğunlaşdırılması və yerli iqtisadiyyatın maraqlarının dünyəvi qanunlar nəzərə alınmaqla müdafiə olunması vacibdir. Belə ki, yerli bazarı xarici rəqabətin zərərli təsirindən qorumaq və keyfiyyətsiz əmtəələrin idxalının qarşısını almaq məqsədilə hərtərəfli düşünülmüş məsələlər öz həllini tapmalıdır.

Gömrük nəzarəti gömrük rejimlərinə dair yeni qanunvericilik aktlarının qəbul olunması, gömrük rəsmiləşdirilmə əməliyyatlarının sadələşdirilməsi və təkmilləşməsi üçün vacib elementlərdən biridir. Bundan başqa qanunverici aktlarla gömrük yoxlaması, gömrük baxışı, bir sözlə gömrük nəzarətinin sürətliliyinin təmin olunması, yüklərin təyinat məntəqələrinə çatdırılmasına nəzarətin avtomatlaşdırılması, gömrük rejimlərinə uyğun rəsmiləşdirilmə qaydalarının müəyyənlişməsi nəzərə alınmalıdır.

Ədəbiyyat

1. Shapiro, N. (2000). Integratsiya stran SNG: politicheskyy i ekonomiko – teoreticheskyy aspekt, ME i MO. №7, s.81-85.
2. Şəkərəliyev, A.Ş., Şəkərəliyeva, Z.A. (2014). Gömrük işinin təşkili və idarə edilməsi. Bakı: “Elm”, 160 s.
3. Səmədzadə, Z.Ə. (1998). Azərbaycanın xarici iqtisadi əlaqələri. Bakı: “İqtisadiyyat və həyat” jurnalı.
4. Allahverdiyev, H.P., Qafarov, K.S. (2002). Milli İqtisadiyyatın Dövlət Tənzimlənməsi. Dərslük. Bakı: “Elm”, 342 s.
5. Makhovikova, G.A. (2016). Tamozhennoe delo. Uchebnik. M.: Yurait, 422 s.
6. Nuriyev, C.Q., Şəkərəliyev, A.Ş., Əliyev, A.Ə. (2003). Gömrük Ekspertizası. Dərslük. Bakı: “Elm”, 423 s.
7. Khalipov, S.V. (2013). Tamozhennoe pravo: uchebnik. Bazovyi kurs. M.: Yurait-Izdat, 322 s.
8. Nuriyev, C. (2000). Beynəlxalq iqtisadi əlaqələrin hüquqi tənzimlənməsi. Bakı.
9. <https://www.customs.gov.az>.
10. Heydərov, K.F., Həsənov, C.Q. (2003). “Azərbaycan Gömrük xidməti yeni dünya təsərrüfat münasibətləri şəraitində” (dərslük). Bakı: “Elm”, 230 s.
11. Məhərrəmov, A.M., Aslanov, H.H. (2001). Xarici iqtisadi fəaliyyətin tənzimlənməsi. Dərs vəsaiti. Bakı: “Elm və təhsil”, 350 s.
12. Azərbaycan Respublikası Gömrük Məcəlləsi. (2001). Bakı: Hüquq ədəbiyyatı.

Göndərilib: 21.11.2023

Qəbul edilib: 28.01.2024

DOI: <https://doi.org/10.36719/2663-4619/99/86-91>

Nihat Əşrəfov
Bakı Dövlət Universiteti
magistrant
ashrafovnihat@gmail.com

BİRBAŞA XARİCİ İNVESTİSİYALARIN AZƏRBAYCAN İQTİSADİYYATINA TƏSİRİNİN TƏHLİLİ

Xülasə

Bu məqalədə birbaşa xarici investisiyaların həcmi, inkişafı və Azərbaycan iqtisadiyyatına təsirləri təhlil olunub araşdırılacaqdır. Onu da qeyd edək ki, bu tədqiqat işində ilk növbədə Azərbaycan iqtisadiyyatı haqqında ümumi məlumat veriləcək, Azərbaycana birbaşa xarici investisiyaların ölçüləri müəyyən olunacaq, daha sonra isə ölkəmizə birbaşa xarici investisiyaların mövcud vəziyyəti, investisiya strategiyaları və onların iqtisadi təsirləri təhlil olunacaqdır. Mövzu ilə bağlı ədəbiyyat təhlili aparıldıqdan sonra Azərbaycanda iqtisadi artım və birbaşa xarici investisiyalar arasında əlaqə təhlil ediləcəkdir. Qeyd edək ki, Azərbaycan üzrə 1991-2023-cü illər üzrə statistik datalar Dünya Bankından əldə edilmişdir. Məqalədə yekun olaraq Azərbaycan iqtisadiyyatının bu istiqamətdə son inkişaf perspektivləri SWOT təhlili ilə araşdırılacaq və ölkənin investisiya mühiti haqqında məlumat veriləcəkdir.

Açar sözlər: *birbaşa xarici investisiyalar, Azərbaycan iqtisadiyyatı, iqtisadi artım, birbaşa xarici investisiyalara təsir edən amillər, iqtisadiyyatın şaxələndirilməsi, qeyri-neft sektoru, ÜDM*

Nihat Ashrafov
Baku State University
master student
ashrafovnihat@gmail.com

Analysis of the impact of foreign direct investments on the economy of Azerbaijan

Abstract

The present discourse aims to examine and analyze the extent, trajectory, and effects of foreign direct investments on the economy of Azerbaijan. Note that the present state of foreign direct investments in our nation, investment strategies, and their economic impacts will all be examined in this research project after basic facts about the Azerbaijani economy and the extent of foreign direct investments in Azerbaijan are provided. Following a review of relevant literature, an analysis of the relationship between economic growth and foreign direct investments in Azerbaijan will be conducted. The World Bank provided the statistical data for Azerbaijan from 1991 to 2023, which should be highlighted. Lastly, the essay will present information about the investment climate in the nation and use a SWOT analysis to assess the most recent development prospects of Azerbaijan's economy in this regard.

Keywords: *foreign direct investments, economy of Azerbaijan, economic growth, factors influencing foreign direct investments, economic diversification, non-oil sector, GDP*

Giriş

Xarici kapital qoyuluşları bir ölkənin xarici mənbələrdən əldə edə biləcəyi və sonradan ödəmək üçün iqtisadi gücünə əlavə oluna biləcək maliyyə və ya texniki resurslar kimi müəyyən edilə bilər. Qeyd etmək lazımdır ki, xarici kapital qoyuluşları iki yerə bölünür: *dolayı xarici investisiyalar (portfel investisiyaları)* və *birbaşa xarici investisiyalar*. Dolayı xarici investisiyalar, faiz gəlirləri, dividendlər və ya kapital gəlirləri əldə etmək üçün ölkədə səhmlər, istiqrazlar və müddətli depozitlər kimi maliyyə aktivlərinə investisiya qoyan xarici investorlardır (Allahverdiyev, 2015: 59-

71). Birbaşa xarici investisiyalar başqa ölkələrdə daimi və ya uzunmüddətli iqtisadi maraqlar əldə etmək və yaradılacaq müəssisənin idarə edilməsində fəal söz sahibi olmaq məqsədilə bir ölkədə rezident olan şəxslər və ya qurumlar tərəfindən qoyulan investisiyalardır. Birbaşa xarici investisiya investor və ya biznesin xarici ölkədə yeni biznes qurması, mövcud yerli biznesi satın alması və ya mövcud biznesdə tərəfdaş olmasıdır (Kərimova, 2013: 112-117).

Xarici kapital qoyuluşları arasında birbaşa investisiyalar daha mühüm yer tutur. Çünki dolayı sərmayələr ölkəni tez bir zamanda tərk edə və hətta maliyyə böhranlarına səbəb ola bilsə də, birbaşa investisiyalar uzunmüddətli daimi iqtisadi gəlir əldə etməyi və ən əsası kapital, yeni texnologiya, idarəetmə bacarıqları, məşğulluq və ixracat təmin etməyi hədəfləyir (3). Bazar artımı, bazar nizam-intizamı, xarici bazarlara çıxış və risklərin bölüşdürülməsi kimi bir çox faydalar təmin edir. Bu səbəbdən bütün ölkələr, xüsusən də inkişaf etməmiş və inkişaf etməkdə olan ölkələr birbaşa xarici kapital investisiyalarını cəlb etməyə çalışırlar.

Təhlil.

1991-ci ilin sonlarında Sovet Sosialist Respublikaları İttifaqının (SSRİ) dağılmasından sonra beynəlxalq iqtisadi və siyasi tarazlığın elementinə çevrilməyə başlayan Azərbaycanda iqtisadiyyatın daha da inkişaf etdirilməsi üçün cəhdlər edilmiş və ölkə iqtisadiyyatı liberal perspektivdən azad bazar şərtlərinə uyğun olaraq yenidən qurulmuşdur. Yenidənqurma prosesinin həm real bazarlara, həm də maliyyə bazarlarına yönəldiyi ölkə regionda xarici investisiyaların ilk dayanacaq nöqtəsinə çevrilib. 1994-cü ildə imzalanmış “Əsrin müqaviləsi” ilə başlayan Azərbaycanın xarici kapital qoyuluşları, xüsusilə enerji sektoruna qoyuluşu uğurla davam etdirilir. 2004-cü ildən başlayaraq digər sektorlara daxili və xarici investisiyaların cəlb edilməsini təşviq etmək üçün inkişaf proqramları həyata keçirilir (Bağırov, 2015: 118-125).

Xarici şirkətlər 1995-2001-ci illərdə Azərbaycan iqtisadiyyatına təxminən 5,87 mlrd. dollar sərmayə qoyublar. Bu investisiyaların 78 faizi birbaşa investisiyalar, 22 faizi isə maliyyə kreditləri olmuşdur. Birbaşa investisiyaların 73 faizi neft sənayesinə yönəldilmişdir. Qeyd edək ki, Azərbaycan iqtisadiyyatında xarici kapitalın ÜDM-də yüksək çəkisi var. 1996-2001-ci illərdə xarici investisiyaların ÜDM-ə nisbəti 31%-dən 36%-40%-ə yüksəlmişdir. 1998-ci illə müqayisədə 1999 və 2000-ci illərdə azalan xarici investisiyaların ölkəyə axını 2000-ci ilin son aylarından etibarən yenidən artmağa başlamışdır. Qanunlarda edilən bəzi dəyişikliklər, gömrük və vergi dərəcələrinin qismən aşağı salınması və bu prosesin davam etdirilməsi, xarici kapitalın qorunması və bununla bağlı dövlət tərəfindən atılan addımlar xarici kapitalın artmasına təkan vermişdir (Piriyeva, 2022: 28-37).

Dünya Bankının və Böyük Britaniyanın “*Oxford Analytical*” şirkətinin apardığı hesablamalara görə, keçid dövrünün on ili ərzində Azərbaycan Mərkəzi və Şərqi Avropa və Mərkəzi Asiyanın 26 keçmiş sosialist ölkəsi arasında xarici investisiyaların həcminə görə beşinci yeri tutmuşdur. Azərbaycana yatırılan xarici sərmayənin ümumi həcmi Polşa, Rusiya, Macarıstan və Çexiya kimi dövlətlərdən daha yüksək olmuşdur (Əlixanov, 2020: 22-27).

Xüsusilə enerji sektoruna və neft-kimya sahələrinə investisiyalar artmaqda davam edir. Ancaq digər sahələrdə, xüsusilə qida və tekstil sektorlarında investisiya mühitini istənilən səviyyəyə qaldırmaq mümkün olmamışdır. Bu məsələ bəzi baxımdan investorlar üçün dezavantaj kimi görünə bilər, xüsusilə bazar payı və bazara ilk giriş kimi səbəblərlə bir çox cəhətdən üstünlük kimi də qəbul edilə bilər. Xarici investorlar ölkəyə dəvət olunur və onlara hər cür şərait vəd edilir. Ümumiyyətlə, Azərbaycanda xarici kapital müsbət qarşılır. Qeyd etmək lazımdır ki, neft sektoruna böyük həcmdə xarici sərmayənin yatırılması nəticəsində Azərbaycan keçmiş sovet respublikaları arasında ən sürətlə inkişaf edən iqtisadiyyatlardan birinə çevrilmişdir. Azərbaycan iqtisadiyyatında artım neft sektoru və neft sektoru, nəqliyyat sektorları və bir qədər də kənd təsərrüfatı sektoru ilə bağlı tikinti fəaliyyətlərindən irəli gəlir (Bağırov, 2015: 79-84).

Son onillikdə Azərbaycan iqtisadiyyatı üçün birbaşa xarici investisiyalar həmişə mühüm əhəmiyyət kəsb edib. Birbaşa xarici sərmayələr, xüsusən də karbohidrogenlərə yönəldilməsi dövlət investisiyalarının dəstəyi ilə ölkənin iqtisadi artımına mühüm töhfədir. Ölkəyə birbaşa xarici investisiya qoyuluşunda neft sektoru mühüm rol oynayır. İddia etmək olar ki, neft sektoruna

investisiyaların azalması ölkəyə birbaşa xarici investisiyaların azalması ilə nəticələnmiş ola bilər. Ölkəyə yatırılan birbaşa xarici investisiyaların mühüm hissəsi neft sektoruna yönəlmişdir. Qeyd edək ki, ölkəyə birbaşa xarici investisiyalar əsasən resurs axtaran sənayelər tərəfindən motivasiya edilir. Neft sektorunun birbaşa xarici sərmayələrin cəlbədiçi məqamı olmasına baxmayaraq, bu vəziyyətin yeganə amilinin neft sektoru olduğunu iddia etmək mümkün deyil.

Mərkəzi Kəşfiyyat İdarəsinin hesablamalarına görə, 2016-cı ilin sonuna xarici dövlətlərin və şirkətlərin Azərbaycana birbaşa investisiyalarının (səhmlərinin) cəmi 65.98 mlrd. dollara, Azərbaycanda rezident şirkətlərin xarici ölkələrdəki birbaşa investisiyaların ümumi həcmi isə 2016-cı ilin sonuna qədər 14,22 mlrd. dollara çatmışdır. Azərbaycanda rezident şirkətlər xarici ölkələrdə 14,17 mlrd. Economist Intelligence Unit (EUI) hesablamalarına görə isə, 2022-ci ildə Azərbaycanda XBI ehtiyatı 100 mlrd. dollar, XBI ehtiyatının ümumi daxili məhsulda (ÜDM) payı 180%, adambaşına düşən XBI ehtiyatı isə 9911 dollar təşkil etmişdir (Fırat, 2017: 356).

İqtisadiyyatını və ixracını şaxələndirmək yolu ilə neft və qaz gəlirlərindən asılılığı azaltmağa çalışan, qeyri-neft sektorlarına, xüsusilə emal sənayesinə birbaşa xarici investisiyaların cəlb edilməsi xüsusi əhəmiyyət kəsb edir. Beləliklə, tamamilə məqsəduyğundur ki, hökumətin Milli İqtisadiyyat perspektivlərinin Strateji Yol Xəritəsi adlı planında qeyd olunan dörd göstəricidən birincisi 2025-ci ilə qədər qeyri-neft birbaşa xarici investisiyaların ÜDM-də 4 faiz payına çatmaqdır (<https://www.trade.gov/country-commercial-guides/azerbaijan-investment-climate-statement>).

UNCTAD-ın 2022-ci il Dünya İnvestisiya Hesabatına əsasən, 2021-ci ildə Azərbaycana XBI daxilolmaları 1,69 mlrd. ABŞ dollar olmuşdur. Həmin ildə XBI-nin ümumi ehtiyatı 32 mlrd. ABŞ dolları təşkil edib ki, bu da ölkənin ÜDM-nin 58%-ni təşkil etmişdir. Azərbaycan hökumətinin əsas prioritetlərindən biri ölkə iqtisadiyyatını şaxələndirmək və kənd təsərrüfatı, nəqliyyat, turizm və informasiya/kommunikasiya texnologiyalarına XBI cəlb etmək olsa da, Azərbaycana daxil olan vəsaitlər neft və qaz sektoruna yönəldilmişdir (10).

Azərbaycan hökuməti biznes mühitinin yaxşılaşdırılmasının vacibliyini vurğulayır. Xarici birbaşa investisiyaları təşviq etmək üçün Azərbaycanda biznes lisenziyaları və icazələrin verilməsi üçün vahid onlayn portal yaradılmışdır. Bu, struktur islahatları və antikorrupsiya islahatları fonunda baş verdi. Buna baxmayaraq, ölkə əmlakın qeydiyyatı, kreditlərin alınması, minoritar investorların müdafiəsi və müqavilələrin icrası sahəsində göstərdiyi səylərə görə UNCTAD tərəfindən ilk 25 islahatçı ölkədən biri kimi müəyyən edilmişdir. Rusiya Azərbaycanın tikinti, ticarət, xidmət, bank, sığorta, informasiya texnologiyaları, nəqliyyat və kənd təsərrüfatı sektorlarına böyük investisiyalar qoymaqladır (Azərbaycan Yerli Təchizatçılar və Xarici İnvestorlar Arasında Əlaqələrin Gücləndirilməsi, 2019: 34-62). Aİ Azərbaycan qazını Gürcüstan, Türkiyə və Avropa vasitəsilə nəql edəcək Cənub Qaz Dəhlizinin tikintisinə üstünlük verib. Bu yaxınlarda dəyişdirilmiş "Gömrük tarifi haqqında" qanuna əsasən, prioritet sahələr üçün əsaslı avadanlıq idxal edən sahibkarlar yeddi ilədək müddətə vergidən azad olunacaqdır. 2021-ci ildə Dağlıq Qarabağ bölgəsindəki münaqişə ilə bağlı Ermənistan, Azərbaycan və Rusiya tərəfindən üçtərəfli atəşkəs bəyannaməsi dərc edildikdən sonra Azərbaycan hökuməti əvvəllər Ermənistanın dəstəklədiyi separatçıların nəzarətində olan yaxınlıqdakı ərazilərə yeni sərmayələr yatırmağa çalışmaqdadır (Kərimova, 2013: 112-117).

Azərbaycan qanunvericiliyinə əsasən, xarici investisiyalar tam və qeyd-şərtsiz hüquqi müdafiəyə malikdir və xüsusi hallar istisna olmaqla, milliləşdirilə və ya mənimsənilə bilməz. Özəl qurumlar sərbəst şəkildə sahibkarlıq subyektlərində öz maraqlarını yarada, əldə edə və sərəncam verə bilərlər. Xarici vətəndaşlar, təşkilatlar və müəssisələr torpaq icarəyə götürə bilərlər, lakin onlara sahib ola bilməzlər. Azərbaycan hökuməti qeyri-qanuni özgəninkiləşdirmə yolu ilə ABŞ şəxsləri və ya qurumlarına qarşı heç bir ayrı-seçkilik nümunəsi göstərməyib. Birləşmiş Ştatlar və Azərbaycan arasında *İkitərəfli İnvestisiya Müqaviləsi (BIT)* ABŞ investorlarına *İnvestisiya Mübahisələrinin Həlli üzrə Beynəlxalq Mərkəzdən (ICSID)* istifadə etməklə investisiya mübahisələrini həll etmək üçün müraciət etmək imkanı verir. Beynəlxalq biznes mübahisələrini yerli məhkəmələr və ya mübahisələrin alternativ həlli yolu ilə həll etmək üçün tələb olunan orta vaxt geniş şəkildə dəyişir (Piriyeva, 2022: 28-37).

Qeyd etmək lazımdır ki, pandemiya sonrakı mühiti nəzərə alaraq, 2021-ci il xarici birbaşa investisiyaların axını baxımından nisbətən çətin hesab edilir. Qiymətləndirmədə müharibədən sonrakı dövr nəticəsində regional qeyri-sabitlik də mühüm rol oynamışdır. 2022-ci ildə ölkə iqtisadiyyatına ümumi investisiyaların həcmi əvvəlki ilin müvafiq dövrü ilə müqayisədə nominal ifadədə 11,88 faiz artaraq 15,67 mlrd. ABŞ dolları təşkil edib ki, bunun da 52 faizi xarici investisiyaların payına düşmüşdür. Xarici investisiyaların ümumi investisiyalarda xüsusi çəkisi 2021-ci ilin müvafiq dövrü ilə müqayisədə 5 faiz bəndi artmışdır. Hesabat dövründə ölkə iqtisadiyyatına xarici investisiyaların strukturunda birbaşa investisiyalar (64%) ən böyük payı tutmuşdur. Həmin dövrdə birbaşa xarici sərmayənin 84,05 faizi neft sektoruna, qalan hissəsi isə qeyri-neft sektorunun payına düşmüşdür (10).

Digər tərəfdən, neft qiymətlərinin yüksək olmasına baxmayaraq, son vaxtlar neft hasilatı azalıb və buna baxmayaraq, ölkənin enerji satışından əldə etdiyi gəlir 2014-cü ilə nisbətən aşağıdır. Pandemiya sonrakı mühiti nəzərə alaraq, 2022-ci il xarici birbaşa investisiyaların axını baxımından nisbətən çətin hesab edilib. Müharibədən sonrakı dövr nəticəsində yaranan regional qeyri-sabitlik də qiymətləndirmədə mühüm rol oynayıb. Azərbaycanda xarici birbaşa investisiyaların axınlarının mövcud vəziyyətini və onun Azərbaycan ÜDM-nə təsirini dərinlən başa düşmək üçün mövcud XBI vəziyyətinin SWOT təhlilini aparaq ("İnvestisiya fəaliyyəti haqqında" Azərbaycan Respublikasının Qanunu, 1995):

Güclü tərəflər:

- Azərbaycan Avropa və Asiya arasında strateji mövqeyə malikdir və bu onu birbaşa xarici investisiyalar baxımından cəlbedici istiqamətə çevirir.
- Ölkədəki zəngin təbii sərvətlər güclü enerji sektorunun inkişafına səbəb olmaqdadır.
- Azərbaycan xarici investorlar üçün əlverişli vergi rejimi, o cümlədən korporativ gəlir, əmlak və torpaq vergiləri üzrə yeddi ilədək müddətə güzəştlər və endirimlər təklif etməkdədir.

Zəif tərəflər:

- İqtisadiyyatın şaxələndirilməsi səylərinə baxmayaraq, Azərbaycan hələ də enerji sektorundan olduqca asılıdır və bu, onu qlobal neft və qaz qiymətlərindəki dalğalanmalara qarşı həssas edir.
- Ölkənin infrastrukturunu hələ də inkişaf etməkdədir ki, bu da xüsusən paytaxt Bakıdan kənar regionların investorlar üçün cəlbediciliyini aşağı salır.
- Ölkə regionun digər ölkələri ilə müqayisədə nisbətən kiçik bazar ölçüsünə malikdir.

İmkanlar:

- Azərbaycanda turizm, kənd təsərrüfatı və texnologiya kimi qeyri-neft sektorlarına investisiya yatırılır ki, bu da xarici investorlar üçün imkanlar yarada bilər.
- Azərbaycan regionun bir sıra ölkələri, o cümlədən Türkiyə və Rusiya ilə daha böyük bazarlara çıxışı təmin edə biləcək ticarət müqavilələri bağlamışdır.

Təhlükələr:

- Qlobal iqtisadi qeyri-müəyyənlik və regiondakı siyasi qeyri-sabitlik ölkəyə birbaşa xarici investisiya axınına təsir göstərə bilər.
- Dövlətin enerji sektoruna arxalanması üstünlük verməsi iqtisadi inkişaf baxımından problemlər yarada bilər.
- Dağlıq Qarabağla bağlı Ermənistanla davam edən münaqişə regionda xarici investorlar üçün geosiyasi risklər yarada bilər.

Azərbaycan xarici investorları cəlb etmək və iqtisadi artımı təşviq etmək üçün müxtəlif vergi və tənzimləyici tədbirlər həyata keçirmişdir. Əsas tədbirlərdən biri ölkənin digər ölkələrlə ikiqat vergitutma haqqında sazişləridir (DTA) ki, onlar bir ölkədə digər ölkənin rezidentləri tərəfindən əldə edilən gəlirlərin ikiqat vergiyə cəlb edilməsinin qarşısını almaq məqsədi daşıyır. İkiqat vergitutma eyni gəlir iki fərqli ölkə tərəfindən vergiyə cəlb edildikdə baş verir. Məsələn, əgər xarici şirkət hansısa ölkədə gəlir əldə edərsə, o, həm öz ölkəsində, həm də gəlirin əldə edildiyi ölkədə vergiyə cəlb oluna bilər. Bu, xarici ölkəyə investisiyanı daha az cəlbedici edə bilər, çünki şirkət eyni gəlirdən iki dəfə vergi ödəməlidir. İkiqat vergitutmanın qarşısını almaq üçün bir çox ölkələr digər ölkələrlə vergi müqavilələri bağlamışlar. Bu müqavilələr adətən ikiqat vergitutmanın azaldılması və

ya aradan qaldırılması üçün müddəaları ehtiva edir (məsələn, şirkətlərə öz ölkələrinin vergiləri üzrə xarici vergi kreditləri tələb etməyə icazə verilməsi və ya ölkələrdən birində vergilərdən azad olunmasının təmin edilməsi) (CESD Research Group, 2022: 81). Azərbaycanın bir çox ölkələrlə, o cümlədən Türkiyə, Rusiya, Belarusiya, Qazaxıstan, Qırğızıstan, Moldova, Almaniya, Belçika, İtaliya, Çin, BƏƏ, Hindistan, İran, Çexiya, Slovakiya və digərləri ilə bu cür sazişləri mövcuddur. İkiqat vergitutma sazişləri ümumiyyətlə dividendlər, faizlər və royaltilər üzrə vergilərin tutulması üzrə azalmalar və ya azadolmaları əhatə edir (13).

Nəticə

İqtisadi inkişafını həyata keçirmək üçün lazım olan kapital yığılması, idarəetmə bilikləri və texnoloji infrastruktur kimi bir çox elementlərə malik olmayan inkişaf etməkdə olan ölkələr bunları birbaşa xarici investisiyalarla əhatə etməyə çalışır və birbaşa xarici investisiyaları cəlb etmək üçün cəlbedici şərtlər təklif etməyə çalışırlar. Birbaşa xarici investisiyalar baxımından, qəbul edən ölkədə təbii ehtiyatların olması, fiziki infrastruktur, mal və xidmət bazarlarının həcmi, ixtisaslı və ucuz işçi qüvvəsi, hüquqi sistem, iqtisadi və siyasi sabitlik, liberallaşdırma siyasəti, beynəlxalq kapital hərəkətlərində sərbəstlik, özəlləşdirmə təbiiqləri, müqavilələrin təmin edilməsi, kamulaşdırma risklərinin azaldılması kimi bir çox faktor olduqca təsirli əhəmiyyətə malikdir. Birbaşa xarici sərmayələrə hansı amillərin nə şəkildə təsir etməsi və ya müəyyən amillərlə birbaşa xarici investisiyalar arasında əlaqənin müəyyən edilməsi ilə bağlı geniş ədəbiyyat olsa da, Azərbaycan üzrə aparılan tədqiqatlar olduqca məhduddur.

Birbaşa xarici investisiya axınının artması Azərbaycanda mövcud kapitalın kifayət qədər yığılmaması probleminin həlli kimi qiymətləndirilə bilər. Azərbaycan xarici borc almaq əvəzinə birbaşa xarici investisiya cəlb etməklə kapital axınını təmin edə bilər, həmçinin texnologiya transferi, iş yerlərinin yaradılması, ixracın aktivləşdirilməsi və idarəetmə bilikləri kimi birbaşa xarici investisiyaların faydalarından yararlanma bilər. Ölkəyə daxil olan birbaşa xarici investisiyaların daha çox neft və təbii qaz sektorlarına yönəldilməsi bu sektorlardan başqa digər sahələrin də inkişaf etməsinə səbəb olur. Odur ki, neft və təbii qaz sektorlarından başqa digər sektorlara birbaşa xarici investisiyaların cəlb edilməsini stimullaşdırmaqla iqtisadiyyatın vahid sektordan asılılığı azaldılmalıdır. Bunun üçün xarici investorlar üçün əlverişli investisiya mühiti yaradılmalıdır. İntestisiya mühitinin yaradılmasında siyasi və iqtisadi sabitlik, hüquqi və inzibati infrastruktur, şəffaflyq dərəcəsi, keyfiyyətli işçi qüvvəsi, əmək dəyəri, rəqabət şəraiti, korrupsiyaya qarşı mübarizə, liberal xarici ticarət, vergi dərəcələri və vergi güzəştləri kimi amillər nəzərə alınmalıdır.

Ədəbiyyat

1. Allahverdiyev, H. (2015). "Xarici investisiya fəaliyyətinin dövlət tənzimlənməsi problemləri". İqtisad elmləri: nəzəriyyə və praktika jurnalı. № 4, s.59-71.
2. Kərimova, T.İ. (2013). "İqtisadiyyatın investisiya potensialı: formalaşması və istifadə mexanizmləri". Dərslik. Bakı, s.112-117.
3. PwC "Doing Business and Investing in Azerbaijan Guide". February 2022.
https://www.pwc.com/az/en/publications/assets/DBG_Final_2022-02-10_.pdf
4. Bağırov, F.D. (2015). "İntestisiya anlayışı və mahiyyəti". Bakı: "Kooperasiya" elmi-praktiki jurnal, №3 (38), s.118-125.
5. Fırat, E. (2017). "Relationship Between Foreign Direct Investments and Economic Growth: The Azerbaijan Sample" International Conference on Eurasian Economies, pp.356-364.
6. Azerbaijan - Country Commercial Guide.
<https://www.trade.gov/country-commercial-guides/azerbaijan-investment-climate-statement>
7. Piriyeva, L. (2022). "Birbaşa xarici investisiya fəaliyyətinin investor ölkəyə təsiri: Azərbaycan nümunəsi". Bakı Dövlət Universiteti, s.28-37.
8. Əlixanov, A. (2020). "Xarici investisiyaların təhlili və qeyri-neft sektoru üzrə investisiyaların artırılmasının müasir istiqamətləri". İPƏK YOLU. № 3, s.22-27.

9. Azərbaycan Yerli Təchizatçılar və Xarici İvestorlar Arasında Əlaqələrin Gücləndirilməsi. (2019). OECD Eurasia Competitiveness Programme. Tədqiqata dair baxışlar, s.34-62.
10. <https://www.worldbank.org/en/publication/worldwide-governance-indicators#reports>
11. “İvestisiya fəaliyyəti haqqında” Azərbaycan Respublikasının Qanunu. (1995). Bakı şəhəri, 13 yanvar. № 952. Bakı: Qanunu. № 952.
12. CESD Research Group. (2022). FDI in Azerbaijan in 2021: Developments and Challenge, p.81-92.
13. 2020 Xarici İvestisiyanın Qorunması Haqqında Azərbaycan Respublikasının Qanunu. <https://e-qanun.az/framework/7001>

Göndərib: 07.11.2023

Qəbul edilib: 26.01.2024

DOI: <https://doi.org/10.36719/2663-4619/99/92-96>

Ceyran Quliyeva
Bakı Dövlət Universiteti
bakalavr
quliyevaceyran496@gmail.com

BEYNƏLXALQ SİYASİ MÜNASİBƏTLƏRİN DÜNYADA ROLU

Xülasə

Beynəlxalq münasibətlər — siyasi elmin bir qolu olub, beynəlxalq sistemdə dövlətlərin bir-biri ilə, eləcə də beynəlxalq hökumətlərarası təşkilatlar (BHT), transmilli korporasiyalar (TMK) və digər qeyri-dövlət aktorları ilə münasibətlərini öyrənir. XX əsrin əvvəllərində beynəlxalq münasibətlər dünya siyasətində ABŞ-ın rolunun artması ilə səciyyələnir. Bu dövrdə ABŞ-ın xarici siyasət fəaliyyətində Latın Amerikasını mərkəzi yer tuturdu. ABŞ Latın Amerikasını regionunda nüfuzunu artırmaq və öz ətrafında region dövlətlərini birləşdirmək siyasəti yürüdü. Bu illərdə ABŞ çəkiləcək Panama kanalı üzərində tək ağalığa qatmaq istəyirdi. O, bu istəyinə 1901-ci ildə İngiltərə ilə imzaladığı müqavilə ilə çatmış oldu. Bu müqaviləyə görə, kanalı ABŞ hökuməti və ya onun istəyinə uyğun olaraq xüsusi şirkətlər tikə bilərdilər.

1902-ci ildə ABŞ kanalın tikintisinə dair konsessiya hüququnu fransız şirkətindən satın aldı. 1903-cü ildə ABŞ və Kolumbiya hökumətləri müqavilə imzaladılar. Müqaviləyə görə, Kolumbiya hökuməti öz ərazisində Sakit okeandan Atlantik okeana qədər ərazidən çəkilən zolağı 99 il müddətinə ABŞ hökumətinə icarəyə verməli idi. Lakin Kolumbiya konqresi bu müqaviləni rədd etdi. Belə olduqda ABŞ Kolumbiyaya təzyiqlər göstərərək orada dövlət çevrilişi etdi. ABŞ-ın yardımı ilə Panama respublika elan edildi. ABŞ Panama Respublikasının müstəqilliyini tanıyaraq onunla münasibətlər qurdu. Kanal 1914-cü ildə istifadəyə verildi.

XX əsrin əvvəllərində ABŞ-ın nüfuzu Karib dənizi hövzəsi ölkələrində genişləndi. ABŞ hökuməti bu ölkələrin iqtisadi, siyasi və hərbi inkişafı üçün onlara kreditlər ayırdı. ABŞ-ın bu siyasəti "dollar diplomatiyası" adını aldı.

XX ərin əvvəllərində maliyyə və diplomatik yardımlar hesabına Yaponiyanın Uzaq Şərqdə fəallığı artdı. 1904-cü ildə Yaponiya Rusiya ilə müharibəyə başladı. Müharibədə rus hərbi-dəniz donanması darmadağın edildi və Rusiyaacınacaqlı məğlubiyətə uğradı. Rusiyanın məğlubiyətinin əsas səbəbləri çarizmin çürüklüyündə, iqtisadi, siyasi, hərbi, diplomatik və mənəvi cəhətdən müharibəyə hazır olmamasında idi. Rusiya 1905-ci ildə ABŞ-ın Portsmut şəhərində Yaponiya ilə sülh müqaviləsi imzalamağa məcbur oldu. Müqavilənin şərtlərinə görə, Rusiya Lyaodun yarımadasını, Port-Arturu, Cənubi Mancuriya dəmiryolunu, onunla birlikdə bütün Cənubi Mancuriyanı, Saxalin adasının cənub hissəsini Yaponiyaya verdi və Koreyada Yaponiyanın üstün nüfuzunu qəbul etdi. Beləliklə, Uzaq Şərqdə Rusiyanın nüfuzu xeyli aşağı düşdü.

XX əsrin əvvəllərində beynəlxalq münasibətlərdə mühüm yer tutan məsələlərdən biri də Mərakeş böhranıdır. Afrikanın bölüşdürülməsi nəticəsində Fransa Mərakeşin qərb hissələrinə sahib oldu. Fransa-İtaliya danışıqları nəticəsində Cəbəllütariq boğazı İspaniyaya, Mərakeşin qalan hissəsi isə Fransaya verilməli idi.

Almaniya Mərakeşin müstəqilliyini qorumaq adı ilə 1905-ci il martın 31-də Mərakeşin Tancer limanına gəmilərini göndərdi, II Vilhelm Mərakeşin müstəqil olduğunu bildirdi. Mərakeş məsələsinə dair beynəlxalq konfrans 1906-cı ilin əvvəllərində İspaniyanın Alxesiras (Əl-xəsiras) şəhərində keçirildi.

Konfransda Almaniyanın iddiaları rədd olundu. Mərakeşin polis orqanlarının yaradılması Fransa və İspaniyaya tapşırıldı. Mərakeş boğazlarına nəzarət Fransa, İngiltərə, Almaniya və İspaniyanın təsiri altınadüşdü. Lakin Almaniya bu nəticələrdən razı qalmadı.

Açar sözlər: *münasibətlər, region, beynəlxalq, siyasi, dünya*

Jeyran Guliyeva
Baku State University
undergraduate
guliyevaceyran496@gmail.com

The role of international political relations in the world

Abstract

International relations is a branch of political science that studies the relations of states with each other in the international system, as well as with international intergovernmental organizations (IGOs), transnational corporations (TNCs) and other non-state actors. At the beginning of the 20th century, international relations were characterized by the increasing role of the United States in world politics. During this period, Latin America occupied a central place in the foreign policy of the United States. The United States pursued a policy of increasing its influence in the Latin American region and uniting the states of the region around it. During these years, the United States wanted to dominate the Panama Canal. He achieved this wish in 1901 with the agreement he signed with England. According to this agreement, the canal could be built by the US government or private companies at its discretion.

In 1902, the United States bought the concession right to build the canal from the French company. In 1903, the governments of the United States and Colombia signed a treaty. According to the agreement, the Colombian government had to lease to the US government for a period of 99 years a strip of land on its territory from the Pacific Ocean to the Atlantic Ocean. But the Colombian congress rejected this agreement. In this case, the United States put pressure on Colombia and staged a coup d'état there. With the help of the United States, Panama was declared a republic. The United States recognized the independence of the Republic of Panama and established relations with it. The canal was commissioned in 1914.

At the beginning of the 20th century, the influence of the United States expanded in the countries of the Caribbean basin. The US government allocated loans to these countries for their economic, political and military development. This US policy was called "dollar diplomacy".

At the beginning of the 20th century, Japan's activity in the Far East increased due to financial and diplomatic assistance. In 1904, Japan started a war with Russia. The Russian navy was crushed in the war and Russia suffered a crushing defeat. The main reasons for Russia's defeat were the decay of tsarism, economic, political, military, diplomatic and moral unpreparedness for war. Russia was forced to sign a peace treaty with Japan in Portsmouth, USA in 1905. According to the terms of the treaty, Russia gave Japan the Lyaodun Peninsula, Port Arthur, the South Manchuria Railway, along with it all of South Manchuria, the southern part of Sakhalin Island, and accepted Japan's superior authority in Korea. Thus, Russia's influence in the Far East decreased significantly.

One of the important issues in international relations at the beginning of the 20th century is the Moroccan crisis. As a result of the partition of Africa, France got the western parts of Morocco. As a result of French-Italian negotiations, the Strait of Gibraltar was to be given to Spain, and the rest of Morocco to France.

In the name of protecting the independence of Morocco, Germany sent its ship to the Moroccan port of Tangier on March 31, 1905, Wilhelm II declared Morocco independent. The international conference on the Moroccan issue was held in the Spanish city of Algeciras (Al-khasiras) at the beginning of 1906.

Germany's claims were rejected at the conference. The establishment of Moroccan police forces was entrusted to France and Spain. Control of the Moroccan straits fell under the influence of France, England, Germany and Spain. However, Germany was not satisfied with these results.

Keywords: *relations, region, international, political, world*

Giriş

Bildiyimiz kimi Beynəlxalq münasibətlər siyasi elmin bir qoludur və beynəlxalq sistemdə dövlətlərin biri-biri ilə münasibətlərini öyrənir. 20 əsrin əvvəllərində Beynəlxalq münasibətlər dünya siyasətində Amerikanın rolunun artması ilə müşahidə olunur. Bu dövürdə Latın Amerikasıda mühim yer tutur. Amerikada bu dövürdə öz nüfuzunu artırmaq üçün öz ətrafında olan region dövlətləri birləşdirmək siyasəti yürüdü. Amerika bu dövürdə Panama kanalının üzərində tək ağalığ etmək istəyirdi. Beynəlxalq münasibətlərin Azərbaycanda da daha yaxşı inkişaf etdiyini görmək mümkündür (Əzizova, 65). Azərbaycan Respublikası öz müstəqilliyini əldə etdikdən sonra Beynəlxalq münasibətlərdə rolu artmışdı. 20 əsirdə Beynəlxalq münasibətlərdə mühim yer tutan məsələlərdəndə məhz biri Mərakeş böhranıdır. Afrika bölüşdürülərkən Fransa dövləti Mərakeşin qərb hissələrinə yiyələndi. Fransa ilə İtalya arasında gedən danışıqlar nəticəsində Cəbəllütariq boğazı İspanyaya Mərakeşin qalan hissəsi isə Fransaya verilməli idi (Babayeva, 41).

Bunuda qeyd edə bilərəm ki Beynəlxalq münasibətlər tarixi əsasən dövlətin xarici siyasət fəaliyyətini əhatə edir. Həmçinin bununla yanaşı xarici siyasətdaxili siyasətlə də sıx bağlıdır. Xarici siyasət o vaxt uğur qazana bilər ki ölkənin daxilində gedən proseslərə müsbət təsir göstərmiş olsun Beynəlxalq münasibətlərin dəqiq hesablanmış qanuna uyğunluqlarına əsaslanın. Bəşər cəmiyyəti inkişaf etdikcə millətlər dövlətlər yarandıqca Beynəlxalq münasibətlər daha da aktuallaşır. Beynəlxalq münasibətlər hər hansı dövlətin qarşısına qoyduğu məqsədə nail olmasında mühim rol oynayır (Dadaşova, 44).

Beynəlxalq münasibətlərdə başlıca və həll edici rol ölkə başçısına və ali qanunverici orqana məxsusdur. Beynəlxalq münasibətlər tarixinin formalaşması onun elm kimi təşəkkül tapması dövlətlər arasında beynəlxalq və digər əlaqələrin rolunun getdikcə artması ilə müşayiət olunur.

Beynəlxalq münasibətlər həm bütövlükdə müəyyən dövrün, həm də ayrı-ayrı dövlətlərin xarici siyasət tarixi deməkdir. Digər dövlətlərdə olduğu kimi Rusyada beynəlxalq münasibətlərin inkişaf etdiyini görmək mümkündür. Rusyanın beynəlxalq münasibətlərində başlıca fəaliyyət sahəsi Avropa və Şərqi ərazisidir. Onuda qeyd etmək lazımdır ki Dövlətlər arasında beynəlxalq münasibətlərin mövcud olması həmin dövlətlərin əlaqələrinin artmasına köməklik göstərir (Əhmədova, 47).

Beynəlxalq münasibətlərin obyekt və prednent sırasına:

Dünyanın maddi (iqtisadi, hərbi) mənəvi (ideoloji hüquqi) faktorları və onların aubyektlər arası münasibətlərə təsiri.

Aktorlararası diplomatik strateji, sosial, mədəni, elmi və s. münasibətlər bu münasibətlərin əsasını təşkil edən mənəvi-əxlaqi, hüquqi, soaial mədəni və snormalar (Həsənov, 68).

Dünya siyasətinə təsir göstərən informasiya miqrasiya və s. daxildir. Beynəlxalq münasibətlər əsirlər boyu siyasət sahəsində aktuallığını qoruyur.

Beynəlxalq iqtisadi münasibətlər – maddi nemətlərin istehsalı, bölgüsü, mübadiləsi və istehlakı üzrə müxtəlif ölkələrin təsərrüfat subyektləri arasında qarşılıqlı fəaliyyət sistemi (Hüseynov, 2016: 85).

Beynəlxalq iqtisadi münasibətlər ayrı-ayrı ölkələr, onların regional birlikləri, həmçinin ayrı-ayrı müəssisələr (transmilli və çoxmilli şirkətlər) arasında iqtisadi münasibətlərin çoxsəviyyəli təsərrüfat əlaqələri kompleksidir.

Beynəlxalq iqtisadi münasibətlərin predmeti kimi iki əsas tərkib hissəsi çıxış edir: Beynəlxalq iqtisadi münasibətlərin özü və bu münasibətlərin reallaşdırılması mexanizmi. Beynəlxalq iqtisadi münasibətlər bir elm kimi xarici ölkələrin iqtisadiyyatını deyil, onların iqtisadi münasibətlərinin xüsusiyyətlərini öyrənir (Əliyev, Mahmudova: 51).

Beynəlxalq iqtisadi münasibətlər, ümumilikdə iqtisadi münasibətlər kimi insan fəaliyyətinin bir sferasıdır və o, təsərrüfat fəaliyyətinin ümumi qanunauyğunluqlarına tabe olur. Beynəlxalq iqtisadi münasibətlər obyektiv olaraq əmək bölgüsü prosesindən, istehsalın və elmin beynəlxalq ixtisaslaşmasından, təsərrüfat fəaliyyətinin beynəlmilləşməsindən çıxış edir (Hüseynov, 2016).

Beynəlxalq iqtisadi münasibətlərə milli təsərrüfatların iqtisadi cəhətdən qarşılıqlı əlaqə və asılılıq münasibətləri sistemi kimi də baxıla bilər. Beynəlxalq iqtisadi münasibətlərin formalaşması

və inkişafı ayrı-ayrı ölkələrin iqtisadiyyatlarının qarşılıqlı əlaqə və asılılıqlarının güclənməsi ilə şərtlənir (Əliyev, 56).

Bununla belə, bütün bu qarşılıqlı yaxınlaşma və əməkdaşlıq prosesləri ziddiyyətli, dialektik xarakter daşıyır. Beynəlxalq iqtisadi münasibətlərin dialektikası özünü onda göstərir ki, iqtisadi müstəqilliyə səy göstərmə, ayrı-ayrı ölkələrin milli təsərrüfatlarını inkişaf etdirmək istiqamətində həyata keçirdikləri məqsədyönlü tədbirlər son nəticədə dünya təsərrüfatının daha çox beynəlmilləşməsinə, milli iqtisadiyyatların xarici aləm üçün daha çox açılmasına, beynəlxalq əmək bölgüsünün dərinləşməsinə gətirib çıxarır (Mahmudov, 2012: 33).

Beynəlxalq iqtisadi münasibətlər milli iqtisadiyyatların bazar xarakterini də əks etdirir. Beynəlxalq iqtisadi münasibətlərin inkişaf etmiş bazar təsərrüfatı sahəsi kimi əlamətləri aşağıdakılardır:

Beynəlxalq iqtisadi münasibətlərin iştirakçılarının beynəlxalq əmək bölgüsü və milli sərhədlər bazasında iqtisadi xüsusiyyətləri; istehsal amilləri və nəticələri ilə beynəlxalq mübadilə nəticəsində əmtəə, xidmət, kapital, iş qüvvəsi, texnologiya dünya bazarlarının yaranması və fəaliyyət göstərməsi. Beynəlxalq iqtisadi münasibətlər özlüyündə məhsulların və xidmətlərin ölkələrarası çoxsaylı axınlarını əks etdirir ki, bu şəraitdə də dünya bazarları formalaşır və bu bazarlarda daimi sistemə xarakter kəsb edən alqı-satqı əməliyyatları baş verir (Məmmədova, Pürhani; Mirzəyev).

Beynəlxalq iqtisadi münasibətlər çərçivəsində tələb, təklif, qiymət qanunlarının tam surətdə fəaliyyəti; istehsalçılar, satıcılar və alıcılar arasında olan rəqabət mübarizəsi; istehsalın və satışın inhisarlaşması.

Nəticə

Müasir dünya təsərrüfatının xarakterik cəhətlərindən biri beynəlxalq iqtisadi münasibətlərin intensiv inkişafda olmasıdır. Bu özünü ölkələr, ölkə qrupları, ayrı-ayrı firma və təşkilatlar arasında iqtisadi münasibətlərin genişlənməsində və dərinləşməsində göstərir ki, bunu da əsasən aşağıdakı səbəblər şərtləndirir:

- istehsalın beynəlmilləşməsi, yəni onun milli sərhədlər çərçivəsindən kənara çıxması, milli iqtisadi sistemlər arasında hərtərəfli və genişhəcmli əlaqələrin və qarşılıqlı asılılığın inkişaf etməsi;
- elmi-texniki tərəqqi nəticəsində ictimai əmək bölgüsünün dərinləşməsi və istehsalçılar arasında ən müxtəlif əlaqələrin, xüsusilə də texnoloji əlaqələrin güclənməsi;
- regional inteqrasiya prosesinin sürətlənməsi nəticəsində bu prosesdə iştirak edən ölkələrin qarşılıqlı əlaqələrinin güclənməsi və onların iqtisadiyyatlarının açıqlığının artması;
- global problemlərin kəskinləşməsinin bütün dünya ictimaiyyətinin bu problemlərin həlli üçün səylərini birləşdirməyə gətirib çıxarması.

Yuxarıda sadalanan amillər, həmçinin qeyd olunmayan bir sıra digər amillər beynəlxalq münasibətlərin xüsusi altsistemi olan beynəlxalq iqtisadi münasibətlərin inkişafını aktivləşdirir.

Ümumilikdə beynəlxalq iqtisadi münasibətlərin bərqərar olmasına və inkişafına ciddi təsir göstərən beş amil bloku vardır. Beynəlxalq iqtisadi münasibətlərin inkişafının birinci amillər bloku kimi ölkələr üzrə mövcud olan təbii-coğrafi fərqliliyi qeyd etmək olar. Hər bir ölkə faydalı qazıntı ehtiyatlarına, torpağın münbitliyinə, iqliminə görə müxtəlif şəraitə malikdir ki, bu da onlar üçün beynəlxalq iqtisadi münasibətlərə cəlb olunmanı və bu münasibətləri inkişaf etdirməyi zəruri edir (Dadaşova).

Normal bazar qüvvələrinin fəaliyyətinə maneçilik törədən hərbi-siyasi amillər də mühüm əhəmiyyət kəsb edir. Silah ixracının artımı son nəticədə beynəlxalq iqtisadi münasibətlərin sağlam inkişafını dağda bilər. Bu baxımdan ayrı-ayrı ölkələrə qarşı beynəlxalq qaydada razılaşıdırılmış tam və ya qismən iqtisadi blokada və ya birtərəfli surətdə tətbiq olunan tədbirlər artıq nadir hal deyildir. Nəhayət, beynəlxalq iqtisadi münasibətlərin inkişafına maliyyə və iqtisadi böhranlar da mənfi təsir göstərir (Məmmədova, 2019: 20).

Ədəbiyyat

1. Əzizova, K.V. Xarici ticarətdə iqtisadi təhlükəsizliyin əsas göstəriciləri. SDU, 65 s.
2. Babayeva, T.P. Transregional layihələrin iqtisadi səmərəliliyi və onun ölkə iqtisadiyyatının inkişafında rolu. SDU, 41 s.
3. Əhmədova, G.S. Qloballaşma prosesində ölkənin xarici iqtisadi inkişaf strategiyası və onun reallaşdırılması istiqamətləri. SDU, 47 s.
4. Həsənov, Ə.H. Dünya Bankının “Doing Business” hesabatında Azərbaycanın reyting və göstəricilərinin təhlili. AMEA II, 68 s.
5. Hüseynov, N.R. (2016). Müasir dövrdə turizm müəssisələrinin inkişafında xarici-iqtisadi əlaqələrin gücləndirilməsinin aktual məsələləri. SDU.
6. Əliyev, R.T., Mahmudova, S.F. Azərbaycanın xarici iqtisadi əlaqələrinin genişlənməsində sahibkarlığın inkişafının rolu. AMEA II, 51 s.
7. Əliyev, Ş.T. Azərbaycanın qeyri-neft sənayesinin və ixrac potensialının diversifikasiyalaşdırılması məsələləri. SDU, 56 s.
8. Mahmudov, Ə.E. (2012). Xarici-iqtisadi fəaliyyətin gücləndirilməsində texnoparkların rolunun artırılması məsələləri. ADNSU, 33 s.
9. Məmmədova, Ə.M., Pürhani, S.H. Azərbaycanda qeyri-neft sektorunun inkişafı problemləri və xarici investisiyalar. MAA.
10. Mirzəyev, F.Ə. Xəzər dənizinin Azərbaycan akvatoriyasında gəmilərin təhlükəsizliyinin təminatında geoloji-coğrafi xüsusiyyətlərin rolu. ADDA.
11. Məmmədova, R.E. (2019). Müasir dövrdə dünyanın ekoloji problemləri. ADNSU, 20 s.
12. Dadaşova, J.B. Nəqliyyatın beynəlxalq ticarətin inkişafında rolu. MAA, 44 s.

Göndərilib: 06.12.2023

Qəbul edilib: 31.01.2024

DOI: <https://doi.org/10.36719/2663-4619/99/97-102>

Suleyman Alizadeh

Azerbaijan Tourism and Management University

master student

suleymanalizada2@gmail.com

ANALYSIS OF THE CURRENT STATE OF CLIMATE AND THALASSOTHERAPY RESOURCES IN THE KARABAKH ECONOMIC REGION

Abstract

The development of thalassotherapy tourism in Azerbaijan begins in the 12th century. Thus, the passage of the Great Silk Road through the territory of Azerbaijan has led to a rapid increase in the number of tourists who want to use Naftalan healing oil. It should be noted that Azerbaijan's thalassotherapy resources are not limited to therapeutic Naftalan oil. At the same time, the natural and mineral resources of Azerbaijan, especially the Karabakh economic region, have made the development of thalassotherapy tourism a necessity for this economic region. The fact that the Karabakh economic region has been under Armenian occupation for many years has become a major problem in the development of thalassotherapy tourism in these areas of the Republic of Azerbaijan. The liberation of the Karabakh economic region from the Armenian occupation by the Azerbaijani army, similar to the Second Karabakh War, revealed the priority of effectively using the available thalassotherapy resources in these areas.

The main purpose of the article is to analyze the current situation of the climate and thalassotherapy resources of the Karabakh economic region, to identify the problems that hinder the development of thalassotherapy tourism, and to investigate ways of solving these problems. In this regard, the Karabakh economic region acts as the research object of the article. Analysis, synthesis, induction, deduction methods as well as comparative analysis methods were widely used in the writing of the article. The lack of statistical data on the thalassotherapy resources of Karabakh economic region is the main limitation of the article.

Keywords: *tourism, thalassotherapy tourism, natural resources, climate resources, tourism potential*

Süleyman Əlizadə

Azərbaycan Turizm və Menecment Universiteti

magistrant

suleymanalizada2@gmail.com

Qarabağ iqtisadi rayonunun iqlim və talassoterapiya resurslarının mövcud vəziyyətinin təhlili

Xülasə

Azərbaycanda talassoterapiya turizminin inkişafı XII əsrdən başlayır. Belə ki, Böyük İpək Yolunun Azərbaycan ərazisindən keçməsi Naftalan müalicəvi neftindən istifadə etmək istəyən turistlərin sayının sürətlə artmasına səbəb olmuşdur. Qeyd etməliyik ki, Azərbaycanın talassoterapiya ehtiyatları yalnız müalicəvi naftalan nefti ilə məhdudlaşmışdır. Eyni zamanda da Azərbaycanın, xüsusən də Qarabağ iqtisadi rayonunun təbii və mineral ehtiyatları bu iqtisadi rayon üçün talassoterapiya turizminin inkişafını zərurətə çevirmişdir. Qarabağ iqtisadi rayonunun uzun illər erməni işğalında olması Azərbaycan Respublikasının bu ərazilərdə talassoterapiya turizmini inkişaf etdirməkdə böyük aktual problemə çevrilmişdir. II Qarabağ Müharibəsi ilə şablı Azərbaycan ordusunun Qarabağ iqtisadi rayonunu erməni işğalından azad etməsi ilə bu ərazilərdə mövcud talassoterapiya resurslarından səmərəli istifadə olunması prioritetini ortaya çıxarmışdır.

Məqalənin əsas məqsədi Qarabağ iqtisadi rayonunun iqlim və talassoterapiya resurslarının mövcud vəziyyətini təhlil etmək, talassoterapiya turizminin inkişafına əngəl yaradan problemləri müəyyənləşdirmək və bu problemlərin həlli yollarını araşdırmaqdır. Bu baxımdan da məqalənin tədqiqat obyekti kimi Qarabağ iqtisadi rayonu çıxış edir. Məqalənin yazılmasında analiz, sintez, induksiya, deduksiya metodları ilə yanaşı müqayisəli təhlil metodlarından da geniş istifadə edilmişdir. Məqalənin əsas məhdudiyyəti kimi Qarabağ iqtisadi rayonunun talassoterapiya resurslarına dair statistik məlumatların azlığı çıxış edir.

Açar sözlər: *turizm, talassoterapiya turizmi, təbii ehtiyatlar, iqlim ehtiyatları, turizm potensialı*

Introduction

Azerbaijan has a significant tourism potential. After regaining independence, fertile conditions have been created for the development of tourism, like other fields, and fundamental measures have been implemented in this field. One of the types of tourism with the widest development prospects in the country is medical tourism. The richness of Azerbaijan's natural tourism-recreational resources show the promising possibilities of therapeutic tourism. However, it is also important to form the necessary infrastructure to use this potential appropriately.

With the liberation of Karabakh from the occupation, favorable conditions have been created for attracting the use of large tourism resources in the area. At the same time, the geographical location of Karabakh economic region, relief, as well as natural resources and mineral waters show that there is a favorable environment for the development of medical tourism in the area (Ovalı, 2016: 600).

According to a study conducted by UNEP (UN Environment Programme); Ecotourism is one of the top types of tourism. According to the forecasts of the World Tourism Organization, an increase is observed both when the number of tourists is examined and when the development course of ecotourism is evaluated in general. Ecotourism is predicted to account for 5% of the global tourism market by 2024. The above-mentioned issues reveal the relevance of the dissertation work, and the study of this field requires a comprehensive approach to the issue (Azərbaycan Respublikasında turizm sektorunun rəqabət qabiliyyətinin yüksəldiləsi problemləri, 2019: 58).

Geographical position, relief and natural resources of Karabakh economic region

Karabakh economic region is considered one of the 14 economic regions of the Republic of Azerbaijan. It includes Agjabadi, Agdam, Barda, Fuzuli, Khojaly, Khojavand, Shusha and Tartar administrative regions and the city of Khankendi. The total population of the Karabakh economic region with a total area of 7330 km² is 900.3 thousand people, which is 8.94 percent of the total population of Azerbaijan. From 1991 to 2021, it was called Upper Karabakh economic region.

The map of Karabakh economic region is shown below (Honey, 2021: 880).

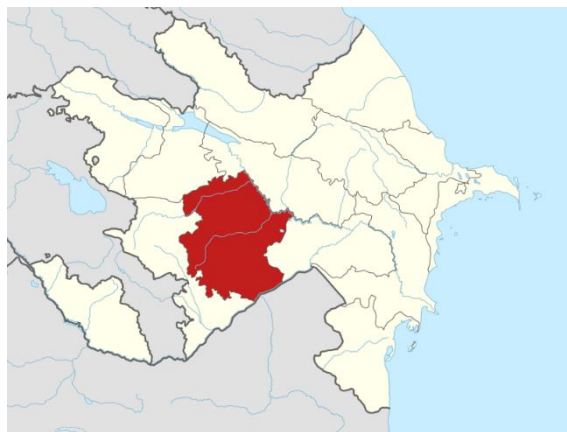

Figure 1. Karabakh economic region

The terrain is mainly mountainous. The northern part of the Upper Karabakh economic-geographic region is divided by the northeastern foothills of the Karabakh ridge and the southern slopes of the Murovdag ridge (the highest peak of the Lesser Caucasus, Mount Gamish (3724 m)), the central, western and southern parts are the eastern slopes of the Karabakh ridge (Mount Gizgala (2843 m), Mount Kirkhgiz (2827 m), Mount Big Kirs (2725 m)), the northeastern and eastern parts are occupied by the western edges of the Karabakh and Mil plains (4). It borders the Islamic Republic of Iran in the south and southeast. The Murovdag and Karabakh ridges are divided into several side branches descending towards the Karabakh and Mil plains. As a result of the division of the ridge and its side branches by rivers, deep and steep valleys have been formed. In the middle highlands, there are valley depressions in the areas where river valleys widen. Forests in the area are 187.7 thousand ha (Hüseyn, 2023: 59-68).

Analysis of the current state of climate and thalassotherapy resources in the Karabakh economic region.

The climate of Azerbaijan has given impetus to the development of thalassotherapy, aerotherapy, heliotherapy treatment, recreation and health tourism. The concentration of the majority of existing recreation centers in the country in areas with favorable climate-landscape conditions is due to favorable microclimate indicators. At the same time, it can be noted that the microclimate potential is poorly used in terms of health tourism (Əsgərov, Bilalov, Gülahiyev, 2021: 90).

In Kalbajar, Lachin and Shusha regions, the number of days with average daily air temperature above 10°C varies between 210 days in the plains, 190 days in the middle highlands, and 50-120 days in the highlands. The annual solar radiation starts from 132-136 kcal/cm² in the lowland and mid-mountain zones and increases to 140-144 kcal/cm² in the highlands. 300-600 mm of precipitation falls in the medium mountainous areas, and 700-800 mm in the high mountainous zone. The landscape of the region is dominated by alpine and subalpine meadows, forests, and the area of forests with rare trees is 92 thousand ha. (9% of the republic's forests). 72% of it consists of tourism-recreational mountain forests located in the administrative regions of Kalbajar and Lachin (7).

The climate of Shusha is relatively cold in winter (-3°, +4°), cool and sunny in summer (+18°). The average monthly temperature varies between -2.2°C in January and +13.3°C in June. Relative humidity averages between 70-80 percent. Average annual precipitation is 630-660 millimeters. Most precipitation is observed in the summer months. Wind speed in Shusha is 4-6 meters/second on average. Relatively strong winds (12 meters/second) occur very rarely, about 4-6 times a year. The average number of foggy days is 80 per year (7).

Favorable microclimate indicators, rich healing springs of Shusha-Turssu recreation zone are considered favorable for the treatment of cardiovascular, respiratory, gastrointestinal, liver, biliary tract and urological diseases.

The most favorable conditions for applying climate treatment in the resort area are in the Shusha-Kalbajar district. Shusha's climate, Tarshsu mineral water is very favorable for a climate-balneological resort. As in Goygol, cool and favorable weather conditions prevail in Shusha during the summer months. However, in Shusha, January is 20C warmer than Goygol, and July is 3.30C warmer. The frequency of sunny weather in Shusha during the summer resort season is 36% in May, 48% in June, 52% in July, 62% in August, and 42% in September. Therefore, the most favorable time for rest and treatment in Shusha is June-August (8).

The summer treatment and rest period (June-August) is drier and sunnier in the Lachin-Ahmedli resort zone, where the mountain-meadow landscape dominates. The climate of Minkend exceeds the climate of Shusha due to the fact that summer is sunnier and less rainy. The quiet, frosty-snowy winter months are very similar to Kislovodsk's winter season. On clear, frosty winter days, steam balls rising like fountains from Minkend mineral springs have a pleasant effect on those who come here for the first time. Minkend and its surroundings deserve to be developed as the best climate-

balneological resort of Azerbaijan based on favorable climatic and balneological factors (Hüseyn, 2022: 112-127).

Along with favorable and cool weather conditions, Kalbajar, Lachin and Shusha zones are known for their beautiful subalpine and alpine meadows, mountain ranges, and cool springs. The altitude factor ensures the cleanliness of the air, the high intensity of direct solar radiation, and the abundance of ultraviolet rays. The analysis of climatic conditions shows that Kalbajar, Lachin, Shusha have all the natural possibilities for creating a climate-balneological resort. The spread of a wide forest and mountain-meadow landscape around the areas distinguished by balneological-climatic potential, the presence of natural monuments make it possible to use the area for the purpose of health tourism.

The climate of the territory of the Karabakh economic region is mildly cold, plain and low at an altitude of 1000-2000 meters, and relatively dry and hot in the foothills. Precipitation is 400-900 mm depending on the terrain (7).

Warm waters are represented by three independent groups. These are the Upper Heat, Lower Heat and Intestine.

In 1948, a drinking balneological resort was organized in the territory of Istisu.

Warm springs are located in Minkend and Ahmadli areas in Lachin district at an altitude of 1600 m. These springs are 280J Narzan with hydrocarbonate-chloride-sodium-magnesium-calcium properties. This water is considered a favorite healing agent of the local people (Roe, Leader-williams, Dalal-Glayton, 2021: 158-166).

All measures implemented by the state in the direction of turning Karabakh into a safe zone will lead to the formation and dynamic development of tourism infrastructure here. Thus, the realities conveyed to the world about the tourism potential of Karabakh will open the way to attract new investments to Azerbaijan.

Let's start with Shusha. Located in one of the natural and strategic points of our country, Shusha Isa Spring, Turshsu, Sakili Spring, Soyugbulak, Yuzbulak, Kirkhbulak, Charigbulak and other rare natural wonders, which is one of the most beautiful and pleasant corners of our country (11).

The first rest house in Shusha was opened in 1936. The boarding house in Shusha was established in 1964, and since 1970 it has been turned into a sanatorium. The sanatorium specializes in the treatment of gastrointestinal diseases. The Shusha Turshsu tourist base, which is famous throughout the former USSR, started operating in 1970 and quickly became popular in the USSR (12).

Khankendi Travel and Excursions Bureau (SEB), which started operating in 1971, and Shusha "Shafa" Tourist Base, which was put into operation in 1972, are among these facilities. The Council of Tourism and Excursions continued the construction of tourism facilities in Karabakh and the process of using the tourism potential of the region as a whole. The Shusha Travel and Excursions Bureau was established in 1984, the Aghdam Travel and Excursions Bureau in 1986, and the Aghdam "Shahbulaq" Tourism Base in 1988 was established on the balance sheet of this council.

According to the estimates of 1998, the total value of the property in Shusha Tourist Base was 2761.6 thousand manats, and in Aghdam Tourist Base was 227.6 thousand manats (Azərbaycanın mineral su ehtiyatlarının müasir vəziyyəti və onlardan səmərəli istifadənin perspektivliyi, 2018: 239).

"Shafa" Tourist Base with a total area of 2 hectares in Shusha was able to serve 130 tourists at the same time. In 1990, a building with 200 seats was built. However, due to the occupation war started by the Armenians, it was not possible to receive tourists here, and later the area was completely occupied.

In Shusha, there were 17 pioneer camps subordinated to the republic and the and 1 specialized children's sanatorium for the republic. Even in the biggest cities, there were no such number of school camps. Shusha's unique nature and clean air played a big role in setting up camp projects here. Because the nature of Shusha created wonderful conditions during the months when schoolchildren went on summer vacation. Both in terms of health and relaxation (12).

The most noticeable areas in the Lesser Caucasus are the Istisu-Kalbajar hydrothermal area. One end of this territory extends to the waters of Cermukh in the territory of Armenia.). Due to the complex chemical composition of water, it is one of the rare and precious species in the world. They are waters with a high temperature (750 C).

There are warm hydrothermal waters in Lachin region. The water temperature is relatively low, 24-290, 60 C. About 2 million liters of water comes out of these areas during the day. The origin of water temperatures is one of the most interesting issues in science. According to the Austrian scientist E.Zus, hot water in nature (in the example of the famous Karlovy Vary hot water in the Czech Republic) is formed from the magma inside the earth (8).

Actual materials related to the geological structure and hydrogeological conditions of known hot waters in the Caucasus have shown that the heat of natural waters is not related to the internal magma of the earth. The temperature of these waters is related to the complex geological history that ensured their formation.

In ancient geological times - tens, hundreds of millions of years ago, the present territories of the Lesser Caucasus were under water. The huge Tethys Ocean, extending in a parallel direction and occupying a very large area, was located in these latitudes. As the geological eras changed, the shape and bottom of the ocean shores changed, various sediments were deposited there, and underwater volcanic eruptions took place. The earth's crust has been subjected to pressures in different directions, which has periodically caused disturbances (breaks, spills, displacements) in these and other areas. All these events covered the territory of Kalbajar region. Usually, after such volcanic eruptions, there was a period of calm, during which limestones - the remains of sea animals - were collected at the bottom of the ocean. Then, sand and tuff sands were thrown (8).

In the third period, the ocean retreated, the bottom rose, and mountain systems with high peaks were formed. The voids were filled with granite-type magma and the rocks formed in this way expanded from Istisu along the Tartar River and extended to the southeast to Mikhtöken mountain (Dalidağ). In all the described rocks, including granites, many cracks occur during the exhumation movements, into which the next igneous mass enters, and most of the rocks lead to the formation of diabases, partites, dacites, andesite-dacites, spreading in the form of veins. The indicated folds belong to the third period - Pliocene. This interesting geological feature is spread over a wide area, not only in Kalbajar regio. Such a direction of wrinkles and disturbances, as well as vein-shaped distributions, are explained by the emergence of mineral waters from great depths to the earth's surface and its circulation conditions (7).

Conclusion

For the development of health tourism in Karabakh, at the initial stage, it is necessary to create at least an informative map plan and a database of the existing institutions: can I think that after a certain time, these sanatoriums will become the most famous treatment centers in the world due to their therapeutic value, and it will be possible to attract thousands of tourists here every year. At the next stage, there is a need to create an International Working Group together with the State Tourism Agency, the Ministry of Economy and other relevant institutions. This working group can invite specialists and prepare business plans and development plans for the implementation of infrastructure projects. Then, it is possible to implement a long-term strategy for attracting foreign investments.

One of the main goals is to conduct a policy of clustering (systematic unification) in the field of health tourism in Azerbaijan, including in Karabakh, and thus to implement the interdependent interconnection of NGOs and legal entities working in this field.

Clustering is necessary for Azerbaijan today, because in this case, new opportunities for both competition and cooperation between small and medium-sized business entities will arise. Clustering in the field of health tourism will connect the activities of institutions that do not duplicate each other within certain geographical boundaries, but support and complement each other with a value chain. All stages for obtaining a health tourism product take place in one place.

Clustering can also be organized by sub-sectors and geographical areas. Thanks to the advantages of clustering, increasing the competitiveness, expanding the range of cooperation will be ensured, rapid development will take place in this area. At the same time, mutual support of different and same areas will be demonstrated. The tourism cluster is formed from three main basic elements, which include business entities, enterprises in all production, service and supply fields.

References

1. Ovalı, P. (2016). "Kütləvi turizm və ekoloji turizm". Türkiyə: Ankara nəşrləri, 600 s.
2. Azərbaycan Respublikasında turizm sektorunun rəqabət qabiliyyətinin yüksəldiləsi problemləri. (2019). BMT inkişaf proqramı. Bakı, 58 s.
3. Honey, M. (2021). "Ecotourism and Sustainable Development". Second Edition, 880 p.
4. www.hungary.com
5. Hüseyn, A.A. (2023). Turizmin inkişafı: dünya praktikası və Azərbaycan reallıqları. Turizm və qonaqpərvərlik tədqiqatları. Beynəlxalq jurnal, say 2, s.59-68.
6. Əsgərov, Ə.T., Bilalov, B.Ə., Gülləliyev, Ç.G. (2021). "Ekoloji turizm" Adiloğlu nəşriyyatı, 560 s.
7. <http://anl.az/down/meqale/azerbaycan/2021/iyul/750236.htm>
8. www.virtualkarabakh.az/read.php?lang=1&menu=32&id=79#.VxB_uv197IU.
9. Hüseyn, A.A. (2022). Turizm potensialından istifadənin nəzəri əsasları. AMEA İqtisadiyyat Xəbərləri Humanitar və İctimai Elmlər Seriyası (iqtisadiyyat). Bakı, s.112-127.
10. Roe, D., Leader-williams, N., Dalal-Glayton, B. (2021). Take on'y photographs, leave on'y foot prints: The Environmental Impacts of Wild life Tourism. Wild life and Development series, pp.158-166.
11. <http://citytv.az/proza/cityplus/1915-dunyada-tibbi-ve-mualicevi-saglamliq-turizimin-inkishaf-dinamikasi.html>
12. <http://www.medicaltourismassociation.com/en/research-and-surveys.html>
13. Azərbaycanın mineral su ehtiyatlarının müasir vəziyyəti və onlardan səmərəli istifadənin perspektivliyi. (2018). Bakı: ADNSU-nun nəşriyyatı, 239 s.
14. <http://www.saturlk.gov.tr/images/pdf/tyst/02.pdf>
15. "Turizm Kodeksi" BMT-nin Baş Məclisinin 38-ci sessiyasında keçirilmiş iclasda (19 dekabr 1983-cü il). 38-146 sayılı qətnamə kimi qəbul edilib.

Received: 30.11.2023

Accepted: 25.01.2024

DOI: <https://doi.org/10.36719/2663-4619/99/103-108>

Rəhimə Məmmədova
Azərbaycan Dillər Universiteti
magistrant
rahi76@mail.ru

İSPAN HÜQUQİ MƏTNLƏRİNİN MƏDƏNİ XÜSUSİYYƏTLƏRİNİN TƏRCÜMƏ PROBLEMLƏRİ

Xülasə

Təqdim edilən məqalədə ispan dilində hüquqi mətnlərin tərcüməsində mədəni xüsusiyyətlərin əsas rolunu və işlənən terminlərin dəqiq verilməsinin əhəmiyyətini vurğulayacağıq. Hər bir ölkənin hüquq sisteminə xas olan termin və anlayışlarla dolu rəsmi dildə hazırlanan hüquq sahəsinə aid mətnlərin tərcüməsi çətin və həssas bir işdir. Məxəz və hədəf dillərin yaxşı mənimsənilməsindən əlavə olaraq tərcüməçilər sənədlərin təfsirinə təsir göstərə biləcək mədəni fərqlərdən məlumatlı olmalıdırlar. Bu mədəni fərqlər hüquqi terminlərin işlədilməsinə, sosial normalara və dəyərlərə təsir göstərə bilər. Bu sahədə tərcümənin mədəni səriştənin əsas olduğu sahələrdən biri də konkret hüquqi terminlərin şərhidir. Aparılan araşdırmalardan belə qənaətə gəlirik ki, dünyadakı hər bir hüquq sistemi, digər dillərdə birbaşa uyğun olmayan bənzərsiz bir sıra termin və anlayışlara malikdir. Burada tərcüməçi yalnız dil baxımından uyğun bir söz və ya sahə terminini düzgün tapmaq problemi ilə qarşılaşmır, həm də hüquqi terminin əsas məqsədini ölkəsinin mədəni və hüquqi kontekstində dəqiq şəkildə tərcümə etməyi bacarmalıdır.

Hüquqi mətnin dili hüquqşünasların ifadə etdiyi dillə yanaşı həmin sahənin bir çox xüsusiyyətlərini təmsil edir. Hüquqi terminlər yalnız hüquq sistemin özü tərəfindən müəyyən edilmiş sosial-mədəni məzmunu təmsil etmir.

Açar sözlər: hüquqi dil, hüquqi tərcümənin problemləri, hüquqi mətnlər, ispan hüquqi terminlər, hüquq mətnin sosial-mədəni xüsusiyyəti, hüquq və mədəniyyətin əlaqəsi

Rahima Mammadova
Azerbaijan University of Languages
master student
rahi76@mail.ru

Translation problems of cultural characteristics of Spanish legal texts

Abstract

In the article presented, we will highlight the fundamental role of cultural characteristics in the translation of legal documents in Spanish language and the importance of the accurate using of terms in legal texts. Translation of legal texts written in the official language, full of terms and concepts specific to the legal system of each country, is a difficult and sensitive task. In addition to good mastery of the source and target languages, translators must be aware of cultural differences that can affect the interpretation of documents. These cultural differences can affect the values of legal terms, social norms and values. Interpretation of specific legal terms is one of the areas where cultural competence is essential for translation in this field. From the research carried, we conclude that every legal system in the world has a unique set of terms and concepts that do not correspond directly to other languages. Here, the translator not only faces the problem of correctly finding a linguistically appropriate word or field term, but must also be able to accurately translate the main purpose of the legal term into the cultural and legal context of his country.

The language of the legal text, along with the language expressed by lawyers, represents many features of that field. Legal terms represent not only the socio-cultural content defined by the legal system.

Keywords: *legal language, problems of legal translation, legal texts, Spanish legal terms, legal socio-cultural feature of the text, the relationship of law and culture*

Giriş

Dil və hüquq hər bir cəmiyyətin mədəniyyətinə dərinlən kök salaraq bir-biri ilə sıx bağlıdır, bir tərəfdən onun dövlət təşkilatının ifadəsi, digər tərəfdən mədəniyyətin özünün ifadəsidir. Hər iki mədəniyyət tamamilə fərqli olsa da, ispan hüquqi termininin ehtiva etdiyi ilə eyni reallığı əhatə edən saysız-hesabsız hüquqi terminləri tərcümələrdə rast gələ bilərik. Şübhəsiz tərcüməçi üçün hüquqi mətnin ən çətin tərəfi də, ifadə etdiyi hüquqi terminin əsas və mədəni xüsusiyyətini düzgün olaraq müəyyənləşdirmək, sonra hədəf dilə ötürməkdir. Hüquqi mətnin tərcüməçiləri hüquq mütəxəssislərinin üstünlük təşkil etdiyi ixtisaslaşdırılmış dildə ifadə olunan sahəni tərcümə edərək bizlərə çatdırır.

Hüquqi diskursda hər bir siyasi-hüquq sisteminin hüquqi əməllərinin əks etdirən mədəni fərqlərə rast gəlmək mümkündür. Fikrimizcə, hüquq sistemi bütövlükdə bir ölkənin mədəniyyətinin əksidir. Hər ikisi bir xalqın tarix boyu uğrunda mübarizə apardığı ölkənin hüquqi mədəniyyətinin yaradıcılarıdır. Ancaq hüquqi mətnin mədəni xüsusiyyətləri yalnız hüquq qaydaları deyil, həm də onun dili ilə əlaqələndirilir. İspaniya Konstitusiyasında eyni hüquq sisteminin ifadə etdiyi məzmunundan savayı hüquqi terminlər öz sosial-mədəni məzmunu ilə də təqdim olunur. Bu xüsusi sahə hesab edilən məzmun hüquqi terminin tərcüməsini və hətta əvvəlcədən başa düşülməsini çətinləşdirir. Hüquqi mətnin tərcüməsinin sonunda forma və xüsusən də istifadə olunan terminologiya, hər bir xalqın öz sosial-mədəni reallığını təqdim edən anlayışları da ifadə edir. Beləliklə, hər bir dil yaşadığı mədəni mühitlə sıx əlaqə saxlayır və tərcüməçilər sahə terminləri vasitəsilə hüquqi qaydaları ifadə edərkən həmin sahəyə xas olan gerçəkliyi şərh etməyin bəzi formaları ilə qarşılaşır. Hüquq, onun ifadə üsulu ilə onu yaradan cəmiyyət arasındakı bu əlaqə hüquqi mətnlərin tərcüməsi ilə bağlı çoxsaylı fikirlərə və çətinliklərin yaranmasına səbəb olur (Falzoi Alcantara, 2005: 760).

Müxtəlif yollarla başa düşülən hüquqi mətnin mədəni xüsusiyyəti hüquq mütəxəssisləri tərəfindən istifadə olunan həmin sahənin dil, şərh üsulları və biliklər toplusu, eyni sahəyə aid ictimai fikirlərin, "milli" və yerli fərqlərin məcmusudur. Qeyd etdiyimiz bu fərq mədəniyyətin və hüquq sisteminin mövqeyindədir, yəni hüquqi mətnin mədəni xüsusiyyəti qanuna münasibətdə və düşüncə, hiss və hərəkət yollarının birləşməsindən ibarətdir (Ruben, 2019: 152).

Hüquqi mətnlərin tərcüməsində mədəni xüsusiyyətlərin hədəf dilə ötürülməsindən danışarkən, tərcüməçi hüquq dünyasından uzaqlaşmayan xüsusiyyətləri əhatə etməli olur. Bu o deməkdir ki, tərcümədə hüquqi mədəniyyət həmişə hüquqi normaya, hüquq tarixinə, adətlərə, hüquq prinsiplərinə və ya hüquq sosiologiyasına əsaslanmalıdır.

Hüquqi mətnin dili, həmin sahənin mütəxəssislərinin və cəmiyyətinin təkamülünü əks etdirdiyi üçün bir çox xüsusiyyətləri olan və onların ortaq işlətdiyi dil növüdür. Onun ixtisas sahəsi linqvistik aspektləri xaricində bir mədəniyyətdən digərinə, terminologiyanın bir dildən digərinə keçməsinə nəzərdə tutur, çünki eyni dildə danışan ölkələr, Latın Amerikasının ispanillik ölkələrində olduğu kimi sistemlərində eyni hüquqi xüsusiyyətlərə malik olmaya bilər. Bəzi mütəxəssislər hüquqi tərcümədə mövcud olan aydın şəkildə müəyyən edilmiş mədəni konsepsiyaların tərcümə oluna bilməməsinə əsas götürürlər, digərləri isə bu konsepsiyanın oxucunun anladığı ekvivalentin verilməsini əsas hesab edirlər. Bu mədəni keçid nöqtəyi-nəzərindən, ekvivalentlik hüquqi sənədin mətninin məqsəd və xarakterindən asılı olaraq dəyişir. Bu zaman mətnin orijinallığını qoruyub saxlamasında əsas olan təkcə tərcümədə problemləri və strategiyaları haqqında deyil, həm də hədəf oxucunun tələbləri haqqında da düşünməli oluruq (Cadena, 2006: 7).

Bu baxımdan tərcüməçilərin təhsili müxtəlifdir, çünki müasir texnologiyanın və internetin inkişaf etdiyi bir dövr yalnız digər sahələrdən mütəxəssisləri cəlb etməyə imkan vermədi, həm də onlayn tərcümə kurslarının və proqramlarının təklifi kəskin şəkildə artdı. Təəccüblü deyil ki, getdikcə daha çox özəl təhsil müəssisələri və ya mərkəzləri dil və metodoloji aspektlərə diqqət yetirərək, tərcüməçinin səriştəli peşəsini davam etdirmək üçün əsas bacarıq və vərdislərini

təkmilləşdirməkdən uzaqlaşdıraraq ixtisaslaşdırılmış tərcümə təhsili bazarına daxil olmasına şərait yaradırlar. İki dildə sərbəst danışan və mətnin məzmununu məxəz dildən hədəf dilə ötürülməsində köməklik edən çoxdilli lüğətlərdən və xüsusi tərcümə proqramlarında düzgün istifadə etmək bacarığına yiyələnən tərcüməçi danışdığı dilin hədudlarından kənara çıxan zaman xüsusi tərcümə bilik və vərdişlər ilə bağlı bir çox mübahisələrə və çətinliklərə rast gəlir. Bununla belə, tərcümədə təkcə sözlər deyil, mədəni anlayışlar da ötürülür, xüsusən də ispan hüquqi mətnlərin tərcüməsində də bu kimi xüsusiyyətlər də mövcuddur. Markes də bu barədə qeyd edir: ...tərcümə haqqında danışmaq, millətləri ayıran maneələri qırmaq və beləliklə hər birində formalaşan mədəniyyətin bütün bütün mədəniyyət anlayışını bir tərəfdən digərinə ötürmək məqsədi daşıyan strukturlaşdırılmış ünsiyyət proseslərindən danışmaq deməkdir (Rene, 1994: 436).

İlk öncə qeyd etmək lazımdır ki, hədəf dilə tərcümə olunan mətnin hüquqi dilə uyğunlaşdırılması zamanı asan olmayan anlayışlar və reallıqlar üstünlük təşkil edirsə onda həmin sənədin mətninin kontekstindən və xarakterindən asılı olaraq tələb olunan elementləri tərcümə üsulları vasitəsilə tapmaq üçün orijinal mətnin ehtiyaclarını diqqətlə araşdırmaq lazımdır. Bununla əlaqədar olaraq, terminologiyanın müxtəlifliyi və ya hüquq sahəsinə daxil olan əsas tənzimləyici qurumlar kimi xüsusi elementlərin tərcüməsini təmin etmək üçün tərcüməçi hər iki sistemdə linqvistik xüsusiyyətləri araşdırılmaqla yanaşı tərcümə vərdişlərinə də yiyələnəlməlidir.

Hüquqi terminlər əsasən müəyyən etdiyi sosial-mədəni məzmunu ehtiva etdiyindən tarixi, siyasi və hətta coğrafi kontekstdə müəyyən edilmişdir. Bu kontekst hüquq sistemin pir parçası olaraq bir ölkənin birgəyaşayışını tənzimləyən qurumlar və qaydalar toplusudur. Bu problem böyük əhəmiyyət kəsb edir, çünki prinsipə bir neçə dövlət hüquq sistemləri vardır. Buna baxmayaraq, oxşar və ya özünəməxsus xüsusiyyətləri olan hüquq sistemləri qruplaşdırıla bilər. Kamille Jofre Spinozi tərəfindən toplanan ənənəvi təsnifatı vurğulayaraq həyata keçirilə bilən kateqoriyalara görə müxtəlif hüquq sistemləri, aşağıdakıları fərqləndirir: Roman-Alman-kontinental sistemi (daxildir Kontinental Avropa dövlətləri); common law-ümumi hüquq sistemi (Birləşmiş Krallıq, Amerika Birləşmiş Ştatları və ümumiyyətlə, Millətlər Birliyinə daxil olan dövlətlərinin əksəriyyəti daxildir); adət hüquq sistemi; Uzaq Şərq ölkələrinin dini hüquq sistemi və sosialist hüquq sistemi (Jauffret-Spinosi, Rene David, 1992: 523).

Hüquq sisteminin ailələrindən başlayaraq hüquq orqanları arasında oxşarlıqlara rast gəlmək olar (qanunla tənzimlənən davranışlar kimi qəbul edilir) və ya siyasi qurumlar (təşkilat və bir dövlətin siyasi cəmiyyətinin və hökumətinin strukturu) iki ölkənin, eləcə də hüquq sistemlərində mədəni və hüquqi baxımdan fərqliliklərə rast gəlmək mümkündür. Beləliklə, müəyyən bir hüquqi sənədin mətninin (məsələn, nigah haqqında şəhadətnamə) tərcüməsi üçün məxəz dildən hədəf dilə tərcümə edərkən aid olduğu hüquq orqanları araşdıraraq uyğun terminlərin tərcüməsinin seçilməsinə diqqət yetirmək əsasdır. Hüquqi sənədin tərcüməsi zamanı tərcüməçi sosial-mədəni aspektlərini düzgün ötürmək ilk öncə aşağıdakı xüsusiyyətləri müəyyənləşdirməlidir (Elena Macias, 2020: 1-14):

1. sözü gedən qurumun aid olduğu hüquq sahəsini (nikahda, mülki məəcəllədə);
2. vətəndaşların mülki hüquq çərçivəsində araşdırılan qurumu;
3. yüksək etibarlılıqla oxşar mətnlərdə terminoloji ekvivalentlik yaratmağa imkan verən qanunvericilik və məhkəmə qətnaməsi axtarış sistemləri vasitəsilə müqayisəli hüquq fəaliyyətini həyata keçirməyi;
4. məxəz dildə işlənən sahə termininin əsas və düzgün ekvivalentini hədəf dilə ötürmək üçün hüquqi terminlərin seçimini;
5. hüquqi mətnin məzmununu və üslubunu.

Buna görə də Ladmiral "hər bir dil mövcud olduğu mədəni kontekstlə birlikdə əlaqə saxlayır." və buna görə də o, "tərcümə nəzəriyyəsinə antropologiyanın ekstralingvistik (və ya paralingvistik) perspektivini inteqrasiya etməyi" zəruri hesab edir (Rene, 1994: 436).

Mayoral (2004) hüquqi tərcümənin bütün tərcümə prosesini şərtləndirən mədəni komponentə malik olduğunu iddia edir. Onun fikrincə hüquqi mətnin tərcüməsi üçün həlli yolunun axtarışı mədəni xüsusiyyətləri nəzərə alaraq daha effektiv yol tapır. Müxtəlif mədəniyyətin danışanları tərəfindən paylaşılmayan "mədəni arayış" özünü "hüquqi anlayış" kimi nəzərdən keçirməkdən daha

çox, eynilə bir çox problemin hüquqi baxımdan nəzərdən keçirilməsində tərcümə həllini tapmaq daha təsirli olduğunu qeyd edir. Buradan belə qənaətə gəlirik ki, tərcümə mədəniyyətlərarası ünsiyyətin ifadəsi kimi ikidilli tərcümənin xüsusi prosesi baxımından nəzərdən keçirilir və bununla da hüquqi tərcümənin çətinliklərinin həlli yollarını tapmaqda tərcüməçilərə köməklik edir (Mayoral Asensio, 2000: 202-228).

Hüquqi mətnin əsaslandığı xüsusiyyətlərdən biri də onu formalaşdıran və məhdudlaşdıran əsas mədəniyyətdir. Sivilizasiyanın iqtisadi, sosial, siyasi, elmi, texniki və tarixi faktları, milli və mənəvi dəyərləri mədəniyyətin bir parçası olduğundan ölkənin hüquq sistemində də öz əksini tapmışdır. Tərcüməçi hüquqi mətni tərcümə edərkən öz milli düşüncəsini əks etdirən hüquq sisteminin fərqliyi, ümumiyyətlə mədəni boşluq və ya müxtəlif dil ailələrinə aid olduğundan tərcümə problemi ilə qarşılaşır. Ümumilikdə tərcüməçi üçün ən böyük çətinlik, oxucularına sosial, mədəni məlumatlar və ya dəyərləri, xarici mədəniyyətlə əlaqəli əlçatmaz və ya bilinməyən şeylər haqqında bir fikri hədəf dilə ötürməyə çalışmaqdır. Hüquqi mətnlərin tərcüməsində terminlər konkret bir sahəni əhatə etdiyi üçün geniş məlumatlara, misallara və ya açıqlamalara yol verilmir. Bununla yanaşı, müxtəlif cəmiyyətlərin həm mədəni, həm də digər amillərin davamlı inkişafı səbəbindən hüquqi terminlərin beynəlmilləşmə prosesinə cəlb olunduğunu inkar edə bilmərik, nəticədə tədricən fərqli mədəniyyətlər daha fərqli mədəni reallıqlara nüfuz edir (Diccionario de terminos juridicos madrid, 1996: 107).

Hüquqi terminlərin sosial-mədəni məzmunu ilə əlaqədar tərcüməçi qarşısında yaranan problemlər müxtəlif vasitələrlə həll edilə bilər. Bunlardan birincisi hüquq sistemində xas olan müqayisə metodudur. Müqayisəli hüquq və tərcümə arasındakı əlaqə hüquqi mətnin dilinin özü tərəfindən eyni mətnlərdən şərh edilməsi ilə əlaqədardır. Daha dəqiq desək, hər iki xalqın hüquq sisteminin müqayisəli və tərcümə tədqiqatları arasındakı əlaqə, hüquqi mətnlərdə dil ilə ötürülür. Hüquqi tərcüməni həyata keçirmək və sosial-mədəni maneəni aşmaq üçün ilk addımdır, çünki tərcümə mətninin hədəf dilə ötürülməsində əsas hüquqi orqan haqqında yalan məlumatlar ola bilməz. Müqayisəli araşdırma apararkən hüquqi terminlərin yanlış tərcüməsinin qarşısını alınır (Espasa, 2006: 1073).

İkinci əsas problemin həlli kimi qeyd etməliyik ki, əsas etibarilə hüquq sistemləri arasındakı fərqlərin olduğu zaman hüquqi terminlərin ekvivalentlərinin tapmağı çətinləşdirirdiyi üçün onu izah edən məlumatın genişləndirilməsinə və ya terminin mənasının dəqiq bildiyi təqdirdə mənanı dəyişmədən düzgün kontekstə uyğun tərcümə edilməsinə üstünlük verməlidir.

Üçüncü problemin həlli üçün tərcüməçiyə ekvivalent bir termin tapmağa imkan verən hüquq orqanlarının funksiyaları ilə tanış olmağı təklif edir. Nəhayət, eyni hüquq sistemlərinin qurumları üçün (müəssisələrin, qurumların, dövlət orqanlarının və s.) mədəni xüsusiyyətinin və ya sahə terminin tərcüməsi zamanı kalka tərcümə yolu ilə məxəz dilə hərfi tərcümə edilir (Garcia Yebra, 1982: 873).

Hüquqi tərcümə problemləri ilə qarşılaşarkən tərcüməçinin əsas tərcümə strategiyası, bilik və bacarıqları və ya bir sıra variantlarının işlənməsi barədə düzgün bir qərar verməsini tələb edir. Bu problemlər tərcümə prosesinin müxtəlif mərhələləri ilə əlaqələndirilir. Hüquqi tərcümədə, digər tərcümələrdə yerinə yetirilməyən və tərcüməçi üçün əlavə çətinliklər yarada biləcək hüquq sistemlərinin müqayisəsidir. Hüquq mətnlərin tərcüməsi zamanı tərcümə prosesi ilə bağlı qərarların qəbul edilməsinə təsir edən, tərcümənin məqsədi, mətnin növü və ixtisas dərəcəsi ilə rastlaşa bilərik. Birinci və ikinci problemlərin həlli tərcümənin strategiyalarını və tərcümə metodunu müəyyənləşdirir; üçüncü isə terminologiyayı mətnin məqsədi, növü və xüsusiyyətləri ilə uyğunlaşdırmağa xidmət edir (Marquez, 2011: 53-68).

Yuxarıda qeyd etdiyimiz kimi hüquqi tərcümə problemlərini həll etmək üçün hər bir tərcüməçi həmin sahə haqqında ümumi bilik və sahə terminologiyasına yiyələnəlməlidir. Hüquqi biliklərin formalaşmasının ilk mərhələlərində tərcüməçilər reallığın konseptual təsnifatı; hüquqi mətnin dilinin və üslubunun mürəkkəbliyi; hüququn əsas dil vahidlərinə bölünməsinin mümkünsüzlüyü; və nəhayət, mətnlərdə problemlə terminlərinin izahlarının olmamasını bilməlidirlər. Nəhayət, hüquq sistemləri və konsepsiyalarının tarixi, siyasi və coğrafi fərqlərindən qaynaqlanan sosial-mədəni

problemləri nəzərdən keçirərək digər bir nəticəyə gələ bilirik ki, sosial-mədəni məzmunu tərcümə etmək üçün hüquq sistemlərinin müqayisəsi metodunu, habelə hüquqi terminin hədəf dildə ekvivalentliyinin mövcudluğunu və ya olmamasını müəyyən etmək üçün hüquqi orqanlarının funksiyaları haqqında məlumat və biliklərinin təkmilləşdirilməsi üçün tərcümə strategiyaları ətraflı araşdırmaq mütləqdir.

Misal olaraq qarşılaşan problemi göstərmək üçün hüquq sahəsindəki "şəhadətnamə" terminini nəzərdən keçirək. Azərbaycan dilində "şəhadətnamə" sözü, bir şəxsin doğrulduqdan, nigah bağladıqdan və öldükdən sonra ona verilən qanuni sənəddir. İspan dilində isə "acto" "certificado" və "testimonio" terminlərinin işlədilməsi əhəmiyyətli dərəcədə dəyişdiyini İspaniya hüquq sistemi ilə müqayisə edərkən xüsusilə aydın olur. İspan dilindən Azərbaycan dilinə Certificado de Difunción- Ölüm haqqında şəhadətnamə, Acto de Nacimiento- Döğüm haqqında şəhadətnamə kimi tərcümə edilir (Narumov, 1988: 832).

Bununla birlikdə, mədəni xüsusiyyəti bilən bir tərcüməçi yalnız sözləri bir dildən digərinə tərcümə etmək üçün dil biliklərinə deyil, həm də bu mədəni fərqləri mənimsəmək və çatdırmaq üçün lazım olan bacarıqlara və anlayışa malikdir. Hüquqi terminin ən kiçik qeyri-müəyyənliyinin və ya səhv şərhinin tərcüməsinin ciddi nəticələrə səbəb ola biləcəyi hüquqi kontekstdə xüsusilə vacibdir.

Digər bir misala diqqət yetirək. *Ciudadanía (vətəndaşlıq)* - demokratiyada fərdlərə və qruplara verən siyasi bir kimlikdir. Demokratik siyasi anlayışdan, demokratik siyasi dildən və insanda vətəndaş səriştələrinin inkişafını nəzərdə tutan demokratik siyasi təcrübələrdən ibarətdir və demokratik siyasi mədəniyyətin subyektiv ölçüsüdür. İspaniya Konstitusiyasında bu termin mətnin kontekstindən asılı olaraq əsas mənada deyil *ispan xalqı* kimi tərcümə edilir (Narumov, 1988: 832).

Buna bənzər bir neçə misal çəkə bilərik. Bu nümunələrdə hüquqi mətnlə onu yaradan cəmiyyətin mədəniyyəti arasında mövcud olan dərin əlaqənin olduğunu müşahidə edirik. Hüquqi mətnlərdə mədəni xüsusiyyətlər dilə dərinlən təsir edir və bununla da dil və hüquq arasındakı sıx əlaqə yaradır. Bu cəhət hüquqi terminologiyada xüsusilə aydın görünür, yuxarıda göstərilmiş terminin mənası mədəni kontekstdən asılı olaraq eyni dildə dəyişə bilər. Bu semantik-mədəni dəyişikliklər hüquqi terminlər lüğətlərində əks olunmur və həm də hüquqi tərcümə problemlərini əhatə etmir. Bununla birlikdə, tərcüməçinin bunları unutmaması zəruridir, çünki bu, hüquqi terminlərin düzgün ekvivalentinin seçilməsinə və bu səbəbdən hədəf mətnin dəqiq təfsirinə və ötürülməsinə təsir edən bir cəhətdir. Beləliklə, hüquqi tərcümə elmi və ya texniki mətnlərin tərcüməsinə xas olan xüsusiyyətləri yüksək mədəni məzmunlu mətnlərə xas olan xüsusiyyətlərlə birləşdirir (Rzayev, Novruzov, Aliyeva, 2015: 800).

Hüquqi mətnlərin tərcüməsi eyni hüquqi sistem daxilində həyata keçirilə bilər və bu zaman ümumiyyətlə mədəni istinadlar dəyişmir, məsələn: ingilis və irland dillərinin rəsmi dili olan İrlandiyanı və ya hər bir ölkənin milli hüquq sistemlərinə əlavə olaraq hamı üçün ümumi standartların qəbul edildiyi Avropa Birliyi kimi Avropa ölkələrinin hüquqi təşkilatlarını misal çəkə bilərik. Avropanın hər bir ölkənin milli qaydalarına əlavə olaraq həmçinin İspaniyada da onların hamısı üçün ümumi olan hüquqi standartlar qəbul edilmişdir. Birləşmiş Krallıq kanstitusiyalı monarxiyaya əsaslanan unitar dövlətdir. Çox vaxt hüquqi mətnlərin tərcüməsi iki ölkə arasında müxtəlif hüquq sistemləri ilə müqayisə aparıldığını nəzərə alsaq qeyd etməliyik ki, hüquq müəyyən bir cəmiyyətin sosial-siyasi və hüquqi təkamülünün əksidir, İspaniya konkret ailəyə və ya hüquqi ənənəyə və digər ölkələrdən fərqli olan öz hüquq sistemində malikdir.

Nəticə

Sonda belə qənaətə gəlirik ki, hüquqi tərcümə, istər fərqli hüquq sistemlərində, istərsə də bir dövlətin hüquqi sistem daxilində birdən çox dildə hüquq yaratmaq, tətbiq etmək üçün xarakterik olan ünsiyyət ehtiyaclarına yönəlmiş peşəkar və intizamlı ixtisas sahəsidir. Beləliklə, bu sahədəki tərcümə fəaliyyəti, müxtəlif məqsədlər üçün ictimai və ya özəl xarakterli hüquqi münasibətlərin və ya məsələlərin tənzimləndiyi, şərh edildiyi və ya başqa şəkildə formalaşdırıldığı çox geniş bir mətn janrını əhatə edir.

Bu reallığa uyğun olaraq, sözdə hüquqi tərcümə elminin əsasını təşkil edən ispan hüquqi tərcümə tədqiqatları, onu formalaşdıran və tərcümə fəaliyyətini müəyyənləşdirən diskursların hüququ, onun təhlili və sosial-mədəni xüsusiyyətlər ilə ilə sıx bağlıdır.

Ədəbiyyat

1. Falzoi Alcantara, C. (2005). La traducción jurídica: Un intercambio comunicativo entre sistemas. Madrid, 768 p.
2. Ruben, F. (2019). La cultura jurídica y los sistemas de significación jurídica (norma, ciencia y filosofía). Madrid: Revista del Posgrado en Derecho de la UNAM, 152 p.
3. Cadena, J. (2006). El papel de la competencia cultural en la traducción de documentos legales. Madrid: Traducciones legales, 107 p.
4. Rene, L. (1994). Traducir: teoremas para la traducción. Paris: Dialnet, 436 p.
5. Jauffret-Spinozi, Rene David, C. (1992). Les grands systèmes de droit contemporains. Paris: 10a ed, 523 p.
6. Elena Macias, O. (2020). Los problemas conceptuales y socioculturales de la traducción jurídica, Journal Language and Law. Madrid: Volume 63, 360 p.
7. Mayoral Asensio, R. (2000). La traducción de referencias culturales. Sendebarr Facultad de Traducción e Interpretación, Universidad de Granada, nº 10-11. Granada, 314 p.
8. Diccionario de terminos jurídicos madrid. (1996). Spanish edition, 107 p.
9. Espasa, C. (2006). Diccionario de La Real Academia de la Lengua. Madrid, 1073 p.
10. Garcia Yebra, V. (1982). Teoría y práctica de la traducción. Madrid: Volumen 1, 873 p.
11. Marquez, D.A. (2011). Las once competencias del traductor: el perfil, ideal en servicios de traducción. Comunicación, Cultura y Política (4). Madrid, pp.53-68.
12. Narumov, B.P. (1988). Ispansko-Russkiy slovar'. Moskva: Izd. "Russkiy YAzyk", 832 s.
13. Narumov, B.P. (1988). Russkiy – Ispansko slovar'. Moskva: Izd. "Russkiy YAzyk", 832 s.
14. Rzayev, R., Novruzov, R., Aliyeva, K. (2015). Russko-Azerbaydzhanskiy tolkovyy yuridicheskiy slovar'. Baku: Izd. "Azerbaydzhanskiy YAzyk", 800 s.

Göndərilib: 01.12.2023

Qəbul edilib: 15.01.2024

DOI: <https://doi.org/10.36719/2663-4619/99/109-114>

Nicat Quliyev
Azərbaycan Texniki Universiteti
magistrant
ferhadnijat@gmail.com

ÇEVİK LAYİHƏ İDARƏETMƏ YANAŞMASININ BANK SEKTORUNA TRANSFORMASIYASI

Xülasə

Çevik metodologiyaların qəbulu bu gün təşkilatlar və bir çox İT departamentləri üçün, xüsusən də bank sektorunda əsas problemlərdən biridir. Banklar, xüsusən də yeni rəqəmsal texnologiyalar fonunda bazardakı dəyişikliklərə uyğunlaşmaq üçün çevik yanaşmalar tətbiq etməyə məcbur olurlar. Bir çox iri müəssisələr bu metodologiyanın geniş yayılmış üstünlükləri sayəsində artıq öz layihə idarəetmə sistemlərində çevik yanaşmaları tətbiq ediblər. Çevik yanaşma, xarici mühitdəki müxtəlif dəyişikliklərə uyğunlaşma qabiliyyətini özündə cəmləşdirən fəal hərəkətlər toplusudur. Çevik olmaq istənilən vaxt xarici mühitdəki müxtəlif qeyri-müəyyənlik növlərini oxuyub başa düşmək və refleksivliyi artırmağa çalışmaq deməkdir ki, bu da reaksiya sürətini minimuma endirəcək.

Açar sözlər: çevik metodologiya, bank sektoru, layihələrin idarə edilməsi, Scrum, transformasiya

Nijat Guliyev
Azerbaijan Technical University
master student
ferhadnijat@gmail.com

Transformation of the Agile Management Project approach to the banking sector

Abstract

Adoption of agile methodologies is one of the main challenges for organizations and many IT departments today, especially in the banking sector. Banks are forced to adopt flexible approaches to adapt to market changes, especially in light of new digital technologies. Many large enterprises have already implemented agile approaches in their project management systems due to the widespread benefits of this methodology. An agile approach is a set of active actions that include the ability to adapt to various changes in the external environment. Being flexible means reading and understanding the various types of uncertainty in the external environment at any time and trying to increase reflexivity, which will minimize the speed of reaction.

Keywords: agile methodology, banking sector, project management, scrum, transformation

Giriş

Çevik yüksək keyfiyyətli məhsulların sürətli yaradılmasına və onların səmərəli inkişafına kömək edən layihələrin idarə edilməsi və proqram təminatının inkişafı üsuludur. Bu nəticə çevik iş prosesləri və bütün maraqlı tərəflərin yəni, müştərilərin və layihə komandasının effektiv qarşılıqlı əlaqəsi vasitəsilə əldə edilir.

Proqram təminatının hazırlanmasında iterativ və çevik yanaşma xüsusilə vacibdir. O, hipotəzlərin daha sürətli sınaqdan keçirilməsinə və aralıq mərhələdə müştərilərlə müntəzəm qarşılıqlı əlaqəyə imkan verir. Dəyişikliklər baş verərsə, planlar və prioritetlər asanlıqla yeni şəraitə uyğunlaşdırılır. Çevik yanaşmanın xüsusiyyəti, uyğunlaşma, səmərəlilik və sadəliklə izah oluna bilər. Bununla belə, çox uzun proses və ya son tarixlərin daimi təxirə salınması müştərinin narazılığına və ya maliyyə çətinliklərinə səbəb ola bilər (Robert, 2014).

Çevik yanaşmanın əsl məqsədi müştəri maraqları, istifadəçi ehtiyacları və komanda imkanları arasında tarazlığı qorumaqdır. Agile layihənin idarə edilməsinin digər yanaşmalardan əsas fərqi ondan ibarətdir ki, inkişaf komandası iş prosesləri ilə deyil, yüksək səviyyəli dəyərlərlə motivasiya olunur (Chow, Cao, 2008: 961-971).

Çevik manifestonun dörd əsas dəyəri:

- A. Şəxslər və onlar arasında əlaqələrə proses və alətlərdən vacibdir;
- B. Ətraflı sənədləşmədən daha çox, işləyən proqram təminatı daha yaxşıdır;
- C. Müştərilər ilə sıx əlaqə müqavilə müzakirələrindən daha vacibdir;
- D. Proseslərdə dəyişən tələblərə tez və effektiv cavab vermə (Thesing, Feldmann, Burchardt, 2021: 746-756).

Çevik yanaşma aşağıdakı 12 prinsipi özündə birləşdirir.

1. Müştərinin istəklərini qarşılamaq və razı etmək ən birinci prioritetdir;
2. Prosesin sonunda belə ani baş verən dəyişikliklərə sürətli və effektiv cavab vermək;
3. Çox uzun olmayan, qısa müddətlər ərzində işləyən proqram müştəriyə təqdim edilməlidir;
4. Müştərilər ilə layihə komandası daima ünsiyyət halında olmalıdır;
5. Layihə komandası işə həvəsli şəxslərdən qurulmalı və onlar üçün lazımı mühitin yaradılmasına dəstək göstərilməlidir. Onlara etimad göstərilməlidir;
6. Komandalar arası əlaqələrdə üzəüz ünsiyyətdən istifadə edin. Bu məlumatların ötürülməsində ən yaxşı effektiv yanaşmadır;
7. İşləyən proqram təminatı, inkişafın əsas göstəricisidir.
8. Çeviklik davamlılığın təşvik edir. Beləliklə proses iştirakçıları bu tempi sabit saxlamalıdır;
9. Çevik yanaşmada texniki mükəmməliyyətciliyə və tərtib edilmiş yaxşı dizayna diqqət edilməlidir;
10. Çevik yanaşmada mürəkkəblilikdən uzaq durulmalı, burada əsas şərt sadəlikdir;
11. Öz-özünü təşkil edən komandalar ən yaxşı işi ortaya qoya bilərlər;
12. Eyni zaman intervalında komandalar necə effektiv nəticə çıxaracağı barədə öz qərarlarını təyin edir və sonrakı davranışlarını bu qərarlara əsasən davam etdirirlər.

Bank sektorunda layihələrin idarə olunmasında ənənəvi metod.

Müasir bank sektorunda ənənəvi layihə idarəetmə üsulları, xüsusən də Şəlalə (Waterfall) metodu bir sıra problem və məhdudiyətlərlə üzləşir. Bu üsullar çoxdan geniş yayılsa da, bugünkü dinamik və rəqabətli bank sektoru daha çevik və adaptiv yanaşmalar tələb edir (Valentin, Paul, 2021: 344-352).

Ənənəvi metodla bağlı problem layihənin ilkin mərhələlərində müştərilərin cəlb edilməməsidir. Waterfall metodunda, müştəri adətən sınaq mərhələsində inkişafın sonunda daxil edilir ki, bu da dəyişikliklərin və düzəlişlərin müəyyən edilməsini daha çətin və bahalı edə bilər. Müştərilərlə aktiv qarşılıqlı əlaqənin və daimi rəyin zəruri olduğu bank sektorunda bu yanaşma səmərəsiz olur. Digər bir problem isə dəyişikliklərin tez həyata keçirilməsi imkanlarının məhdud olmasıdır. İnnovasiya və daxili dəyişikliyin rəqabətqabiliyyətlik üçün kritik ola biləcəyi bank işində ənənəvi yanaşma yeni texnologiyaların və strategiyaların qəbulunu ləngidə bilər (Fernandez, Fernandez, 2008).

Ənənəvi üsulda tələblərin müəyyən edilməsindən, sınaq və həyata keçirilməsinə qədər sərt mərhələlər ardıcılığı ilə xarakterizə olunur. Bu xətti yanaşma uzun inkişaf dövrləri və dəyişikliklərə cavab verməkdə çevikliyin olmaması kimi problemlərə səbəb ola bilər. Tələblərin və bazar şərtlərinin sürətlə dəyişə bildiyi bank sektorunda bu tez uyğunlaşa bilməmək əhəmiyyətli bir məhdudiyət ola bilər.

Şəkil 1. Şəlalə modelində tətbiq edilən mərhələlər

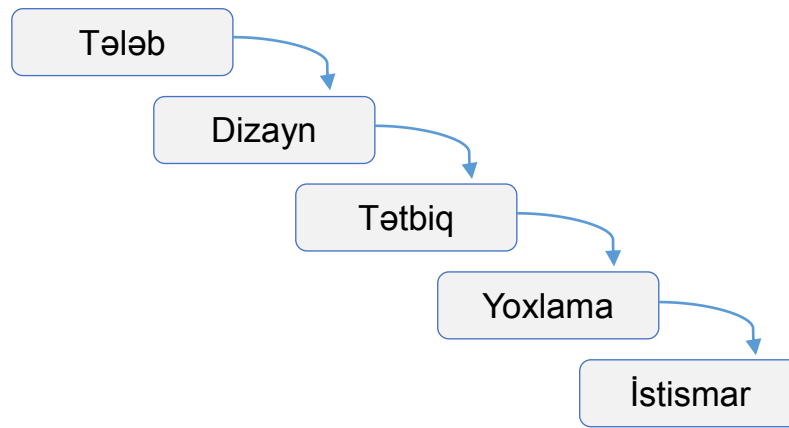

Mənbə: *Rasnacis, A və Berzisa, S, 2017*

Şəlalə metodunda mərhələnin sonunda adətən sənədlərdən ibarət çıxış əldə edilir və hər bir çıxış növbəti mərhələnin girişini təşkil edir ki, bununlada üst mərhələdəki iş tammalanmamış digər mərhələyə keçid edilmir (Farrell, 2007).

Onu da qeyd etmək lazımdır ki, ənənəvi layihə idarəetmə üsulları komanda daxilində ünsiyyət problemləri yarada bilər. Şəlalə (Waterfall) müxtəlif mərhələlərdə rolların və məsuliyyətlərin ciddi şəkildə bölünməsinə nəzərdə tutur ki, bu da layihə iştirakçıları arasında məlumat mübadiləsinə çətinləşdirə bilər. Komanda işinin və operativ ünsiyyətin vacib olduğu bank sektorunda bu aspekt əhəmiyyətli olur.

Bank sektorunda ənənəvi layihə idarəetmə metodlarının sadalanan problemlərinin hamısını ümumi tendensiya birləşdirir - layihə daxilində və xaricində baş verən dəyişikliklərə çevik reaksiya vermə bilməmək. Bu, bank sektorunu xarakterizə edən dinamik bazar şəraiti və daimi texnoloji dəyişikliklərdə xüsusilə kritik olur.

Buna görə də, bank sektorunun bir çox təşkilatları Agile metodologiyalarına daha çox diqqət yetirirlər. Agile müştərini aktiv şəkildə cəlb edən, dəyişikliklərə cavab verən və nəticələrin sürətlə həyata keçirilməsi ilə müntəzəm təkrarlamalara imkan verən çevik layihə idarəetmə strukturu təqdim edir. Bu yanaşma banklara müasir bazarın çağırışları ilə daha effektiv mübarizə aparmağa və yenilikləri daha tez tətbiq etməyə imkan verir.

Yekun olaraq, ənənəvi layihə idarəetmə üsulları, xüsusilə də Şəlalə(Waterfall) metodu bank sektorunda bir sıra ciddi problem və məhdudiyyətlərlə üzləşir. Sənaye daha çevik, adaptiv və müştəri mərkəzli yanaşma tələb edir ki, bu da Agile metodologiyalarından istifadə etməklə uğurla həyata keçirilə bilər (Balaji, Murugaiyan, 2012: 26-30).

Çevik yanaşmanın Bank sektoruna verdiyi töhfələr.

Bank sistemində çevik transformasiya bank təşkilatının Agile prinsip və metodologiyasına dəyişdirilməsi və uyğunlaşdırılması prosesidir. Agile işdə çevikliyi, sürəti və uyğunlaşma qabiliyyətini əhatə edir ki, bu da banklara bazar şəraitindəki dəyişikliklərə və müştəri tələblərinə daha effektiv reaksiya verməyə imkan verir. “Agile”ə keçid layihələrin idarə edilməsinin səmərəliliyini artırmaq və daimi dəyişiklik mühitində uğurla rəqabət aparmaq istəyən banklar üçün strateji addımdır. Bu yanaşma bir çox üstünlüklər gətirir, bank təşkilatlarına bazarda, texnologiyada və müştəri tələblərindəki daimi dəyişikliklər şəraitində daha səmərəli və adaptiv fəaliyyət göstərməyə kömək edir. Agile müştəri ehtiyaclarına və gözləntilərinə diqqət yetirir, müştərini məhsulun inkişafı və çatdırılması prosesinə inteqrasiya edir. Qeyd etmək vacibdir ki, bank sənayesində müştəri məmnuniyyəti və innovativ məhsul və xidmətlərin təqdim edilməsi uğurlu strategiyanın əsas komponentlərinə çevrilir. Agile yüksək səviyyəli müştəri məmnuniyyətini təmin edərək, müştərilərin rəylərinə tez cavab verməyə və məhsullarda dəyişiklik etməyə imkan verir (Kortum, Klunder, Schneider, 2019: 34-43).

Bank sistemində çevik transformasiya ənənəvi, sərt və yavaş iş metodlarından çevik və sürətli yanaşmalara keçidi ifadə edir. Bu, banklara sürətlə dəyişən bazar və müştəri tələblərinə uyğunlaşmağa, xidmətlərin keyfiyyətini yüksəltməyə və əməliyyat səmərəliliyini artırmağa imkan verir.

➤ *Məhsul və xidmətlərin çatdırılmasının sürətləndirilməsi:*

Çevik metodologiyalar banklara yeni məhsul və xidmətləri tez inkişaf etdirməyə və təqdim etməyə imkan verir. Komandalar qısa təkrarlamalarla işləyir, bu da onlara müştərilərdən rəy almağa və inkişafın əvvəlində məhsula dəyişikliklər etməyə imkan verir. Bu, ideyanın bazara çıxarılmasına qədər olan vaxtı azaldır və xarici mühitdəki dəyişikliklərə daha sürətli reaksiya verir (9).

➤ *Məhsul və xidmətlərin keyfiyyətinin yaxşılaşdırılması:*

Çevik yanaşma müştərilərlə sıx əlaqəni və daimi rəyi əhatə edir. Bu, banklara müştərilərin ehtiyaclarını daha yaxşı başa düşməyə və onların gözləntilərinə cavab verən məhsul və xidmətləri inkişaf etdirməyə imkan verir. Çevik metodologiyalar həmçinin inkişafın hər bir mərhələsində məhsulun sınaqdan keçirilməsini və təsdiqlənməsini, erkən mərhələdə səhvlərin müəyyən edilməsini və düzəldilməsini nəzərdə tutur (Martin, 2013; Schwaber, 2004).

➤ *Təkmilləşdirilmiş ünsiyyət və əməkdaşlıq:*

Çevik metodologiyalar komanda işini və əməkdaşlığı vurğulayır. Komandalar birlikdə işləyir, məlumat və fikir mübadiləsi aparır və birlikdə qərarlar qəbul edirlər. Bu, bankın müxtəlif departamentləri və səviyyələri arasında daha effektiv kommunikasiya və əməkdaşlığı təşviq edir, əməliyyat səmərəliliyini artırır və nəticələri yaxşılaşdırır.

➤ *Təkmilləşdirilmiş risklərin idarə edilməsi:*

Çevik metodologiyalar banklara xarici mühitdə və bazarda baş verən dəyişikliklərə tez reaksiya verməyə imkan verir. Komandalar riski minimuma endirərkən məhsul və ya xidmətə tez uyğunlaşa və dəyişikliklər edə bilər. Çevik yanaşma həmçinin məhsulun davamlı sınaqdan keçirilməsini və təsdiqlənməsini, inkişafın əvvəlində potensial risklərin müəyyən edilməsini və aradan qaldırılmasını nəzərdə tutur (Turetken, Stojanov, Trienekens, 2016: 1-18).

Bütövlükdə, bank sistemindəki Çevik transformasiya bankların daha çevik, uyğunlaşa bilən və səmərəli olmasına kömək edir. Bu, bazarda uğurlu rəqabətə, xidmət keyfiyyətinin və müştəri məmnuniyyətinin artmasına, həmçinin risklərin azaldılmasına və performansın artmasına kömək edir.

Çevik metodologiyanın başa düşülməsində bilinməli olan.

Scrum, çevik prinsiplərini həyata keçirən ən məşhur layihə idarəetmə üsuludur. Bu metodologiya işləyən proqram təminatını sprintlər adlanan sıx sabit, qısa müddətli iterasiyalarda müştəriyə çatdırır.

Sprint başlamazdan əvvəl bir məqsəd müəyyən edilir, bunun əsasında layihənin geri qalan hissəsindən ən yüksək prioritet vəzifələr seçilir. Bütün komanda sprint zamanı bu tapşırıqları yerinə yetirməyi öhdəsinə götürür. Hər biri saatlarla hesablanan seçilmiş tapşırıqları özündə əks etdirən sprint geri planı (Sprint Backlog) yaradılır. Problemin həlli 12 saat və ya bir gündən çox çəkməməlidir. Lazım gələrsə, tapşırıq proses zamanı müzakirə olunan və müəyyən edilən alt vəzifələrə bölünür (Cohen, Lindvall, Costa, 2004: 1-66).

Gündəlik görüşlərdə (Daily Scrum) hər bir komanda üzvü əvvəlki gün üçün əldə etdiyi nailiyyətləri, cari gün üçün planlarını və keçdiyi maneələri bölüşür. Sprintin sonunda geribildirim almaq üçün buraxılış müştəriyə nümayiş etdirilir və komanda prosesdə mümkün təkmilləşdirmələri müzakirə edir.

Kanban, müştəri gözləntilərini qarşılamağa yönəlmiş bir performansın təkmilləşdirilməsi metodologiyası kimi təsvir edilə bilər. Kanbanın əsas məqsədi hazır, keyfiyyətli məhsulu vaxtında çatdırmaqdır.

Kanban prosesi vizuallaşdırma ilə başlayır, burada proseslər xüsusi lövhə və kartlar və ya yapışqan qeydlərdən istifadə edərək bütün komandaya görünən edilir. İstər fiziki, istərsə də virtual lövhə vacib elementdir, hər bir komanda üzvünün giriş əldə etməsini və tapşırığın cari vəziyyətini

göstərməsini təmin edir. Lövhədəki sütunlar prosesin mərhələlərini təmsil edir, onların adları layihədən asılı olaraq dəyişə bilər, lakin axın adlanan əsas dəyər kimi ardıcılığını qorumaq vacibdir.

Kanban kartları tamamlanma vəziyyətindən asılı olaraq sütunlar arasında hərəkət edən və hərəkət edən tapşırıqları təmsil edir. Hər bir kart tapşırığın adını göstərir və onu lövhənin əvvəlinə əlavə edir. Kanban lövhəsindən istifadə etmək, hər bir layihəni təmsil etmək üçün müxtəlif rəngli kartlardan istifadə edərək, birdən çox layihəni idarə etməyi asanlaşdırır (Hossain, Babar, Paik, 2009: 175-184).

Kanban-ın əsas prinsiplərinə cari rollara, məsuliyyətlərə və təlimatlara hörmət etmək və onlardan istifadə etmək; qəfil dəyişikliklərin qarşısını almaq üçün ardıcıl dəyişiklikləri nəzərə alaraq inkişaf prosesinin davamlı optimallaşdırılması; və komanda daxilində liderlik istəklərini həvəsləndirmək.

Çevik mədəniyyətin mənimsənilməsinin bank daxilində biznes proseslərinə və strategiyalarına təsirləri

Bank sistemində Agile transformasiyasının həyata keçirilməsində ilk addım hədəflərin və gözləntilərin müəyyən edilməsidir. Bankın nə üçün Çevik inkişaf metodologiyasına keçməyə can atdığı və hansı nəticələrin gözlənildiyini anlamaq vacibdir. Məqsədlər müxtəlif ola bilər, o cümlədən inkişaf sürətinin artırılması, məhsulun keyfiyyətinin yaxşılaşdırılması və ya komanda daxilində ünsiyyətin yaxşılaşdırılması (Birkinshaw, 2018: 39-42).

Çevik (Agile) transformasiyasını uğurla həyata keçirmək üçün Agile komandalarını formalaşdırmaq lazımdır. Komandalar müxtəlif funksional sahələrdən olan nümayəndələrdən ibarət və işin görülməsi üçün bütün lazımı bacarıq və sərişələrə malik olmalı, funksiyalararası və özünü təşkil etməlidir. Komandanı hazırladıqdan və Agile komandalarını formalaşdırdıqdan sonra Agile metodologiyasını bank sisteminə tətbiq etmək lazımdır. Bura Scrum və ya Kanban kimi Çevik çərçivələrdən istifadə, müntəzəm inkişaf dövrlərinin (iterasiyalar və ya sprintlər) qurulması, tapşırıq lövhələrinin yaradılması və iş axınının vizuallaşdırılması daxil ola bilər (16).

Nəticə

Bank sistemində çevik transformasiya bankın işinə və səmərəliliyinə müsbət təsir göstərən bir sıra mühüm nəticələrə və perspektivlərə gətirib çıxara bilər. Bunlar aşağıdakılardır:

✓ Təkmilləşdirilmiş çeviklik və uyğunlaşma:

Agile transformasiyasının əsas nəticələrindən biri bank sisteminin çevikliyi və uyğunlaşma qabiliyyətini artırmaqdır. Çevik metodologiyalar müştəri və bazar tələblərindəki dəyişikliklərə sürətli reaksiya verməklə yanaşı, yeni funksiyaların və təkmilləşdirmələrin sürətlə həyata keçirilməsinə imkan verir. Bu, bankı daha rəqabətqabiliyyətli edir və dəyişən şərtlərə uğurla uyğunlaşa bilər.

✓ Məhsulun keyfiyyətinin yaxşılaşdırılması:

Çevik yanaşma daimi rəy və sınaq əsasında məhsulun keyfiyyətini yaxşılaşdırmağa kömək edir. Komandalar məhsulun kiçik artımları üzərində işləyirlər ki, bu da onlara səhvləri tez müəyyən etməyə və düzəltməyə imkan verir. Bu, daha etibarlı və keyfiyyətli məhsullarla nəticələnir, müştəri məmnuniyyətini və banka inamı artırır.

✓ İnkişaf sürətinin artırılması:

Çevik metodologiyalar məhsulun inkişaf prosesini sürətləndirməyə kömək edir. Komandalar yeni funksiyaların və təkmilləşdirmələrin sürətlə çatdırılmasına imkan verən qısa təkrarlarla işləyir. Bu, banka daha reaktiv olmağa və müştəri və bazar ehtiyaclarına tez cavab verməyə imkan verir.

✓ Təkmilləşdirilmiş ünsiyyət və əməkdaşlıq:

Çevik transformasiya bank sistemi daxilində kommunikasiya və əməkdaşlığı yaxşılaşdırmağa kömək edir. Komandalar layihələr üzərində birgə işləyir, məlumat və fikir mübadiləsi aparır ki, bu da onların daha səmərəli işləməsinə və ümumi məqsədlərə çatmasına kömək edir. O, həmçinin layihələrin məhsuldarlığına və uğuruna müsbət təsir göstərən daha güclü və daha vahid komanda yaratmağa kömək edir.

✓ *Müştəri məmnuniyyətinin artırılması:*

Çevik transformasiya artan müştəri məmnuniyyətinə səbəb ola bilər. Daha çevik və adaptiv yanaşma sayəsində bank müştərilərin ehtiyaclarına tez cavab verə və onlara yeni funksiyalar və təkmilləşdirmələr təklif edə bilər. Bu, müştəri təcrübəsini və məmnuniyyətini yaxşılaşdırmağa kömək edir, bu da öz növbəsində müştərilərin saxlanması və yenilərinin cəlb edilməsini yaxşılaşdırır.

Ümumiyyətlə, bank sistemində Agile transformasiyası bankın işinə və səmərəliliyinə müsbət təsir göstərən bir sıra mühüm nəticələr və perspektivlər gətirə bilər. Bununla belə, çevik transformasiyanın təşkilatın bütün iştirakçılarının iştirakını və dəstəyini tələb edən uzunmüddətli proses olduğunu qəbul etmək vacibdir.

Ədəbiyyat

1. Robert, K. (2014). *Effective Project Management: Traditional, Agile, Extreme*, Wiley Publishing Inc., Indianapolis, 5th Edition.
2. Chow, T, Cao, D. (2008). A survey study of critical success factors in agile software projects. *J Syst Softw* 81(6), pp.961-971.
3. Thesing, T., Feldmann, C., Burchardt, M. (2021). Agile versus waterfall project management: decision model for selecting the appropriate approach to a project. *Proc Comput Sci* 181, pp.746-756.
4. Valentin, P.M, Paul, D. (2021). A Theoretical View About Agile Management In Bank Sector. *The Annals of the University of Oradea Economic Sciences*, 30(2), pp.344-352. DOI:10.47535/1991AUOES30(2)036.
5. Fernandez, D.J., Fernandez, J.D. (2008). Agile project management agilism versus traditional approaches. *J.Comput. Inf. Syst.* 49 (2), 10e17.
6. Farrell, A. (2007). *Selecting a Software Development Methodology based on Organizational Characteristics*.
7. Balaji, S., Murugaiyan, M.S. (2012). Waterfall vs. V-model vs. agile: a comparative study on SDLC. *Int J Inf Technol Bus Manag* 2, pp.26-30.
8. Kortum, F., Klunder, J., Schneider, K. (2019). Behavior-Driven Dynamics in Agile Development: The Effect of Fast Feedback on Teams. *IEEE/ACM International Conference on Software and System Processes (ICSSP)*. Montreal, QC, Canada, pp.34-43.
9. What is Agile Project Management? | A Guide on Agile Approach to Project Management - Zoho Sprints (turbopages.org)
10. Martin, R. (2013). *Agile development, principles, patterns, and practices*.
11. Schwaber, K. (2004). *Agile project management with scrum*.
12. Turetken, O., Stojanov, I., Trienekens, J.M. (2016). Assessing the adoption level of scaled agile development: a maturity model for Scaled Agile Framework. *J Softw*, 29(6), pp.1-18.
13. Cohen, D., Lindvall, M., Costa, P. (2004). An introduction to agile methods. *Adv. Comput*, 62, pp.1-66.
14. Hossain, E., Babar, M.A., Paik, H. (2009). Using Scrum in Global Software Development: A Systematic Literature Review. *Proceedings – 4th IEEE International Conference on Global Software Engineering, ICGSE*, pp.175-184.
15. Birkinshaw, J. (2018). What to expect from agile. *MIT Sloan Manag Rev* 59(2), pp.39-42.
16. Agile transformatsiya bankovskoy sistemy: novyy vzglyad na effektivnost' i innovatsii (nauchniestati.ru).

Göndərilib: 20.11.2023

Qəbul edilib: 03.02.2024

DOI: <https://doi.org/10.36719/2663-4619/99/115-119>

Xumar Əhədzadə
Bakı Dövlət Universiteti
bakalavr
xumarehedzadee@gmail.com

MENECMENTDƏ EFFEKTİV İDARƏETMƏ

Xülasə

Menecment-idarəetmə biznesin idarə edilməsi prosesinin planlaşdırılması, təşkili, istiqamətləndirilməsi və nəzarət edilməsi prosesidir. Rəhbərlik biznesin məqsədlərini müəyyən edir, bu məqsədlərə çatmaq üçün hansı strategiyanın izlənəcəyini planlaşdırır və bu planı həyata keçirməklə biznesin resurslarından səmərəli istifadə edir. O, həmçinin kadrların idarə edilməsi, maliyyə menecmenti, istehsal prosesləri, marketing və satış kimi biznesin bütün funksiyalarını əlaqələndirir. Rəhbərlik biznesin fəaliyyətinə nəzarət edir və lazım gəldikdə düzəldici tədbirlər görməklə biznesin səmərəliliyini artırır.

Açar sözlər: menecment, rəhbər, biznes, funksiya, plan

Khumar Ahadzadeh
Baku State University
undergraduate
xumarehedzadee@gmail.com

Effective execution in management

Abstract

Management is the process of planning, organizing, directing and controlling the business management process. Management defines the goals of the business, plans what strategy to follow to achieve these goals, and effectively uses the resources of the business by implementing this plan. It also coordinates all functions of the business such as personnel management, financial management, production processes, marketing and sales. Management monitors business performance and improves business efficiency by taking corrective action as needed.

Keywords: management, leadership, business, function, plan

Giriş

Bu iş karyeranızda uğur qazanmağınıza imkan verəcək təcrübələrə aiddir. Düzgün idarəetmə, təşkilatın idarə olunmasında düzgün qərarların qəbul edilməsi, resurslardan səmərəli istifadə edilməsi, işçilərin motivasiyası və məqsədlərə çatmaq üçün strateji planların aparılması deməkdir.

Müəssisənin düzgün işləməsi üçün aşağıdakı qaydalara riayət etmək vacibdir:

Strateji planlaşdırma: Biznesinizin məqsəd və vəzifələrini müəyyən edərək müvafiq strategiyalar yaradın və həyata keçirin. Strateji planlaşdırma biznesinizin gələcək uğurlarına nail olmaq üçün yol xəritəsidir (Meskon, Albert, 2011).

Resursların idarə edilməsi: Biznesinizin resurslarını yaxşı idarə edin. Bu, maliyyə resurslarından səmərəli istifadə, insan resurslarının düzgün idarə edilməsi, material və avadanlıqlardan səmərəli istifadə deməkdir. Bu, xərcləri azaltmağa və səmərəliliyi artırmağa kömək edir.

Biznes Proseslərinin və Əməliyyatlarının Təkmilləşdirilməsi: İş proseslərinizi mütəmadi olaraq nəzərdən keçirin və təkmilləşdirmə imkanlarını müəyyənləşdirin. Biznes proseslərinin səmərəli işləməsi səhvləri və vaxt itkisini azaldır.

Bir işin uğurlu olması üçün aşağıdakı düzgün iş üsullarını tətbiq etmək vacibdir (Vestnin, 2001):

1. Strateji Planlaşdırmanın düzgün aparılması: Yaxşı bir iş öz məqsədlərini müəyyən etmək və bu məqsədlərə çatmaq üçün strateji planlaşdırma etməlidir. Bu planlaşdırma prosesində biznesin missiyası, vizyonu, güclü və zəif tərəfləri kimi amillər nəzərə alınmalıdır.

2. Maliyyənin düzgün İdarə edilməsi: Biznes maliyyə vəziyyətini yaxşı idarə etməli və gəlir və xərclərin balansını təmin etməlidir. Yaxşı maliyyə idarəçiliyinə proqnozlaşdırıla bilən pul vəsaitlərinin hərəkəti, xərclərə nəzarət və investisiyaların qiymətləndirilməsi kimi elementlər daxildir.

3. İnsan Resurslarının İdarə Edilməsi: Uğurlu bir iş işçilərini ən yaxşı şəkildə idarə etməli və motivasiyasını yüksək tutmalıdır. İnsan resurslarının yaxşı idarə edilməsi, doğru insanı düzgün mövqeyə yerləşdirmək, təlim və inkişafa önəm vermək, işçilərin fəaliyyətinin davamlı olaraq qiymətləndirilməsi kimi elementləri ehtiva edir.

4. Marketing və Satış: Yaxşı biznes məhsul və ya xidmətini düzgün şəkildə bazara çıxarmalı və satışlarını artırmaq üçün effektiv strategiyalardan istifadə etməlidir. Hədəf auditoriyaya çatmaq üçün marketing və satış fəaliyyətləri üçün düzgün kanallardan istifadə etmək vacibdir.

5. Səmərəlilik və Proseslərin İdarə Edilməsi: Yaxşı bir iş öz proseslərini nəzərdən keçirərək səmərəliliyi artırmalı və xərcləri azaltmalıdır. Proseslərin səmərəli idarə edilməsi resurslardan səmərəli istifadəni və biznes proseslərinin davamlı təkmilləşdirilməsini əhatə edir.

6. Ar-Ge və İnnovasiya: Yaxşı bir iş daim Ar-Ge fəaliyyətlərinə və innovativ həllərə əhəmiyyət verməlidir. İnnovasiya biznesin rəqabət üstünlüyünü qorumaq və yeni imkanları qiymətləndirmək üçün vacibdir.

7. Dəyişikliyə uyğunlaşma: Yaxşı bir iş sürətlə dəyişən biznes mühitinə uyğunlaşma qabiliyyətinə malik olmalıdır. Dəyişikliyə uyğunlaşma biznesə çeviklik qazanmağa, yeni tendensiyaları izləməyə və rəqabət üstünlüyünü qorumağa imkan verir (Əlirzayev, 1997: 26).

Menecment yəni idarəetmədə də digər sahələrdə olduğu kimi müəyyən qayda qanunları var.

İdarəetmə qanunları təşkilatı effektiv idarə etməyə imkan verən və uğur qazanmasına kömək edən təlimatlardır. Bu qanunlar idarəetmə nəzəriyyələri və təcrübələri əsasında yaradılmış və müxtəlif mövzuları əhatə edir. Müəssisələrin idarə edilməsində istifadə olunan ən ümumi idarəetmə qanunları aşağıda verilmişdir:

Təşkilat iyerarxiyası: Təşkilat daxilində səlahiyyətlər və məsuliyyətlər aydın şəkildə müəyyən edilməli və müəyyən edilməlidir. Bu qanun effektiv ünsiyyəti və məhsuldar iş mühitini təmin edir (Dracheva, Yulikov).

İnsan Resurslarının İdarə Edilməsi: İnsan resursları bir təşkilatın ən qiymətli aktivləridir. İnsanların bacarıqlarından maksimum yararlanmaq, onları motivasiya etmək və işindən məmnunluqlarını təmin etmək uğurlu idarəetmə üçün vacibdir.

Ünsiyyət və Əlaqələr: Ünsiyyət təşkilatın düzgün işləməsini təmin edir. Yaxşı ünsiyyət işçilər arasında əməkdaşlığı artırır və birlikdə işləmək üçün dəstək verir.

Keyfiyyətin İdarə Edilməsi: Keyfiyyət təşkilatın uğuru üçün vacibdir. Keyfiyyətin idarə edilməsi qanunları davamlı təkmilləşdirmə və müştəri məmnuniyyətini təmin etmək məqsədi daşıyır (Səmədzadə, 2006).

Risqlərin idarə edilməsi: Təşkilat potensial riskləri müəyyən etməli və bu riskləri idarə etməlidir. Risklərin idarə edilməsi qanunları təşkilatınızın fəaliyyətinə mənfi təsir göstərə biləcək amillərdən qorunmaq məqsədi daşıyır.

Bu idarəetmə qanunları təşkilatın səmərəli idarə olunmasını təmin etmək üçün ümumi təlimat verir. Lakin hər bir təşkilatın ehtiyacları fərqli olduğu üçün idarəetmə prinsiplərinin tətbiqi də fərqli ola bilər (Kabushkin, 1998: 285).

İdarəetmədə əsas prinsiplər kimi qəbul edilən bəzi idarəetmə prinsipləri bunlardır:

1. Planlaşdırma: Məqsədləri təyin etmək, strategiyalar yaratmaq, tapşırıq və məsuliyyətləri təyin etmək və resursları planlaşdırmaq üçün edilir.

2. Təşkilat: Biznes prosesləri və tapşırıqları təşkil etmək, rol və məsuliyyətləri müəyyən etmək, ünsiyyət və koordinasiyanı təmin etmək üçün edilir.

3. Rəhbərlik: İşçiləri istiqamətləndirmək, həvəsləndirmək və istiqamətləndirmək üçün edilir. Eyni zamanda, biznes proseslərinin idarə edilməsi və fəaliyyətin monitorinqi də təlimata daxildir.

4. Koordinasiya: Fərqli fəaliyyət və bölmələri bir araya gətirərək iş proseslərini uyğunlaşdırmaq və ünsiyyət və əməkdaşlığı artırmaq üçün edilir.

5. Nəzarət: Məqsədlərə nail olunmasını izləmək və qiymətləndirmək üçün edilir. Bu prinsipə performansın ölçülməsi, hədəflərin yerinə yetirilib-yetirilməməsinin yoxlanılması və zəruri hallarda düzəldici tədbirlərin görülməsi daxildir.

6. Problemin həlli və qərar qəbulu: Qarşılıqlı qarşılıqlı əlaqə, təhlil, qiymətləndirmə və həll prosesləri vasitəsilə problemləri həll etmək və qərar qəbul etmək üçün edilir. 8. İnnovasiya və davamlı təkmilləşdirmə: Yeni ideyaların və proseslərin inkişafına diqqət yetirmək, davamlı öyrənməyə həvəsləndirmək, dəyişiklik və təkmilləşdirməyə açıq olmaq (Məmmədov, 2009: 20).

Bu prinsiplər idarəetmə sahəsində ümumi qəbul edilən və uğurlu menecerlər tərəfindən tətbiq edilən mühüm qaydalardır. Bununla belə, bu prinsiplərin tətbiqi zamanı müxtəlif idarəetmə yanaşmaları və yanaşmaları fərqli ola bilər.

Uğurlu idarəetmə nədir?

Uğurlu İdarəetmə təşkilatı və ya şirkəti uğurla idarə etmək üçün istifadə edilən idarəetmə yanaşmasıdır. Uğurlu idarəetmə strateji planlaşdırma, resursların idarə edilməsi, risklərin idarə edilməsi, performansın ölçülməsi, biznes prosesinin dizaynı və təşkilatın məqsədlərinə çatmaq üçün təkmilləşdirilməsi kimi idarəetmə fənlərini əhatə edir. Uğurlu idarəetmə şirkətin davamlı böyüməsini və rəqabət üstünlüyünü qoruyub saxlamasını təmin etmək üçün strateji qərarlar qəbul etməyi və həyata keçirməyi tələb edir. O, həmçinin rəhbərlik tərəfindən koordinasiya, motivasiya və liderlik bacarıqlarının istifadəsini nəzərdə tutur (Utkin, 1998: 448).

Uğurlu idarəetmə təşkilatın bütün işçilərinin iştirakını təşviq edir və ümumi məqsəd ətrafında birləşməyi qarşısına məqsəd qoyur. Bu, işçilərə daha həvəslə olmağa, yaradıcı ideyalar təklif etməyə və iş proseslərini təkmilləşdirməyə imkan verir.

Nəticə olaraq, uğurlu idarəetmə təşkilatın fəaliyyətini yaxşılaşdırmaq üçün effektiv idarəetmə yanaşmasıdır. Uğurlu idarəetmə şirkətin rəqabət üstünlüyünü qoruyub saxlamasını və hədəflərə çatmaq üçün effektiv strategiyalar hazırlamasını təmin edir (Richard, 2001).

Effektiv idarəetmə, hədəflərinizi yerinə yetirmək və məqsədə çatmaq üçün resursları düzgün şəkildə istifadə etməyə çalışmaqdır. İdarəetmə, hər hansı bir sahə və ya komandada nailiyyətlərin, vəzifələrin və çevrə şəraitinin optimal istifadəsini həyata keçirir.

Aşağıdakı qaydaları izləyərək effektiv idarəetmə prinsiplərini tətbiq edə bilərsiniz (Gerchikova, 1995; Məmmədov, 2009: 201):

1. Hədəfləri və prioritetləri qoyun: Öncəliklər müəyyən edin və nəyin ən vacib olduğunu, nəyə fokuslanmağın ən etibarlı nəticələrə aparacağını müəyyənləşdirin.

2. Kommunikasiyanı gücləndirin: Bir komanda ilə işləyirsinizsə və ya bir şirkətdə idarəetmə edirsinizsə, effektiv kommunikasiya ciddi əhəmiyyət kəsb edir. Düzgün və açıq kommunikasiya, qarşılıqlı anlaşmazlıqları və yanlışlıqları aradan qaldırmağa yardım edir.

3. Planlama və qeydlər tutma: Hər bir addımı planlamaq, ölçüyü, müddəti və ən ciddi səyləri təsvir edən bir plan hazırlamaq, işlərin inkişafını daha çevik və axıcı edir.

4. Təlim və inkişafı təşviq edin: Mütəxəssislərə və işçilərə yeni bilik və bacarıqlarını inkışaf etmək üçün təminat verin. Bundan əlavə, mövzularla bağlı yeni məlumat və yeniliklərlə təmin edilmiş olduğunuzdan əmin olun.

5. Performansı qiymətləndirin və keyfiyyətli geribildirim təmin edin: Bir şirkətdə, işçi və ya komandalının yerinə yetirməsi və performansı haqqında obyektiv qiymətləndirilər əldə etmək mühüm vəzifədir. Keyfiyyətli geribildirim məşğul olunan şəxslərə ixtilafı dəqiq şəkildə öyrənmək və öz mövqeyinizi düzəltmək üçün təcrübə anlayışı təmin edir.

6. Problemlərin həll yollarını tapmaq və yaradıcıya məntiq tətbiq etmək: Problemləri tapmaq və həll etmək üçün savadsızlıqdan çıxın. Yaradıcı məntiq tətbiq edin, yeni açıqlamalar və yollar tapın.

7. Sərbəst işə verilmə və məşğulluq faktorlarını ətraflıca tənzimləyin: Məşğulluğun bir çox növü işçi performansına təsir edə bilər. İşçilərin effektivliyini yüksəltmək üçün nəzarəti əlaqədar işlərin təkrarı sahəni tənzimləyin.

8. Feedback qaydasını planlayın və sertliyini qazanın: Feedback, idarəçilik tərəfindən icra edilən əmrlərə uyğun dəyişikliklər əldə etmək və performansı izləmək üçün lazımlıdır. Yaxşı dəstəklə Feedback sistemi lazımlıdır.

9. Məlumatları və texnologiyalı sərəçləri təkmilləşdirin: İdarəetmənin effektivliyini artırmaq üçün məlumatları və texnologiyalı sərəçləri təkmilləşdirmək mühümlükdür. Daha sürətli, düzgün və effektiv işləmək üçün texnologiyalı daha yaxşı uğurluğa nail olacaq.

10. Rəhbərlik və vizyonu təbliğ edin: Effektiv idarəetmə, rəhbərlik və vizyonun tətbiq olunmasını tələb edir. Bir idarəçi olaraq komanda üzvlərinizə sizin vizyonunuzu təbliğ etməlisiniz və onları ona hörmətlə arxalamaq üçün ilham verməlisiniz.

Effektiv idarəetmə, hər sahədə və hər iş yerində əldə edilmiş məhsulların təkmilləşməsinə kömək edən kritik bir amildir. Müsbət nəticələr almaq və organisasiyanın hədəflərinə çatmaq üçün bu prinsipləri tətbiq etməyə çalışın.

Menecment sahəsində uğur əldə etmiş şirkətlərlə tanış olaq (Seyidov, 2001; Vikhanskiy, Naumov).

1. Apple Inc. - Dünyanın ən dəyərli şirkətlərindən biridir. Apple innovasiya, dizayn və istifadəçi təcrübəsinə diqqət yetirərək bir çox uğurlu məhsul və xidmətlər hazırlayıb.

2. Amazon - Dünyanın ən böyük e-ticarət və bulud hesablaşma şirkətidir. Sürətli çatdırılma və geniş məhsul çeşidi ilə müştəriləri məmnun edir.

3. Google - İnternet axtarış sistemi, tərcümə xidməti, e-poçt, xəritələr, bulud yaddaşı və bir çox başqa məhsulları inkişaf etdirən Google, dünyada ən çox istifadə edilən texnologiya şirkətlərindən biridir.

4. Microsoft - Proqram təminatı, aparat və bulud xidmətləri sahəsində lider olan Microsoft Windows əməliyyat sistemləri, Office proqramları və Xbox kimi məhsullarla uğur qazanıb.

5. Samsung - Cənubi Koreyada yerləşən və elektron məhsullar, cib telefonları, televizorlar və ağ əşyalar kimi bir çox sahədə məhsullar təklif edən şirkət dünyanın ən böyük texnologiya şirkətlərindən biridir.

6. Toyota - Yaponiyanın avtomobil nəhəngi Toyota keyfiyyətli və dayanıqlı avtomobilləri ilə bütün dünyada böyük uğur qazanıb.

7. Coca-Cola - Dünyanın ən tanınmış brendlərindən biri olan Coca-Cola sərinləşdirici içkilər bazarında liderdir.

8. Nike - İdman geyimləri və avadanlıqları istehsal edən Nike dünyanın ən böyük idman markalarından biridir. İnnovasiya və marketinq strategiyaları ilə böyük uğur qazanmışdır.

9. Procter & Gamble - Yuyucu vasitələr, fərdi qulluq məhsulları, körpələrə qulluq məhsulları və digər məişət məhsulları kimi bir çox sahədə fəaliyyət göstərən şirkət bütün dünyada böyük uğur qazanır.

10. Tesla - Elektrik avtomobilləri və bərpa olunan enerji layihələri ilə tanınan Tesla avtomobil sənayesində təməlqoyma edən şirkətdir. İlon Maskın rəhbərliyi altında böyük uğur qazanıb.

Nəticə

Menecmentdə uğur əldə etməyin sirləri ilə tanış olaq. Uğurlu olmağın sirləri müxtəlif şəxsi xüsusiyyətlər, bacarıqlar və strategiyalarla bağlıdır. Bəzi uğurlu menecerlərin tez-tez paylaşdıqları sirlər bunlardır:

Vizyon sahibi olun: Uğurlu menecerlər uzunmüddətli məqsədləri olan və bu məqsədlərə çatmaq üçün konkret vizyon inkişaf etdirən insanlardır. Vizyonunuzu müəyyənəşdirin və komandanızla paylaşın.

Liderlik bacarıqlarınızı təkmilləşdirin: Yaxşı lider işçiləri istiqamətləndirir, həvəsləndirir və istiqamətləndirir. Liderlik bacarıqlarınızı təkmilləşdirmək üçün davamlı öyrənməyə və özünü təkmilləşdirməyə diqqət yetirin.

Ünsiyyət bacarıqlarınızı gücləndirin: Yaxşı ünsiyyət uğurlu menecerin ən vacib bacarıqlarından biridir. Aydın, başa düşülən və effektiv ünsiyyət quraraq əməkdaşlığı və harmoniyanı artırma bilirsiniz.

Komanda işinə önəm verin: Uğurlu menecer komandanın hər bir üzvünün potensialını görür və onları bir-biri ilə ahəngdar işləməyə təşviq edir. Komandanızla etibarlı münasibət qurun və uğurlarını dəstəkləyin.

Problem həll etmə bacarıqlarınızı təkmilləşdirin: Yaxşı menecer qarşıya çıxan problemləri effektiv şəkildə həll edə bilər. Problem həll etmə bacarıqlarınızı təkmilləşdirmək üçün analitik düşünməyi, alternativ həllər yaratmağı və nəticələri qiymətləndirməyi öyrənin.

Təqdim etməyi öyrənin: Uğurlu menecer səlahiyyətlərini etibar etdiyi işçilərə həvalə edir və tapşırıqlar verir. Bu, daha geniş perspektiv əldə etməyə və müxtəlif mövzularda diqqət yetirməyə imkan verir.

Öyrənməyə açıq olun: İş dünyası daim dəyişir və inkişaf edir. Uğurlu menecerlər daim özlərini təkmilləşdirmək üçün yeni bacarıqlar öyrənir və dəyişən tendensiyaları izləyirlər.

Daim özünüzü qiymətləndirin: Uğurlu menecer mütəmadi olaraq öz fəaliyyətini qiymətləndirir və onu təkmilləşdirməyə çalışır. Davamlı olaraq özünüzü qiymətləndirin və rəyləri nəzərdən keçirərək özünüzü təkmilləşdirmək üçün imkanlar tapın. Bu sirlər uğurlu menecerin uğur səyahətində faydalı ola biləcək bəzi strategiyalardır. Bununla belə, hər kəsin fərqli bacarıqları və məqsədləri var, ona görə də ən əsası öz güclü və zəif tərəflərinizi tanımaq və uğura öz səyahətinizi yaratmaqdır.

Ədəbiyyat

1. Meskon, M., Al'bert, M. (2011). Franklin Khedouri Osnovy menedzhmenta 3-ye izd. M.: OOO "I.D.Vilyams", 672 s.
2. Vestnin, V.R. (2001). «Osnovy menedzhmenta». M.
3. Əlirzayev, Ə. (1997). "İqtisadi və sosial idarəetmə". B.
4. Dracheva, Ye.L., Yulikov, L.I. Menedzhment M.: Masterstvo.
5. Səmədzadə, Ş.Ə. (2006). "İstehsal menecmenti". B.
6. Kabushkin, N.I. (1998). Osnovy menedzhmenta Minsk, 285 s.
7. Məmmədov, S. (2009). "İdarəetmənin əsasları". B.
8. Utkin, E.A. (1998). Kurs menedzhmenta. M.: Zertsalo, 448 s.
9. Richard, L. (2001). Daft «Menedzhment». M.
10. Gerchikova, I.N. (1995). Menedzhment M.: YUNITI.
11. Seyidov, S.İ. (2001). "Menecmentin psixologiyası". B.
12. Vixanskiy, O.S., Naumov, A.I. «Menedzhment» Uchebnik. M.

Göndərilib: 04.12.2023

Qəbul edilib: 28.01.2024

DOI: <https://doi.org/10.36719/2663-4619/99/120-125>

Nilgun Allahverdiyeva
Nakhchivan Teachers Institute
undergraduate
nilgunallahverdiyeva77@gmail.com

THE ROLE, IMPORTANCE AND APPLICATION OF ARTIFICIAL INTELLIGENCE IN THE CREATION OF DIGITAL EDUCATION

Abstract

The article discusses the role of artificial intelligence in digital education. At the same time, the potential of artificial intelligence to transform digital education by personalizing learning experiences, improving assessment methods, automating administrative tasks and improving overall educational outcomes has been reflected. Using the advantages of artificial intelligence in education, both making education accessible to all and more effective and engaging learning methods have been widely researched. Along with the advantages of artificial intelligence in the education system, the article also mentions its disadvantages.

Keywords: *artificial intelligence, digital education, advantages and disadvantages of AI in education, technology, robotic systems*

Nilgün Allahverdiyeva
Naxçıvan Müəllimlər İnstitutu
bakalavr
nilgunallahverdiyeva77@gmail.com

Süni intellektin rəqəmsal təhsil sahəsinin yaradılmasında rolu, əhəmiyyəti və tətbiqi

Xülasə

Məqalədə süni intellektin rəqəmsal təhsildə rolundan bəhs edilir. Eyni zamanda süni intellektin öyrənmə təcrübələrini fərdiləşdirməsi, qiymətləndirmə metodlarını təkmilləşdirməsi, inzibati tapşırıqları avtomatlaşdırması və ümumi təhsil nəticələrini təkmilləşdirməklə rəqəmsal təhsili dəyişdirmək potensialı haqqında məlumatlar öz əksini tapmışdır. Təhsildə süni intellektin üstünlüklərindən istifadə olunaraq həm təhsilin hamı üçün əlçatan olması həm də daha effektiv və cəlbedici öyrənmə metodları geniş araşdırılmışdır. Süni intellektin təhsil sistemində üstünlükləri ilə yanaşı çatışmazlıqları da məqalədə yer almışdır.

Açar sözlər: *süni intellekt, rəqəmsal təhsil, təhsildə süni intellektin müsbət və mənfi cəhətləri, texnologiya, robot sistemləri*

Introduction

Artificial Intelligence (AI) is a field of computer science that focuses on the development of intelligent machines capable of performing tasks that typically require human intelligence. These tasks include understanding natural language, recognizing objects and patterns, making decisions, and learning from experiences. AI systems can be classified into two broad categories: narrow AI and general AI. Narrow AI, also known as weak AI, is designed to perform a specific task or set of tasks. Examples of narrow AI include virtual assistants like Siri and Alexa, computer vision systems used for image recognition, and recommendation algorithms used by online platforms. On the other hand, general AI aims to embody human-level intelligence across a wide range of tasks. This type of AI would possess not only specific domain knowledge but also the ability to understand and learn from different contexts. Although we have made significant progress in AI research, achieving true general AI remains an ongoing challenge. There are various approaches and techniques used in AI, such as machine learning, deep learning, natural language processing,

and robotics. Machine learning allows systems to learn from data and improve their performance over time without being explicitly programmed. Deep learning, a subset of machine learning, utilizes artificial neural networks to build complex models capable of more advanced tasks. Natural language processing focuses on enabling machines to understand and process human language. This has applications in virtual assistants, chatbots, and language translation systems. Robotics combines AI with mechanical engineering to create intelligent machines that can physically interact with their environment. AI has the potential to impact various industries and sectors, including healthcare, finance, transportation, and entertainment (Kandula, 2020). It can facilitate medical diagnoses, automate financial analysis, improve autonomous vehicles, and enhance the gaming experience, to name just a few examples. As AI continues to evolve, there are also important ethical considerations that need to be addressed. Concerns related to privacy, bias in data, and the impact on the job market are areas where careful attention is required to ensure responsible and beneficial deployment of AI technologies.

Machine Learning (ML) is a core component of AI that focuses on developing algorithms allowing machines to learn patterns from data and make predictions or decisions. Supervised learning, unsupervised learning, and reinforcement learning are common approaches within ML. Supervised learning involves training a model with labeled data, where the algorithm learns by mapping input data to corresponding output labels. Unsupervised learning deals with finding patterns or structures in unlabeled data to uncover insights (2). Reinforcement learning involves training an agent to interact with an environment, taking actions to maximize rewards and improve performance over time.

Deep Learning is a subset of machine learning that has gained significant attention in recent years. It utilizes artificial neural networks (ANNs) with multiple hidden layers to process and learn complex patterns from vast amounts of data. Deep learning has achieved remarkable success in various domains, including computer vision, natural language processing, speech recognition, and recommendation systems. Natural Language Processing (NLP) is a branch of AI concerned with enabling machines to understand, interpret, and generate human language (3). NLP applications range from simple language translation to more advanced natural language understanding and generation. Sentiment analysis, chatbots, and language-based virtual assistants are examples of NLP in action. NLP systems employ techniques such as text processing, syntactic and semantic analysis, and machine translation to process and understand language data.

Computer Vision is another significant area of AI that focuses on enabling machines to perceive and interpret visual information from images or videos. Computer vision algorithms can detect objects, recognize faces, analyze scenes, and perform image classification (4). This technology finds applications in self-driving cars, surveillance systems, augmented reality, and medical imaging, among others.

Robotics combines AI with mechanical engineering, allowing machines to physically interact with the world. Robotic systems can perceive their environment, make decisions, and carry out actions through a combination of sensors, actuators, and intelligent control algorithms. Robots play a significant role in manufacturing, industrial automation, healthcare, and even exploration in challenging environments.

AI has numerous applications across various industries. In healthcare, AI is used in medical diagnosis, drug discovery, personalized medicine, and patient monitoring. AI-driven financial analysis helps automate tasks like fraud detection, risk assessment, and investment predictions (5). Transportation benefits from AI-powered autonomous vehicles, route optimization, and traffic management systems. Entertainment and gaming leverage AI for realistic graphics, intelligent game characters, and immersive experiences.

However, the rapid advancement of AI also raises ethical concerns and societal implications. These include issues around privacy, security, bias, transparency, and the impact on jobs and human labor. Ensuring responsible and ethical deployment of AI technologies is crucial to mitigating potential harm and maximizing the benefits for society (6).

Artificial Intelligence (AI) has the potential to revolutionize digital education by augmenting and enhancing various aspects of the learning process. Here are some key roles that AI can play in digital education:

1. **Personalized Learning:** AI can provide personalized learning experiences by leveraging data analytics to understand individual students' strengths, weaknesses, and learning styles. This enables the adaptation of teaching strategies, content, and pace to meet the specific needs of each student. By tailoring the curriculum and providing targeted interventions, AI can help students grasp concepts more effectively.

2. **Intelligent Tutoring Systems:** AI-powered intelligent tutoring systems can act as virtual tutors, providing immediate and individualized feedback to students. These systems can identify students' misconceptions, offer additional explanations, and guide them through complex problems. By continuously analyzing student performance, AI can identify areas that require improvement and suggest targeted resources.

3. **Content Creation and Curation:** AI can generate educational content and resources, such as quizzes, interactive simulations, and instructional videos. AI algorithms can also curate existing educational materials from various sources, ensuring the availability of high-quality and up-to-date resources. This saves educators time and effort in content creation, allowing them to focus on other aspects of teaching.

4. **Natural Language Processing:** Natural Language Processing (NLP) enables AI systems to understand and interpret human language. This capability can be utilized in areas such as automated essay grading, feedback generation, and language learning. AI-powered chatbots can also offer instant responses to students' queries, providing support outside of regular classroom hours.

5. **Data Analysis and Predictive Analytics:** AI can analyze large sets of data generated through digital education platforms to extract valuable insights. By examining patterns in student performance, behavior, and engagement, AI can identify potential dropout risks, suggest intervention strategies, and predict future learning outcomes. This data-driven approach allows educators to make informed decisions and provide targeted support for at-risk students.

6. **Adaptive Assessment:** AI-powered assessment systems can adapt to the individual learner's abilities and tailor questions accordingly. These systems can dynamically adjust the difficulty level based on the student's responses, providing a more accurate evaluation of their knowledge and skills. Adaptive assessments can offer a more comprehensive and personalized evaluation of students' progress.

7. **Automated Grading and Feedback:** AI can automate the grading process for assignments, quizzes, and exams, providing faster and more consistent feedback to students. This frees up time for educators to focus on other teaching tasks. AI can analyze written responses, assess the correctness and quality of answers, and provide detailed feedback to students. This immediate feedback helps students learn from their mistakes and improve their performance.

8. **Intelligent Learning Management Systems:** AI can enhance learning management systems (LMS) by incorporating intelligent features. These systems can track students' progress, engagement, and performance data, providing actionable insights to educators. AI algorithms can recommend appropriate learning resources, suggest learning paths, and identify areas where students might be struggling. By analyzing collective data from various students, AI can help educators identify effective teaching strategies and continuously improve the learning experience.

9. **Virtual Reality and Augmented Reality:** AI can integrate with virtual reality (VR) and augmented reality (AR) technologies to create immersive educational experiences. AI algorithms can generate realistic simulations, virtual tutors, and interactive environments for hands-on learning. For example, AI can facilitate virtual science experiments, historical reenactments, or language immersion experiences, enhancing students' understanding and engagement.

10. **Intelligent Data Security and Privacy:** With the increasing reliance on digital platforms in education, AI can play a role in protecting student data and ensuring privacy. AI algorithms can monitor and analyze data to detect potential security breaches, unauthorized access attempts, or data misuse. This proactive approach in data security can help safeguard student information and maintain the integrity of digital education systems (7).

Artificial intelligence (AI) can revolutionize digital education by enhancing the learning experience, personalizing instruction, and improving student outcomes. Here are several ways AI can be applied in digital education:

1. Adaptive Learning Platforms: AI algorithms can analyze vast amounts of educational data to identify patterns and help create personalized learning paths for students. These platforms can adjust the content and pace of instruction based on each learner's strengths, weaknesses, and preferences.

2. Content Recommendation Systems: AI algorithms can analyze students' learning history and preferences to recommend relevant learning resources such as articles, videos, podcasts, or books. This personalized content curation helps students discover new material and deepen their understanding of specific topics.

3. Student Performance Prediction: AI can analyze historical student data to predict future performance and identify students who may be at risk of falling behind. By identifying those who may need additional support, educators can intervene early, provide targeted assistance, and help improve student outcomes.

4. Virtual Simulations and Laboratories: AI-powered virtual environments can simulate real-world experiences, such as science experiments, engineering projects, or medical procedures. This allows students to gain practical knowledge in a safe and controlled setting, improving their understanding and retention of concepts (8).

5. Data Analytics and Decision-making: AI can analyze vast amounts of educational data, such as attendance records, test scores, and learning patterns, to provide insights to educators and institutions. This data-driven decision-making helps identify areas for improvement, understand student behavior, and inform instructional strategies.

6. Personalized Feedback and Assessment: AI can provide detailed and timely feedback on students' work, including essays, coding assignments, or design projects. By analyzing patterns in student responses, AI algorithms can identify common errors, suggest improvements, and offer personalized guidance for mastery.

7. Intelligent Content Creation and Adaptation: AI technologies can automatically generate educational content, such as practice questions, quizzes, or interactive learning modules. These AI-generated resources can adapt to student progress and provide targeted practice opportunities.

8. Speech Recognition and Pronunciation Assessment: AI-powered speech recognition systems can assess students' pronunciation, fluency, and language proficiency. This technology is particularly useful for learning languages or improving communication skills, providing instant feedback for pronunciation accuracy.

9. Emotional and Cognitive Support: AI systems can employ affective computing techniques to recognize and respond to students' emotions and cognitive states. For instance, AI models can analyze facial expressions, voice tone, or language patterns to detect frustration, boredom, or confusion, enabling personalized interventions and support (9).

10. Collaborative Learning Facilitation: AI-powered tools can facilitate collaborative learning experiences by matching students with compatible peers, facilitating group discussions, or providing virtual collaboration spaces. These technologies promote teamwork, knowledge sharing, and the development of critical thinking skills.

11. Predictive Analytics for Education Planning: By analyzing historical data and patterns, AI can help institutions predict enrollment trends, course demand, or resource allocation. This enables better academic planning, efficient resource allocation, and improved student experience.

12. Accessibility and Inclusion: AI technologies can enhance accessibility for students with diverse needs, such as visual impairments, hearing impairments, or learning disabilities. Natural language processing and computer vision can support real-time captioning, text-to-speech conversion, or adaptive learning interfaces.

13. Continuous Monitoring and Intervention: AI can monitor students' progress continuously, tracking their engagement, attention levels, or completion rates. This data can be used to identify

students who require additional support or to trigger timely interventions to prevent disengagement or dropout.

14. Career Guidance and Job Market Analysis: AI algorithms can analyze labor market trends, industry demands, and students' skills to offer personalized career guidance. By providing insights into future job opportunities, required skills, and learning pathways, AI can assist students in making informed decisions about their education and career choices (10).

These are just a few examples of how AI can transform digital education. The potential for AI in education is vast, and as technology continues to advance, we can expect even more innovative applications to enhance the way we learn and teach.

Artificial Intelligence (AI) has become increasingly essential in modern times, revolutionizing various sectors, including education. Its application in education brings both advantages and disadvantages.

Advantages of AI in Education:

1. Automating Administrative Tasks: AI can automate administrative tasks such as grading assignments and providing instant feedback. This saves teachers time and enables them to focus more on instructional activities and student engagement.

2. Enhanced Accessibility: AI can aid in creating inclusive and accessible educational environments. For students with disabilities or learning challenges, AI technologies can offer assistive tools, text-to-speech capabilities, and real-time support, enabling them to access educational content more effectively.

3. Continuous Assessment: AI can facilitate continuous assessment by collecting real-time data on student performance. It enables teachers to identify learning gaps and intervene promptly, providing timely support and personalized interventions.

4. Access to Global Knowledge: AI-powered educational platforms can connect students with vast repositories of knowledge from around the world. Students can access diverse perspectives, resources, and experts that may not be readily available in their local educational environments.

5. Individualized Feedback: AI can provide detailed and immediate feedback to students on their work, including essays, projects, or problem-solving exercises. This enables students to understand their mistakes, improve their skills, and track their progress effectively (11).

Disadvantages of AI in Education:

1. Lack of Human Interaction: AI applications may limit interpersonal interactions in education. Students might miss out on the social component of learning and the benefits of face-to-face interactions with teachers and peers.

2. Reliability and Bias: AI systems can sometimes be susceptible to errors or biases in their algorithms. If AI is used as the primary mode of instruction, there is a risk of perpetuating biases or delivering incorrect information if the algorithms are flawed or not regularly updated.

3. Data Privacy and Security: The use of AI in education entails storing and processing vast amounts of student data. Ensuring data privacy and security becomes crucial, as schools need to protect student information from unauthorized access or misuse.

4. Ethical Concerns: AI raises ethical considerations in the educational context. For instance, there may be questions regarding the ethics of using AI in the evaluation and assessment of students, as well as the potential for AI systems to replace or devalue the role of teachers.

5. Dependence on Technology: Overreliance on AI systems may lead to a reduced ability to think critically or solve problems without technological assistance. Students need to develop fundamental skills that will serve them even in the absence of AI tools.

6. Cost and Infrastructure: Integrating AI into education can require significant financial investments, particularly for schools with limited resources. Furthermore, ensuring the availability of robust internet connectivity and necessary hardware in all educational settings can be challenging.

7. **Teacher Training and Support:** Implementing AI in education requires proper training and support for teachers. Teachers need to develop the skills to effectively utilize AI tools, interpret the data generated, and make informed instructional decisions based on AI insights.

8. **Job Displacement Concerns:** The introduction of AI in education raises concerns about potential job displacement for teachers. While AI can automate certain tasks, the role of teachers remains vital in providing guidance, mentorship, and fostering critical thinking skills (12).

Conclusion

In conclusion, artificial intelligence encompasses a wide range of technologies and techniques that enable machines to mimic human intelligence. From machine learning and deep learning to natural language processing, computer vision, and robotics, AI has the potential to transform industries, improve services, and create new possibilities. Continued research, responsible development, and ethical considerations will shape the future of AI and its impact on society. AI has the potential to transform digital education by personalizing learning experiences, enhancing assessment methods, automating administrative tasks, and improving overall educational outcomes. By leveraging AI technologies, educators can create more effective and engaging learning environments, better cater to individual learning needs, and improve educational accessibility for all students. It is essential to strike a balance between leveraging the benefits of AI in education while addressing its limitations. Effective integration requires clear policies, ongoing research, and collaboration among educators, policymakers, and technology developers to create an equitable, inclusive, and human-centered learning environment. Artificial intelligence presents numerous advantages and disadvantages in education. While it offers personalized learning, intelligent tutoring, and administrative automation, it also risks reducing human interaction, introducing biases, and raising privacy and ethical concerns. The effective and responsible integration of AI in education requires careful consideration of these pros and cons, ensuring that it supplements, rather than replaces, human teachers and maintains a student-centric approach (13).

References

1. Kandula, N. (2020). "Role of Artificial Intelligence in Education". Alochana Chakra Journal, Volume IX, Issue IX, September.
2. <https://www.unesco.org/en/digital-education/artificial-intelligence>
3. <https://www.ieee.org>
4. https://www.researchgate.net/publication/347448363_ARTIFICIAL_INTELLIGENCE_IN_EDUCATION
5. <https://www.oecd-ilibrary.org/sites/f54ea644-en/index.html?itemId=/content/component/f54ea644-en>
6. <https://link.springer.com/article/10.1007/s43681-021-00074-z>
7. <https://www.weforum.org/agenda/2023/05/ai-accelerate-students-holistic-development-teaching-fulfilling/>
8. <https://www.unesco.org/en/articles/how-can-artificial-intelligence-enhance-education>
9. <https://interestingengineering.com/lists/examples-how-artificial-intelligence-improving-education>
10. https://www.researchgate.net/publication/372592243_Revolutionizing_Education_The_Power_of_Artificial_Intelligence_AI
11. <https://thejournal.com/articles/2021/06/23/7-benefits-of-ai-in-education.aspx>
12. <https://www.mostlyblogging.com/disadvantages-of-artificial-intelligence-in-education/>
13. <https://seas.harvard.edu/news/2021/10/present-and-future-ai>

Received: 16.12.2023

Accepted: 23.01.2024

TEXNİKA ELMLƏRİ TECHNICAL SCIENCES

DOI: <https://doi.org/10.36719/2663-4619/99/126-134>

Şəfiqə İmanova
Naxçıvan Dövlət Universiteti
shefiqeimanova@ndu.edu.az

NANOTEXNOLOGİYANIN TƏTBİQ SAHƏLƏRİ

Xülasə

Araşdırmada məqsəd mikrotexnologiyadan nanotexnologiyaya keçid dövründəki prosesləri tədqiq etməkdir. Həmçinin araşdırmada əsas iş müxtəlif elm sahələrində nanotexnologiyanın sınaqdan keçirilməsi üsullarını öyrənməkdir. Məqalədə sürətlə inkişaf edən texnologiya sahəsinin nano elementlərdən istifadə edilməklə qazanılmış yeni təcrübələr, nanotexnoloji proseslərin gündəlik həyatımıza təsiri barədə fikirlər qeyd olunmuşdur. Hazırda praktikada uğurlu nəticə alınaraq istifadə olunan karbon nanoboruların, nanocalaqların və nanomaterialların haqqında məlumat öz əksini tapmışdır. Dünya təcrübəsində məhz nanotexnologiya termininin praktikdəki mənfi və müsbət cəhətləri də qeyd olunmuşdur. Ətraf mühitə nanotexnologiya təsiri diqqət çəkilən məqamlardandır.

Açar sözlər: *nanotexnologiya sənayesinin mənşəyi, nanotexnologiya tibbdə, nanotexnologiya sənayedə, nanotexnologiya, hərbdə, nanotexnologiya, neft sənayesində, nanotekstil, nanomateriallar, nanodünya, fullerenlər və karbon nanoborular*

Shafiqə İmanova
Nakhchivan State University
shefiqeimanova@ndu.edu.az

Application areas of nanotechnology

Abstract

The purpose of the research is to study the processes during the transition period from microtechnology to nanotechnology. Also, the main work in the research is to learn the methods of testing nanotechnology in various fields of science. The article mentions the new experiences gained in the rapidly improving field of technology using nano elements, and ideas about the impact of nanotechnology processes on our daily life. Currently, it is successful in practice, as a result, the information about the used carbon nanotubes, nanorods and nanomaterials is reflected. In the world experience, the negative and positive aspects of the term nanotechnology in practice have also been noted. The effect of nanotechnology on the environment is one of the highlights.

Keywords: *origins of nanotechnology industry, nanotechnology in medicine, nanotechnology in industry, nanotechnology, military, nanotechnology, oil industry, nanotextiles, nanomaterials, nanoworld, fullerenes and carbon nanotubes*

Giriş

1989-cu ildə Amerika fiziki Riçard Feynman bildirib ki, alimlər atom səviyyəsində işləməyi öyrəndikdən sonra bir çox elmi problemlər öz həllini tapacaq. Bu sahənin inkişafına büdcə vəsaiti ilk dəfə ABŞ-da ayrılıb. İndi dünyada nanotexnoloji layihələrə ildə 9 milyard ABŞ dollarından çox sərmayə qoyulur. Dünyada nəşr olunan elmi jurnalların 80-90%-i nano strukturlardan yazır. Dünyada 60 ölkədə nanotexnologiya sahəsində dövlət proqramı qəbul edilib. Milyonlarla vəsait nanotexnologiya sahəsində tədqiqat işlərinin aparılmasına yönəldilib. Bu sahədə ABŞ liderlik edir.

İndiyədək nanotədqiqatlarla bağlı ABŞ-ın 8000-dən çox elmi nəticələri dərc edilib. 1994-cü ildə bu sahədə təxminən Rusiya ilə eyni səviyyədə olan Çin isə dünya ikincisi ola bilər. Onun payına 6000 elmi nəticə düşür. Rusiya Cənubi Koreyadan da geri qalıb. Rus alimləri nanotexnologiya sahəsində 1300-ə yaxın elmi nəticə əldə ediblər. Avropa Birliyi ölkələri nanotexnologiya sahəsində elmi-tədqiqat işləri aparmaq üçün büdcədən 4,865 milyard avro ayırıblar. Bu isə onların elmə ayırdığı büdcənin təqribən 9-10 faizini təşkil edir. Analoji rəqəmləri ABŞ, Rusiya və Yaponiyanın dövlət büdcələrindən də misal gətirmək olar (Ələvsətqızı, 2009: 1).

Nanotexnologiya sənayesinin mənşəyi. Ümumiyyətlə, nanotexnologiya bütün mühəndislik sahələrində olduğu kimi, sənayedə də nanomateriallardan istifadə olunur. Bu materiallar hər dəfə daha da inkişaf etdirilərək yeni materiallar hazırlanmaqdadır.

1. *Ultra həssas mühəndislik.* Şəkil 1-də daha yüksək istehsal dəqiqliyinə nail olmaq üçün zahirən qaçılmaz driver-in iki klassik görünüşünü göstərir. Şəkildə Norio Taniguchi-nin ultradəqiqlik mühəndisliyinin inkişafının eskizi var. Mübahisə etmək olar ki, hər hansı bir mühəndislik müəyyən dərəcədə dəqiqlik tələb edir, əks halda bu işləməyəcək (Ramsden, 2013: 1).

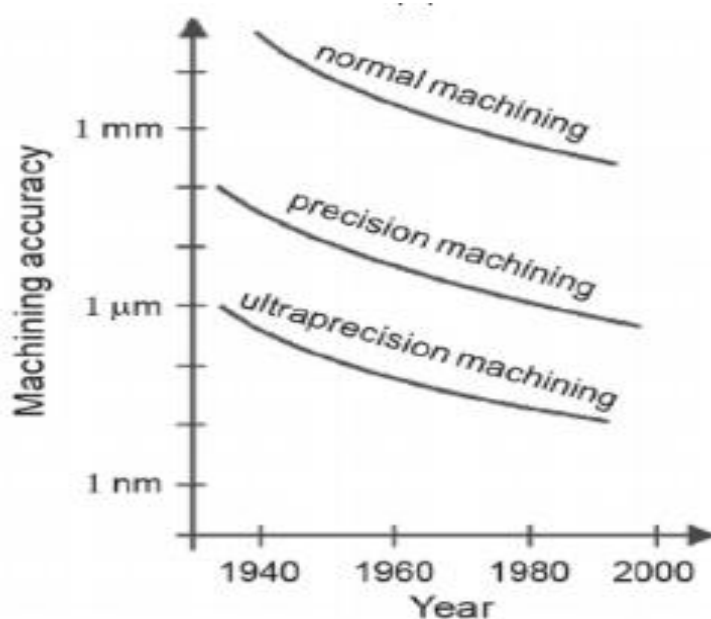

Şəkil 1. Emal dəqiqliyinin təkamülü (N.Taniguchi-dən sonra)

2. *Ultra incə toz.* Yalnız çox yaxın ölçülərdə nanometrə yaxınlaşaraq dəqiqliyə nail ola bilən ultradəqiqlik mühəndisliyindən fərqli olaraq, kiçik hissəciklər istehsal etmək üçün əzmə, üyütmə və frezeləmə texnologiyası illər boyu işlənib hazırlanmışdır. Daha ilkin şəkildə sərt xammalın xırdalanmasına və səpilməsinə ehtiyac qida sənayesindən tutmuş adi boyanın hazırlanmasına qədər bir çox texnologiyada tətbiq edilir. Sadalanan bir çox sahə üçün ən uyğun hissəcik ölçüsü mikron diapazonunda görülür, baxmayaraq ki, proses üzərindəki nəzarət adətən zəif olur. Belə ki, nanoölçüyə qədər xırdalanmış daha incə hissəciklərin alınması ilə nəticələnir.

Ənənəvi proses də çox sərtidir: üyüdülmə material atom quruluşunda və çirkləndirici atomlarda qüsurların daxil olması ilə əhəmiyyətli dərəcədə dəyişdirilə bilər. Bəzi uğurlu hallarda dəyişikliklər son materialın xüsusiyyətlərini artırır. Əksər hallarda onlar optimal performansın əldə edilməsinə mane olurlar. Bu sahədə inkişafın məqsədi daha yumşaq şəraitdə hissəciklərin ölçüsünə və ölçülərinin paylanmasına daha yaxşı nəzarət etməkdir (Ramsden, 2013: 1).

Nanotexnologiya tibbdə. Bu gün nanotexnologiya ilə bərabər sürətli şəkildə inkişaf edən sahələrdən biri də tibbdir. Tibb sahəsində nanotexnoloji cihazlar demək olar ki, innovativ metodları da özü ilə gətirdi. İstər müalicə, istərsə də cərrahi proseslərdə dərmanların tərkibindəki yeniliklər, insan

sağlığı üzərinə aparılmış bir çox eksperimentlərdə nanotexnoloji tətbiq uğurla sınaqdan çıxmışdır. Aşağıda göstərilən tibbi prosedurlarda nanotexnoloji üstünlükləri daha yaxşı görmək olar:

1. *Tibbi görüntülmə texnologiyaları.* Bu üsulla alimlər nanohissəciklərin köməyiylə qan dövranındakı xərçəng hüceyrələrini aşkarlaya bilirlər. Bu hissəciklərin köməyiylə inkişaf etdirilən görüntülmə üsulları yoluxmuş hissəni göstərərək xəstəliyin gedişatında mühüm vəzifə daşıyır. Müalicə zamanı hər mərhələdə bir addım irəlini göstərə bilir (Şəkil 2).



Şəkil 2. Nanogörüntülmə ilə xəstə hüceyrənin təyini

2. *Nanobotlar.* Bunlara “miniatür cərrahlar” da deyilir. Nanobotlar mikro ölçülü robotlardır. Hüceyrədaxili strukturu bərpa etmək və ya dəyişdirmək üçün istifadə olunur. Əsas xüsusiyyətləri isə genetikadakı əskikliyi düzəltmək üçün özlərini kopyalaya bilirlər. Bundan başqa DNK molekullarını dəyişdirərək ümumilikdə xəstəliyi aradan qaldıra bilirlər (Şəkil 3).

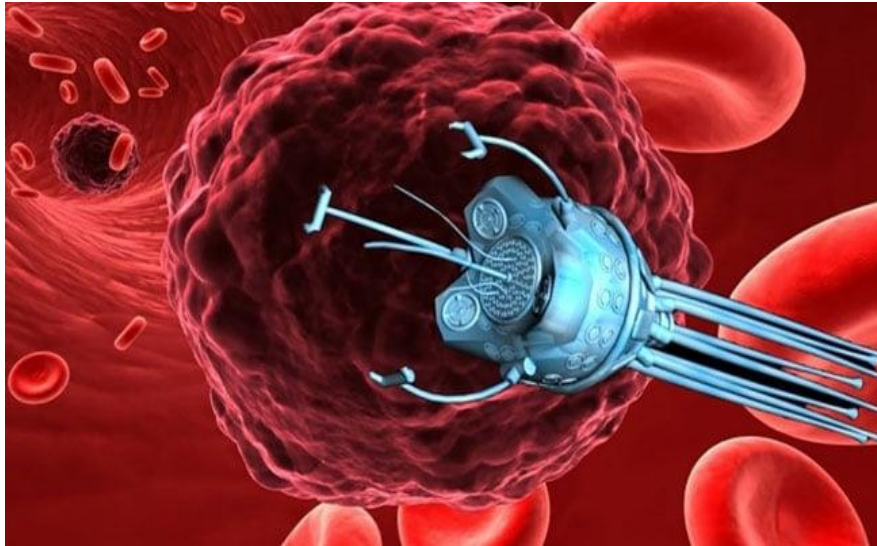

Şəkil 3. Nanorobotların hüceyrə üzərindəki işi

3. *Nanoliflər.* Nanoliflər, əsasən, yara örtüklərində, implantlarda, süni orqan birləşmələrində istifadə olunur. Alimlər yaranın üzərində saxlandıqda yara sağaldığı zaman dəri tərəfindən udulan “ağıllı sarğılar” inkişaf etdirmək üçün təcrübələr aparırlar. Bu sarğılarda olan nanoliflər, laxtalanma göstəriciləri, antibiotiklər və hətta infeksiya göstəricilərini təyin etmək üçün sensorlar ola bilər.

4. *Nanotexnologiyaya əsaslanan geyilə bilən cihazlar.* Səhiyyədə parça əsaslı nanotexnologiya xəstələrin uzaqdan monitorinqində də istifadə olunur. Bu cür geyilə bilən cihazlarda ürək döyüntüsü, tər komponentləri və qan təzyiqi kimi tibbi məlumatları qeyd edən parça daxil edilmiş nanosensorlar var. Bu, istifadəçini və tibb mütəxəssislərini bədənin qarşılaşdığı hər hansı mənfi dəyişikliklər barədə xəbərdar etməklə həyatlarını xilas etməyə kömək edir. Bu kostyum fonokardiografiya, vuruş həcmi və ürək çıxışını çəkmək və qeyd etmək üçün parça əsaslı nanosensordan istifadə edir. O, həmçinin ürək dərəcəsinin dəyişkənliyini, tənəffüs dərəcəsinə, torakal impedansı, fəaliyyəti və duruşunu izləyən çoxkanallı EKQ qiymətləndirmə texnologiyasını ehtiva edir (Altınbudak, 2021: 1).

Nanotexnologiya sənayedə. Son zamanlarda nanotexnologiyalar əsasında robotlar yaradılır. Bu robotların hazır atomlardan istənilən əşya hazırlayacağı nəzəri cəhətdən mümkündür. Nanotexnologiyalar kənd təsərrüfatında da istifadə edilə biləcək. Molekulyar robotlar kənd təsərrüfatı bitkiləri və heyvanlarının əvəzinə qida məhsullarına özləri hazırlayacaq. Məsələn, inəyin iştirakı olmadan südü birbaşa otdan almaq nəzəri cəhətdən mümkündür. Nanotexnologiyalar ekoloji mühiti də sabitləşdirmək iqtidarındadır. Ona görə ki, yeni sənaye növləri planeti zəhərləyən tullantıların olmasına yol verməyəcək. Nanorobotlar digər planetlərdə insanın yaşayışı üçün mühit qurulmasına imkan verəcək (Əlövsətqızı, 2009: 1).

Geyim konsepsiyası geyilə bilən texnologiyalarda innovasiyalar vasitəsilə transformasiyadan keçir. Smart geyim Nyu-York, London və Parisdə məşhur moda həftələrində aktiv şəkildə nümayiş etdirilir. Moda dizaynerləri funksional materiallar hazırlayır və inteqrasiya edirlər. Ortaya çıxan isə rabitə cihazları, çevik elektronika və nanomateriallar üçün geyim və dizayner paltarlardır. Məsələn, Philips öz rənglərini əsas götürə bilən paltar (Bubelle) hazırladı ki, sahibinin əhvalına uyğun olaraq rəng dəyişə bilir. Black Eyed Peas da texnologiyayı bu mərhələdə qəbul etdi, məsələn, onlar istifadə zamanı orqanik işıq yayan diod (OLED) əsaslı geyim və onların adaptiv materiallarını nümayiş etdirdi. Moda və texnologiya şirkəti Studio XO "rəqəmsal su pərisi büstqalter" düzəltdi. Kristalları Azealia Banks'in real vaxt rejimində rap oxumasına qədər zamanla parıldadı. Bu yaxınlarda TechHaus, the Haus of Gaga-nın texniki şöbəsi, Lady Gaga üçün bir sıra səhnə performans paltarları hazırladı. ARTPOP kampaniyası (2013).

Nanotexnologiya hərbdə. XXI əsr reallığında, nanotexnologiya müasir hərbi əməliyyatların xarakterində, gedişatında və nəticələrində də xeyli dəyişiklik etmişdir. Belə ki, ordu silahlanmasında, hərbi rabitədə, hərbi qüvvələrin müdafiə geyimində, hərbi tibb sahəsində bir çox innovasiyalar əldə edilmişdir. Təqribən 200 mikron ölçüsü olan "gözəgörünməz" silah- "həşərat" düzəldilmişdir. Əgər 50 milyard sayda bu cür silah hazırlanarsa, Yer üzündə hamını məhv etmək kifayətdir. Bu ölçülərdə belə silah bir çamadana yerləşə bilər. Nanotexnologiyaların köməyi ilə hazırlanan odlu silahlar çox güclüdür. Hazırda nanotexnologiyanın inkişafı informasiya texnologiyalarından sonra üçüncü elmi-texniki inqilab hesab olunur və dünyanın qabaqcıl ölkələri də məhz bu sahənin inkişafı üçün ciddi maliyyə vəsaitləri ayırır.

Azərbaycanda da hərbdə nanotexnologiyanın əhəmiyyəti məhz 44 günlük vətən müharibəsində aydın şəkildə görüldü. İkinci Qarabağ müharibəsi zamanı İHA-lar müharibənin taleyində mühüm rol oynadı. Belə ki, mümkün olan ən az itki ilə müharibə Azərbaycanın qələbəsi ilə sonlandı.

Müdafiə sənayesində beynəlxalq miqyasda aparılan nanotexnologiya işləri, robot texnikası, ağıllı formalar, yüngül qoruyucu kostyumlar, beyin-maşın qarşılıqlı əlaqəsi, çevik ekran sistemləri, ağıllı tekstillər, biomaye sensorlar, süni orqanlar və qan, dərmanların hədəfə çatdırılması, simsiz sensor peyvənd, toxuma mühəndislik və s. ərazilərin cəmləşdiyi müşahidə olunub. Ölkəmizdə aparılan nanotexnologiya tədqiqatları ilə nanomateriallardan istehsal edilən yüngül materiallar və nəqliyyat vasitələri, nano örtüklü zirehlər, minaaxtaran həssas nanosensorlar, nano örtüklü görünməzlik texnologiyası qabiliyyəti, nanofiltrli qaz maskaları və filtrlər, quraşdırılmış nanosensorlar və s. istifadə imkanlarına baxılır. Məqsədin nanosistemlərə nail olmaq olduğu müşahidə edilmişdir (Kosalı, 2019: 1).

Nanotexnologiya neft sənayesində. Nanotexnologiyaların tətbiqi neft-qaz hasilatının effektivliyini yüksəldir. Gələcəkdə nanohissəciklər, nanosensorlar və nanorobotlar neft-qaz

hasilatında normaya çevrilə bilərlər. Nanotexnologiyalarla materialların maqnetik, elektrik, optik, termal, möhkəmlik göstəricilərinin yüksəldilməsi mümkündür. Onlar neft yatağının kəşfiyyatı zamanı yüksək temperatur və təzyiq altında sensor rolu oynaya bilir, quyuda maye axınıni tənzimləməyə yardım edir (RBN, 2019). Ümumiyyətlə, xarici neft şirkətləri nanotexnologiyalardan kəşfiyyatdan hasilata və nəqlə qədər bir çox sahədə istifadə edirlər. Qeyd edilənlərlə birlikdə, material və avadanlıqların xarakteristikalarının möhkəmləndirilməsi, quyu dibi qalığı ehtiyatların maksimum hasil edilməsi, qazma mayelərinin göstəricilərinin zənginləşdirilməsi və s. buraya aid edilə bilər (Atakişiyev, 2021: 75).

Nanotexnologiya texnologiyada yeni strategiyadır: “yuxarıdan aşağıya” (daha doğrusu, lazımsız hissələrin ayrılması yolu ilə tədarükdən detalların və ya hazır məmulatların alınması) emal əvəzinə “aşağıdan yuxarıya” (daha doğrusu, təbiətin elementar “hissəciklərindən” – atomlar və molekullardan məmulatın tullantısız molekulyar dizaynı) quraşdırması və ya öz-özünə quraşdırması (self-assembly) meydana gəlir (Şəkil 4).

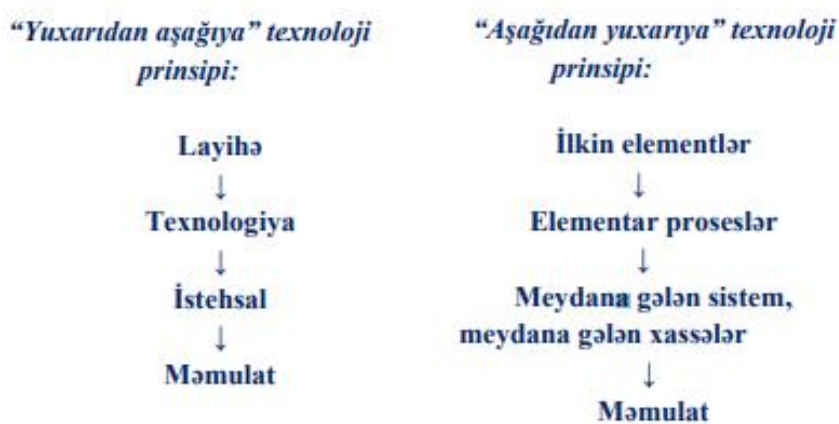

Şəkil 4. Nanotexnologiyada texnoloji prinsiplər

Nanohissəciklərin əmələ gəlməsinin təkamül marşrutu əsasında aşağıdakı mexanizm durur: əgər sistemin ilkin vəziyyəti B qaz (məhlul) reagenti ilə əhatələnmiş bərk reagent A maddəsi hesab edilirsə. Maddə buxarlanır (həll olur). Buxarda $A + B \rightarrow AB$ homogen reaksiyası baş verir və buxar AB-yə görə doymuş olur. Onda AB nanohissəcikləri əmələ gəlir, böyüyür, aqreqatlaşır və “qocalır”, belə ki, qocalma zamanı onların forması dəyişir, qeyri-taraz qeyri-stexiometrik ləğv edilir.

Bununla eyni zamanda B molekulu qazdan A maddəsinin səthinə keçir, burada AB səth nanohissəcikləri əmələ gəlir. Bundan başqa, B molekulu maddə həcminə diffuziya edir, burada AB həcm nanohissəciklərinin ayrılması ilə struktur yenidən qurulması baş verir. Bu zaman səth və həcm nanohissəcikləri iriləşir və “qocalır”. Təkamülün bütün digər marşrutlarına mövcudun variantları kimi nəzərdən keçirmək olar. Ona görə də nanotexnologiyada yeni paradiqma üçün fiziki əsas Mendeleev cədvəlindən maddənin hər bir atomunun xassələrinin dərin bilikləri və $0,1 < r < 1$ nm məsafədə onlar arasında cazibə qüvvəsinin mövcudluğu hesab edilir (Kalteh, 2014: 43-46).

Üsul	Üsulun variantı	Obyektlər
Toz texnologiyası	Qazfazalı çökdürmə və kompaktlaşdırma (Qleyter üsulu). Adi presləmə və yapışdırma. Elektrik boşalma ilə yapışdırma. Təzyiq ilə qaynar emal (qaynar presləmə, döymə, ekstruziya)	Metallar, ərintilər, birləşmələr
İntensiv plastiki deformasiya	Yüksək təzyiqlərdə fırlanma ilə deformasiya. Bərabər kanallı bucaq preslənməsi. Təzyiq altında çoxtəbəqəli kompozitlərin emalı. Fazalı pərçimləmə.	Metallar və ərintilər
Amorf vəziyyətdən nəzarət olunan kristallaşma	Adi təzyiqdə kristallaşdırma. Yüksək təzyiqlərdə kristallaşdırma.	Amorf maddələr
Örtük və pərdə texnologiyası	Qaz fazadan kimyəvi çökdürmə. Qaz fazadan fiziki çökdürmə. Elektrik çökdürmə. Zol-gel-texnologiya	Metallar, ərintilər, birləşmələr

Cədvəl 1. Möhkəmləndirilmiş nanomaterialların alınmasının əsas üsulları

Cədvəl 1-də gördüyümüz metodların heç biri digərləri ilə rəqabətdə deyil, daha çox strukturun saxələrinə, xassələrinə və real təcrübələrdə tətbiqini əhatəli şəkildə böyüdərək bir-birlərini tamamlayırlar. Buna görə də demək olar ki, nanomaterialların alınma metodlarının müxtəlifliyi – həmin materialların üstünlüklərindəndir.

Nanohissəciklərin duz stresinə təsiri. Torpaqların şoranlaşması davamlı kənd təsərrüfatı istehsalına nail olmaq yolunda əsas problemdir. Dünyada əkin sahələrinin 20%-dən çoxunun şoranlaşdığı və bu prosesin getdikcə intensivləşdiyi proqnozlaşdırılır. Duz stressi, bitkilərin böyüməsinə və məhsuldarlığına mənfi təsir göstərir. Nanogübrələrin istifadəsi torpaqların toksikiliyini və bitkilərin duz stresinə qarşı davamlılığını tənzimləmək üçün potensial bir yanaşma ola bilər. Silikon nanohissəcikləri və silikon gübrələri duz stressi şəraitində reyhan bitkisinin fizioloji və morfoloji xüsusiyyətlərinə ümidverici təsir göstərdiyi bildirilir (Celep, Koc, 2008: 43).

Nanotekstil. Toxuculuq və hazır geyim məmulatları üçün hidroizolyasiya, ləkə və su izolyasiyası, qırıqlara qarşı müqavimət, mikrob əleyhinə, antistatik, UV-dən qorunma, yanğın gecikdirici və ya güc alov gecikdirmə və daha yaxşı rəngləmə qabiliyyəti kimi xüsusiyyətləri təmin edən nanotexnologiyaya əsaslanan texnologiya məhsulları hazırlanmış və bu məhsulların istifadəsi geniş vüsət almışdır.

Şəkil 5-də göstərilən tekstil məhsulları nanotexnologiya ilə istehsal edilmişdir.



Şəkil 5. Nanotexnologiya ilə istehsal olunan tekstil məhsulları

Şəkil 5-də antimikrob corablar; pis iy vermir, göbələkləri öldürür, milyonlarla görünməz gümüş nanohissəcikləri ehtiva edir, 50 dəfə yuyulduqdan sonra belə 99,9% qoruyucu xüsusiyyətlərə malikdir. Şort tez quruyur, suyu saxlamır, zərərli ultrabənövşəyi şüaları keçirmir. Şalvarlara gəlincə, kir tutmayan və qırıqlara qarşı xüsusiyyətlərə malikdir.

Nanodünya. 1956-cı il. Uxlip tərəfindən nanoməsaməli silisium kəşf edilir. Nobel mükafatı laureatı amerikalı fizik Riçard F.Feynman 1959-cu ildə «Aşağıda çoxlu yer var» başlığı altında mühazirəsi ilə elmdə nanotexnologiyanın əsasını qoymuş olur. Bu mühazirədə ilk dəfə qeyd edilmişdir ki, insan bir-bir istədiyi atomlar üzərində manipulyasiya etməklə, onları xüsusi qaydada düzə bilər və bununla da, yeni maddələr hazırlamış olar. Lakin o dövrdə Riçard F.Feynmanın sözlərinə bir xülya kimi baxmışlar. Bu sahəyə marağı artırmaq üçün Feynman, sancağın ucunda kitabın bir səhifəsini yazan şəxsə 1000 dollar priz verəcəyini belə vəd etmişdir. Bunu, ilk dəfə 1964-cü ildə etdilər (Qasımzadə, 2019: 141).

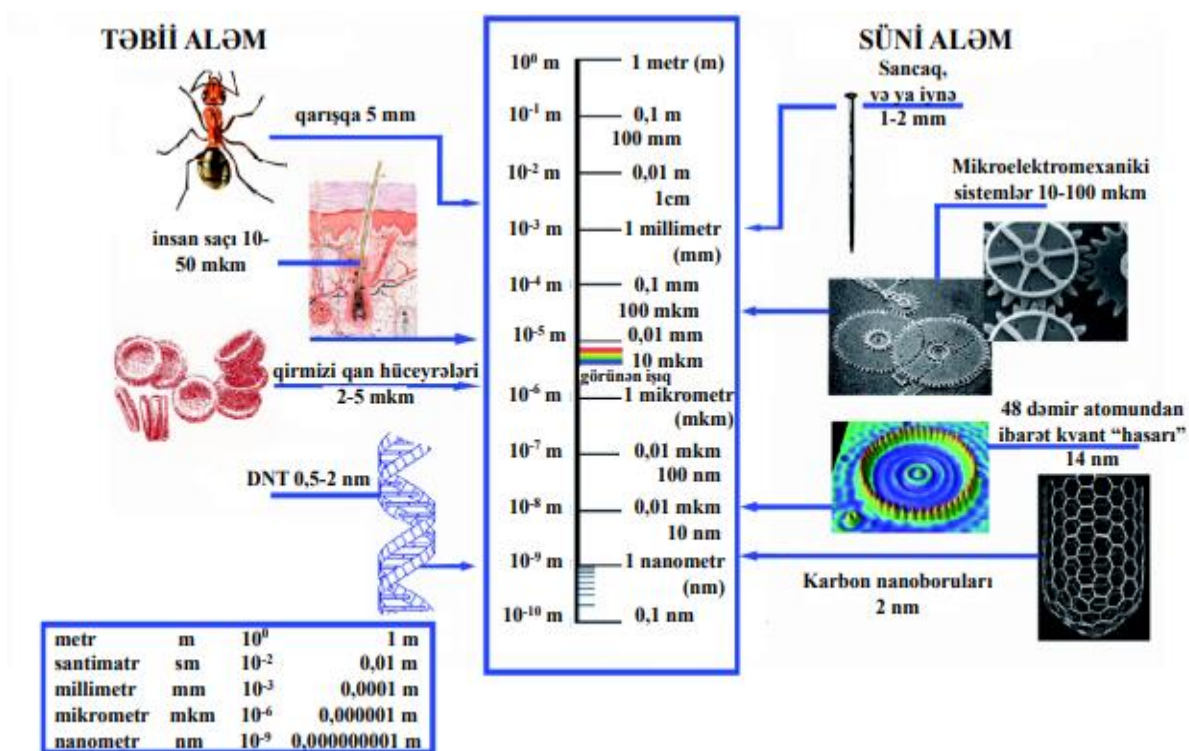

Şəkil 6. Nanohissəciklərin təbiətdəki quruluşları

Neft sənayesi. Neft sənayesində də çoxsaylı investisiya qoyuluşları arasında yeni innovasiyaların, o cümlədən bu sıradan olan nanotexnologiyaların işlənməsi, inkişaf etdirilməsi üçün dövlətlə bərabər ölkədə fəaliyyət göstərən neft şirkətləri də fəaliyyətlərini gücləndirməlidirlər. Azərbaycanda artıq neftin hasilatı XX əsrin əvvəllərində olduğu kimi asanlıqla (fontanla) başa gəlmir, hər yeni quyunun qazılması, oradan neft hasilatı böyük çətinliklərlə müşayiət olunur və belə bir şəraitdə yeni texnologiyalar olmadan dünya bazarında rəqabətə davamlı olmaq və maya dəyərini aşağı salaraq maksimum mənfəət götürmək mümkün deyildir. Azərbaycan Respublikasının Dövlət Neft Şirkətində də nanotexnologiyaların işlənməsinə diqqət daha da artırılmalı, bu texnologiyaların daha geniş aspektlərdə tətbiqi stimullaşdırılmalıdır (Abdelrahman İbrahim El-Diasty, 2013: 3).

Riçard Feynman (1959-cu ildə) cihazların və materialların nə vaxtsa atom xüsusiyyətlərinə uyğun hazırlana biləcəyini təklif edən ilk alim idi: “Fizika prinsipləri, mənim gördüyüm qədər, atomu maneəvər etmək imkanlarına qarşı deyil”.

Bu konsepsiya 1986-cı ildə K.Erik Drexlerin 'Yaradılış Mühərrikləri' kitabında genişləndi və populyarlaşdı.

Nanotexnologiya termini Feynmanın vizyonuna aiddir. Şəkil 7-də göstərilədiyi kimi, bu, müxtəlif miqyaslı şeylər arasında müqayisədir ki, bu nanometrə istinad edilir (10).

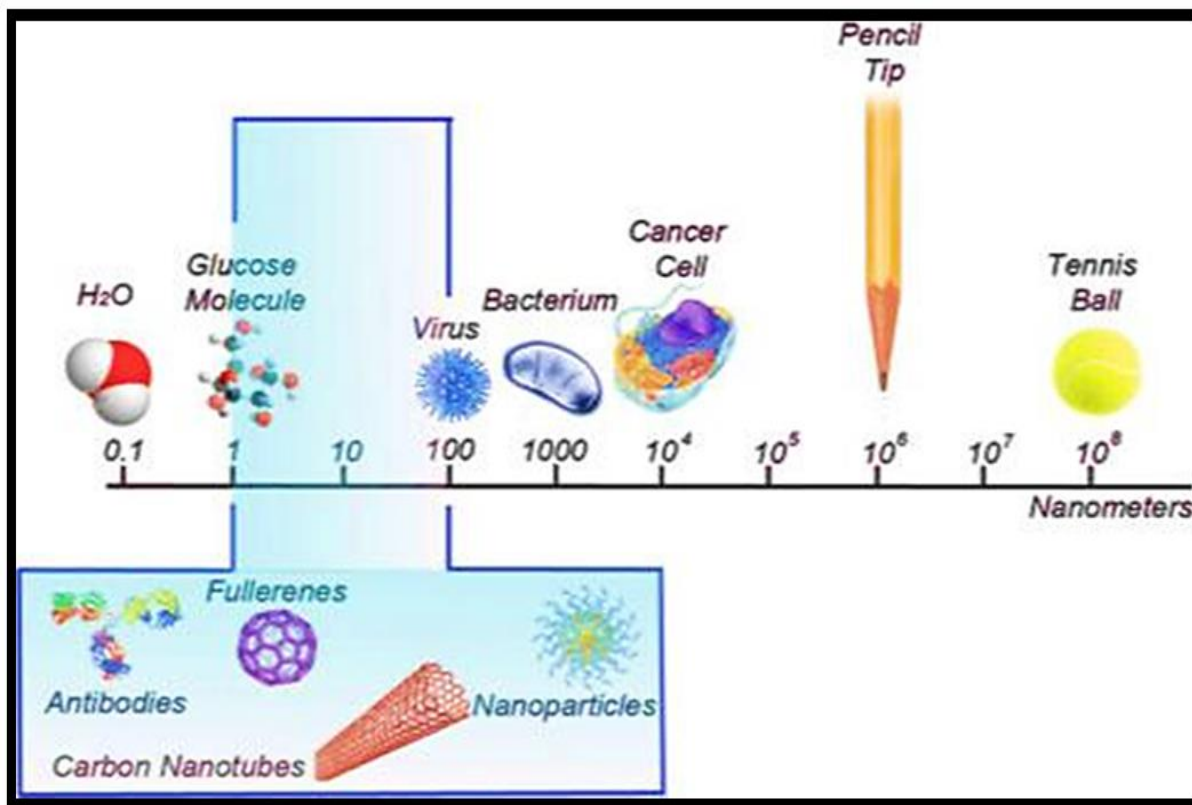

Şəkil 7. Nanometrə istinad edilən əşyaların miqyası (Mənbə: <http://inl.int/>)

Fullerenlər və Karbon Nanoborular: Fulleren, içi boş kürə şəklində tamamilə karbondan ibarət hər hansı bir molekuldur. Ellipsoid və ya boru. Sferik fullerenlərə **buckyballs** da deyilir. Silindirik olanlara karbon nanoborucuqları və ya **buckytubes** deyilir (“Neft və qaz emalında kataliz” (Nanokataliz-I): “Neft emalında kataliz” və “Qaz emalında kataliz” fənləri üzrə dərs vəsaiti, 2020: 11).

Karbon nanoborular (CNTs) silindrik nanostrukturulu karbonun allotroplarıdır ki, karbon nanoborular bunlar ilə hazırlanmışdır, uzunluq-diametr nisbəti 132.000.000:1-ə qədərdir. Nanoborular tək divarlı nanoborular (SWNTs) kimi təsnif edilir və çoxdivarlı nanoborular (MWNTs). Karbon nanoborular digər lif materialları ilə müqayisədə sərtlik, möhkəmlik və möhkəmliyin unikal birləşməsini nümayiş etdirir. Adətən bu xüsusiyyətlərdən biri və ya bir neçəsi yoxdur. İstilik və elektrik keçiriciliyi də çox yüksəkdir və digərləri ilə müqayisə edilə bilər (Vəliyeva, 2018: 6-10).

Nəticə

Tədqiqatın nəticəsində belə bir fikir söyləmək olar ki, nanotexnologiya elə sahədir ki, orta məktəbdən başlayaraq ilkin praktiki təcrübələrlə gələcəkdəki akademik fəalliyətlərdə də çox sağlam nəticələr əldə etmək olar. Sənayedə, tibbdə, tekstildə və s. bir çox geniş spektrli eksperimentlər aparılaraq yeni quruluşlar, nanomaddələr və bir çox innovativ dəyişiklər etmək olar. Məhsuldarlığın artırılması, seçimin çoxluğu, müdafiə xarakterli məhsulların istehsalı və ən əsası „gündəlik həyatda insan həyatını riskə atmadan bir çox yeni metodların kəşfi nanotexnologiya sahəsi ilə olacaqdır. Yeraltı və yerüstü sərvətlərin, təbiətin qorunması baxımından təqdirəlayiq addımlar atılmaqdadır.

Ədəbiyyat

1. Ələvsətqızı, V. (2009). Üçüncü elmi-texniki inqilab: Nanotexnologiya, 4 noyabr. Modern.az.
2. Ramsden, J. (2013). The nanotechnology industry. The University of Buckingham, MK18 1EG, UK.
3. Altınbudak, N. Sağlamlıq-Texnologiya, Sağlamlıqda Nanotexnologiya, Nanomedicine Nədir? 12.10.2021.
4. Kosalı, O., Kara, M. (2019). Müdafiə Sənayesində Nanotexnologiya, Beynəlxalq Türk Dünyası Elm və Mühəndislik Konqresi.
5. Atakişiyev, M., Qasımzadə, E. (2021). Nanotexnologiyaların neft sənayesində tətbiqinin və maliyyələşdirilməsinin beynəlxalq təcrübəsinin tədqiqi. AMEA, İqtisadi Artım və İctimai Rifah. №1, 80 s.
6. Kalteh, M., Alipour, Z.T., Ashraf, S., Aliabadi, M.M., Nosratabadi, A.F. (2014). Effect of silica nanoparticles on basil (*Ocimum basilicum*) under salinity stress. Journal of Chemical Health & Risks. 4, pp.49-55.
7. Celep, Sh., Koc, E. (2008). Nanotechnology and Its Application Areas in Textile. Institute of Science and Technology. Volume: 17-7, pp.43-46.
8. Qasımzadə, E. (2019). Azərbaycanın neft sənayesində nanotexnologiyalardan istifadənin cari vəziyyəti və nanotexnologiyaların iqtisadi təsirlərinin araşdırılması. İpək Yolu. № 2, s.141-153.
9. Conference: North Africa Technical Conference and Exhibition Applications of Nanotechnology in the Oil & Gas Industry: Latest Trends Worldwide & Future Challenges in Egypt, Adel M. Salem, Abdelrahman Ibrahim El-Diasty, 13 p.
10. <https://biomaterialskingston.files.wordpress.com/2017/03/sc2-1.jpg?w=1108>
11. “Neft və qaz emalında kataliz” (Nanokataliz-I): “Neft emalında kataliz” və “Qaz emalında kataliz” fənləri üzrə dərs vəsaiti. (2020). Bakı: ADNSU, 143 s.
12. Vəliyeva, L. (2018). Nanotexnologiyanın inkişaf mərhələləri. Bakı Dövlət Universiteti, mühazirə materialı, 24 s.

Göndərilib: 23.11.2023

Qəbul edilib: 27.01.2024

DOI: <https://doi.org/10.36719/2663-4619/99/135-140>

Elvina Dadaşova

“İqlim Elmi-İstehsalat Müəssisəsi” Məhdud Məsuliyyətli Cəmiyyəti
magistrant

edadasova905@gmail.com

İmran Tahirov

“GemZA Group” Məhdud Məsuliyyətli Cəmiyyəti
imran.tahirov@icloud.com

Aytac Ədilova

Azərbaycan Respublikası Müdafiə Sənayesi Nazirliyinin Elmi-Tədqiqat İnstitutu
magistrant

aytacadilov@gmail.com

Raik Dadaşov

Heydər Əliyev Adına Hərbi İnstitut
ridadasov056ov@gmail.com

Rusif Kərimli

“Avia-Aqrəqat zavodu” Məhdud Məsuliyyətli Cəmiyyəti
magistrant

tu7e20vc8@code.edu.az

FUQAS AVIASİYA BOMBALARINDA İSTİFADƏ OLUNAN PARTLAYICI ATIMIN XARAKTERİSTİKASI

Xülasə

Partlamağa çevrilməni həyəcanlandırmaq üçün xaricdən təsir etmək yolu ilə partlayıcı maddə atımına müəyyən qədər enerji vermək lazımdır. Bu xarici təsir başlanğıc impuls adını daşıyır, partlayışın həyəcanlanma prosesi isə təşəbbüs prosesi adlanır. Təcrübə göstərir ki, bəzi partlayıcı maddələrin partlamağa həyəcanlandırılması üçün zəif təsir kifayət edir, başqalarına isə güclü təsir lazımdır. Başqa cür desək müxtəlif partlayıcı maddələr xarici təsirlərə qarşı fərqli hissiyyatlılığa malikdirlər.

Açar sözlər: partlayıcı atım, fuqas aviabombası, qəlpə, hava hücumu, partlayış

Elvina Dadashova

"Climate Science and Production Enterprise" Limited Liability Company
master student

edadasova905@gmail.com

Imran Tahirov

"GemZA Group" Limited Liability Company
imran.tahirov@icloud.com

Aytaj Adilova

Research Institute of the Ministry of Defense Industry of the
Republic of Azerbaijan

master student

aytacadilov@gmail.com

Raik Dadashov

Military Institute named after Heydar Aliyev
ridadasov056ov@gmail.com

Rusif Karimli

"Avia-Agregat Plant" Limited Liability Company
master student

tu7e20vc8@code.edu.az

Characteristics of explosive substance used in fuqas aviation bombs

Abstract

In order to excite the detonation, it is necessary to give some energy to the explosive charge by means of an external influence. This external influence is called the initiation impulse, and the process of the explosion's excitation is called the initiation process. Experience shows that some explosives require a weak impact to be excited to detonate, while others require a strong impact. In other words, different explosives have different sensitivity to external influences.

Keywords: *explosive shot, fuqas aerial bomb, shrapnel, air attack, explosion*

Giriş

Fuqas aviasiya bombaları (FAB) əsas təyinatlı bombalar arasında çox güclü və məhv ediləcək hədəflərin çeşid çoxluğuna görə çox məqsədli sayılırlar. Bu, bir tərəfdən partlayıcı maddələr atımının çəkisi ilə əlaqədardır hansı ki, partlamasından hədəflərə ziyan vurulur, aviabombanın tam çəkisinin 50%-ni təşkil edir, o biri tərəfdən onlar böyük kinetik enerjiyə və möhkəm gövdəyə malik olurlar ki, bu da torpaq və ya daha möhkəm maneələri (tikililərin mərtəbələr arası örtüklərini) dəlib keçməyə imkan verməsi ilə izah olunur (Chechik, 2002: 12).

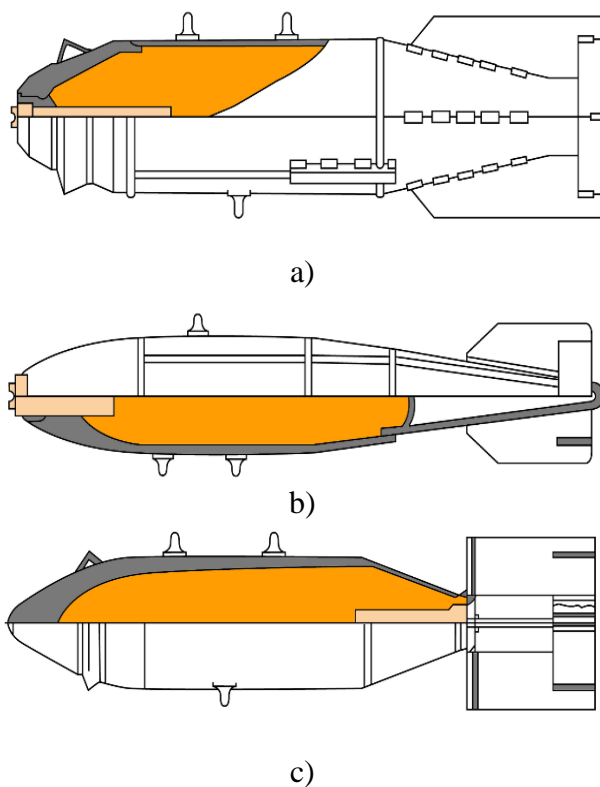

Şək1. Standart FAB-ların quruluşu.

a) qısa gövdəli FAB; b) çox uzadılmış; c) FAB qalın divarlı.

Fuqas aviabombalarının partlayışının əsas məhvədicə faktorları partlayış zamanı ayrılan qaz məhsullarıdır hansı ki, çox böyük təzyiqa malikdirlər və onların genişlənməsi zamanı havada və ya torpaqda yaranan zərbə dalğaları və seysmik dalğalar, eləcədə bombanın gövdəsinin parçalanması nəticəsində yaranan qəlpələrdir («Aviatsionnyye sredstvaporazheniye», 1995: 56).

Bununla əlaqədar olaraq fuqas aviabombalarının əsas tətbiq hədəfləri arxa cəbhə tikililəri kommunikasiyalari (texnika və silah saxlanma anbarları, dəmiryol stansiyaları, körpülər, keçidlər və s), hərbi-sənaye və enerji obyektləri, döyüş texnikası və canlı qüvvədir (Gladkov, 1987: 32)

Bütün fuqas aviabombaları döyüş tətbiqi şərtlərindən və onların quruluş xüsusiyyətlərindən asılı olaraq 4 qrupa bölünür:

- ümumi təyinatlı fuqas aviasiya bombaları;
- qalın divarlı fuqas aviasiya bombaları;
- hücum fuqas aviasiya bombaları;

Həcm detonasiyalı fuqas aviasiya bombaları (HDFAB) (Air Force World: B-2 Crash Cause Identified", 2008: 16-17);

Ümumi təyinatlı fuqas aviabombaları 250 kq və daha böyük çaplı olurlar. Quruluş etibarını ilə onlar adi aviabombaya yaxındırlar ancaq döyüş tətbiqi şərtləri ilə əlaqədar əsasən də təyyarənin maksimal hündürlükdə max sürətlə uçuşu zamanı, bəzi fərqlənmələri var. Məsələn, nisbətən gödək gövdəyə və yastı baş hissəyə malik fuqas aviabombalar (şək 1a) və çox uzadılmış axıntılı baş hissəyə malik, kiçik diametrlili və böyüdülmüş stabilizəediciyə malik fuqas aviabombalar (şək 1b).

Ümumi təyinatlı fuqas aviasiya bombaları daxili asılqanlı təyyarələrdə effektiv istifadəni təmin edir və 15-16 km hündürlükdə səs sürətinə qədər, səs sürətinə yaxın sürətlərdə tətbiq oluna bilərlər. Onların daha effektiv tətbiqi nisbətən köhnə tip quruluşla təmin olunur. Müasir səs sürətindən yüksək sürətli təyyarələrin tətbiqi zamanı (aviabombalar çöl asılqanlara asıldıqda) yaranmış əlavə sürütmə hansı ki, təyyarəyə təsir edir, təyyarənin uçuş texniki xüsusiyyətlərini aşağı salır, yəni təyyarənin döyüş hərəkəti radiusu, praktiki hündürlük azalır (Tom, 2004: 34). Buna görə də bu tip təyyarələrdə qalın divarlı fuqas aviasiya bombaları istifadə olunur, hansı ki, nəinki əlavə sürütməni azaldır həm də aviabombanın atışdan sonra dayanıqlı uçuşunu təmin edir.

Qalın divarlı FAB-ı 500TS xüsusi möhkəm hədəflərə qarşı (silah anbarlarının dəmir beton saxlanları, döyüş texnikasının eləcə də təyyarələrin saxlanları, aerodromların qalxma enmə zolaqları, elektrik stansiyalarının plotinaları və s.) təyin olunmuşdur. Ona görə də bu bombalar baş hissələrinin iti və möhkəm olması ilə, gövdənin daha qalın olması ilə, partladıcı üçün baş gözlüyün və fitil stəkanının olmaması ilə fərqlənirlər (şək 1b). Bundan başqa gövdənin hazırlanmasında legirovat olunmuş sərt poladdan istifadə olunur (Gibbs-Smith, 1960: 207-208).

Fuqas aviabombalarında istifadə olunan partlayıcı maddələrin partlayış məhsullarının nisbətən yüksək olmayan təzyiqlərə qədər genişlənməsi hesabına məhvetmə təsiri və mühitdə zərbə dalğalarının keçməsi bacarığı partlayıcı maddələrin fuqaslılığı adlanır. Fuqas təsiri partlayış baş verən mühitin qızması və itələnməsi (tullanılması) formasında özünü göstərir. Əksəriyyət hallarda fuqaslılıq partlayıcı maddələrin bacarığı adlanır. Fuqaslılığın ölçü kəmiyyəti kimi qurğusun bombanın silindirik kanalında 10 qram partlayıcı maddənin partlayışı zamanı həcmə dəyişməsi $\square\square$ istifadə olunur. Partlayıcı maddənin partlayışından sonra kanalın həcmi $\square\square$ qədər dəyişir və bu kəmiyyət fuqaslılığın şərti ölçü göstəricisidir. Müasir brizant partlayıcı maddələr üçün $\square\square$ 250 sm³-dən 350 sm³ aralığında dəyişir (Baumana, 2008: 123-125).

Fuqas təsiri dedikdə məhvetmə vasitəsinin partlayıcı maddə atımının partlayışı zamanı müxtəlif mühitlərdə dağıdıcı təsiri başa düşülür. Partlayıcı maddə atımının partlayışı zamanı yaranan qaza oxşar məhsullar 20-25 QPa (200-250 min atmosfer) təzyiq altında olurlar, 3500-4000 °C temperatura qədər qızaraq partlayıcı maddə atımının tutduğu həcmə bərabər həcmi tuturlar. Genişlənərək partlayış məhsulları ətraf mühiti və orada yerləşən məntəqələri dağıdaraq ətraf mühiti sıxıdırırlar. Əgər ətraf mühit sıxıla biləndirsə (hava, su, torpaqların əksəriyyəti), onda partlayış məhsulları 7-9 km/s sürətlə genişlənməyə başlayaraq partlayıcı maddə atımına toxunan ətraf mühit qatına ani zərbə vurur, hansı ki, ani olaraq sıxılır. Genişlənməyə çalışaraq, bu sıxılmış qat dayanmadan növbəti qatı sıxır. Bu proses verilmiş mühit üçün uyğun olan səs sürətindən yüksək sürətlə hərəkət edən zərbə dalğası formasında elastiki mühitdə genişlənir. Verilmiş anda zərbə dalğası ilə sıxılmış mühiti ətraf mühit ilə ayıran sərhəd zərbə dalğasının cəbhəsi adlanır. Zərbə dalğasının cəbhəsində təzyiq anidən yüksəlir və nəticədə təzyiq sıçrayışı əmələ gəlir, anidən mühitin sıxlığı artır və temperaturu yüksəlir, sıxılmış mühitin kütləsi isə zərbə dalğasının istiqamətinə hərəkətə keçir. Bu arada mühiti hərəkətə gətirən özünəməxsus porşen rolunu oynayan partlayış məhsulları yavaş-yavaş öz sürətini itirir və hər hansı bir anda onların sürəti zərbə dalğasının sürətinə bərabər olur. Bu anda zərbə dalğası partlayış məhsullarından ayrılır və artıq

müstəqil olaraq mühitdə genişlənir. Ancaq zərbə dalğasından geri qalan detonasiya məhsulları hələ müəyyən vaxt zərbə dalğasının ardınca hərəkət etməyə davam edirlər və hər hansı bir anda onların genişlənməsi dayanır. Beləliklə partlayış məhsullarının daxili təzyiqi ətraf mühitin təzyiqindən aşağı qiymətə çatır. Bu zaman partlayış məhsulları əks istiqamətə hərəkət etməyə başlayırlar, partlayışın mərkəzinə can ataraq partlayış məhsulları cəbhəsini əhatə edən mühiti özünə cəlb edərək hərəkətə gətirirlər. Bunun nəticəsində mühitdə davamiyyətli kəsmə zonası \square yaranır, hansı ki, onun təzyiqi ətraf mühitin başlanğıc təzyiqindən kiçik olacaq (Andreyev, Belyayev, 1960: 23-25).

Qəlpələrin təşəbbüskar təsiri onların bombalara, raketlərin bərk yanacaq mühərriklərinə və döyüş hissələrinə dəydikləri zaman ortaya çıxır. Əgər qəlpə böyük çəkiyə və böyük sürətə malikdirsə, onda o partlayıcı maddə atımının örtüyünü və ya raket mühərrikinin kamerasını deşərək müəyyən partlamalara çevrilmələr yarada bilər. Belə reaksiyaların əsas səbəbi partlayıcı maddə atımında (və ya bərk yanacaqda) zərbə dalğasının meydana gəlməsidir, harada ki, maddə güclü sıxılmağa və qızmağa məruz qalır. Zərbə kifayət qədər güclü olarsa, onda zərbə nöqtəsində partlayıcı maddələrin termik parçalanması (istiliyin ayrılması ilə) baş verir və partlayıcı maddələrin termik parçalanması zamanı ayrılan enerji ilə qidalanan zərbə dalğası dalğaların detonasiyasına çevrilir, hansı ki, artıq öz özünə atımın hər tərəfinə yayılacaq (9).

Aviabombalar üçün doldurma əmsalının qiyməti 0,1-0,7 diapozonunda yerləşə bilər və əsasən aviabombanın növündən asılıdır. Məsələn betondeşən aviasiya bombalarının doldurma əmsalı 0,1-0,15, fuqas aviasiya bombalarının doldurma əmsalı 0,4-0,5-dir.

Aviasiya bombalarının döyüş hissəsinin təchizatı öz-özlüyündə trotil, TQ, A-IX-2 və s. tipli bir və ya bir neçə partlayıcı maddə şərqəsindən ibarət atımdır. Partlayıcı maddə atımının qabaq hissəsində partladıcının detonator stəkani ölçüsünə uyğun yuva vardır. Atım gövdənin qəlpələrə parçalanması və hədəfin fuqas və qəlpə təsiri ilə məhv olunması üçün təyin olunmuşdur (10).

Aviabombalarda plastik aralıq qırıcı atımın dayaq detalıdır və partladıcının detonatoru ölçüsündə daxili kanalı olan silindirik oymaq şəklindədir. Döyüş hərbi hissələrində iri çaplı idarə olunmayan raketlərdə bu yuvaya detonator stəkani quraşdırılır, hansı ki, partladıcıdan döyüş hissəsinin təchizatına partlayış impulsunun gücləndirməsini təmin edən əlavə partlayıcı maddələr detonator şəşqaları qoyulur. Aralıq partlayıcı maddə atımını raketin maneə ilə görüşü zaman dağılmadan qoruyur, nə vaxt ki, uzununa istiqamətdə atıma böyük ətalət qüvvələri təsir edir.

Prokladkalar qırıcı atımla künc detalları (aralıq ilə birləşdirici oymaq) arasında boşluqların doldurulması üçündür. Döyüş hissəsinin gövdəsində qırıcı atımın aralığının tərpnəmzliyinə onun parafin-serezin ərintisinə qoyulması və prokladkaların birləşdirici oymaqların dibinə sıxılması ilə nail olunur.

Plastik tıxac raketin daşınması və saxlanması zamanı partladıcının yuvasına bağlanır və gözlüyün yivini və partlayıcı maddə atımını zədələnmələrdən, nəmişliyin təsirindən və çirklənmədən qoruyur.

Bəzi məhvetmə vasitələrinin quruluşunda (əsasən “hava-hava” sinifli idarə olunan raketlərin döyüş hissələrində) qəlpələrin sıx axınının yaradılması təmin olunur, yəni hədəfin $1m^2$ sahəsinə düşən qəlpələrin yüksək sayı. Belə qəlpə axınının bağlı hava həcminə və ya hər hansı maye dolu həcmə dəydiyi zaman hədəfin quruluşunun bu elementləri uyğun olaraq aero-hidro zərbə hadisələri hesabına dağıla bilər. Aerozərbə hadisəsi onunla əsaslandırılır ki, sıx qəlpə axınının bağlı hava həcmnin qabaq divarını deşib keçdikdən sonra səs sürətindən yüksək sürətlə uçan hər bir qəlpədən və deşilmiş divardan ayrılan ikinci dərəcəli qəlpələrdən yaranan ballistik (zərbə) dalğaları (şəkil 2.) cəmlənirlər və dəfələrlə bağlı həcmnin divarlarında əks olunurlar. Necə ki, zərbə dalğalarının divarlarda əks olunması zamanı onlara təsir edən yüklər sıçrayışla artırırlar, onda bu onların dağılmasına (məhv olmasına) gətirib çıxarar. Belə elementlərin aeroxərbə ilə dağılma dərəcəsi qəlpələrin axınının sıxlığı, onların çəkisi və sürəti ilə təyin olunur. Məsələn, 10 qəlpə/ m^2 sıxlığa malik qəlpə axını 10qram çəkili 1650m/san sürətə malik qəlpələrlə hədəfin polad divarının qalınlıqlı 3mm olan $0.3m^3$ həcmli konstruksiyasının tam dağılması təmin olunur (partlayıcı maddə atımının daxilə partladığında olduğu kimi).



Şək 2. Qəlpələrin sıx axınının zərbə dalğası

Qəlpələrin sürətinin və çəkisinin artması ilə qəlpə axınının tələb olunan sıxlığı azalır. Aerozərbədən fərqli olaraq hidrozərbə zamanı, nə vaxt ki, sıx qəlpə axını maye dolu tutuma dəyir, dağıtma təsiri əsasən dalğa proseslərinin hesabına yox, yaxşı sıxıla bilməyən mayenin hidro axını hesabına təmin olunur. Başqa bərabər şərtlərdə hədəfin konstruksiyasının elementlərinin tam dağılmasını hidrozərbə aeroxərbədən daha güclü təmin edir (11).

Zərbə təsirli (təmaslı) mexaniki partladıcılar növbəti əsas hissələrdən ibarətdir:

- zərbə mexanizmi;
- atəş dövrəsi;
- qoruyucu qurğular;
- uzun qurulma mexanizmi.

Onların qurlusunun əsas prinsiplərinə baxaq.

Təmaslı (zərbəli) partladıcıların zərbə mexanizmləri partladıcıların maneə ilə görüş vaxtı işə düşməsi üçün komandanı formalaşdıran vericidir. Zərbə mexanizmlərini hərəkətə gətirən xarici güclərin xüsusiyyətindən asılı olaraq onlar; reaksiyalı, ətalətli və reaksiyalı-ətalətli bölünürlər (12).

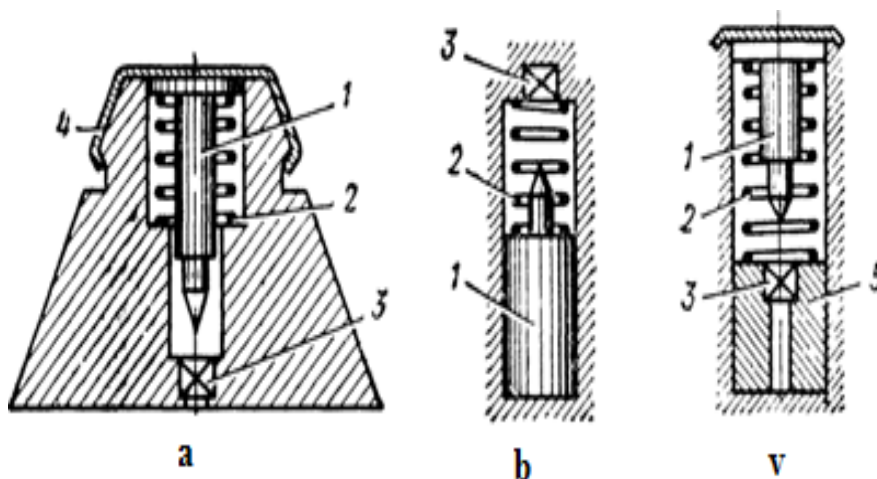

Şək 3. Təmaslı partladıcıların zərbə mexanizmləri:
a)-reaksiyalı; b)-ətalətli; c)-reaksiyalı-ətalətli; 1-zərbəçi;
2-qoruyucu yay; 3-kapsul; 4-membran; 5-ətalət zərbəçisi

Reaksiyalı zərbə mexanizmləri (şəkil 3.) iynəli zərbəçidən 1, qoruyucu yaydan 2 və kapsul 3-dən ibarətdir. Kapsulun iynə ilə deşilməsi maneəyə zərbə anında zərbəçinin başlığına maneənin təsiri nəticəsində baş verir. Havada mərmnin və ya bombanın uçuşu zamanı zərbəçinin kapsula tərəf hərəkətini qoruyucu yay dayandırır. Partladıcının zərbəçinin yerləşdirildiyi hissəsi adətən

membran 4 ilə örtülmüşdür hansı ki, zərbəçini havada mərminin və ya bombanın uçuşu zamanı eləcə də istismarı zamanı xarici təsirlərdən qoruyur. Reaksiyalı zərbə mexanizmləri yalnız döyüş sursatlarının baş hissəsində qurulan partladıcılarda tətbiq edilə bilərlər (13).

Nəticə

Partlayıcı maddə atımının sıxlığının artması və dağınıq quruluştan bütöv quruluşa keçməsi hissiyyatlılığın azalmasına gətirib çıxarır. Bəzi inisədicə partlayıcı maddələr, məsələn səs-küylü civə preslənmə vaxtı müəyyən həddən artıq sıxılırsa istilik impulsunun təsiri altında detonasiya qabiliyyətini tamamilə itirir. Sıxılmış halda partlayıcı maddələr (trotil, pikrinli kislota və s.) yüksək detonasiya qəbuletmə qabiliyyətinə malikdirlər, nəinki eyni sıxlıqda əridilib tökülmüşlər. Partlayıcı maddələrin hissiyyatlılığına əhəmiyyətli dərəcədə onların kristallarının ölçüləri də təsir edir. İnisədicə partlayıcı maddələrdə kristalların ölçülərinin böyüməsi ilə onların hissiyyatlılığı artır, brizant partlayıcı maddələrdə isə əksinə, aşağı düşür. Ona görə də partlayıcı maddələrin istehsalı zamanı lazımı hissiyyatlılığı təmin etmək üçün kristalların ölçülərinin tənzimlənməsi məqsədi ilə müxtəlif tədbirlər yerinə yetirilir.

Ədəbiyyat

1. Chechik, D.L. (2002). «Vooruzheniye letatelnykh apparatov». Voennoye izdaniye. Moskva.
2. «Aviatsionnyye sredstvaporazheniye». (1995). Voennoye izdaniye. Moskva.
3. Gladkov, D. (1987). «Aviatsionnoye vooruzheniye». Voennoye izdaniye. Moskva.
4. Air Force World: B-2 Crash Cause Identified. (2008). AIR FORCE Magazine, July, Vol. 91. № 7, pp.16-17.
5. Tom, C. (2004). Wings: A History of Aviation from Kites to the Space Age. New York: W.W.Norton & Co.
6. Gibbs-Smith, C.H. (1960). The Aeroplane: An Historical Survey of Its Origins and Development. London: Her Majesty's Stationery Office, pp.207-208.
7. Bauman, N.E. (2008). “Sredstva pshchrazheniya boyepripsy”. Izdatel'stvo MG TU.
8. Andreyev, K.K., Belyayev, A.F. (1960). Teoriya varychatykh veshchestv M. Oborongiz.
9. https://az.wikipedia.org/wiki/Aviasiya_bombas%C4%B1
10. <http://roe.ru/eng/catalog/aerospace-systems/air-bombs/>
11. <http://characterisationexplosiveweapons.org/studies/annex-e-mk82-aircraft-bombs/>
12. https://www.faa.gov/air_traffic/publications/atpubs/atc_html/chap10_section_2.html
13. <https://www.shutterstock.com/search/aviation-bomb>

Göndərilib: 09.12.2023

Qəbul edilib: 01.02.2024

DOI: <https://doi.org/10.36719/2663-4619/99/141-149>

Elvina Dadaşova

“İqlim Elmi-İstehsalat Müəssisəsi” Məhdud Məsuliyyətli Cəmiyyəti
magistrant

edadasova905@gmail.com

İmran Tahirov

“GemZA Group” Məhdud Məsuliyyətli Cəmiyyəti
imran.tahirov@icloud.com

Raik Dadaşov

Heydər Əliyev Adına Hərbi İnstitut
ridadasov056ov@gmail.com

YANĞIN MÜHİTİNDƏ AVIASIYA SURSATLARININ TƏHLÜKƏSİZLİK TƏHLİLİ

Xülasə

Sursatın təhlükəsizliyi həmişə milli hərbi elm və texnologiya məsələlərinin diqqət mərkəzində olmuşdur və yanğın gəminin sursat saxlama mühiti üçün əsas təhlükəsizlik təhdidlərindən biridir. Bu yazıda Mk-82 gəmi aviasiya bombası tədqiqat obyektini kimi götürülüb, FDS (Fire Detection System) proqram təminatından istifadə edərək bütün yanğın prosesini simulyasiya edilib. FDS-nin simulyasiya nəticələrinə əsasən, Mk-82 daşıyıcısı əsaslı aviasiya bombasının yanğın mühitində temperatur sahəsinin simulyasiyası üçün ANSYS proqram təminatından istifadə edilmiş və aviasiya bombasının yanğın mühitində təhlükəsizliyi təhlil edilmişdir. Nəticə göstərir ki, aviasiya bombaları yanğın mühiti altında 70-ci illərdən sonra daimi yanma və ya partlayış baş verə bilər və bu, gəmi təhlükəsizliyi üçün böyük təhlükə idi.

Açar sözlər: aviasiya bombası, proqram təminatı, TNT, sursat, partlayış

Elvina Dadashova

"Climate Science and Production Enterprise" Limited Liability Company
master student

edadasova905@gmail.com

Imran Tahirov

"GemZA Group" Limited Liability Company
imran.tahirov@icloud.com

Raik Dadashov

Military Institute named after Heydar Aliyev
ridadasov056ov@gmail.com

Safety analysis of aviation ammunition in a fire environment

Abstract

Ammunition safety has always been a focus of national military science and technology issues, and fire is one of the primary safety threats to a ship's ammunition storage environment. In this paper, the Mk-82 ship aviation bomb was taken as a research object, and the entire fire process was simulated using FDS (Fire Detection System) software. Based on the simulation results of FDS, ANSYS software was used to simulate the temperature field of the Mk-82 carrier-based aviation bomb in the fire environment, and the safety of the aviation bomb in the fire environment was analyzed. The result shows that aviation bombs under the fire environment can cause permanent burning or explosion after 70 years, and this was a great danger to ship safety.

Keywords: aviation bomb, software, TNT, ammunition, explosion

Giriş

Aviasiya bombasının əsas təhlükəsizliyi

2.1. Aviasiya bombasının quruluşu

Bu yazıda təhlükəsizliyin təhlili və modelləşdirilməsi və simulyasiyasının öyrənilməsi üçün Mk-82 daşıyıcı əsaslı aviasiya bombaları. Mk-82 daşıyıcı əsaslı aviasiya bombaları 218,7 kq TNT partlayıcıdan ibarətdir. Şəkil 1-də göstərilən diaqramın strukturu.

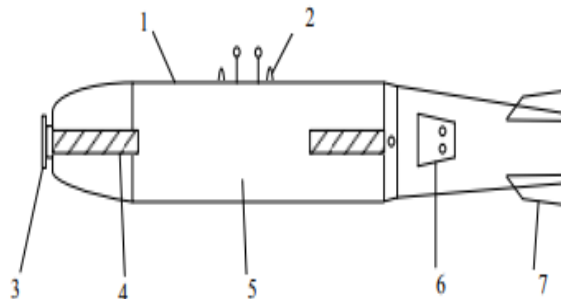

Şəkil 1. Hava bombasının eskiz xəritəsi
1-qabıq gövdəsi, 2-qaldırıcı qapaq, 3-funq, 4-gücləndirici taxıl,
5-əsas yük, 6-qapaq, 7-empennaj

2.2. Aviasiya bombasının təhlükəsizliyi.

Partlayıcı maddələrin əsas reaksiya formaları piroliz, yanma, partlayış və detonasiyadır. Müəyyən bir şəkildə stimullaşdırıcı mühit, dörd reaksiya forması bir-birinə çevrilə bilər. Gəmi mühiti zəif olduğundan, güclü stimullaşdırma zamanı partlayıcı maddələrin kritik nöqtəsinə çatmaq asandır, belə ki, kimyəvi reaksiya nəticəsində sonra partlayış baş verə bilər və s [1][2]. Q_1 -in istiliyini buraxmaq üçün partlayıcı maddələrin vahid vaxtda meydana gəlməsini təyin edin, əsasən W reaksiya sürətindən və q -dan sonra buraxılan istiliyin keyfiyyətindən sonra partlayıcı qurğudan asılıdır (Huiqun, 2005: 123).

$$Q_1 = W \cdot q \quad (1)$$

$$W = z e^{-\frac{E}{RT}} \cdot m \quad (2)$$

Burada z tezlik faktoru, E partlayıcının aktivləşmə enerjisi, m partlayıcının kütləsi, R qaz sabitidir.

$$Q_1 = z e^{-\frac{E}{RT}} \cdot m \cdot q \quad (3)$$

Vahid vaxtda istilik keçiriciliyi ilə ayrılan istilik miqdarı Q_2 olaraq təyin olunur.

$$z e^{-\frac{E}{RT}} \cdot m \cdot q = K(T - T_0) \quad (4)$$

Partlayışa çatmaq üçün şərtlər $Q_1 = Q_2$, və $Q_1' = Q_2'$ ilə:

$$(T - T_0) \frac{E}{RT_0^2} \approx 1 \quad (5)$$

$$e^{-\frac{E}{RT}} \frac{z \cdot m \cdot q E}{RT^2} = K \quad (6)$$

(5) və (6) biri nəzərə alınır,

$$(T - T_0) \frac{E}{RT_0^2} \approx 1 \quad (7)$$

Partlayıcı maddənin partlama temperaturu T partlayıcının ətraf mühitin temperaturu T_0 -dan əldə edilir. TNT 130°C temperaturda, qızdırma müddəti 100 saat, parçalanma baş vermir, isitmə temperaturu 160°C-ə çatdıqda isə, parçalanmağa başlayacaq, nəticədə qazın parçalanması məhsulları əmələ gələcək. 240 °C qızdırma temperaturu, yanmadan 0,5 saat sonra qızma vaxtı [3][4]. Partlayış temperaturu Cədvəl 1-də göstərilmişdir (Xiang, Xuejun, Yimin, 2006: 45-48).

Cədvəl 1. TNT-nin partlama temperaturu.

	Temperatur (°C)	Zaman (t)
TNT	570	0,01
	520	1.0
	475	1.5
	465	10.0

Partlayıcı maddələrin istilik həssaslığının qiymətləndirilməsində, partlayıcı maddələrin həssaslığını təyin etmək üçün alovlanma nöqtəsinin ümumi istifadəsi. Alovlanmanın bəzi alovlanma temperaturu parametrləri üçün Cədvəl 2 (Baumana, 2008).

Cədvəl 2. Bəzi partlayıcı maddələrin alovlanma nöqtəsi.

Partlayıcı	TNT	Tetrit	Heksogen	Nitroqliserin
Alovlanma nöqtəsi/°C	475	257	260	222

3. Sursat bölməsinin yanğın simulyasiyası

3.1. Sursat bölməsinin modelini yaradılması

Kupenin quruluşuna və ölçüsünə və sursat saxlama rejiminə uyğun olaraq strukturdakı yanğına kiçik təsirləri nəzərə almadan [5] (məsələn, açarlar, işıqlar, matris tipli saxlama deliklərinin döşəmə konfigurasiyası və s.) modelləşdirmə, kimi aşağıda göstərilir (Xiaolong, Xuezhong, 2014: 34-36):

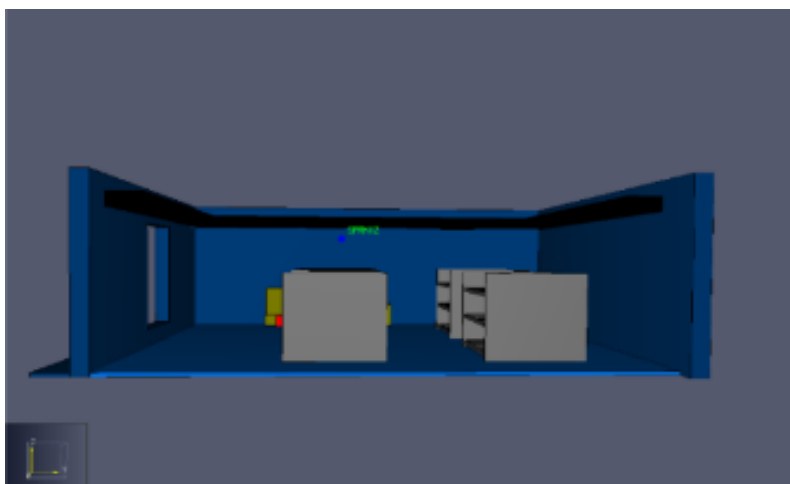

Şəkil 2. Sursat bölməsinin simulyasiya modeli

Bölmə üçün mavi struktur, material poladdır. Sursat qabı üçün boz konstruksiya, polad üçün material. Kabel üçün qara konstruksiya, PVC üçün material. Yaşıl, bənövşəyi quruluşda qeyri-qanuni yığılan əşyalar sırasıyla odun, pambıq və digər bərk yanan maddələr və yanacaq (THCP) temperatur ölçən cihazdır. Bölmənin üstündəki mavi işarəli hissə (SPRK) çiləmə avadanlığıdır. Qırmızı işarə hissəsi yanğın mənbəyidir (Chao, 2013: 67-70).

3.2. Yanğın bölməsinin istilik buraxma dərəcəsini təyin edilməsi

Alovlanma prosesinin başlanğıcından yanğıının təsirinə görə yanğıın çox kiçik olduğundan, praktiki tətbiqlərdə, yanma mərhələsindən əvvəl təsirli yanğıından asılı olmayaraq, ümumiyyətlə yalnız yanğıın vəziyyətinin effektiv yanmasından sonra yanğıını öyrənirik, $t_0=0$ götürürük. Formula (8) kimi sadələşdirilmişdir (Air Force World: B-2 Crash Cause Identified, 2008: 16-17):

$$Q = at$$

Yuxarıda qeyd edildiyi kimi, Cədvəl 3 ilə birləşdirilmiş yanan növlərin fərziyyəsinə nəzərə alaraq, t_2 yanğıının inkişaf xarakterik əyrisinə əsasən, yanğıın sahəsinin sürətli yanğıın və ultra sürətli yanğıın arasında olduğu güman edilir, buna görə yanğıının böyümə əmsalını götürün. $0,11Kw/S^2$ (Tom, 2004).

Cədvəl 3. Yanğıın artım faktoru.

Yanğıın kateqoriyası	Tipik yanan maddələr	Yanğıın artım faktoru (Kw/S^2)	İstilik buraxma dərəcəsi 1 MVt-a çatır
Yavaş atəş	Sərt ağac	0.002931	584
Orta sürətlə yanğıın	Pambıq, polyester material	0.01127	292
Sürətli atəş	Kartonlar, yığımlar, köpük	0.04689	146
Ultra sürətli yanğıın	Yüngül pambıq pərdələr və digər ev tekstili	0.1878	73

İstilik buraxma dərəcəsi düstur (8) ilə $1100Kw / m^2$ olaraq təyin edilə bilər, Cədvəl 3-ə görə, yanğıının inkişaf müddəti 100 saniyədir (5).

3.3. Simulyasiya nəticələri və təhlili

Kupe yanğıın simulyasiya modelində yanğıın mənbəyinin ən yaxın və ən uzaq döyüş sursatı rəflərində müvafiq olaraq yanğıın prosesi zamanı iki nöqtədə temperatur dəyişikliklərini qeyd etmək üçün termocüt quraşdırılmışdır. İki temperatur dilimi səth məlumatlarını qeyd edir, vaxt 300s olaraq təyin olunur. Simulyasiya nəticələri aşağıdakı kimidir:

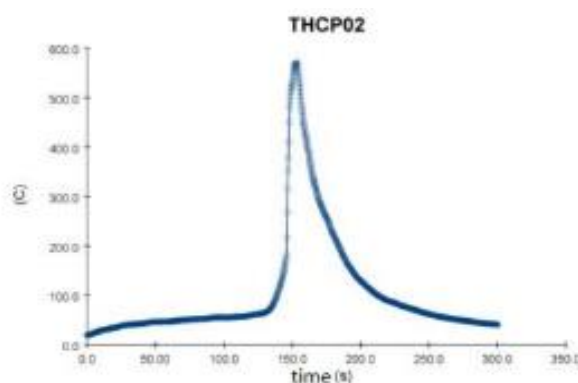

Şəkil 3. Yanğıın mənbəyinin yaxınlığında temperatur qeydi nöqtəsi

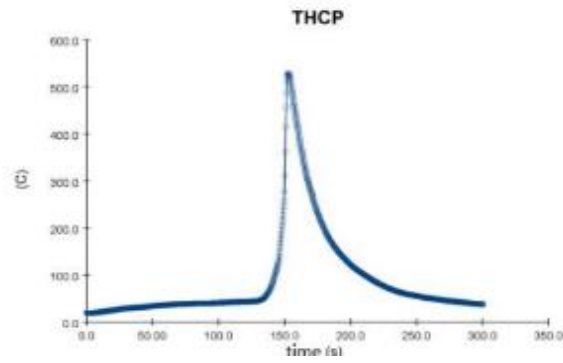

Şəkil 4. Uzaq yangın mənbəyinin temperatur qeyd nöqtəsi



Şəkil 5. 30-cu illərin sursat təyyarəsinin temperatur profilini göstərir

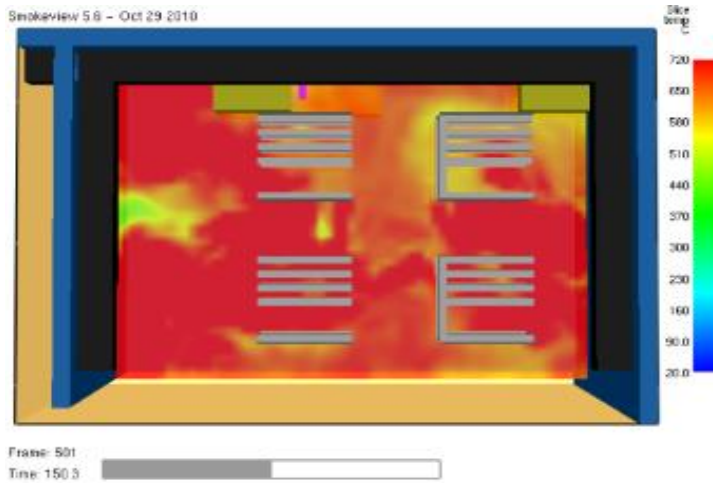

Şəkil 6. 150s sursat təyyarəsinin temperatur profilini göstərir

Şəkil 3 və Şəkil 4 yangın mənbəyinin yaxınlığında da görünə bilər və alovlanma nöqtəsindən uzaq olan nöqtə temperatur fərqi deyil, buna görə də bölmə yangınının təhlükələri qlobaldır. Bölmənin temperaturu 770 °C-ə çata bilər və bütün bölməyə zərər verə bilər. Faktiki yangınlarda yanan növlər çox vaxt daha mürəkkəb və böyük olur, buna görə də yaranan yangın daha təhlükəli olacaqdır (Yakun, 2014: 123-126).

4. Aviasiya Bombasının Temperatur Sahəsinin Simulyasiyası

4.1. Model qurmaq

Mk-82 daşıyıcısına əsaslanan aviasiya bombasının quruluşu sadələşdirilmişdir və uzun silindr kimi təxmin edilə bilər. Buna görə də ikiölçülü istilik keçiriciliyi analizini aparmaq üçün oxsimmetrik vahid seçilir. Material poladdır, TNT üçün daxili əsas yük, polietilen plastik üçün ötürücü boru materialı, Penthrite passivasiyası üçün dərman keçir [7][8]. Cədvəl 4-də göstərilən parametrlərin material xüsusiyyətləri.

Cədvəl 4. Material Modeli.

Material	Sıxlıq (kg/m^3)	İstilik keçiriciliyi ($\text{w/m}\cdot\text{k}$)	Xüsusi istilik ($\text{J/kg}\cdot\text{k}$)
TNT	1570	0.24	1760
Pentrit	1684	0.1165	1088
Adapter gücləndiricisi	1200	0.19	2303
Polad	7850	70	448

4.2. İlkin şərtlər və sərhəd şərtləri.

Simulyasiya modelində aviasiya təyyarəsinin temperatur analizi keçid analizi ilə təhlil edilir. Əvvəlcə raketin ilkin temperaturu, əsas yükü və partlama borusunun əsas nöqtəsi təyin edilir və modelin vaxtı və addım uzunluğu 0,01 saniyə ərzində təhlil edilir və raketin ilkin temperaturu alınır. Və sonra temperaturu təyin etmək üçün bölmədə temperatur sahəsini təyin edin, temperaturu 1200°C , vaxt 300s, addım uzunluğu 0.01s, aşkarlama müddəti 5s, hesablamaqdan sonra, aviasiya təyyarəsinin temperatur sahəsi buludunu, istilik sıxlığı buludunu təyin edirik. Qabığın temperaturu, yükün səthi, yükləmə mühiti, doldurma mərkəzi, açarın səthi və gücləndirici səthin səthi 300s (Xiaofeng, Ronglan, Jian, 2001: 5-7).

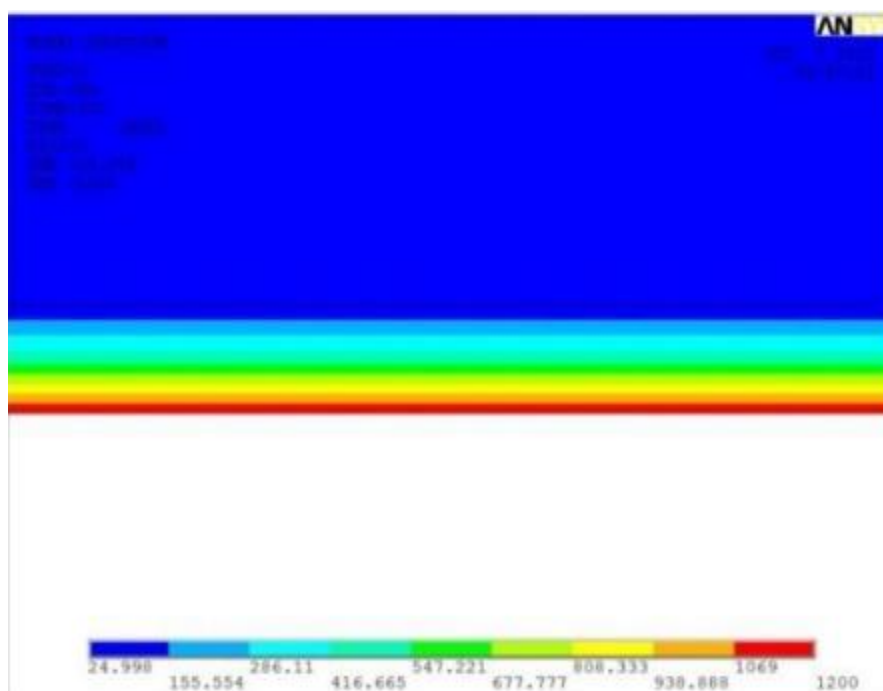

Şəkil 7. Sursatın temperatur sahəsinin təsviri

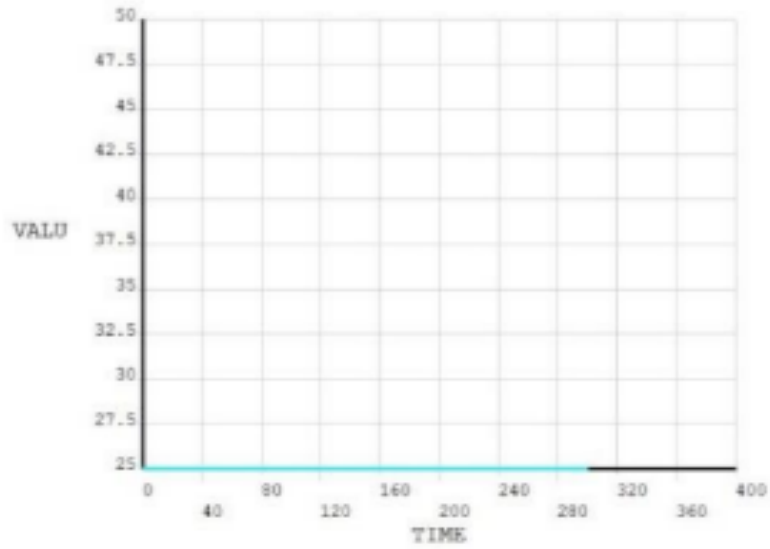

Şəkil 8. Gücləndirici dərmanın temperaturunun dəyişməsi

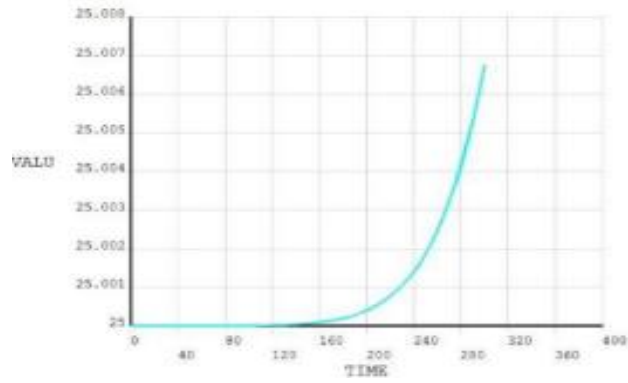

Şəkil 9. Gücləndiricinin temperaturunun dəyişdirilməsi

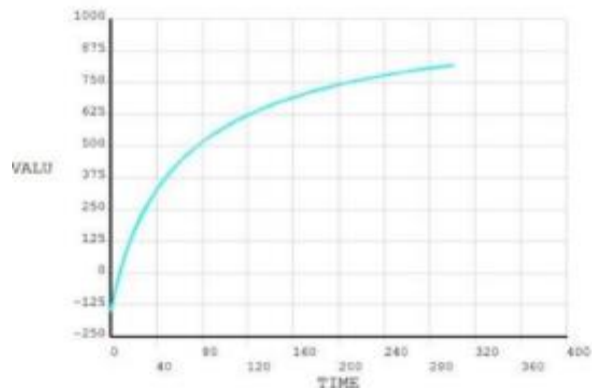

Şəkil 10. Qabığın yaxınlığında bir düynün temperaturunun dəyişməsi

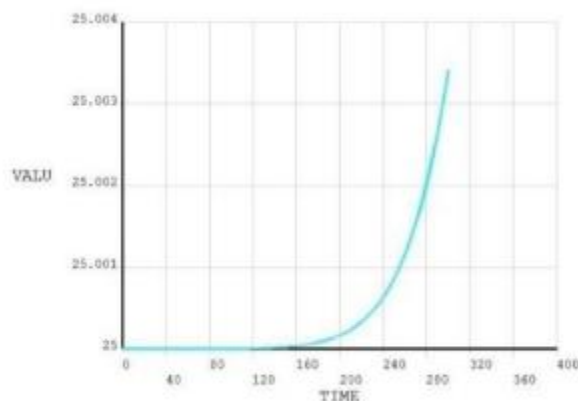

Şəkil 11. Əsas avadanlıq preparatının mərkəz düyünlərinin temperaturunun dəyişməsi

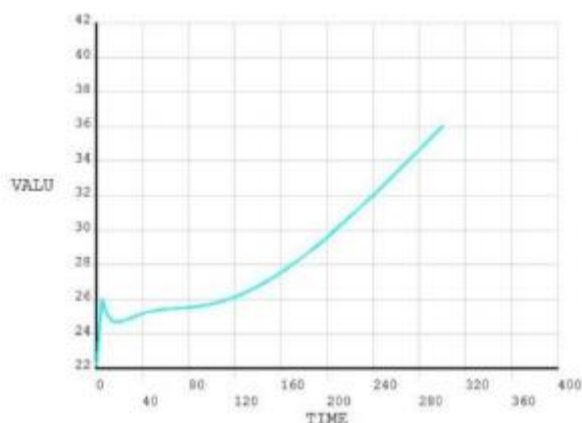

Şəkil 12. Avadanlıq preparatının səth temperaturunun dəyişməsi

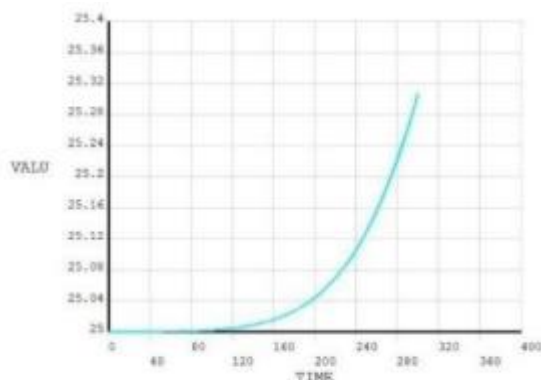

Şəkil 13. Avadanlıq preparatının orta temperaturun dəyişməsi

4.4. Simulyasiya nəticələrinin təhlili

Sürətli bişirmə və atəş altında aeronaviqasiya bombalarının temperatur sahəsinin hesablanması və təhlili vasitəsilə aviasiya bombasının istənilən qovşağının temperatur dəyişməsinə əldə etmək olar. Yanğın mühitinin həyəcanlanma prosesində təyyarənin reaksiya vermədən daxili yükü doldurduğunu fərz etsək Şəkil 12-nin müddəsinə əsasən, 300-lərin sürətlə bişirilməsində qabıq temperaturu sürətlə yüksələrək 818,5°C-ə çatır. Şəkil 12 və Şəkil 13-də göstərilən temperaturun dəyişməsi tendensiyasını əldə etmək üçün yükün daxili temperatur dəyişiklikləri də izlənilir (Gibbs-Smith, 1960: 207). Təhlildən sonra raket gövdəsinin yaxınlığında daxili yükün temperaturun yüksəlməsi də güclü xarici temperatur stimulu 60 hesabına aydın görünür. Yükləmə temperaturu

300 saniyədən sonra 36,018°C-ə yüksəlməyə başladı və daxili ötürücü boru, temperatur dəyişikliyi yavaş yanma qədər yavaş deyil. 300 saniyədən sonra partlama borusunun maksimal temperaturu 25.007°C-dir, demək olar ki, heç bir dəyişiklik yoxdur (Sanqiang, Shunshan, Jun, 2011: 422-424.).

Nəticə

Bu növ aviasiya bombasının əsas yükünün təhlükəsizlik təhlilinə və bu sənədin 2.2-ci və 3.3-cü bölmələrindəki yanğın prosesinin simulyasiyasına əsasən, TNT partlama dövrünün partlama temperaturu 10s, partlama temperaturu isə 465°C, və partlama müddəti 211 °C partlama nöqtəsi temperaturundan 10 saniyə aşağıdır. Şəkil 12-dəki bomba temperaturu tendensiyası ilə yanma vaxtı tendensiyası ilə, 1200 ° C-lik sürətli bişirmə həyəcanından sonra 65 saniyədən sonra görünə bilər. bomba temperaturu 470 °C-ə çatdı, TNT 10s partlama temperaturunu keçdi və bədən istiliyi yüksəlməyə davam edir. Beləliklə, sürətli çörəkçilik ilhamında, raketin 70s üçün davamlı təşviq müddətində TNT partlayıcıların yüksək temperaturda stimullaşdırılması altında meydana gələcək. Yanma və ya partlama reaksiyası. Belə ki, yanğın mühitinin təhlükəsizliyini təhdid edən aviasiya bombaları, yanğın baş verdikdə, gəmini xilas etmək üçün 60-cı illərdə söndürülməlidir.

Ədəbiyyat

1. Huiqun, Y. (2005). Study on the Vulnerability of Explosive Charge Structure [D]. Nanjing: Nanjing University of Science and Technology, pp.6-10.
2. Xiang, W., Xuejun, L., Yimin, H. (2006). A Study on the Test of Martyrdom [J]. The 9th National Conference on Explosion and Safety Technology.
3. Bauman, N.E. (2008). "Sredstva pshchrazheniya boyepripasy". Izdatel'stvo MG TU.
4. Xiaolong, F., Xuezhong, F. (2014). Research and Development Trend of Twisted Propellant Formulation[J]. Journal of Explosives & Propellants, 5, pp.2-6.
5. Chao, Z. (2013). Research Progress and Development Trend of High Energy Insensitive Mixed Explosive [J]. Ordnance Industry Automation, 1, pp.67-70.
6. Air Force World: B-2 Crash Cause Identified. (2008). AIR FORCE Magazine, July. Vol. 91. № 7, pp.16-17.
7. Tom, C. (2004). Wings: A History of Aviation from Kites to the Space Age. New York: W.W.Norton & Co.
8. Michael, M., Swisdak, Jr. Hazard Class/Division 1.6: Articles Containing Extremely Insensitive Detonating Substances. Naval Surface Warfare Center of USA.
9. Yakun, Z. (2014). Study on Influencing Factors of Thermal Vulnerability in Warhead [D]. Taiyuan: North University of China.
10. Xiaofeng, W., Ronglan, D., Jian, T. (2001). The cook-off of explosives [J]. INITIATORS & PYROTECHNICS, 2(3), pp.5-7.
11. Gibbs-Smith, C.H. (1960). The Aeroplane: An Historical Survey of Its Origins and Development, London: Her Majesty's Stationery Office, pp.207-208.
12. Sanqiang, D., Shunshan, F., Jun, J. (2011). Researches on Safety Assessment Model of Ammunitions [J]. ACTA ARMAMENTAR, 4, pp.422-424.

Göndərilib: 11.12.2023

Qəbul edilib: 03.02.2024

İÇİNDƏKİLƏR

HUMANİTAR VƏ İCTİMAİ ELMLƏR HUMANITIES AND SOCIAL SCIENCES

Əlövsəd Əsgərov, Bəsti Novruzova Azərbaycanda kənd təsərrüfatı innovasiyalarının tətbiqinin stimullaşdırılması	8
Nizami Əkbərov, Kəmalə İskəndərova, Gülnarə İsmayılova Keyfiyyətli təhsil və müasir təlim metodları	14
Qorxmaz Hüseynov, Şəhriyar Camalzadə Sınıfdən xaric işlərdə şagirdlərdə kimyadan tədqiqatçılıq bacarığının formalaşdırılması	20
Əlövsəd Əsgərov, Bəsti Novruzova Müəssisələrin maliyyə siyasəti	28
Nərgiz Paşazadə Konseptin mahiyyəti və qəhrəmanlıq (heroism) konseptinin ingilis atalar sözlərində realizəsi	34
Brilyant Cəfərli Azərbaycan memarlığının dühası Əcəmi Naxçıvani yaradıcılığında ornamentasiya zənginliyi	42
Gülarə Quliyeva Metafora koqnitiv dilçilik nöqtəyi-nəzərindən	48
Vüsalə Həsənova Təməl savad, kompetensiyalar və şəxsi keyfiyyətləri ehtiva edən, XXI əsr bacarıqlarını formalaşdırən təlim modeli	54
Şəlalə Nəbiyeva, Təranə Əliyeva, Amalya Rzayeva Mərkəzi Bankın makropridensial tənzimlənmə siyasəti	60
Aytəkin Qurbanova Əhməd bəy Ağaoğlunun "Tanrı dağında" bədii-fəlsəfi əsərində türkcülük, təsəvvüf və şamanizm ideyası	67
Günay Gülməmmədova Cənubi Qafqazda mövcud olan enerji layihələr və onların geosiyasi əhəmiyyəti	73
Azər Şıxaliev Xarici iqtisadi əlaqələrdə gömrük nəzarəti və onun təkmilləşdirilməsi	81
Nihat Əşrəfov Birbaşa xarici investisiyaların Azərbaycan iqtisadiyyatına təsirinin təhlili	86
Ceyran Quliyeva Beynəlxalq siyasi münasibətlərin dünyada rolu	92
Suleyman Alizadəh Analysis of the current state of climate and thalassotherapy resources in the Karabakh economic region	97
Rəhimə Məmmədova İspan hüquqi mətnlərinin mədəni xüsusiyyətlərinin tərcümə problemləri	103
Nicat Quliyev Çevik layihə idarəetmə yanaşmasının bank sektoruna transformasiyası	109
Xumar Əhədzadə Menecmentdə effektiv idarəetmə	115
Nilgun Allahverdiyeva The role, importance and application of artificial intelligence in the creation of digital education	120

TEXNİKA ELMLƏRİ
TECHNICAL SCIENCES

Şəfiqə İmanova	
Nanotexnologiyanın tətbiq sahələri	126
Elvina Dadaşova, İmran Tahirov, Aytac Ədilova, Raik Dadaşov, Rusif Kərimli	
Fuqas aviasiya bombalarında istifadə olunan partlayıcı atımın xarakteristikası	135
Elvina Dadaşova, İmran Tahirov, Raik Dadaşov	
Yanğın mühitində aviasiya sursatlarının təhlükəsizlik təhlili	141

İmzalandı: 17.02.2024
Kağız formatı: 60x84 1/8
H/n həcmi: 19 ç.v.
Sifariş: 725

“ZƏNGƏZURDA” çap evində çap olunub.
Ünvan: Bakı şəh., Mətbuat prospekti, 529-cu məh.,
“Azərbaycan” nəşriyyatı, 6-cı mərtəbə.
Tel.: + 994 50 209 59 68
+ 994 55 209 59 68
+ 994 12 510 63 99
e-mail: zengezurda1868@mail.ru

