

ELMİ TƏDQIQAT

Beynəlxalq onlayn elmi jurnal

SCIENTIFIC RESEARCH

International online scientific journal

aem.az



e-ISSN: 2789-6919

ELM VƏ TƏHSİLİN ƏSASLARI VII BEYNƏLXALQ ELMİ KONFRANS

**FUNDAMENTALS OF SCIENCE AND EDUCATION
VII INTERNATIONAL SCIENTIFIC CONFERENCE**

09.04.2024

ELMİ TƏDQIQAT
Beynəlxalq onlayn elmi jurnal
İmpakt Faktor: 1.172

ELM VƏ TƏHSİLİN ƏSASLARI
VII BEYNƏLXALQ ELMİ KONFRANS

DOI: <https://doi.org/10.36719/2789-6919/2024/VII>

SCIENTIFIC RESEARCH
International online scientific journal
Impact Factor: 1.172

FUNDAMENTALS OF SCIENCE AND EDUCATION
VII INTERNATIONAL SCIENTIFIC CONFERENCE

(09.04.2024)

Bakı – Baku
2024

Jurnal 01.03.2021-ci ildə
Azərbaycan Respublikası
Ədliyyə Nazirliyi
Mətbu nəşrlərin reyestrinə
daxil edilmişdir.
Reyestr № 4336

The journal is included
in the register of Press
editions of the Ministry
of Justice of the Republic
of Azerbaijan on
01.03.2021.

Registration № 4336



Redaksiyanın ünvanı:

Az1073, Bakı şəh.,
Mətbuat prospekti, 529,
“Azərbaycan” nəşriyyatı,
6-cı mərtəbə

Editorial address:

Az1073, Bakı,
Mətbuat Avenue, 529,
“Azerbaijan” Publish
House,
6-th floor

Tel.: +994 50 209 59 68
+994 55 209 59 68
+994 99 807 67 68
+994 12 510 63 99

e-mail:

bek.tedqiqat@aem.az

Beynəlxalq indekslər / International indices

e-ISSN: 2789-6919
DOI: 10. 36719

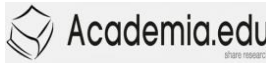

© Jurnalda çap olunan materiallardan istifadə edərkən istinad mütləqdir.
© It is necessary to use reference while using the journal materials.
© <https://aem.az>
© info@aem.az

TƏŞKİLAT KOMİTƏSİ

Sədr

Prof. Dr. Hacı HƏSƏNOV, AMEA, A.A.Bakıxanov adına Tarix İnstitutu/ Azərbaycan

Sədr müavirləri

Mübariz HÜSEYİNOV, “Elmi Tədqiqat” beynəlxalq onlayn elmi jurnalın baş redaktoru / Azərbaycan

Prof. Dr. Coanna MARŞALEK-KAVA, Nikolay Kopernik Universiteti / Polşa

Məsul katib

Assoc. Prof. Dr. Sevinc SADIQOVA, Azərbaycan Dövlət Pedaqoji Universiteti / Azərbaycan

ÜZVLƏR

Prof. Dr. Qəzənfər KAZIMOV, AMEA, Nəsimi adına Dilçilik İnstitutu / Azərbaycan

Prof. Dr. Şəhla SƏMƏDOVA, Bakı Dövlət Universiteti / Azərbaycan

Prof. Dr. İrina KREYDİÇ, Ukrayna Milli Texniki Universitetinin İqor Sikorski adına Kiyev Politeknik İnstitutu / Ukrayna

Prof. Dr. Yaqut HACIYEVA, Azərbaycan Tibb Universiteti/ Azərbaycan

Prof. Dr. Yelena ŞİŞKİNA, Həştərxan Dövlət Memarlıq-İnşaat Mühəndisliyi Universiteti / Rusiya

Prof. Dr. Rafiq ÇOBANOV, Azərbaycan Tibb Universiteti / Azərbaycan

Prof. Dr. Cihan ÖZDEMİR, Biləcik Şeyx Edəbali Universiteti / Türkiyə

Prof. Dr. İlham ŞAHMURADOV, AMEA, Botanika İnstitutu / Azərbaycan

Prof. Dr. İya ZUMBULADZE, Kutaisi Dövlət Universiteti / Gürcüstan

Prof. Dr. Eldar MƏSİMOV, Bakı Dövlət Universiteti / Azərbaycan

Prof. Dr. Onur URAL, Selcuk Universiteti / Türkiyə

Prof. Dr. Maarif CƏFƏROV, Bakı Dövlət Universiteti / Azərbaycan

Prof. Dr. Nikolay BRİKO, İ.M.Seçenov adına Birinci Moskva Dövlət Tibb Universiteti/ Rusiya

Prof. Dr. Fəxrəddin YUSUBOV, Azərbaycan Texniki Universiteti/ Azərbaycan

Prof. Dr. Mehmet ÜNLÜ, Marmara Universiteti/ Türkiyə

Prof. Dr. Cəlaləddin MƏMMƏDOV, Azərbaycan Dövlət Aqrar Universiteti/ Azərbaycan

Prof. Dr. Elçin İBRAHİMOV, Azərbaycan Dillər Universiteti, Azərbaycan

Prof. Dr. Şahlar BABAYEV, Azərbaycan Dövlət Aqrar Universiteti/ Azərbaycan

Assoc. Prof. Dr. Faiq ŞAHBAZLI, ADNSU-nun nəzdində Sənaye və Texnologiya Kolleci / Azərbaycan

Assoc. Prof. Dr. Könül HƏSƏNOVA, Azərbaycan Dövlət Pedaqoji Universiteti / Azərbaycan

Assoc. Prof. Dr. Elnurə ƏZİZOVA, Azərbaycan İlahiyyat İnstitutu / Azərbaycan

Assoc. Prof. Dr. Həbib MİRZƏYEV, Azərbaycan Texniki Universiteti / Azərbaycan

Assoc. Prof. Dr. Gülsanam NOROVA, Navoiy Dövlət Pedaqogika İnstitutu / Özbəkistan

Assoc. Prof. Dr. İlkin ƏLİMURADOV, Azərbaycan İlahiyyat İnstitutu / Azərbaycan

Assoc. Prof. Dr. Lalə QOCAYEVA, Gəncə Dövlət Universiteti / Azərbaycan

Assoc. Prof. Dr. İradə KƏRİMOVA, Azərbaycan Dövlət Pedaqoji Universiteti / Azərbaycan

Assoc. Prof. Dr. Asiman QULIYEV, Azərbaycan Dövlət İqtisad Universiteti / Azərbaycan

Assoc. Prof. Dr. Sevinc HƏMZƏYEVA, Sumqayıt Dövlət Universiteti / Azərbaycan
Assoc. Prof. Dr. Əlövsəd ƏSGƏROV, Azərbaycan Dövlət Aqrar Universiteti / Azərbaycan
Assoc. Prof. Dr. Rəşad HÜSEYNOV, Xəzər Universiteti / Azərbaycan
Assoc. Prof. Dr. Qərənfil QULİYEVA, Bakı Dövlət Universiteti / Azərbaycan
Assoc. Prof. Dr. Asif MANAFOV, AMEA, Zoologiya İnstitutu / Azərbaycan
Assoc. Prof. Dr. Ali AZQANI, Tayler Texas Universiteti / ABŞ
Assoc. Prof. Dr. Şikar ƏHMƏDOV, Əkinçilik Elmi-Tədqiqat İnstitutu / Azərbaycan
Assoc. Prof. Dr. Elnarə MEHBALIYEVA, Azərbaycan Dövlət Pedaqoji Universiteti / Azərbaycan
Assoc. Prof. Dr. Qəzənfər CƏFƏROV, AR ETN, Kataliz və Qeyri-üzvi Kimya İnstitutu / Azərbaycan
Assoc. Prof. Dr. Aliyə RZAYEVA, AR ETN, Təbii Ehtiyatlar İnstitutu / Azərbaycan
Assoc. Prof. Dr. Svetlana QORNOVSKAYA, Beloserkovsk Milli Aqrar Universiteti / Ukrayna
Assoc. Prof. Dr. Elov BOTİR, Ə.Nəvai adına Daşkənd Dövlət Özbək Dili və Ədəbiyyat Universiteti / Özbəkistan
Assoc. Prof. Dr. Təğrul XƏLİLÖV, AMEA, Naxçıvan bölməsi
PhD Qəmər İSAYEVA, Azərbaycan Texniki Universiteti / Azərbaycan
PhD Aygün BAYRAMOVA, Milli Aerokosmik Agentliyi, Təbii Ehtiyatların Kosmik Tədqiqat İnstitutu / Azərbaycan

THE ORGANIZING COMMITTEE

Chairman

Prof. Dr. Haji HASANOV, ANAS Institute of History named after A.A.Bakikhanov / Azerbaijan

Deputy chairman

Mubariz HUSEYINOV, Editor -in-chief of international online journal "Scientific Research" / Azerbaijan

Prof. Dr. Joanna MARSZALEK-KAWA, Nicolaus Copernicus University / Poland

Executive secretary

Assos. Prof. Dr. Sevinj SADIGOVA, Azerbaijan State Pedagogical University / Azerbaijan

MEMBERS

Prof. Dr. Gazanfar KAZIMOV, ANAS Institute of Linguistics named after Nasimi / Azerbaijan

Prof. Dr. Shahla SAMADOVA, Baku State University / Azerbaijan

Prof. Dr. Irina KREYDICH, National Technical University of Ukraine "Igor Sikorsky Kyiv Polytechnic Institute" / Ukraine

Prof. Dr. Yagut HAJIYEVA, Azerbaijan Medical University / Azerbaijan

Prof. Dr. Yelena SHISHKINA, Astrakhan State University of Architecture and Construction Engineering / Russia

Prof. Dr. Rafiq CHOBANOV, Azerbaijan Medical University / Azerbaijan

Prof. Dr. Jihan OZDEMIR, Bilecik Sheykh Edabali University / Turkey

Prof. Dr. İlham SHAHMURADOV, Institute of Botany of ANAS / Azerbaijan

Prof. Dr. Iya ZUMBULADZE, Kutaisi State University / Georgia

Prof. Dr. Eldar MASIMOV, Baku State University / Azerbaijan

Prof. Dr. Onur URAL, Selcuk University / Turkey

Prof. Dr. Maarif JAFAROV, Baku State University / Azerbaijan

Prof. Dr. Nikolay BRIKO, First Moscow State Medical University named after I.M.Sechenov / Russia

Prof. Dr. Fakhraddin YUSUBOV, Azerbaijan Technical University / Azerbaijan

Prof. Dr. Mehmet UNLU, Marmara University / Turkey

Prof. Dr. Jalaladdin MAMMADOV, Azerbaijan State Agrarian University / Azerbaijan

Prof. Dr. Elchin IBRAHIMOV, Azerbaijan University of Languages / Azerbaijan

Prof. Dr. Shahlar BABAYEV, Azerbaijan State Agrarian University / Azerbaijan

Assoc. Prof. Dr. Faig SHAHBAZLI, Industrial and Technological college under ASOIU / Azerbaijan

Assoc. Prof. Dr. Konul HASANOVA, Azerbaijan State Pedagogical University / Azerbaijan

Assoc. Prof. Dr. Elnura AZIZOVA, Azerbaijan Institute of Theology / Azerbaijan

Assoc. Prof. Dr. Habib MIRZAYEV, Azerbaijan Technical University / Azerbaijan

Assoc. Prof. Dr. Gulsanam NOROVA, Navoi State Pedagogica Institute / Uzbekistan

Assoc. Prof. Dr. İlkin ALIMURADOV, Azerbaijan Institute of Theology / Azerbaijan

Assoc. Prof. Dr. Lala GOJAYEVA, Ganja State University / Azerbaijan

Assoc. Prof. Dr. Irada KARIMOVA, Azerbaijan State Pedagogical University / Azerbaijan

Assoc. Prof. Dr. Asiman GULIYEV, Azerbaijan State University of Economics / Azerbaijan

Assoc. Prof. Dr. Sevinj HAMZAYEVA, Sumgayit State University / Azerbaijan

Assoc. Prof. Dr. Aloysad ASGAROV, Azerbaijan State Agrarian University / Azerbaijan

Assoc. Prof. Dr. Rashad HUSEYNOV, Khazar University / Azerbaijan

Assoc. Prof. Dr. Garanfil GULIYEVA, Baku State University / Azerbaijan

Assoc. Prof. Dr. Asif MANAFOV, Institute of Zoology and Dendrology of ANAS / Azerbaijan

Assoc. Prof. Dr. Ali AZGANI, University of Texas at Tayler / USA

Assoc. Prof. Dr. Shikar AHMADOV, Azerbaijan Research Institute of Crop Husbandary / Azerbaijan

Assoc. Prof. Dr. Elnara MEHBALIYEVA, Azerbaijan State Pedagogical University / Azerbaijan

Assoc. Prof. Dr. Gazanfar JAFAROV, MSE of the Azerbaijan Republic , Institute of Catalysis and Inorganic Chemistry / Azerbaijan

Assoc. Prof. Dr. Aliya RZAYEVA, MSE of the Azerbaijan Republic, Institute of Natural Resources / Azerbaijan

Assoc. Prof. Dr. Svetlana GORNOVSKAYA, Belotserkova National Agrarian University / Ukraine

Assoc. Prof. Dr. Elov BOTIR, Alisher Navo'i Tashkent State Uzbek Language and Literature University / Uzbekistan

Assoc. Prof. Dr. Toghrol KHALILOV, Nakhchivan branch of ANAS

PhD Gamar ISAYEVA, Azerbaijan Technical University / Azerbaijan

PhD Aygun BAYRAMOVA, Azerbaijan National Areospace Agency, Institute for Space Research of Natural Resources / Azerbaijan

HUMANİTAR VƏ İCTİMAİ ELMLƏR HUMANITIES AND SOCIAL SCIENCES

Konul Hasanova
Azerbaijan State Pedagogical University
Ph.D. in Philology
konul_salmanova@mail.ru

INTRA-TEXT SEMANTIC COMMUNICATION POSSIBILITIES

Keywords: *syntagmatic relations, pragmatic relations, hyponym-hypernym, synonyms, euphemisms*

Açar sözlər: *sintaqmatik əlaqələr, pragmatik əlaqələr, hiponim və hipernim, sinonim, evfemizm*

All the words in the language are characterized by certain semantic relations that they have based on the possibilities of use within the text. The semantic connection potential of any word connects its meaning with other words in a certain speech fragment. A lexical-semantic relationship is formed by the connection of at least two words. At this time, paradigmatic and syntagmatic aspects of meaning are separated in each word. The paradigmatic aspect is determined by the general meaning of the group to which a certain word belongs. Syntagmatic connection is determined by the possibility of connecting lexemes within the sentence.

One of the important paradigmatic means of connection between words is the embedding relation. In this case, on the one hand, the word refers to the concept in its general form and parts existing in the language, that is, on the occasion of

species-genus, and on the other hand, objects and their parts. This is considered a semantic relationship and implies that the word denoting species and part is subordinate to the word denoting gender and number. The general aspect between the relation of genus-species and whole-part is characterized by the same subordination of species to genus and part to whole. But there is also a difference between them. The difference is that the gender-species relation refers to the same reality or class of realities in language. The part-whole relationship applies only to specific objects that are qualitatively different and incompatible with each other. Such an inclusion relation is called a hyperonym-hyponym relation. Here, the concept of type or part coincides with the term hyponym, and the concept of genus or complete coincides with the term hyperonym. A generic word includes a word with a more general meaning - a word with a species meaning, and thus a hyponymic structure is formed. It is defined as a hierarchical set of meanings of words that are gender-specific and reflect certain fragments of the real world. A hyperonym and hyponyms subordinate to it with certain semantic features form the minimal unit of the hyperonym-hyponym structure. The in-text possibilities of the words in this relationship are also wide. For example:

...She had baths built in the courtyard in the shade of the chestnut tree, one for the women and another for the men, and in the rear a large stable, a fenced-in chicken yard, a shed for the milk cows, and an aviary open to the four windows so that wondering birds could roast there at their pleasure.

The analysis of contexts shows that hyponym-hyperonym units have a significant potential for different uses of the same idea and for giving a special emotional tone to the text.

Another type of semantic relationship within the lexical-semantic group is synonymy. Synonymy is related to the

selection fee and selection process. This gives the speaker or writer the opportunity to choose language units appropriately. The principle of selection is one of the most basic principles of stylistics. Linguistic units with different stylistic colors constitute the stylistic means of the lexicon, including emotional-expressive words. When analyzing the relationship between hyponym and synonymy, it should be noted that unlike synonymy, a hyponym is defined as a one-way substitution. Equivalent substitution of hyponym with hyperonym (genus-species substitution) is possible in the text. Most signs rely on one or another sign system to achieve meaning should be included in the thousand. It should be noted that the same sign can enter different systems, each having a different meaning. Based on this opinion, it can be shown that contextual lexemes can be approached and synonymized only in the context environment.

The work on the word in artistic creativity is primarily related to the search for a suitable word from a line of synonyms. This requires great skill and hard work from the writer. Often, when discussing issues of artistic language, which of these or other synonymous words should be used causes a dispute. “If we take into account that nothing is redundant, missing or unnecessary in the language system, one can clearly imagine the breadth of functional possibilities of synonymous variants, the richness, and perfection of their semantic-pragmatic perspectives”. For a meaningful, concise, figurative, effective, and sharp expression of the idea, the author makes great efforts when searching for the appropriate word. For example,

...That day, he'd seen a mother and her two daughters and hoped to catch up with them, but it didn't happen. —Why did you want to catch up with the three women? Sampson asked.

...—I swear I'm innocent. I didn't hurt anybody in those woods. I didn't know how I got blood on some of my clothes. I didn't even wear those clothes the day those poor people were murdered. I didn't kill anybody. Somebody has to believe me.

In this example, using "mother and two daughters - three women - poor servants" and "I am innocent - I did not harm - I did not kill" as contextual synonyms, the author creates a connection between the parts of the text by vividly describing the events in the work. Here, the word combinations —a mother and her two daughters, the three women, which form a thematic identity, are contextually synonymous with —those poor people (those poor people) after those people have already been killed in the next part of the text.)|| is given through conjugation. The article —the| and the demonstrative pronoun —those|| used in this piece of text concentrate the idea exactly on the object —a mother and her two daughters (mother and two daughters).

At the same time, in the example, the phraseological combinations "to be innocent, not to harm, not to be killed", which are contextual synonyms of the word "not to kill", are used. The author is not content with intratextual connections by simply creating the text, using contextually synonymous phraseological combinations such as I'm innocent, I didn't hurt anybody, I didn't kill anybody. , he conveys to the reader that his hero has a rich speech, using various expressions to prove his innocence, creating a connotative tone.

According to S.Abdullayev, —To investigate the communicative-pragmatic potential of synonymous units, it means to activate the entire lexical-semantic system of the language, to set it in motion, to observe it in action. Depending on the social situation and pragmatic purpose, it is necessary to approach the manipulative possibilities of words in this general background.

Euphemisms, which are widely used as contextual synonyms based on thematic compatibility in both artistic and colloquial styles, affect the increase of the synonym fund in a certain way. Phraseological combinations usually appear here in the role of euphemism. The fact that euphemism is a full-fledged member of synonyms has been repeatedly mentioned in the scientific literature. Expression through euphemism is important not only in artistic language but also in the process of communication in general. For example, depending on the communication conditions, "to change one's world", "to die", "to reach eternity", "to go to hell", and "to die", etc. the development of phraseological associations reveals the relationship between the communicants.

Through euphemistic words, the meaning is not understood directly, but indirectly. The person listening does not understand what the conversation is about at that moment, the issue becomes clear only later, and what the speaker wants to say is understood. This is the main essence of euphemism. In this way, the effect of the news, the unpleasant event, is weakened. After a moment, the listener decides to understand the thought in this way.

Euphemisms can be divided into two parts in terms of their purpose and reasons. The first group includes the use of soft, pleasant, more polite words instead of partly rude, unpleasant words. There are no prohibitions here, their use depends on the speaker's own desire.

Her late sister, Caroline, would have claimed that Birdie had seen a ghost. Birdie's sister and Birdie's mother, Lana, had both believed that the island was home to otherworldly inhabitants. According to them, there was a man who walked the edge, and a woman who stood at Lookout Rock. And something else she couldn't remember. It was sheer silliness.

Birdie had never seen anything remotely like that. Even though Birdie couldn't explain what she had just seen, she wouldn't turn to the supernatural to do so. She was wondering about her vision, her sanity, maybe, but certainly not spirits.

In this example, the text is organized semantically and structurally by using the contextual synonym of the word "ghost" such as "otherworldly inhabitants, anything remotely", euphemisms and the lexical synonym "spirits". From the stylistic point of view, by using euphemisms, the author managed to reduce the frightening effect of the words "ghost" and "spirits".

Various semantic means expressing the same concept with colorful stylistic colors and shades, words in the hyponym-hyperonym relationship, synonyms and their stylistic substitutes, euphemisms, are considered the most necessary and meaningful lexical-stylistic means of speech. Literary language with diverse, colorful synonyms is a rich and expressive language. Synonymous rows, enriched by various semantic and stylistic sources, are the field of speech creativity, especially fiction, with endless possibilities of expression. The skillful use of the semantic, lexical, and stylistic possibilities of the language makes the language of fiction diverse, makes it lively and meaningful, provides an opportunity to present the described events with great subtlety, increases the emotional impact of the speech, and saves the writer from boring repetition.

Məmməd Əliyev
Naxçıvan Dövlət Universiteti
tarix üzrə fəlsəfə doktoru
muzeyarxiv12@gmail.com

AXC DÖVRÜNDƏ MƏDƏNİ İNKİŞAF PROSESİ

Açar sözlər: *AXC, mədəni inkişaf, muzey, milli -bədi irs, mədəniyyət*

Keywords: *ADR, civil development, museum, national-cultural heritage, culture*

Azərbaycan Xalq Cümhuriyyəti yarandığı gündən qısa müddət ərzində xalqımızın mədəni inkişafına və tərəqqisinə böyük dəstək verərək onu inkişaf etdirmişdir. Xalq Cümhuriyyətinin yaranması Azərbaycan bütün sahələrinin ardıcıl olaraq inkişafına imkan yaratmışdır.

Xalq Cümhuriyyəti hökuməti ölkəmizdə muzeylərin və muzey tipli müəssisələrin yaradılması istiqamətində böyük və önəmli işlər görmüşdür. Mədəniyyətimizin tarixində böyük hadisələrdən biri olan “İstiqlal” muzeyi o dövrün yadigarıdır. Bu mədəniyyət müəssisəsi Azərbaycanın tarix və mədəniyyətini, milli-bədi irsini nümayiş və təbliğ edən ilk dövlət muzeyidir. Muzey 1919-cu il dekabrın 7-də Azərbaycan parlamentinin işə başlamasının ildönümü münasibətilə onun binasında açılmışdı və parlamentin nəzdində fəaliyyət göstərirdi. Muzeyin təşkili və fəaliyyəti ilə bağlı bütün xərclər Azərbaycan parlamentinin Rəyasət Heyəti tərəfindən həyata keçirilirdi. Burada tariximizi, dinimizi əks etdirən çoxlu sayda eksponatlar - məişət əşyaları, silahlar, əlyazmalar, arxeoloji materiallar və sairə toplanmışdı.

Muzeyin açılışına hazırlıq görülərkən 1919-cu il noyabrın 6-da tərtib olunmuş bir sənəddə (onu həm muzeyin yaradıcıları olan sənətsünaslar Hüseyn bəy Mirzəcəmalov və Məhəmməd Ağaoğlu, həm də Azərbaycan parlamenti sədrinin müavinləri Həsən bəy Ağayev, Sultanməcid Qənizadə və parlamentin rəyasət heyətinin digər məsul əməkdaşları imzalamışlar) muzeyin əsasnaməsi, uçot-mühafizə üzrə təlimat, fond-satınalma komissiyası haqqında müddəalar yığcam şəkildə əks olunmuşdu. Sənəddə göstərilirdi ki, muzeyə verilən hər bir əşya milli sərvətdir, əşya sahiblərinin ailə üzvləri gələcəkdə onları tələb edə bilməzlər. Muzeyə hədiyyə verilmiş əşyalar geri qaytarılmır. Sənəddə qeyd edilir ki: “İstiqlal” muzeyi milli bir müəssisə olduğu üçün muzeydə mövcud bütün əşya milli mal hesab edilir. Heç kəs və heç bir müəssisə o şeylərə sahib ola bilməz”.

Muzeyin təşkili və fəaliyyəti ilə bağlı bütün xərclər Azərbaycan parlamenti Rəyasət Heyətinin hesabına idi. Aprel işğalından (1920) sonra “İstiqlal” muzeyinin eksponatları yeni təşkil olunmuş Azərbaycan Dövlət Muzeyinə verildi. Sonralar eksponatların bir hissəsi (o cümlədən Azərbaycan Xalq Cümhuriyyətinin bayrağı, “İstiqlal bəyannaməsi”nin əsli, Azərbaycan parlamentinin materialları və s.) Moskvadakı “İnqilab” muzeyinə aparıldı.

Biz Azərbaycan Xalq Cümhuriyyətinin mövcu olduğu zamanı diqqətlə nəzərdən keçirsək görərik ki, azərbaycan xalqının mədəni inkişafının bütün sahələrinə diqqət və qayğı göstərilmişdir. Bu mənada teatrın inkişafında repertuarına Azərbaycan tarixi və milli azadlıq mübarizəsi ilə bağlı yeni əsərlər gəlirdi.

1873-cü ildə əsası qoyulmuş peşəkar Azərbaycan teatr sənəti XX əsrin əvvəlində milli mədəniyyətin ən sürətlə irəliləyən sahələrindən idi. Lakin 1918-ci il mart soyqırımı

zamanı Bakıda olan teatr və aktyor truppaları pərakəndə hala düşmüş, demək olar ki, fəaliyyətlərini dayandırmışdılar. Yalnız Xalq Cümhuriyyəti qurulduqdan sonra Bakıda teatr truppalarının yenidən təşkil olunmasına şərait yarandı. Cümhuriyyət dövründə Bakıda fəaliyyətini bərpa etmiş ilk truppa “Hacıbəyli qardaşları” olmuşdur.

Azərbaycanın digər şəhər və qəzalarında da teatr truppaları yaradılmağa başlanmışdır. Bunlardan Şuşada yaranmış Hacıbəyli qardaşlarının teatr müdiriyyətinin filialını göstərmək olar.

1918-ci il 9 oktyabr tarixli Azərbaycan Cümhuriyyət Hökumətinin qərarına əsasən teatr işi Maarif nazirliyinin sərəncamına verildi. 18 oktyabrda isə hökumət Dövlət Teatrının təşkili haqqında Xalq maarifi nazirinin məruzəsini dinləyərək, Mayılov qardaşları teatrının binasını (indiki Azərbaycan Dövlət Akademik Opera və Balet Teatrı) həmin teatr üçün almaq barədə qərar qəbul etdi.

Azərbaycan Xalq Cümhuriyyəti dövründə Azərbaycan Dövlət Teatrının açılışı və fəaliyyəti mədəni həyatın ən parlaq səhifələrindən biri olmuşdur.

Azərbaycan Xalq Cümhuriyyəti Hökuməti müsəlman teatr truppasını öz himayəsinə götürməyi qərara almışdı. 1919-cu il 17 noyabr tarixli Nazirlər Şurası iclasında maarif nazirinin türk opera-dram teatrının təşkili haqqında məruzəsini dinləyərək, Dövlət Türk Opera-Dram Teatrının yaradılmasını nəzərdə tutan qanun layihəsini bəyəndi və dövlət teatrının bərpası üçün vəsait ayırdı. Bununla da, Azərbaycan türk teatrı milliləşdirildi və dövlətin himayəsinə keçdi.

Teatrın fəaliyyətində xeyriyyə tamaşalarının həyata keçirilməsi bir növ ənənəyə çevrilirdi. Qəzetlərdə həlak olmuş ailələrinə kömək məqsədi ilə xeyriyyə tamaşaları haqqında tez-tez elanlar verilirdi.

Azərbaycan Xalq Cümhuriyyəti yarandığı gündən Azərbaycanda musiqi mədəniyyətinin inkişafında xalq xanəndələri və el aşıqları mühüm rol oynamışdılar.

Azərbaycan milli rəssamlıq sənətinin inkişafına Cümhuriyyət dövründə xüsusi əhəmiyyət verilirdi. Azərbaycan satirik qrafikasının yaradıcısı Əzim Əzimzadənin, realist rəssam Bəhruz Kəngərlinin yaratdığı əsərlər xalq arasında öz layiqli yerini tutmuşdur.

Eyni zamanda memarlıq və heykəltəraşlıq sənəti sahəsində də müəyyən tədbirlər həyata keçirilmişdi. Bakı şəhərində heykəltəraşlıq sinfinin açılması nəzərdə tutulmuşdu.

Xalq Cümhuriyyəti Hökuməti ölkədə kinomatoqrafiyanın inkişafına da böyük diqqət verirdi. 1919-cu ildə Bakıda çoxlu sayda kinematoqraf fəaliyyət göstərirdi. 1919-cu ildə ilk rəssamlıq studiyası yaradılmışdır.

Beleliklə 23 aylıq Azərbaycan Xalq Cümhuriyyətinin hakimiyyəti dövründə mədəni-maarif irsimizin yüksəlişinə böyük diqqət və qayğı göstərildiyi aydın olur. Bu gündə milli sərvətlərimizin qoruyucusu, ölkəmizin aparıcı muzeyi sayılan Azərbaycan Tarix Muzeyi Cümhuriyyət dövrünü əhatə edən kolleksiya ilə zəngindir.

Aygün Əliyeva
Gəncə Dövlət Universiteti
filologiya üzrə fəlsəfə doktoru
aygun.alizade1985@yahoo.fr

MONTESKYÖNÜN “İRAN MƏKTUBLARI” ƏSƏRİNDƏ ŞƏRQ-QƏRB SİVİLİZASİYALARINA KONSEPTUAL BAXIŞ

Açar sözlər: şərqşünaslıq, cəmiyyət, savadsızlıq, maarifçilik, söz azadlığı, kinayə

Keywords: orientalism, society, illiteracy, enlightenment, freedom of speech, irony

Şarl Lui de Monteskyö siyasi, sosial düşüncələri ilə XVIII əsrdə Fransada maarifçilik hərəkatının əsas nümayəndələrindəndir. Mütərəqqi fikirli, humanist bir insan olan Monteskyö mövcud sosial-siyasi hadisələrə biganə qala bilmir, cəmiyyətdəki ədalətsizlik və bərabərsizlik bir vətəndaş kimi onu narahat edirdi. Fransa dövlət idarəçilik quruluşuna- kral hakimiyyətinə son qoymaq, insanların hüquq və bərabərliyini təmin etmək məqsədilə Monteskyö Avropa ölkələrinə bir çox səyahətlər etmiş, müxtəlif ölkələrin hakimiyyət quruluşlarını, idarəetmənin qanun və formalarını öyrənmişdir. Bir maarifçi kimi o feodal mütləqiyyət qanunlarını rədd edir, qanunverici hakimiyyətin xalqa məxsus olmasını istəyir, monarxiya quruluşunda isə xalqa, aristokratlara yer verilməsə bu quruluşun da sonunda despotizm olduğunu bəyan edirdi (Michel Delon, 1996: 7).

Monteskyö 1711-1720– ci illərdə yazdığı “Les lettres persans” əsərini ayrı-ayrı şəxslər arasında epistoliar-məktub formasında yazmış, XIV Lüdovikin hakimiyyəti illərində Fransanın sosial-siyasi reallıqlarını, o zamankı İran dövlətinin

vəziyyətini kəskin, ifşaedici tənqid atəşinə tutmuşdur. İlk dövrlərdə anonim formada nəşr edilmiş daha sonra kilsə qadağalarına məruz qalmış hətta Fransa akademiyasına seçilməkdə ona ciddi maneə yaratmağına baxmayaraq, iki cildə toplanmış 161 məktubdan ibarət olan “İran məktubları” əsəri Montekyönu növbəti illərdə daha da məşhurlaşdırmış və ona böyük şöhrət qazandırdır.

Bu sadə rəvayət forması müəllifə o zaman ədəbi əsərlərin tez-tez rastlaşdığı nəşr olunma qadağalarından yayınmaq, Avropa sivilizasiyası haqqında sərbəst formada fikir mübadiləsi aparmaq, söz və ifadə azadlığı verirdi. Əsərin əsas qəhrəmanları uzun müddət İsfahanda şərq despotizmi altında yaşamış, lakin Avropanı gəzərkən Fransa monarxiyasında daha despotik nizam intizamla qarşılaşan və gördüklərini tənqid edərək məktub şəklində öz ölkələrinə çatdıran fars əsilli Uzbek və Rikadır. Əsərdə baş qəhrəmanlar təsadüfi olaraq fars əsilli seçilməmişdir. Müəllif düşünürdü ki, əgər şərq mövzusunda toxunsa, bu mövzu ona həm Qərb monarxiyalarının, xüsusən də kral mütləqiyyətinin tənqidini daha yaxşı işıqlandırmaq fürsəti verəcək, həm də XVIII əsr şərqşünaslıq və səyahətdən bəhs edən romanların çox populyarlaşdığı bir dövr olduğundan əsər geniş oxucu kütləsi qazanacaqdır.

Əsər, Uzbek və Rikanın Parisdə və digər şəhərlərdə olarkən xüsusilə, Paris həyatını və cəmiyyətini, yaşadıkları macəraları İsfahan, İzmir və Venesiyada olan dostlarıyla məktublaşmalar üzərində qurulmuşdur. Müəllif oxucuları qəhrəmanların sadəlövhlüyünə güldürür, əslində isə qəhrəmanların timsalında özü fransız cəmiyyətinin uğursuzluqlarını gülüş və kinayəyələ qınayır və pisləyirdi.

Bu baxımdan Uzbekin Parisdən İzmirdəki dostu İbenə yazdığı 37-ci məktuba nəzər salaq:

“Le roi de France est vieux. Nous n’avons point d’exemple dans nos histoires d’un monarque qui ait si longtemps régné. On dit qu’il possède à un très haut degré le talent de se faire obéir : il gouverne avec le même génie sa famille, sa cour, son état” (Montesquieu, 2021: 62). De Paris, le 7 de la lune de Maharram, 1713.

Tərcümə: “Fransanın kralı qocadır. Bizim tariximizdə bu qədər uzun müddət hakimiyyətdə olan bir monarx nümunəsi yoxdur. Deyirlər ki, o, özünə itaət etdirmək istedadına malikdir: o, ailəsini, sarayını, dövlətini eyni dahiliklə idarə edir.” Paris, 1713- cü il, Məhərrəm ayının 7-ci günü.

Kral dedikdə müəllif bu əsərin nəşrindən 6 il əvvəl vəfat etmiş XIV Lüdoviki nəzərdə tutur, lakin məqsədi birbaşa onun yaşını tənqid etmək deyil. O yaş və hakimiyyət ünsürü arasında əlaqə yaradaraq əslində kralın hərəkətlərinin uyğunsuzluğunu onun qocalığı ilə bağlıdır. O kral hakimiyyətinin böyük gücə malik olduğunu, lakin bu qədər bacarıq və məsuliyyət daşımağa qadir olmadığını düşünür. Üçüncü cümlədə isə kralın bütün sahələri eyni şəkildə idarə etmək istədəda malik olduğunu deyil, əslində kralın bütün sahələri bir-birinə qarışdırdığını nəzərə çatdırır.

Məktubun digər bir hissəsində isə Uzbek kralın tələbxarçılığını tənqid edərək deyir:

“Il est magnifique, surtout dans ses bâtiments, il y a plus de statues dans les jardins de son palais que de citoyens dans une grande ville” (Montesquieu, 2021: 62).

Tərcümə: “Xüsusilə də onun binaları çox möhtəşəmdir, bağında isə şəhərin əhalisindən çox heykəl var”. Uzbek gördüklərindən təsirlənərək XIV Lüdovikin dövləti deyil sanki sarayın bağçasındakı heykəlləri idarə etdiyini və bu tələbxarçılıqla Versalı məhvə apracağını deyir.

Monteskyö bütün fəaliyyəti ərzində mövcud sosial-siyasi quruluş, bərabərsizlik və ədalətsizlik problemlərini araşdırmış, cəmiyyətin əsl nicat və tərəqqisində elmin və maarifin zəruriyyətini təbliğ etmişdir.

Ədəbiyyat

1. Littérature française du XVIII siècle Michel Delon, Pierre Malandain 1996; 7.Presses Universitaires de France.
2. Les Lettres persanes, Montesquieu. (2021). 62; BNF
3. Les Lettres persanes, Montesquieu. (2021). 62; BNF

Gültəkin Allahverdiyeva
Gəncə Dövlət Universiteti
tarix üzrə fəlsəfə doktoru
gultekin.gultekin@list.ru

TƏHSİLDƏ DEBAT

Açar sözlər: kurikulum, debat, təhsil, innovasiya, müasir

Keywords: curriculum, debat, education, innovation, modern

Kurikulum sözünün lüğəti mənası “yol”, “istiqaət” deməkdir. Daha sonra elm və təhsil sahələrində termin kimi işlənməyə başlayıb. Kurikulum proqramının özəlliklərindən biri dərs zamanı bütün şagirdlərin diqqət mərkəzində olmasıdır. Burada həm zəif, həm də çalışqan şagirdlər yaradıcı fəaliyyət göstərməyə başlayırlar. Fəal təlim yaxud interaktiv iş formaları adı ilə tanınan bu üsullar kurikulum proqramının və müasir dərs modelinin əsas özəyini təşkil edir. Ənənəvi üsuldən fərqli olaraq, interaktiv təlim şagirdi obyekt olaraq görmür, onu obyekt kimi qəbul edir (1). Yarış xarakterli debatlar belə üsullardan sayılır. Belə debatlarda komandalar yarışır və bunlardan biri hər hansı kriteriyaya görə qalib elan olunur. Yarış xarakterli debatların müxtəlif mövzulu və reqlamentli növləri mövcuddur. Burada əsas məqsəd gəncləri gələcəkdə əhəmiyyətli müzakirələr aparma və problemlərin həlli üçün qərar qəbul etmə bacarıqlarına alışdırmaqdır. Yarış debatları lokal, ümumxalq və beynəlxalq səviyyədə keçirilir. Orta və ali məktəblərdə debatlar müəyyən edilmiş reqlamentə uyğun aparılır və onlara bir və ya bir neçə hakim tərəfindən nəzarət edilir. Hər bir tərəf qalib gəlməyə çalışır. Tərəflər ya verilən bəyanatın tərəfində, ya da əleyhində dayanır. Təsdiq edən tərəf öz təkliflərini müdafiə üçün debat aparır, inkar edən tərəf isə

verilən arqumetləri təkzib etməyə çalışır. Debatın müxtəlif növləri vardı: Oksford, Meys, Ces, Linkoln-Duqlas və s. Oksford debat növündə təsdiq və inkar olmaqla iki komanda iştirak edir. Qalib isə auditoriya arasında səsvermə yolu ilə seçilir. Meys debat növü İngiltərədə məktəblilər arasında məşhurdur. Oyunda iki komanda və hər komandada iki oyunçu olur. Təsdiq tərəf hər hansı bir təkliflə çıxış edir, inkar tərəf isə bunun əleyhinə çıxmalıdır. Hər çıxışın beşinci dəqiqəsindən sonra opponent komanda üzvləri spikerə sual vermək hüququna malikdirlər, təbii ki spikerin də buna razılığı olmalıdır. Belə suallar adətən komandanın zəif nöqtəsindən vurmaq, ya da spikerin dediyi hər hansı fakta qarşı çıxmaq üçün verilir. Debatın bu formatında analitik bacarıqlar, xüsusi tərz, arqumentlərin güclülüyü əsas götürülür. Digər debat Ces debatıdır. Debatın bu formatı İrlandiyada orta məktəb səviyyəsində keçirilir, bu debat növündən fərqli olaraq Linkoln-Duqlas debatı ABŞ ali məktəblərində keçirilir (2). Bu format siyasət debatlarına alternativ olaraq yaradılsa da, onun bir çox taktikalarını mənimsəmişdir. Lakin burada yazılı fakt təqdim olunması siyasət debatlarına nisbətən az tələb olunur. Siyasət və Linkoln-Duqlas debat turnirləri adətən eyni universitetlərdə ardıcıl keçirilir. İndiyə kimi iki onlayn debat çempionatı baş tutmuşdur ki, bunları Debatewise və Beynəlxalq Debat Təhsil Assosiasiyası təşkil etmişdir (3).

Ədəbiyyat

1. <https://azedu.az/az/news/10101-her-muellim-bunlari-bilmelidir-feal-telimde-is-formalari>
2. Şəmsi Rəhman “İş üsulları”
3. <https://aztehsil.com>

Elnurə Səfərova

Azərbaycan Dövlət Pedaqoji Universiteti
biologiya üzrə fəlsəfə doktoru
seferovaelnure@mail.ru

Günəl Məmmədova

Azərbaycan Dövlət Pedaqoji Universiteti
memmedovagunel564@gmail.com

İNKLÜZİV TƏHSİL MÜHİTİNDƏ TƏHSİL ALANLAR VƏ TƏHSİL VERƏNLƏR ARASINDA ƏMƏKDAŞLIQ MODELLƏRİ

***Açar sözlər:** inklüziv, təhsil, məktəb, təhsil alan, təhsil verən, əməkdaşlıq*

***Keywords:** inclusive, education, school, learner, educator, collaboration*

İnklüziv təhsilin mühitində düzgün təşkil olunmuş əməkdaşlıq modeli olduqca əhəmiyyətlidir. Təhsil mühitində əməkdaşlıq – təhsil alanlar və təhsil verənlərin ümumi məqsədə nail olmaq üçün apardığı birgə iş prosesidir. Xüsusi qayğıya ehtiyacı olan təhsil alanların bir çox ehtiyacları olduğundan, onların təmin edilməsi üçün müxtəlif ixtisaslı mütəxəssislərdən ibarət təhsil verənlərin daha həssas əməkdaşlıq modelindən istifadə etmələri vacibdir. İnklüziv təhsil mühitində hər iki tərəfin bir-birilə informasiya və biliklərini mübadilə etməklə fəal əməkdaşlığın, sağlam dəstəkləyici mühitin təşkili tədrisin keyfiyyətini yüksəldə bilər. İnklüziv təhsilin məktəb həyatına gətirdiyi dəyişikliklərin nəticəsində yalnız sağlamlıq imkanları məhdud uşaqlar deyil, bütün uşaqların uğur qazanması üçün əməkdaşlıq öyrənmənin əsas vasitəsidir.

İnklüziv təhsil ümumi təhsilin inkişafı prosesidir. Təhsilin bütün uşaqların müxtəlif ehtiyaclarının ödənilməsi baxımından hamı üçün əlçatan olmasını nəzərdə tutur. Bu xüsusi qayğıya ehtiyacı olan uşaqların da təhsil almasını təmin edir. Əməkdaşlıq ifadəsi yalnız təhsil verənləri, mütəxəssisləri deyil, təhsil alanlarla bərabər valideynləri də nəzərdə tutmuşdur. Birgə işlədiyimiz bu insanların hər birinin şagirdin təhsil həyatında oynadığı rol fərqli olacaq. Təkcə müxtəlif əqli və fiziki ehtiyacları olan uşaqlara deyil, ümumilikdə təhsil mühitindəki bütün uşaqlar üçün faydalı ola biləcək həmkarlarla əməkdaşlıqdan əldə olunan nəticələrin miqyasını genişləndirəcək bəzi strategiyaları özündə birləşdirir. Əməkdaşlıq hər zaman ünsiyyət ilə yanaşı getmişdir. Əməkdaşlıq iştirakçıların ortaq dəyərləri və planları paylaşdığı və daha sonra birgə şəkildə onları həyata keçirməyə çalışdığı prosesdir. Bu cür münasibət ünsiyyət və qarşılıqlı müsbət təsir vasitəsilə qurula bilər. Yüksək səviyyəli ünsiyyət olduqca əhəmiyyətli olub, birgə fəaliyyətin uğuru ilə əlaqədardır.

Əməkdaşlıq könüllülük prinsipinə əsaslanmalıdır. İnsanlar görüşməyə məcbur edilə bilsə də, əməkdaşlıq etmək üçün bu məcburiyyət mümkün deyil. Birgə çalışma üçün könüllü olan tərəflər bir araya gəlib müəyyən məqsədə nail olmaq istəməlidirlər. Əməkdaşlıq tərəflər arasında bərabərliyə əsasən qurulur. Birgə çalışan qrupun bütün üzvləri bərabərhüquqlu qəbul edilməlidir. Bununla da, bütün qrup üzvləri fikirləri və məlumatları təmin etmək, onların üzərində çalışmaq və qiymətləndirmək sahəsində azadlıq əldə edir. Bərabərhüquqlu olmaq müəyyən sahələrdə rəhbərlik etmək istəyən üzvlərin qarşısının alınması deyil, bütün üzvlərin eyni dərəcədə dəyərləndirilməsi deməkdir. İnklüziv müəllimin fəaliyyəti ərzində həqiqi əməkdaşlıq hər zaman mümkün olmayacaq. Problemsiz idarə olunan inklüziv sinfə nail olmaq üçün bəzən

sinif lideri kimi çıxış etməli, bəzən də başqalarının hakimiyyətinə tabe olmalıyıq. Tərəfdaşlarımızla münasibət zamanı əməkdaşlıq prinsipi hər zaman öndə olmalı, mümkün olan hər bir vəziyyətdə tətbiq olunmalıdır. Bu mənada tərəfdaşlıq qayda və çərçivələrə uyğunluq naminə deyil, ümumilikdə davranış tərzinə çevrilməlidir.

Təhsil verənlər tədris ehtiyaclarının və təhsil alanların müxtəlif qabiliyyətlərinin üzə çıxmasında hər zaman yardımçı ola bilər. İlk olaraq, müəllimlər müəyyən uşaqların diaqnostik qiymətləndirilməsinin ən uyğun şəkildə aparılması üsulları barədə fikir və ya məsləhət verə bilər. Bu hal xüsusilə keçmişdə nəzərdə tutulan uşağa təlim keçmiş, bizi lazımı akademik informasiya ilə təmin edə biləcək təhsilverənlər üçün xarakterikdir. Digər müəllimlər də qiymətləndirmə aparın zaman dəstək ola bilər. Bəzi hallarda müəyyən uşaq ilə olan münasibət və onun haqqında biliklər obyektiv yanaşmağa maneə ola biləcəyindən, qiymətləndirmələrin tərəfdaş müəllim tərəfindən aparılması daha məqsədəuyğun ola bilər. Əgər çalışdığımız məktəb bəzi əlavə vəzifələri də olan xüsusi təhsil müəllimi işə götürübsə, qiymətləndirmələr zamanı əməkdaşlıq edə biləcəyimiz seminarların təyin edilməsi asan olacaq. Əgər biz bütün vaxtımızı sinif təliminə ayıran bir müəllimlə əməkdaşlıq etmək istəyiriksə, həftə ərzində həmin müəllimin “hazırlıq müddəti”-ni bizə yardım məqsədilə ayırması üçün danışıqlar aparmaq məcburiyyətindəyik. Bu müddətdən imtina edilməsi bir müəllim üçün olduqca çətin olduğundan, qarşılıqlı şəkildə tənzimləmələr aparmaq yolu ilə yükü azaltmaq mümkündür. İnküziv təhsil müəllimləri daha çox inküzivlik tətbiq etmə və nail olmaq istədiklərimizi planlaşdırma yolunda bizə praktiki məsləhətlər və dəstək verə bilər. Adi müəllimlərin verdiyi məsləhətlər də burada faydalı ola bilər. Qiymətləndirmə kimi, birgə planlaşdırma zamanının müəyyən edilməsi də adi

müəllimlərə nisbətən xüsusi müəllimlərlə daha asan baş tutacaqdır. Ancaq adi müəllimlərlə planlaşdırma zamanı əməkdaşlıq etmək uğurlu ola bilər və bu səbəbdən cəhd etməyə dəyər. Birgə plan quracağımız müəllimi seçən zaman ortaq tərəflərin çox olduğu müəllimlərə üstünlük vermək məsləhət görülür. Bir çox hallarda seçilən müəllim dərslər deyilən siniflə eyni yaş qrupuna aid olmalıdır. Bundan başqa eyni fənni tədris edən müəllimlərə də üstünlük vermək olar. Başqa müəllimlərlə birgə planlaşdırmanın faydaları çoxsaylı olsa da, onlardan yalnız bir neçəsini sadalamaq olar.

Stasionar təlim. Uşaqlar sinif otağında müxtəlif “dayanacaqlarda” olmaqla təlim aparmaq üçün iki və daha artıq qruplara ayrılır. Hər iki müəllim bir qrupdan digərinə hərəkət edərək (və ya qruplar müəllimlərə uyğun hərəkətdir) öz peşə bacarığına uyğun olaraq fərqli məzmunları və ya eyni məzmunun fərqli hissələrini öyrədir. Bu model böyük sinif otağında birləşdirilmiş iki sinifin olduğu və ya bir sinifdə iki müəllimin olduğu vəziyyətlərdə effektiv ola bilər.

Paralel təlim. Bu model yalnız iki müəllimin mövcud olduğu tək sinif üçün uygundur. Paralel təlim zamanı müəllimlər sinfi iki eynicinsli hissəyə ayırır və eyni dərsləri öz qrupuna izah etməyə çalışır. Burada əsas üstün cəhətlərə qrupların daha kiçik olması, daha çox uşağın iştirakına nail olunması və bəzi uşaqların hansısa müəllimin təlim metoduna üstünlük verdiyi şəraitdə seçim şansının mövcudluğu aid edilə bilər. Müəllimlər də bu zaman müəyyən uşaq qrupuna daha çox uyğun gələn təlim metodundan (məsələn, daha çox vizual və ya mətn əsaslı) istifadəyə üstünlük verə bilər.

Alternativ təlim. Sinif daha böyük və kiçik olmaq üzrə iki qrupa bölünür. Müəllimlərdən biri böyük qrupa, digəri isə kiçik qrupa dərslər deyir. Daha kiçik qrup müxtəlif məqsədlər üçün istifadə oluna bilər. Biliyin yenidən bərpası bu məqsədlərdən

ən birincisi olsa da, daha yüksək nailiyyətləri olan və ya kurikulumun müəyyən bir hissəsinə xüsusi maraq göstərən uşaqların tədrisini zənginləşdirmək də buraya aid edilə bilər. Əsas diqqət edilməli olan məqam həmin kiçik qrupun cəzaçəkmə və ya işləməkdə çətinliyi olan xüsusi uşaqların bir araya gətirildiyi qrup olaraq görülməsinə əngəl olmaqdır. Bu model ən uyğun şəkildə iki müəllimin olduğu tək sınıfa tətbiq edilsə də, bəzi hallarda birləşmiş sınıflar üçün də məqsədəuyğun ola bilər.

Komanda şəklində təlim. Hər iki müəllim təlimçi rolunu bərabər şəkildə paylaşır. Komanda şəklində təlim keçirilməsi iştirakçıların da cəlb oluna biləcəyi müdaxilə imkanlarının mövcudluğu şəraitində effektiv olur. Həmçinin hər iki müəllimin də iştirakı olacağından, bu metod mövzunun daha dərin təqdim olunmasına yardım edir. Bu cür öyrətmə metodu informasiyanın daha izahedici şəkildə təqdiminin önəmli olduğu vəziyyətlərə uyğundur. Həm tək, həm də birləşmiş sınıflarda tətbiq oluna bilər.

Nərmin Axundova
AMEA Nəsimi adına Dilçilik İnstitutu
dissertant
narminaxundova88@mail.ru

ŞARL BALLİNİN BƏDİİ DİL KONSEPSİYASI

Açar sözlər: *Şarl Balli, poetika, bədii dil, üslub, üslubiyyat, konsepsiya*

Keywords: *Charles Bally, poetics, literary language, style, stylistics, concept*

Dünya nəzəri dilçilik tarixində üslubiyyat mövzusu hər zaman dilçilərin diqqət mərkəzində olmuşdur. Əsası hələ antik yunan dilçiliyində qoyulan üslubiyyatın nəzəri-metodoloji konsepsiyalarının inkişafında bir çox dilçi-alimlər mühüm rol oynamışlar. Belə alimlərdən biri də Şarl Ballidir. Şarl Ballinin adı Cenevrə dilçilik məktəbi ilə bağlıdır. O, dünya nəzəri dilçiliyi tarixində fundamental nəzəriyyələrin banisi kimi tanınmışdır. Şarl Balli öz müəllimi Ferdinand de Sössürün əsərlərini toplayaraq ilk dəfə çap edən iki alimdən biridir.

Cenevrə dilçilik məktəbi dünya nəzəri dilçilik tarixində funksional semantika, sosioloji dilçilik və üslubiyyat sahəsində bir çox uğurlar əldə etmişdir. Həmin məktəbin ən qüdrətli nümayəndələrindən biri məhz Şarl Balli olmuşdur.

Şarl Balli Antuan Meye, Cozef Vandriyes, Emil Benvenist, Alber Seşe ilə birlikdə nəzəri dilçilik tarixində özünəməxsus yer tutan sosioloji dilçilik məktəbi yaratmışdı. Sosioloji dilçilik məktəbinin əsas konsepsiyası ondan ibarət idi ki, dilin inkişafı psixoloji və ya fiziki proseslərlə bağlı deyil, dilin inkişafı, ilk növbədə, ictimai-tarixi, sosial mühit şərtləri ilə bağlıdır. Bu dilçilik məktəbinin nümayəndələrinin irəli sürdükləri nəzəri

konsepsiyalar Ferdinand de Sössürün sosioloji dilçiliklə bağlı nəzəri müddəalarına əsaslanırdı.

Ferdinand de Sössürün tələbəsi olan Şarl Ballinin əsasını qoyduğu funksional frazeologiya nəzəriyyəsi Azərbaycan dilçiliyində frazeoloji tədqiqatlar üçün elmi-nəzəri baza təşkil edir. Xüsusilə, qeyd edək ki, dilçiliyin frazeologiya sahəsinin yaranmasında strukturalizm məktəbinin inkişafı mühüm rol oynamışdır. Şarl Balli də Qərbi Avropa dilçiliyində XIX əsrin sonları və XX əsrin əvvəllərində tam formalaşan strukturalizm məktəbinin istedadlı nümayəndəsi idi.

Ferdinand de Sössürün tələbəsi olan İsveçrə dilçisi Şarl Balli dünya dilçiliyində ilk dəfə olaraq kompleks şəkildə üslubiyyət nəzəriyyəsi yaradanlardan biridir. Şarl Balli Alber Seşe ilə birlikdə Ferdinand de Sössürün mühazirələrindən ibarət olan “Ümumi dilçilik kursu” əsərini çap etdirmişdi. Onların hər ikisi ümumi dilçiliyin banisi Ferdinand de Sössürün şagirdi olmuşdur. O, Cenevrə dilçilik məktəbini təmsil edirdi və həmin məktəbin əsasını qoyanlardan biri hesab olunur.

Şarl Balli dünya dilçiliyinə “Fransız stilistikası”, “Dil və həyat”, “Ümumi dilçilik və fransız dilinin məsələləri”, “Yunan aksentologiyası” adlı fundamental monoqrafiyalar bəxş etmişdir. Onun yaradıcılığında frazeologiya, müqayisəli-tarixi dilçilik, sosiolinqvistika və üslubiyyət məsələləri aparıcı yer tutmuşdur. Onun dilin modallığı ilə bağlı konsepsiyası dünya dilçiləri tərəfindən müsbət qarşılanmışdır.

Şarl Balli dünya dilçiliyi tarixində bir çox illərə imza atmışdır. Dünya dilçiliyi tarixində frazeologiya nəzəriyyəsi məhz onun adı ilə bağlıdır. O, dilçilik tarixində ilk dəfə olaraq frazeoloji birləşmələrin təsnifatını, yəni klassifikasiyasını aparmışdır. Bir sözlə, Şarl Balli müasir dilçilikdə frazeologiya konsepsiyasının banisi hesab olunur.

Şarl Balli 1909-cu ildə nəşr etdirdiyi “Fransız stilistikası” adlı əsərində üslubiyyatın müxtəlif aspektlərinə toxunmuşdur. Funksional üslubiyyatın banilərindən olan Şarl Balli yazırdı ki, yazıçı dildən ekspressiv məqsədlər üçün istifadə edir, o, rəssam rənglərdən, bəstəkar musiqidən istifadə etdiyi kimi, sözün gücü ilə gözəllik yaratmağa çalışır. Qeyd edək ki, üslubiyyatın bir dilçilik sahəsi kimi müstəqilləşməsində Şarl Ballinin mühüm rolu olmuşdur. Məhz Şarl Balli ilk dəfə olaraq üslubların təsnifatını vermiş və funksional üslubların difrensial əlamətlərini göstərmişdir. Şarl Balli dünya nəzəri dilçiliyinin inkişafında mühüm rol oynamış sosioloji dilçilik cərəyanının əsas üzvlərindən biri sayılır.

Ümumiyyətlə, onun yaradıcılığında əsas məsələlərdən biri insan nitqinin emosionallığını daha çox əks etdirən üslubiyyatın mahiyyət və prinsiplərini göstərməkdir. Qeyd edək ki, uzun müddət hind-Avropa dilçiliyində üslubiyyata ədəbiyyatşünaslıq elmi kimi yanaşılmış, linqvistik mövqedən baxılmamışdır. Şarl Balli uzun müddət üslubiyyatın yalnız ədəbiyyatşünaslıq kimi öyrənilməsi və ya araşdırılması məsələsinə son qoyaraq ilk dəfə olaraq dünya dilçiliyi tarixində üslubiyyatın linqvistikanın müstəqil bir sahəsi kimi öyrənilməsi ənənəsinin əsasını qoymuşdur.

Şarl Ballinin yaradıcılığının böyük bir qismi canlı danışq nitqinin öyrənilməsi, nitqin emosional çalarları haqqındadır.

Şarl Ballinin “Fransız stilistikası” əsəri konkret olaraq fransız dilinin üslubiyyatından bəhs etsə də, fransız dilinin üslubiyyatı kontekstində burada qoyulan nəzəri məsələlər bütünlüklə üslubiyyatın universal mahiyyətinə və əsas prinsiplərinə aiddir. Şarl Balli qeyd edirdi ki, üslubiyyatın predmeti fikrin özü deyil, şifahi nitqin ifadəsidir, yəni üslubiyyat nitqin daxili deyil, xarici aspektini öyrənir . Onun fikrincə,

üslubiyyatın birinci vəzifəsi nitqin emosional xarakterini müəyyən etməkdir .

Şarl Balli, əminliklə demək olar ki, “Fransız stilistikası” əsərində dünya dilçiliyi tarixində ilk dəfə olaraq üslubiyyatının elmi-nəzəri metodologiyasını, nəzəri aspektlərini, əsas konseptlərini müəyyənləşdirmişdir. Doğrudur, Şarl Ballinin üslubiyyatla görüşlərində bəzi məhdud cəhətlər də müşahidə olunur. Belə ki, Şarl Balli üslubiyyatın bütün funksional-semantik cəhətlərinə toxunmamışdır. Digər tərəfdən, o, üslubiyyatı ancaq bədiilik nöqtəyi-nəzərindən baxış süzgülündən keçirmişdir. Şarl Balli fərdi üslub deyəndə daha çox fərdi danışıq aktını nəzərdə tutmuşdur.

Kəmalə Haqverdiyeva
Bakı Dövlət Universiteti
dissertant
h.kemale86@yahoo.com

MƏDƏNİYYƏTLƏRARASI ƏLAQƏNİN DİLİN LEKSİKASINA TƏSİRİ

Açar sözlər: mifoloji realilər, ictimai-tarixi realilər, coğrafi-etnoqrafik realilər, kalkalar, alınma sözlər, atalar sözləri, frazeoloji birləşmələr

Keywords: the mythological reals, the socio-historical reals, the geographic-ethnographical reals, calkas, the borrowing words, proverbs, phraseological units

Mədəniyyətlərin qarşılıqlı əlaqəsi bəlkə də ən çox dilin leksik qatında özünü aydın şəkildə biruzə verir. İnsanlar digər xalqların mədəniyyətləri ilə tanış olduqca onlarda mövcud olan anlayışları, əşyaları, hadisələri düşündükləri dillərə uyğunlaşdırmağa çalışırlar. Lakin bu, hər zaman tam şəkildə mümkün olmur, çünki bir dildəki dil elementlərini digər dildə tam olduğu kimi vermək mümkün deyildir. Buna ilk növbədə hər bir dilin özünə aid anlayışları milli sözlərlə adlandırılmaları mane olur. Belə anlayışlar və onlara verilən adlar dildə realilər adlanırlar.

Realilər hər hansı bir ölkəni, coğrafi ərazini, mədəniyyətini, həmin əraziyə və ya müəyyən tarixi dövrə aid adları, əşyaları, anlayışları ifadə edirlər və tam tərcüməsi mümkünsüz hesab edilir. Buna görə də çox vaxt realilərin digər dillərdə qarşılığı verilmədən, olduğu kimi təqdim olunur. Realilərin digər mədəniyyətə malik ölkələrə nüfuzu bir sıra alimlərin fikrincə ən çox bədii ədəbiyyat vasitəsilə həyata keçir. Başqa sözlə,

müəyyən xalqa mənsub bədii ədəbiyyat nümunəsi digər xalq tərəfindən tərcümə olunduqda, həmin əsərdəki realilər tərcümə olunduğu dilə nüfuz etmiş olurlar.

Realilər olduqca geniş bölgüyə tabe olurlar və onların dəqiq təsnifatını vermək hələlik çox çətin proses kimi görünür. Bununla belə, folklor və mifoloji realilər, ictimai-tarixi realilər, coğrafi-etnoqrafik realilər bu geniş mənə qruplarının sadəcə bir neçəsidir. Yemək, geyim adları da realilərin çox maraqlı və işlək yarımqrupunu təşkil edir və turizm inkişaf etdikcə yayılma sürətləri daha da artır.

Realilər tərcüməyə tabe olmasalar da, şifahi tərcümədə onları əsasən izah üsulu ilə verirlər və tərcümə olunan dildə onun alternativini nümunə gətirirlər. Bir qrup sözlər isə digər mədəniyyətə mənsub dilə hərfi tərcümə olunurlar. Belə sözlər kalka adlanırlar. Kalkalar alınma sözlərin, ifadələrin, frazaların hərfi tərcüməsinin dil vahidinə uyğun şəkildə həyata keçirilməsidir. Kalkaları dilçilik, leksikologiya və tərcümə-şünaslıq sahələri öyrənir. Kalkalar, əsasən, mədəniyyətlərarası əlaqələrin nəticəsi olaraq dilə, elmə axın edən alınma sözləri kütləsinə dil daşıyıcıları reaksiyaları kimi meydana çıxır.

İngilis dilindəki “skyscraper” sözü Azərbaycan dilində “göydələn”, fars dilində آسمانخراش (hərfi: gözü cızan), rus dilində “небоскреб”, Türkiyə türkcəsində isə “gökdelən”dir və bu variantların hamısı “skyscraper” sözünün kalkalarıdır. Beləliklə, kalkalaşdırma zamanı əcnəbi dilə məxsus sözün mənası və quruluşu mənimsənilir. Bu isə başqa dillərin leksik-semantik modellərin alınması və bu yolla yeni sözlərin yaranması deməkdir. Bu proses nəticəsində həm də yeni sintaktik quruluşlar əldə edilir. Kalkalar dillərin müqayisəsi üçün maraqlı və çoxsaylı material təşkil edirlər. Bu zaman isə dillərarası əlaqələr daha çox diqqət mərkəzində olur.

Dillərərası əlaqənin ən yayılmış yarusunu alınma sözlər təşkil edirlər. “Xalqlar arasında iqtisadi, siyasi, mədəni əlaqələrin sürətli inkişafı dövründə elə bir dil tapmaq çətindir ki, onun lüğət tərkibində alınma sözlər olmasın. Söz alımı prosesi, demək olar ki, hər gün davam edə bilən hadisədir. Oudur ki, onların mənə və formaca mənimsənilməsi bəzən düzgün yola çıxmır, yazıda hərc-mərclik yaradır, hətta adi imla xətaləri özünü göstərir. Bu isə mədəni dil üçün tamamilə dözülməzdir” (Axundov, 2012: 335).

Azərbaycan dilinə müəyyən sözlər daxil olduqda ilk yaranan problemlərdən biri də sonu -a ilə bitən sözlərin dəqiq yazılışı ilə bağlıdır. Bu məsələ ilə bağlı A. Axundov yazır: “Qəbul edilmiş ümumi normadan kənara çıxmaq halları başqa alınma sözlərin yazılışında da gözə dəyir. Məsələn, sonu iki samit və bir -a saiti ilə qurtaran alınma sözlərin yazılışında orfoqrafiyamızda belə bir ümumi qayda qəbul edilmişdir ki, həmin sözlərdə a saiti və samitlərdən biri ixtisar edilməlidir: tonna – ton, qruppa – qrup və s. (Axundov, 2012: 338).

Qeyd edək ki, bu gün bu kimi sözlərin yazılışında hətta dilçilər də müəyyən səhvlərə yol verirlər. R. Heydərov çaşqınlıq yaradan həmin -a sonluğu barədə yazır: “Şübhəsiz, alınma sözlər dilə daxil olarkən dilin qaydalarına uyğunlaşdırılmalıdır. Lakin nəzərə almaq lazımdır ki, bu zaman sözün mənası dəyişməməlidir. Konkret “a” saiti ilə bitən sözlərə gəlicə, fikrimizcə, əgər bu səs mənə fərqlənməsinə səbəb olacaqsə, söz sonunda həmin səsin qalması vacibdir. Məsələn, dilimizdə “botanika” elm, “botanik” isə bu sahə ilə məşğul olan adam mənasını verir. Deməli, belə hallarda saitin düşməsinə lüzum yoxdur. Yox əgər sait düşümü mənə fərqlənməsi yaratmırsa, o zaman sözü dəyişmək olar” (2).

Alınma sözlərin yaratdıqları uyğunsuzluqlar bunun kimi çoxsaylı kateqoriyalarda qruplaşdırıla bilər. Bu gün qarşısı

alınmaz axına çevrilən alınma sözlər miqrasiya prosesi ilə daha da sürətlənir və bu prosesə mane olmaq artıq qeyri-mümkün görünür. Mədəniyyətlərin bir-birlərinə təsiri ən qədim zamanlardan yalnız sözlər üzərindən deyil, hər bir millətin təfəkkürünün əks olduğu atalar sözləri və digər xalq yaradıcılığı nümunələri, frazeoloji birləşmələr vasitəsilə də həyata keçmişdir. Frazeoloji vahidlər dilin daşıyıcısı olan xalqın psixologiyası, düşüncəsi, təfəkkürünü, adət-ənənələrini əks etdirdiyindən bu vahidlər özləri ilə birgə xalqların adət-ənənələrini də birləşdirir, təfəkkürlərin çulğalaşması ilə nəticələnir. Məsələn, dəvə şərq xalqları üçün xüsusi əhəmiyyət daşıdığından dəvə ilə bağlı türk dillərində çoxlu frazeoloji birləşmələr mövcuddur. “Dəvə qulağında yatmaq”, “Yaxşı ki, Allah dəvəyə qanad verməyib, yoxsa dam-daş qalmazdı”, “dəvənin quyruğu yerə dəyəndə” kimi birləşmələr bunlara nümunədir. Bənzər nümunələr digər türk dillərində də yer alır.

Ədəbiyyat

1. Axundov, A. (2012). Seçilmiş əsərləri: A.Axundov. – Bakı: Elm və təhsil, – c.2. – 464 s.
2. <https://kriteri.az/articles/nece-yazaq>

Ayşən Qasımova – Mustafayeva
Gəncə Dövlət Universiteti
dissertant
ayshenmuellimeqasimova@gmail.com

RAMİZ RÖVŞƏNİN NƏSR DİLİNDƏ SINTAKTİK PARALELİZM ƏNƏNƏLƏRİNİN POETİK MƏNZƏRƏSİ

Açar sözlər: ritm, ahəngdarlıq, sintaksis, paralelizm, poetika

Keywords: rhythm, harmony, syntax, parallelism, poetics

Azərbaycan dilçiliyində üslubi-mətni fiqurlarla, ritm və ahəngdarlıq, emosiya və ekspressiya yaradan ifadə vasitələri ilə əlaqədar araşdırmalarda sintaktik paralelizm haqqında müfəssəl bəhs olunur. Sintaktik paralelizm dedikdə, bir qayda olaraq “Bir-birinin ardınca gələn cümlələrin eyni sintaktik və intonasiya quruluşuna malik olması, başqa sözlə sintaktik modelin təkrarı” nəzərdə tutulur. Eyni fikir bir də bu fikri irəli sürən müəllifin digər tədqiqat əsərində də təkrarlanır. Sintaktik paralelizmin struktur xüsusiyyətləri şərh olunmadan bəzi hallarda onun ahəngdarlıq, melodiyalılıq, ritm rəngarəngliyi və poetik məna dərinliyi bildirməsi keyfiyyətlərinə malik olduğu göstərilir. Sinaktik paralelizmə aid bir məqalədə göstərilir ki, “Sinaktik paralelizm həm qrammatik, həm də üslubi-ritorik funksiyaya malik olub bir neçə əlaqələndirici vasitəsi mətnyaradıcı amili ehtiva edir. Tam sintaktik paralelizmdə cümlə üzvləri və ya cümlələr bir-birini eyni strukturda izləməklə paralel komponentlərə çevrilir və təkrarlanan komponent əvvəlki komponenti bütün parametrləri ilə təkrar edir”. Göründüyü kimi, burada sintaktik paralelizm ümumi

cəhətdən səciyyələndirilir, onun funksional tərəfi işıqlandırılır. Ancaq burada konkret sual qoyulsa ki, sintaktik paralelizmin struktur təşkilinin ümumi xarakteristikası nədən ibarətdir, bu halda onun funksional tərəfi belə suala cavab tamaqda yardımçı ola bilməz. “Kitabi-Dədə Qorqud”un linqvistik özəlliklərinə həsr olunmuş bir məqalədə dastandakı sintaktik paralelizmin funksional şərhilə əlaqədar göstərilir ki, “Buradakı poetik kateqoriyalar –ritm, intonasiya, alliterasiya, assonans qafiyə və s. sintaktik paralelizmlə üzvi şəkildə bağlıdır”. Eyni zamanda burada Musa Adilovun “Azərbaycan dilində sintaktik paralelizm”; (ADU-nun elmi əsərləri, 1974, № 4) və Kamil Vəliyevin “Azərbaycan dilinin poetik sintaksisi” (Bakı, ADU nəşr., 1981) adlı tədqiqat işlərindən iqtibas gətirərək göstərir ki, məsələn, Musa Adilov sintaktik paralelizmin mahiyyətini belə şərh edir: “Sintaktik paralelizmin mahiyyəti budur ki, bir sintaktik vahidə məxsus quruluş tərzilə eyni, yaxud qismən dəyişmiş tərzdə təkrar olunur. Burada təkrarlanan nə söz, nə söz birləşməsi, nə də cümlədir, yalnız ifadə tərzilə sxem təkrar olunur”. Müəllifin Kamil Vəliyevdən iqtibas etdiyi cümlədə isə deyilir ki, “Kitabi-Dədə Qorqud” dastanının poetik sintaksisinin ağırlıq mərkəzi sintaktik paralelizmin üzərinə düşür”.

Göründüyü kimi, sintaktik paralelizmlərlə bağlı şərhlərdə bir qayda olaraq onun məzmun planının izahı daha çox diqqətli cəlb edir. Konkret sintaktik parametrlər müəyyən dərəcədə kənarda qalır. Buna baxmayaraq burada paralel komponentlərin formalaşması üçün təkrarların danılmaz rolu xüsusilə qabarıqlaşdırılır. Rus dilçiliyində sintaktik paralelizm aşağıdakı kimi mənalandırılmışdır: “*Sintaktik paralelizm yanaşı cümlələrin və ya nitq kəsiklərindən ibarətdir. Leksik paralelizm anlayışı yunan dilinə məxsusdur, mənası yanaşı gedən deməkdir. Sintaktik paralelizm xarakter əlamətləri onların eyni*

cümlə tiplərinin və ya mətni kəsiklərin analoji cümlə quruluşunda yerləşməsindən ibarətdir”.

Burada həmçinin göstərilir ki, sintaktik paralelizmdən üslubi bir ifadə vasitəsi kimi ingilis dilinə aid bədii mətnlərdə, o cümlədən, rus ədəbiyyatında geniş istifadə edilir.

Sintaktik paralelizmin xarakter cəhətləri digər mənbələrdə də oxşar şəkildə şərh edilir, onların poetik mənzərə yaratması müvafiq dil materialları ilə təsbit olunur.

Sintaktik paralelizmə aid verilən bütün şərhləri ümumiləşdirdikdə aşağıdakı nəticələri müəyyən etmək olur:

- 1) sintaktik paralelizm üslubi fiqurdur.
- 2) sintaktik paralelizm emosional, ekspressiv xarakter daşıyır; cümlədə ritorizm, ritm, ahəngdarlıq yaradır.
- 3) sintaktik paralelizm bədii informasiyaların poetik mənzərəsini yaradır.
- 4) sintaktik paralelizm cümlədaxili, mürəkkəb sintaktik bütöv daxili mövqələrdə oxşar sintaktik konstruksiyaların təkrarıdır.
- 5) sintaktik paralelizmin anafirik, epifirik, ardıcıl və ya əks qütblü növləri var; onlar ya bütöv tərkibli, tam və ya yarımçıq tərkibli, natamam struktura malikdir.

Pərviz Məmmədov
Azərbaycan Milli Elmlər Akademiyası
doktorant
Parvizmammadov@gmail.com

TÜRKİYƏDƏ BİRBAŞA XARİCİ İNVESTİSİYALARIN (BXİ) TARİXİ TENDENSİYALARI

***Açar sözlər:** Birbaşa Xarici İnvestisiya (FDI), Türkiyə, iqtisadi inkişaf, qlobalallaşma, iqtisadi siyasətlər, Qlobal Trendlər, milli ambisiyalar*

***Keywords:** Foreign Direct Investment (FDI), Turkey, Economic Growth, globalization, economic policies, Global Trends, national ambitions*

Türkiyədəki Birbaşa Xarici İnvestisiyaların (BXİ) çoxşaxəli hekayəsini araşdırmaq, iqtisadi siyasətlər, qlobal tendensiyalar və milli məqsədlərlə əhatə olunmuş mürəkkəb bir mənzərə ortaya qoyur. Bu illər ərzində Türkiyə BXİ-nin həm alıcısı, həm də mənbəyi kimi özünü strateji mövqeyə qoyub. Bu, onun inkişaf edən iqtisadi baxışını və qlobal səhnədəki ambisiyalarını əks etdirir. Türkiyədə BXİ-nin tarixi tendensiyalarına daha dərinləndirən analiz edilməsi iqtisadi strategiyaların, çətinliklərin və uğurların dərinliklərini ortaya qoyur:

BXİ-nin İqtisadi İnkişafa uzunmüddətli təsiri:

Türkiyədə 1970-ci ildən 2020-ci ilə qədər BXİ ilə iqtisadi artım arasındakı əlaqə ölkənin iqtisadi vəziyyətinin formalaşmasında xarici investisiyaların əsaslı rolunu göstərir. Ənənəvi olaraq iqtisadi artımın sürətləndirən faktoru kimi qəbul edilən BXİ-nin uzunmüddətli artım templərinə əhəmiyyətli töhfə vermədiyinə dair tapıntılar bu ənənəvi siyasəti sual altına qoyur. Bu müşahidə, davamlı iqtisadi inkişaf üçün xarici inves-

tisiyaları daha yaxşı istifadə etmək strategiyalarını yenidən düşünməyi və Türkiyənin yenilik və texnologiya yayılmasını gücləndirməli olduğunu göstərir (1).

Xarici yönümlü BXİ və Qloballaşma Dövrü:

21-ci əsrin əvvəli Türkiyənin xarici birbaşa investisiyalara marağının artması ilə əlaqədar olaraq, Türkiyənin XBI tarixində əhəmiyyətli transformasiya baş vermişdir. Bu strateji dönüşün əsasını liberallaşma islahatları və qlobal iqtisadiyyatla daha sıx inteqrasiya etmək istəyi təşkil edirdi. Türk şirkətlərinin xarici birbaşa investisiyalar vasitəsilə Avropa bazarlarına və onun hüdudlarından kənara genişlənməsi qlobal iqtisadi dinamikada daha fəal rol oynamağın daha geniş məqsədini əks etdirir. Türkiyənin BXİ vasitəsilə öz iqtisadi izlərini genişləndirməyə diqqət yetirməsi qloballaşmanın imkanları və çağırışları haqqında mükəmməl anlayışı qeyd edir. Bu strateji oriyentasiya Türkiyənin iqtisadi diplomatiyasında və qlobal bazar mövqeyində xaricə birbaşa investisiyaların əhəmiyyətini vurğulayır (2).

Sahəvi Prioritetlər və Strateji Satınalmalar:

Türk şirkətlərinin spesifik sektorlara və bölgələrə diqqəti xaricə yönəlmiş birbaşa investisiya fəaliyyətlərini dəstəkləyən strateji mülahizələri ortaya qoyur. Xidmətlər üzərində istehsalə üstünlük verilməsi və Avropa bazarlarında cəmləşmə Türkiyənin daha geniş iqtisadi strategiyalarına, xüsusən də bazara çıxışına və mövcud iqtisadi əlaqələrdən istifadəsinə uyğundur. Bununla belə, aşağı texnologiyalı sektorlara doğru tendensiya bu investisiyaların strateji məqsədləri, xüsusilə innovasiya və texnologiya transferi baxımından suallar doğurur. Bu tendensiya türk firmalarını ölkəyə qabaqcıl texnologiyalar və təcrübə gətirə biləcək satınalmalar həyata keçirməyə və bununla da Türkiyə iqtisadiyyatının ümumi səmərəliliyini və

rəqabət qabiliyyətini artırmağa yönəlmiş siyasətə müdaxiləsi üçün potensial sahəyə işarə edir (3).

Problemlərin aradan qaldırılması və İnvestisiya Mühitinin Yaxşılaşdırılması:

İqtisadi və siyasi qeyri-sabitlik qavrayışı Türkiyəyə birbaşa xarici investisiyaların cəlb edilməsinə əhəmiyyətli maneələr yaratmışdır. Bu problemlərin aradan qaldırılması siyasi sabitliyi və iqtisadi proqnozlaşdırmanı təmin etmək üçün birgə səylər tələb edir. Əlverişli investisiya mühitinin yaradılmasında təkcə daha çox BXİ cəlb etmək məqsədi daşımır, həm də mövcud və potensial investorları Türkiyəyə investisiyalarının uzunmüddətli perspektivi ilə bağlı əmin etmək məqsədi daşıyır. İnvestisiya mühitinin yaxşılaşdırılmasına yönəldilmiş bu strateji diqqət xarici investisiyaların cəlb edilməsi və saxlanılmasında idarəetmənin, siyasət ardıcılığının və iqtisadi sabitliyin kritik əhəmiyyətini qeyd edir (4).

Ədalət və İnkişaf Partiyasının Dövrü və XBİ axınları:

Ədalət və İnkişaf Partiyasının 2002-ci ildə hakimiyyətə gəlişindən sonra BXİ daxilolmalarının görünməmiş şəkildə artması Türkiyənin iqtisadi tarixində əsas məqamlardan biridir. Bu dövr siyasət islahatları və beynəlxalq iştiraka proaktiv yanaşma ilə asanlaşdırılan iqtisadi inkişaf üçün strateji alət kimi XBİ-dən səmərəli istifadəni vurğulayır. Ədalət və İnkişaf Partiyasının BXİ-nin cəlb edilməsində əldə etdiyi uğur Türkiyənin qlobal iqtisadiyyatda əsas oyunçu kimi yerləşdirilməsində mühüm rol oynayıb, qlobal maliyyə axınlarından kapitallaşma ilə milli iqtisadi məqsədlərə nail olmaq arasında strateji tarazlığı əks etdirir. Bu dövr BXİ vasitəsilə ölkənin iqtisadi mənzərəsini dəyişdirmək üçün strateji idarəetmə və siyasətin qurulması potensialını nümunə göstərir (5).

Nəticə etibarilə, Türkiyədə BXİ səyahəti ölkənin dinamik iqtisadi strategiyalarına, qlobal çağırışlarla mübarizədə

dayanıqlığa və dünya səhnəsindəki ambisiyalarına verilən qiymətdir. Bu tədqiqat nəticələrindən əldə edilən fikirlər təkcə iqtisadi inkişaf üçün BXİ-nin qiymətləndirilməsinin mürəkkəbliyini vurğulamır, həm də Türkiyənin qlobal investisiya icması ilə qarşılıqlı əlaqəsini şərtləndirən strateji mülahizələri vurğulayır. Türkiyə öz siyasətlərini və strategiyalarını inkişaf etdirməyə davam etdikcə, BXİ-nin iqtisadi gələcəyinin formalaşmasında rolu siyasətçilər, elm adamları və investorlar üçün kritik bir sahə olaraq qalır.

Ədəbiyyat

1. <https://doi.org/10.53277/2519-2442-2022.4-05>
2. <https://doi.org/10.13189/aeb.2019.070506>
3. <https://doi.org/10.1080/19448953.2017.1277084>
4. <https://doi.org/10.1080/1540496X.2004.11052578>
5. <https://doi.org/10.1080/00263200701711812>

Ruqiyyə Məmmədova
Bakı Slavyan Universiteti
doktorant
ruqiyye.ehmedova@bk.ru

AZƏRBAYCAN KOMEDİOQRAFIYASININ İNKİŞAF TARİXİ

Açar sözlər: dramaturq, komediya, ədəbiyyat, yazıçı, simvol

Keywords: dramaturgy, comedy, literature, writer, symbol

Azərbaycan ədəbiyyatında dram və teatr sənəti çox qədim tarixə malik olmuş, Azərbaycan dramaturgiyasının əsası qədim dövrlərdə insanlar arasında geniş yayılan oyunlar, meydan tamaşaları və xalq dramları əsasında qoyulmuşdur. Lakin bunları peşəkar dramaturgiya, peşəkar teatr hesab etmək olmazdı. Azərbaycan dramaturgiyasının tədqiqi ilə məşğul olan nəzəriyyəçilər dramaturgiyamızın inkişaf tarixini bir neçə mərhələdə təsnif etmişlər:

“1. XIX əsrin sonu Azərbaycan dramaturgiyasının yaranması;

2. XX əsrin əvvəlləri Azərbaycan dramaturgiyasının inkişafı;

3. Sovet dövrü dramaturgiyası;

4. Müstəqillik illəri dramaturgiyası” (Əliyeva, 2019: 4).

Bu təsnifatdan aydın olduğu kimi, kökləri lap dərin qatlara gedən Azərbaycan dramaturgiyası XIX əsrin sonlarında Mirzə Fətəli Axundov tərəfindən qoyulmuş, onun bu addımı ilə həm peşəkar teatrın, həm də peşəkar komediyanın ilk nümunəsi yaranmışdır.

Mirzə Fətəli Axundovun ədəbiyyatımız üçün xidmətləri misilsiz olmuş, dramaturgiyanın, komediyanın, realist bədii nəsrin yaradıcısı kimi özündən sonra böyük bir ədəbi məktəb yaratmış, ədəbiyyatda dərin bir iz buraxmışdır. Azərbaycan ədəbiyyatında komediya janrının inkişafı XX əsrin əvvəllərində öz yaradıcılığı ilə istər Azərbaycan ədəbiyyatında, istərsə də dünya ədəbiyyatında öz sözünü demiş böyük dramaturq Cəlil Məmmədquluzadənin adı ilə bağlı olmuşdur. Cəlil Məmmədquluzadə öz komediya yaradıcılığı ilə dramaturgiyada yeni bir yol açmış, yeni bir ədəbi məktəb yaratmışdır. Cəlil Məmmədquluzadə “kiçik” insanı böyük ədəbiyyatın əsas qəhrəmanı səviyyəsinə qaldırmaqla nəsrdə atdığı böyük addımı dramaturgiyada da komediyanın janrlarından biri olan tragikomediyanın əsasını qoymaqla davam etdirmişdir.

Sovet dövründə də milli dramaturgiyanın komediya janrında bir çox Azərbaycan yazıçıları və şairləri əsərlər qələmə almışlar. Mirzə İbrahimov (“Kəndçi” komediyası), Süleyman Rüstəm (“Durna”, “Çimnaz xanım yuxudadır” komediyaları), Ənvər Məmmədخانlı (“Şirvan gözəli” lirik komediyası), Şıxəli Qurbanov, Məcid Şamxalovun komediyaları Azərbaycan ədəbiyyatında xüsusi yeri olan, səhnələşdirilmiş əsərlərdir. Lakin bu dövrdə sistemli şəkildə komediyalar qələmə alan Sabit Rəhman olduğu üçün, bu dövrün komediya janrı bilavasitə onun adı ilə bağlıdır. Onun “Toy”, “Xoşbəxtlər”, “Əliqulu evlənin”, “Yalan”, “Aydınlıq”, “Müfəttiş” və s. komediyalarında satirik, yumoristik gülüş son dərəcə güclüdür. Komediyanəvis, yazıçı, ssenarist Sabit Rəhman Azərbaycan dramaturgiyasının böyük bir dövrünün formalaşması və təşəkkülündə özünəməxsus rolu olan sənətkarlardandır. S.Rəhman satirik, lirik, lirik-satirik komediyaları ilə Azərbaycan komedioqrafiyasını daha da zənginləşdirmişdir.

Dramaturq, ədəbiyyatşünas Altay Məmmədovun Mirzə Fətəli Axundzadənin “Aldanmış kəvakib” pyesinin motivləri əsasında qələmə aldığı “Ulduzlar görüşəndə” qəhrəmanlıq komediyası da dövrünün maraqlı səhnə əsərlərindəndir. Bu komediya həmin illərdə keçmiş sovet post məkanının tüğyan etdiyi Brejnev hakimiyyəti dövründə yazılmış böyük cəsarətli əsərlərdəndir. Altay Məmmədovun 1980-ci illərdə qələmə aldığı maraqlı səhnə əsərlərindən biri də “Dədə Qorqud” dastanının motivləri əsasında yazmış olduğu “Dəli Domrul” qəhrəmanlıq komediyasıdır.

Mirzə İbrahimov da bu janrda gözəl əsərlər yazmışdır. Onun “Kəndçi qızı” komediyası müasir Azərbaycan komediyanəvisliyinin ən yaxşı nümunələrindəndir. Əsası Mirzə Fətəli Axundzadə komediyası ilə qoyulan Azərbaycan dramaturgiyası Müstəqillik dövründə də öz inkişafı, özünəməxsus mövzu və məzmun xüsusiyyətlərilə ilə yaddaşlara həkk olunmuşdur. Müstəqillik dövründə yaranan komediyalar forma və məzmun yeniliyi, cəmiyyətə, insana münasibətdə real baxışlar ifadə etməsi və fərqli bədii metodların və üslubların üzə çıxması ilə çoxəsrlik Azərbaycan ədəbiyyatı tarixində yeni mərhələ olmuşdur. Azərbaycan milli dramaturgiyasının 1990-cı illərdəki mərhələsini dolğun və məzmunlu əsərləri ilə diqqət mərkəzinə gətirən sənətkarlardan biri də Vaqif Səmədoğlu olmuşdur. Dramaturq “Yumurta”, “Uca dağ başında”, “Yaşıl əynəkli adam”, “Bəxt üzüyü” kimi sadə, anlaşılıq, həmçinin, dərin fəlsəfi məzmunlu əsərlərin müəllifidir.

1990-cı illər Azərbaycan dramaturgiyasının görkəmli nümayəndələrindən biri olan Firuz Mustafə öz məhsuldar fəaliyyəti ilə seçilmiş, pyeslərinin sayına görə öz qələm dostlarından öndə olmuşdur. Sənətkarın zəngin komediya yaradıcılığı olmasına baxmayaraq, onun hər bir komediyasının özünəməxsus mövzu, janr, ideya-məzmun, struktur və problemi

olmuşdur. Yazıçı antikomediya, komik faciə, qratesk, absurd komediya, fars, ekzotik komediya, mənzum komediya, mini-fars kimi janr və formalardan istifadə edərək Azərbaycan dramaturgiyasını daha da zənginləşdirmişdir. Sənətkarın bu qə-dər forma və janrdan istifadə etməyi gülüşün, komediyanın artıq yeni mərhələdə olduğundan xəbər vermişdir.

Dramaturgiya yaradıcılığı müasir dövrümüz üçün böyük hadisə olan Elçin Əfəndiyev öz komediya yaradıcılığı ilə milli teatrımızın inkişafına, yeni nəsil aktyorların meydana gəlmə-sinə, onların bir aktyor kimi yetişməsində böyük rol oynamışdır. Böyük sənətkar ədəbiyyatımıza “Poçt şöbəsində xəyal”, “Ah, Paris, Paris!”, “Mən sənəin dayınam”, “Mənim ərim dəlidir”, “Şekspir”, “Arılar arasında” komediya janrında yazılmış əsərləri ilə dramaturgiyamıza janr baxımından da yeniliklər gətirmiş, pyes-pritça, dramatik-povest kimi janrlarda qələmini sınıamış, həmçinin dram, komediya (tragikomediya), faciə janrlarında da gözəl əsərlər ərsəyə gətirmişdir.

Beləliklə, bu deyilənlərdən aydın olur ki, komediya janrı uzun bir inkişaf yolu keçmiş, dramaturgiyamız bu janrda yazılan əsərlərlə daha da zənginləşmişdir. Hər bir dövrün özünəməxsus məzmun, janr xüsusiyyətləri olmuş, yazıldığı dövrün ümumi mənzərəsini, vəziyyətini özündə əks etdirmişdir.

Ədəbiyyat

1. Əliyeva, X. (2019). Müasir Azərbaycan dramaturgiyası. Sumqayıt, 132 s.

Elnarə Kazımova

ADNSU nəzdində Sənaye və Texnologiya Kolleci
doktorant
elnare.kerimli.91@mail.ru

AZƏRBAYCANIN ƏDƏBİ MOTİVLİ, SÜJETLİ XALÇALARINDA MİNİATÜR SƏNƏTİNİN İNCƏLİKLƏRİ

Açar sözlər: xalça, miniatür sənəti, süjetli xalça, muzey, dekorativ tətbiqi sənət

Keywords: carpet, miniature art, patterned carpet, museum, decorative applied art

Hər xalqın mədəni dünyagörüşündə elə sənət sahəsi mövcuddur ki, orada onun zəngin mənəvi aləmi, xarakteri, intellekti, dünyagörüşü, estetikası və həyat fəlsəfəsinə xas olan köklü xüsusiyyətlər öz əksini tapmışdır. Azərbaycan xalqının mədəniyyəti və incəsənətində də belə sənət növlərindən biri və birincisi xalçaçılıqdır. Dekorativ tətbiqi sənətin bir qolu olan xalçaçılıq xalqın milli mədəniyyət tarixində xüsusi yer tutur. Bu sənət növü Azərbaycan xalqının məişətində də özünə möhkəm yer tutmuş və xalqın mədəni simvoluna çevrilmişdir. Özündə çoxəsrlik ənənələri birləşdirən Azərbaycan xalçaçılığı çoxfunksiyalı sənət sahəsidir. Bu mövqedən çıxış edərək bu sənət növünün Azərbaycan xalqının ədəbiyyatı, memarlığı, bədii miniatür və dekorativ-tətbiqi sənətinin digər növlərilə sıx şəkildə bağlılığını qeyd edə bilərik. Adlarını qeyd etdiyimiz bu sənət növləri Azərbaycan xalçalarının süjet xəttinin zənginləşməsində aparıcı rol oynayır. Süjetli tematik xalçaların xronoloji təsnifatında XVI əsrin klassik dövrü “qızıl dövr” kimi xarakterizə olunur (Tagieva, 1988: 28-35). Bu dövrü

xüsusiləşdirən əsas cəhət miniatür rəngkarlığının toxuculuq işilə harmoniya təşkil etməsidir. Yaxın və Orta Şərq xalqlarının mədəniyyətində özünəməxsus yer tutan miniatür sənətinin təşəkkül tarixi çox qədimdir. Əvvəlcə, kitab illüstrasiyası kimi formalaşan bu sənət klassik Şərq poeziyası paralel şəkildə inkişaf edib. XIV əsrdən başlayaraq miniatür sənətinin xalçaçılığa, xüsusən də ədəbi motivli süjetli xalçaların toxunmasına təsiri artır. Təbriz miniatür məktəbinin formalaşması ilə bu təsir XVI əsrdə daha da möhkəmlənir. Sözügedən dövrə aid xalçalarda bu məktəbin yaradıcısı ustad Sultan Məhəmməd Şərq klassiklərinin əsərlərinə çoxlu sayda bənzərsiz miniatür rəsmlər çəkir. XVI əsrin xalçalarının süjetində həm Şərq klassiklərinin, həm də miniatür sənətinin incəliklərini aydın şəkildə müşahidə etmək olar. Xüsusən bu dövrdə ədəbi motivli xalçaların süjetində Nizami Gəncəvinin Xəmsəsinin motivlərini aydın şəkildə görürük. Miniatür ustadı – rəssam Sultan Məhəmməd yalnız Nizami Gəncəvinin “Xəmsəsi”nə deyil, həmçinin, Əbülqasım Firdovsinin “Şahnamə”sinə, Hafiz Şirazin “Divan”ına çəkdiyi miniatür rəsmlərilə də şöhrət qazanmışdır. Miniatürçü rəssamın ayrı-ayrı mövzularda yaratdığı və dünyanın ən məşhur muzeylərində saxlanılan miniatürləri həm də bir çox bənzərsiz xalça nümunələrinin yaranmasına səbəb olmuşdur. Yüksək ustalıqla toxunan belə xalçalar Milandakı Poldi Petsoli, Londondakı Viktoriya və Albert, Nyu-Yorkdakı Metropoliten və digər dünya muzeylərində qorunub mühafizə olunur. Ümumiyyətlə, süjet və poetik aləminin zənginliyi xalça sənətkarlığında aparıcı rol oynayıb. Firdovsinin möhtəşəm qəhrəmanlıq epopeyası, Nizaminin məhəbbət lirikası, romantik, fəlsəfi-didaktik poemaları xalça ustalarını saf məhəbbəti tərənnüm edən misilsiz ədəbi motivli xalçalar yaratmağa ruhlandırıb. Təəssüf ki, Firdovsinin və Nizaminin poemalarının motivləri əsasında toxunmuş ilk

Azərbaycan süjetli-tematik xalçaları dövrümüzədək gəlib çatmayıb. Lakin XVI-XVII əsrlərə aid Kirman, Kaşan xalçaları Hər iki xalçanın süjetinin N.Gəncəvinin “Leyli və Məcnun”, “Xosrov və Şirin” poemalarından götürüldüyü faktını ortalığa qoyur. Dünyanın məşhur muzeylərindən olan Paris Dekorativ Sənət Muzeyində qorunan XVI əsrə aid Kirman xalçasında bu poemalardan “Şirin çimərkən Xosrovun onu seyr etməsi” və “Leylinin səhrada Məcnunla görüşü” səhnələri xalçanın mərkəz oxu boyunca hər iki tərəfdən güzgü simmetriyası ilə təkrarlanır. Luvr muzeyində saxlanılan XVII əsrə aid ipək Kaşan xalçasının künc ləçəklərində də “Leylinin səhrada Məcnunla görüşü” səhnəsi öz əksini tapıb. Aparılan tədqiqatlar göstərir ki, bu motivlərə miniatür rəssamlığında daha çox rast gəlinir. Miniatür sənətində və xalçaçılıqda Nizami mövzularının, obrazlar aləminin populyar olması dahi söz ustasının ədəbi inciləri həyatla əlaqəndirməsi ilə bağlı olub. O, mövzularında tarixi hadisələrə əsaslansa da, dövrün tələbinə uyğun olaraq onlara müasir aspektdən yanaşmış, ideya-sənətkarlıq cəhətdən mükəmməl bədii əsərlər yaradıb. Səfəvilər dövründə miniatür sənəti xalçaçılıq sənətinə öz təsirini göstərmiş və bu dövr üçün aktual olan saray üslubunun əlamətlərinə dekorativ-tətbii sənətin bu növündə-xalçaçılıqda daha çox müşahidə edirik (2). Bu xalçalarda ədəbi motivlərin işlənməsində incəlik, süjetlərdə estetik mahiyyət üstünlük təşkil edirdi. XVI əsrdə süjetli xalçaların toxunmasında klassik şərq ədəbiyyatı motivlərindən istifadə olunub. Sonradan bu ənənə XIX əsrdə yenidən istifadə olunmağa başladı, yəni ənənəvi ədəbi mövzu və obrazlara, Şərq poeziyasının klassik nümunələrinə müraciət olundu. Ancaq XIX-XX əsrlərdə xalça ustalarının hadisələri real şəkildə təsvir etmək meyli, xüsusilə ön plana çəkildi. Xalçaçılar arasında ənənəvi mövzuya çevrilən “Leylinin səhrada Məcnunla görüşü” motivi əsasında 1810 və

1913-cü illərdə Təbrizdə toxunan iki xalça buna bariz nümunədir. Bu gün Nizami adına Milli Azərbaycan Ədəbiyyatı Muzeyində qorunub mühafizə olunan , 1810-cu ildə Təbrizdə toxunan xalçanın ara sahəsində zəngin libaslı Leyli və onun qolları üzərində Məcnun təsvir olunub. Arxa planda günəş əks olunub. Xalçada təsvir olunan çoban və qoyun sürüsü, tülkü, ayı, xaltalı it və.s heyvanlar səhradan çox, Azərbaycan təbiətini xatırladır. Xalçalarda rast gəlinən digər mövzulardan biri də N.Gəncəvinin “Xosrov və Şirin” poeməsindən götürülən ayrı-ayrı səhnələrdir. Bu baxımdan orta əsrlər saray xalçaları və miniatürləri ilə sonrakı dövrlərdə bu mövzuda yaradılan sənət inciləri arasında fərqlər çox maraqlıdır. Orta əsrlərdə saray xalçalarında daha çox Xosrov şahın məhəbbəti, onun əyləncə səhnələri önə çəkilibsə, sonrakı dövr nümunələrində xalqa daha yaxın olan Fərhadın faciəsi, qəhrəmanlığı və ölüm səhnəsi önə çəkilir (3). Görkəmli xalçaçı rəssamlar bu bənzərsiz nümunələri yaradarkən təkcə bədii əsərlərdən götürülən səhnələri deyil, həm də bu əsərləri yaradan söz sənətlərinin portretlərini də xalça üzərinə köçürüblər. Bu da Azərbaycan xalça sənətkarlarının ədəbiyyata və təsviri sənətə verdikləri böyük dəyərin bariz nümunəsidir.

Ədəbiyyat

1. Tagieva, R. (1988). Syuzhetnye kovry Azerbaidzhana. Baku: Ishyg, 143 s.
2. <http://azerilme.az/Azerbaijan-xalcalari/N4/files/assets/basic-html/page53.html>
3. <https://medeniyyet.az/page/news/42195/.html>

Tural Dadashov
Azerbaijan National Academy of Science
PhD student
Tural-Dadashov@unec.edu.az

TURKEY'S ROLE AS A STABILIZATION POWER IN THE SOUTH CAUCASUS

***Açar sözlər:** Türkiyə, Cənubi Qafqaz, Münaqişələrin həlli, regional sabitlik, beynəlxalq münasibətlər*

***Keywords:** Turkey, South Caucasus, Conflict resolution, regional stability, international relations*

Turkey's role as a stabilization power in the South Caucasus is a complex issue that necessitates a nuanced understanding of regional dynamics, historical contexts, and international relations (1). As a regional power, Turkey has been confronted with challenges due to its geo-strategic gateway status and the spillover effects of instability from its neighbors (2). This has necessitated a proactive approach to regional stability, with Turkey seeking to mitigate conflict and promote peace in the South Caucasus (3). The South Caucasus region, comprising Armenia, Azerbaijan, and Georgia, has been a hotspot for ethnic and territorial conflicts, such as those in Nagorno-Karabakh, Abkhazia, and South Ossetia (4). These conflicts have not only caused human suffering and economic damage but also threatened regional stability and security (5). Turkey, due to its geographical proximity and historical ties with the region, has been directly affected by these conflicts and has therefore taken an active role in their resolution (1). Turkey's approach to conflict resolution in the South Caucasus is based on the principles of international law, particularly

respect for territorial integrity and sovereignty (1). This is evident in its support for the resolution of conflicts in Nagorno-Karabakh, Abkhazia, and South Ossetia through peaceful means within the territorial integrity and sovereignty of Azerbaijan and Georgia (1). By advocating for peaceful conflict resolution, Turkey aims to establish a stable and secure environment in the South Caucasus, which is crucial for its own national security as well as regional development (2). In addition to its efforts in conflict resolution, Turkey has also sought to foster regional cooperation and integration (1). This is reflected in its economic and diplomatic engagements with the countries of the South Caucasus (1). For instance, Turkey has pursued energy projects, such as the Baku-Tbilisi-Ceyhan oil pipeline and the Trans-Anatolian Natural Gas Pipeline, which not only serve its energy needs but also contribute to regional economic development (6). Furthermore, Turkey's efforts to cultivate stability and peace in the region have been demonstrated in its recent normalization efforts with Armenia (5). Despite the historical animosity between the two countries, Turkey has shown a willingness to engage in dialogue and reconciliation with Armenia, signaling a shift in its foreign policy approach (4).

These actions underscore Turkey's emerging conception of its role as a regional stability contributor, which is theoretically based on the two categories of national role conception that have been elaborated in role theory: "mediator-integrator" and "regional-subsystem collaborator" (1). As a mediator-integrator, Turkey seeks to mediate conflicts and integrate the countries of the South Caucasus into regional and global structures (2). As a regional-subsystem collaborator, Turkey collaborates with other regional powers to manage regional issues and promote regional stability (3). In conclusion,

Turkey's role as a stabilization power in the South Caucasus is shaped by its geo-strategic position, historical ties, and foreign policy objectives (1). Through its efforts in conflict resolution, regional cooperation, and normalization with Armenia, Turkey is contributing to the stability and development of the South Caucasus (5). However, the complexities of regional dynamics and the persistence of unresolved conflicts pose challenges to Turkey's role as a stabilization power (4). Therefore, a comprehensive and sustainable approach is required to address these challenges (2).

References

1. Kharshiladze, N. (2021). The Future Role of Turkey in the South Caucasus – Context of Ceasefire in Nagorno-Karabakh. Retrieved from <https://www.newgeopolitics.org/2021/03/03/the-future-role-of-turkey-in-the-south-caucasus-context-of-ceasefire-in-nagorno-karabakh/>
2. Robinson, K. (2023). Turkey's Growing Foreign Policy Ambitions <https://www.cfr.org/backgrounder/turkeys-growing-foreign-policy-ambitions>
3. Ergun, A. (2023). Turkey and the South Caucasus: Role of Memory and Perceptions in Shaping Turkey's Relations with Regional States. https://link.springer.com/chapter/10.1007/978-3-031-35859-3_8
4. Hill, F., Kirişci, K. (2015). Armenia and Turkey: From normalization to reconciliation. Brookings. <https://www.brookings.edu/articles/armenia-and-turkey-from-normalization-to-reconciliation/>

5. Glantz, M. (2022). Russia's Ukraine War Could Offer Chance to Resolve South Caucasus Conflicts. United States Institute of Peace.
<https://www.usip.org/publications/2022/05/russias-ukraine-war-could-offer-chance-resolve-south-caucasus-conflicts>
6. Terzi, T. (2022). Why the South Caucasus is a strategic region for Turkey. Turkish Minute.
<https://www.turkishminute.com/2022/11/09/analysis-why-the-south-caucasus-is-a-strategic-region-for-turkey/>

Yəhya Ağayev
Azərbaycan Memarlıq və İnşaat Universiteti
magistrant
yehya.agayevv@gmail.com

TİKİNTİ MƏHSULLARI BAZARININ MARKETİNG TƏDQIQATI

***Açar sözlər:** tikinti məhsulları, marketing tədqiqatları, bazar subyektləri, bazar konyukturası, əsaslı tikinti*

***Keywords:** construction products, marketing research, market entities, market conditions, capital construction*

İstənilən növ tikinti məhsullarının marketing tədqiqatına marketing və reklam, yığım, həmin tikinti məhsulu bazarı haqqında məlumatların toplanması, işlənməsi və təhlili, bazar subyektlərinin tərkibi, istehlakçının spesifik sorğuları daxildir. Baza konyunkturalarının öyrənilməsinin nəticələri əsasında marketing qərarları işlənir və qəbul edilir. Tikinti məhsulları bazarının tədqiqatının spesifik xüsusiyyəti onun hərəkət xüsusiyyətləri, hər şeydən əvvəl, tikinti məhsulları bazarına kommersiya vasitəçilərinin zəif təsir göstərmələri ilə əlaqədardır. İstehlakçılar tərəfindən tikintidə birbaşa sifarişlərin geniş yayılması, anketləşdirmə yolu ilə bazar tutumunun təhlil metodlarının marketingdə geniş yayılmasını, praktik olaraq, lüzumsuz edir. Əsaslı tikintinin fərdi xarakteri ehtimal nəzəriyyəsi metodlarının və riyazi statistikanın tətbiq edilməsini praktik olaraq istisna edir. Tikintidə marketing tədqiqatlarının məqsədyönlü istiqaməti tikinti prosesinin hər bir iştirakçısı üçün spesifik olan fərdi problemlərin miqdarı ilə müəyyən edilir. Ona görə də tikinti sahəsində marketing tədqiqatları əsasən, həll edilən marketing problemlərinin

məzmununa görə fərqlənir, onların nəticələri isə reallaşdırılmış məqsədlərin sayına görə qiymətləndirilir. Bu nöqtəyi-nəzərdən bazarın tədqiqat obyektlərinin əmtəə, istehlakçılar, rəqiblər olduğu yerdə tam əminliklə tədqiqatın aparıldığını söyləmək olar. Təcrübələr göstərir ki, tikintinin spesifik şəraitlərində problemlərin geniş spektri üzrə fasiləsiz olaraq marketing tədqiqatları aparmaq tamamilə məcburi deyildir. Daima diqqət tələb edən məhdud dairədə problemlər mövcuddur. Belə tip problemlərə misal kimi müəyyən növ tikintilərin bazar mövqelərini tutmaq və əldə saxlamaq problemlərini göstərmək olar (koteclər, bağ tikintitəri, kiçik HES-lərin tikintiləri və s.). Tikinti məhsulları bazarının belə konkret mühitində yalnız marketing fəaliyyətini azaltmaq isə, bazarın marketing tədqiqatlarını, onun konyunkturalarını və tələbatını dayandırmaq deməkdir və belə halda qazanılmış bazar mövqelərinin itirilməsi qaçılmaz olacaqdır. Podratçı firmalar seçilərkən sifarişçini yalnız podratçı firma tərəfindən yerinə yetirilmiş işlər deyil, rəqabət aparıcıların təklif etdikləri əlavə xidmətlər - kreditlər, “açar altında” olan obyektlərin layihələşdirilməsi və tikintisi maraqlandırır. Ona görə də tikintidə marketing tədqiqatları kompleksinə daha cəlbedici əlavə xidmətlərlə sifarişçinin təmin edilməsi imkanları məsələlərinin daxil edilməsi zəruridir. Marketing tədqiqatlarının təşkili lərlə müd formaları seçilərkən qiymətləndirmə kriteriyaları aşağıdakılardır: tədqiqatın aparılması xərcləri. Xərclərin qiymətləndirilməsi meyarına marketing tədqiqatından əldə edilmiş vahid faydalı səmərəyə sərf edilmiş minimum xərclər aiddir. Təhlil həqiqi əhəmiyyəti özü-özünə belə meyarlara xidmət edə bilməz; - marketing tədqiqatlarının aparılması üçün zəruri olan təcrübəyə malik olan ixtisaslaşdırılmış xarici firmaların cəlb edilməsi o səbəbdən mənfəətli nəticələr verə bilər ki, onlar bu və ya digər podrat- tikinti və layihə firmalarının spesifikasiyasına

yaxşı bələd deyildirlər. Belə qəbul edilmişdir ki, özü- üçün nüqiymətləndirmə bir çox hallarda subyektivliya gətirib çıxarır. qiyn Daha obyektiv qiymat isa, kanardan baxmaqla verilə bilər.

Tikinti sferasında ardıcıl marketinq tədqiqatlarının aparılmasının, marketinqə əsaslanan kommunikasiya sistemin-dən istifadə edilməsinin tikinti firmalarının gündəlik işgüzar fəaliyyətinin real məzənnəsini təşkil etməlidir. Əgər bazar tikinti məhsullarının tələbatın dəyişdiyini nümayiş etdirirsə, onda əsas məsələ marketinq tədqiqatlarının düzgün aparıl-masından asılı olacaqdır.

Fərqanə Qədimova
Bakı Dövlət Universiteti
magistrant
ferqane.qedimova@mail.ru

AZADLIQ KONSEPTİNİN İFADƏ FORMASINDA MİLLİ VƏ ALINMA LEKSİKANIN İŞLƏKLIYI (“GƏNC QƏLƏMLƏR” DƏRGISI ƏSASINDA)

Açar sözlər: “Gənc qələmlər” dərgisi, azadlıq konsepti, hürriyyət, Türk mənşəli sözlər, alınma leksika

Keywords: “Genç Kalemler” magazine, concept of freedom, liberty, words of Turkish origin, words of foreign origin

Türkiyədə “dildə və ədəbiyyatda milli mənləyə dönüş” qayəsini mənimsəyən və buna praktiki şəkildə əməl etməyə çalışan ilk mətbuat orqanlarından biri “Gənc qələmlər” dərgisi olmuşdur. Sənətdə, siyasi proseslərdə, sosial həyatda milliyyətçilik düşüncəsinin yansıması olan bu dərgi 1910-1912-ci illər arasında çap olunmuş, ümumilikdə 33 sayı işıq üzü görmüşdür. “Milli ədəbiyyat” cərəyanına dair ilk nümunələrin dərginin yazarları tərəfindən yazılması bu yayın orqanını Türkiyə ədəbiyyatı tarixində mühüm pilləyə daşıyır. II Məşrutə dövrü ədəbiyyatının formalaşmasına öncüllük edən bu dərgi milli mənləyə qayıdış, türklük düşüncəsi, vətən, fədakarlıq, savaşı, hürriyyət kimi mövzulara toxunur. Bu mövzularda azadlıq konseptinin ifadəsini müxtəlif dil vahidləri ilə görmək mümkündür. Dildə sadələşmə və milliləşmə tərəfdarı olan “Gənc qələmlər” yazdıqları ədəbi nümunələrdə ərəb və fars dilində yazılmış şeirlərin təməl ünsürü olan izafət birləşmələri olmadan, bəzəksiz, təbii, axıcı, sadə türk dilindən

istifadə etmişlər. Xüsusən sadələşmiş dil ünsürlərini Ali Canip, Ömər Seyfəddin və Ziya Gökalpın əsərlərində görmək mümkündür. Jurnalın dilinə azadlıq konseptinin ifadə formasında milli və alınma leksikanın işləkliyi baxımından nəzər saldıqda, ilk saylarda yuxarıda adı çəkilən yazarlar da daxil olmaqla digər yazarların da “osmanlıca”ya məxsus, “yeni lisan”a uyğun olmayan formada, çətin ərəb-fars mənşəli sözlərdən bolca istifadə etdikləri görülməkdədir. Bunun da səbəbi ilk dövrlərdə “Gənc qələmlər”in 1909-cu ildən çap olunan “Hüsn və Şeir” dərgisinin davamı kimi fəaliyyət göstərməsidir. İlk saylarda həm vətən, həm cəmiyyət, həm də fərdin öz azadlığı ilə bağlı istəklərini (düşüncə və hissi) tərənnüm edən şeirlərdə ərəb-fars mənşəli sözlərin bolluğu, daha çətin izafət birləşmələri ilə ifadəsi zamanla istər məqalə və hekayələrdə, istərsə də şeirlərdə öz yerini milli leksikaya təhvil verir. Bunun səbəbi isə vətənin azadlığı, hürriyyəti ilə bağlı ədəbi əsərlərin cəmiyyətin daha aşağı təbəqəsinə də xitab etməyinə şərait yaratmaqdır. Eşqlə bağlı daxili ruhi sarsıntıları ifadə etməyə çalışan şairlər ədəbiyyatda qəlibləşmiş, mübalığəli, metoforik düşüncənin məhsulu kimi nəzərdə tutulan təşbəhlərlə çıxış edərkən özlərini “yeni lisan”ca deyil, “osmanlıca” ifadə etməkdə daha rahat hiss edirlər. Lakin deyilən xüsusiyyətlər daha çox ilk saylarda özünü göstərsə də, sonra şairlər azadlıq konseptini formalaşdıran müxtəlif sadə dil ünsürlərindən istifadə etməyə müvəffəq oldular. Ümumilikdə, bu yayın orqanı “osmanlıca”ya deyil, “yeni lisan”a daha çox maraq duyduğu, onun inkişafına zəmin yaratmaq istədiyi və bu məqsədlə fəaliyyət göstərdiyi üçün ərəb-fars mənşəli sözlərdən qaçmağa, milli leksikaya daha çox yer verməyə çalışmışlar.

Yəhya Ağayev

Azərbaycan Memarlıq və İnşaat Universiteti

magistrant

yehya.agayevv@gmail.com

MARKETİNG ŞƏRTLƏRİNDƏ İŞ FƏALİYYƏTİNİN MALİYYƏ-İQTİSADI TƏHLİLİ

***Açar sözlər:** iş məlumatları, maliyyə-iqtisadi təhlil, marketing, müasir bazar, xarici istifadəçilər, məlumat xidmətləri, şirkətlərin fəaliyyəti, standart metodikalar, empirik məlumatlar*

***Keywords:** business information, financial-economic analysis, marketing, modern market, external users, information services, companies' activities, standard methodologies, empirical data*

İş məlumatları istifadəçiləri. Müasir bazar yalnız məhsulların, istehsal vasitələrinin, işçi qüvvəsinin, pulun, dəyərli kağızların və s. bazarı deyil, həmçinin iş məlumatı kimi xüsusi bir məhsulu da əhatə edir. İş adamının potensial tərəfdaş və müştərisi haqqında faydalı məlumatının olması, ticarət qərarını tez qəbul etməsinə imkan verir və bu qərarın düzgünlüyünə təsir edir, nəticədə isə mənfəətin artmasına səbəb olur. Cari işləmə, maliyyə və investisiya fəaliyyəti prosesində şirkət bir çox iqtisadi subyekt, institusional struktur və fiziki şəxslərlə iş münasibətlərinə girir ki, bu da onun daxili və xarici mühitini təşkil edir. Məlumatın əsas istifadəçi kütləsi xarici istifadəçiləri təşkil edir, yəni işə götürülən subyektlər, şirkətin işi haqqında məlumatı ümumi hesabatlar formasında alırlar və reklam, məlumat bazası, müsabiqə və digər mənbələrdən məlumat əldə edirlər. Ümumi hesabatın həcmi, tərkibi və proqramı tipik

olaraq müvafiq standartların tələbləri ilə tənzimlənir. Bazar iqtisadiyyatında hər bir iştirakçı öz maraqlarına və şəxsi üstünlük və dəyərlərinə görə idarə olunur. Bu, eyni dəyərə dair iş ortaqlarının fikirlərinin müxtəlifliyində, marağın göstəricilərində mühüm rol oynayır və ekonomik konyunktur şərtlərinə bağlıdır.

Məlumat xidmətlərinin professional təminatının zərurəti, bu növ fəaliyyətin nisbətən müstəqil bir sahə kimi inkişaf etməsinə səbəb olur, burada xüsusi məlumat firmaları və bürolar müştərilərinin işlərinə dair məlumat təminatını sifarişlərlə həyata keçirirlər. Belə ki, “Dun and Bradstreet” adlı amerikalı korporasiyanın dünya mətbuatı, reklam bülletenləri və digər mənbələrdən məlumat əldə edən şirkətlərin ən böyük xidmətçilərindən biridir. Bu korporasiyanın hazırladığı iş referatları və təzələnmiş məlumatlar müştərilərin tələblərinə tam uyğunlaşdırılır. Bu hal, iş şirkətlərinin maliyyə və iqtisadi fəaliyyətinin təhlilinin standart metodikasının olmamasının və empirik məlumatların və onların proqnozunun standart universal metodlarının olmamasının səbəbidir. İqtisadi ekspertizada, razılaşdırılmış iqtisadi qərarların arqumentləşdirilməsinin metodları, intellektual “no-hau” ilə müəyyənləşdirilir və instuitision məfhumları ilə sınıdırılır.

Xarici istifadəçilər üçün məlumat axınının əsasını şirkətlərin hesabat məlumatları (maliyyələr) və statistik hesabatları, onlara əlavə olaraq, bir sıra məlumatlar təşkil edir. Müxtəlif şirkətlərin hesabat məlumatları və göstəricilərinin hazırlanması dövrü çap nəşrlərdə və statistik məlumat bülletenlərində dərc edilir.

Mühasibatlıq hesabatı balans hesabatı, maliyyə nəticələri hesabatı, müəssisələrin fondlarının hərəkəti hesabatı və balans maddələrinə və gəlir və zərər hesabının hesabatlarına dair çeşidli əlavə məlumatlarla təmin olunur. Statistik hesabat

işgüzarlıq, məhsul, öz məzmunu, maliyyə hərəkəti və başqa bir sıra maraqlı göstəricilərin hesabatlarını əhatə edir ki, bunlar işin iqtisadiyyatın makro düşüncəsində maraqlı məqamları təmsil edir.

Hesabat məlumatlarından başqa, iş dünyasına bir dəfəlik tədqiqatlar, kotirinq, valyuta məzənnələri, birjaların yekunlarını, reyting dəyərləndirmələrini və s. daxil olmaqla müxtəlif digər məlumatları almaq mümkündür. Bu məlumatlar dövrü əhatə edən və xüsusi ədəbiyyatda (Maliyyə Xəbərləri, Maliyyə Qəzeti, İqtisadiyyat və Həyat, Biznes və Banklar, Birjaların Bülletenləri və s.) dərc edilir. Xarici mənbələrdən dünya məlumatları eyni zamanda gündəlik qəzetlər, "Financial Times", "Wall Street Journal", həftəlik "Forbes", "Barron's", "Fortune", "Commercial and Financial Chronicles", "Moody's Investor Service", "Standard and Poor's Industrial Surveys", "Əsas iqtisadi münasibətlər" (Dun & Bradstreet) kimi bülletenlərdir. Məlumat mənbələrinin bilikləri, iş qəzetlərini oxumaq, iqtisadi müzakirə və proqnozlaşdırma üsullarını bilməklə, sayların analizi vasitəsilə iş adının kompetensiyasını artırır və onun iş qərarlarının effektivliyini yüksəldir.

Analizin əsas istiqamətləri dedikdə şirkətin maliyyə rifahı, onun sənaye potensialı, məhsulların, işlərin və xidmətlərin istehsal etmə imkanı ilə əlaqəlidir. Fiziki kapitalın performansının analizi əsasən istehsal resurs potensialının formalaşmasının və onun faktiki istifadəsinin effektivliyinin öyrənilməsidir. Performans analizi sahəsinə iş gücü potensialının, istehsal texniki-texnoloji bazasının, innovativ fəaliyyətin, işgüzarlıq keyfiyyətinin, resursların iqtisadi istifadəsinin qiymətləndirilməsi daxildir. Performansın ətraflı araşdırılması nəticəsində şirkətin maliyyə gücünün artmasına resurs-məhsul ekvivalenti müəyyən olunur: bazar iqtisadiyyatında işləyən subyektin mənfəəti məhsul istehsalının bütün resurs kompleksinin

istifadəsi ilə qazanılmış nəticə hesab edilə bilər və dərhal hesablanmalıdır. Ədəbiyyatda bu yanaşma texnik-ekonomik aspekti ilə tanımlanır.

Performans analizinə nəticələr əsasən məlumatın daxili istifadəçiləri - menecerlər, planlaşdırıcılar, bəyannaməçilər və s. - üçün nəzərdə tutulur. Ancaq texniko-ekonomik analiz nəticəsində alınan bir sıra qiymətləndirmələr şübhəsiz ki, xarici istifadəçilər üçün maraqlıdır. Məsələn, “qeyri-maddi aktivlərin” (yaxud “güdvil” - şirkətin dəyəri) və digər əsas kapital maddələrinin qiymətləndirilməsi, tikililərin, maşınların və avadanlıqların qiymətləndirilməsi, ancaq bunlar texniki-ekonomik əsasda verilə bilər. Tender əməliyyatları, investisiya proqramları, müsabiqəyə çıxan layihələr və digər iş təklifləri onların fiziki kapital imkanları baxımından əsaslandırılması gözlənilir.

İstehsal potensialının formalaşdırılmasının analizi. Məhsulun müəyyən həcm və keyfiyyətdən ibarət bir kütləsini əldə etmək üçün uyğun resurs məharəti yaradıldıqda mümkündür. İstehsal fəaliyyətinin nəticəsi, onun əldə edilməsi üçün istifadə olunan potensialı təmsil edir. Buna görə də məhsul əldə edilənə qədər planlaşdırılan həcm və keyfiyyətdə məhsul üçün əsas göstəricilər olan işçi, texniki, texnologiya və əsaslı bazaya sahib olmaq lazımdır. Bu kontekstdə istehsal prosesinin və onun nəticəsinin faktorlarının analizi aparılır. Potensial olaraq nəticələrin çıxarılmasının ölçüsü istehsal gücüdür. İstehsal prosesinin şəxsi və material faktorlarının xüsusiyyətləri yalnız həcmi qiymətlər deyil, həm də keyfiyyətindən ibarətdir.

Bu tezisdə iş məlumatlarının maliyyə-iqtisadi təhlilinin əhəmiyyəti vurğulanaraq, şirkətlərin ticarət qərarlarını qəbul etməsində və fəaliyyətlərinin idarə edilməsində bu məlumatların kritik rolu aydın göstərilir. Xüsusilə, xarici istifadəçilərin məlumatın əsas istifadəçiləri olduğu vurğulanır və məlumat

xidmətlərinin və müstəqil məlumat firmalarının bu istifadəçilərlə təmin olunması üçün zərurətə diqqət çəkilir. Son olaraq, şirkətlərin maliyyə və iqtisadi fəaliyyətinin təhlilinin standart metodikasının olmaması, empirik məlumatların universal metodlarının olmamasının səbəbləri vurğulanır və bu, bu sahədə daha çox araşdırmaların və inkişafın əhəmiyyətini təsdiqləyir.

Əli Əhmədov
Bakı, Azərbaycan
ali.v.ahmadov@gmail.com

AZƏRBAYCANIN VERGİ SİSTEMİNİN ƏSAS XÜSUSİYYƏTLƏRİ

***Açar sözlər:** vergi məəcəlləsi, vergi ödənişləri sistemi, dövlət vergiləri, müasir vergi sistemi*

***Keywords:** tax code, tax payment system, state taxes, modern tax system*

1991-ci ildən Azərbaycan Respublikası müstəqillik əldə etdikdən sonra öz müstəqil büdcə və vergi siyasətini həyata keçirməyə başlamışdır. Bu dövr ərzində, məlum olduğu kimi, bir çox qanunlar qəbul edilmiş, vergilərin növləri və dərəcələri, dövlət rüsumları müəyyən edilmişdir. Bazar iqtisadiyyatı münasibətlərinin formalaşması ilə əlaqədar olaraq qanunlarda dəyişikliklər edilmiş və son nəticədə “Vergi Məcəlləsi” qəbul edilmişdir.

Azərbaycan Respublikasının vergi sisteminin təşəkkül prosesini 2 mərhələyə bölmək olar.

1991-ci illəri əhatə edən 1-ci mərhələdə əsasən gəlirlərə və xərclərə qoyulan vergilər haqqında qanunlar qəbul edilmişdir. 1991-ci ilin dekabrında “əlavə dəyər vergisi” və “Aksizlər” haqqında, 1992-ci ilin iyununda “Hüquqi şəxslərin mənfəətindən və gəlirlərin ayrı-ayrı növlərindən vergilər” və “Fiziki şəxslərdən gəlir vergisi” haqqında qanunlar qüvvəyə mindi. 1992-ci ilin ortalarından başlayaraq respublikanın müstəqil vergi xidməti orqanı formalaşmağa başladı.

1993-cü ilin sonu, 2000-ci il də daxil olmaqla, son dövrü əhatə edən 2-ci mərhələdə cəmiyyətdə və iqtisadiyyatda baş

verən keyfiyyət dəyişikliklərindən asılı olaraq əvvəlki mərhələdə qəbul edilmiş qanunların təkmilləşdirilməsi istiqamətində işlər aparılmış, müvafiq vergi qanunlarında dəyişikliklər və düzəlişlər edilmiş, Respublika Prezidenti 1999-cu ilin yanvarında bilavasitə vergi orqanlarına da aidiyyəti olan “Dövlət nəzarəti sisteminin təkmilləşdirilməsi və sahibkarlığın inkişafı sahəsində süni maneələrin aradan qaldırılması haqqında” Fərmanı imzalanmışdı. Bu mərhələnin yekunu kimi 2000-ci ilin iyulunda “Vergi Məcəlləsi”nin qəbul edilməsini göstərmək olar.

Müxtəlif ölkələrin vergi sistemləri müxtəlif iqtisadi, siyasi və sosial amillərin təsiri altında formalaşır. Vergi ödənişləri sisteminin təşkili prinsipləri ümumiyyətlə birmənalı deyildir və hökumətin hansı iqtisadi nəzəriyyəni əsas götürməsindən asılıdır. Vergi ödənişləri sistemi dedikdə, müəyyən məqsədə çatmaq üçün elmi prinsiplər əsasında nizama salınmış vergilər toplusu nəzərdə tutulur. İqtisadi siyasət hazırlanarkən qarşıya müxtəlif maliyyə, iqtisadi və siyasi məqsədlər qoyulur. Ona görə də vergi sisteminin xarakteri qarşıya qoyulan məqsəddən asılıdır.

Vergi ölkənin dövlət suverenliyinin əsas təzahür formalarından biridir. Vergilər dövlət tərəfindən birtərəfli qaydada, yəni ayrı-ayrılıqda götürülmüş hər bir vergi ödəyicisi ilə razılaşdırılmadan müəyyən edilir.

Azərbaycan Respublikasında dövlət vergiləri, muxtar respublika vergiləri, yerli vergilər (bələdiyyə vergiləri) müəyyən edilir və ödənilir.

Dövlət vergilərinə aşağıdakılar daxildir:

- fiziki şəxslərin gəlir vergisi;
- hüquqi şəxslərin gəlir vergisi (bələdiyyə mülkiyyətində olan müəssisə və təşkilatlardan başqa) ;
- əlavə dəyər vergisi;

- aksizlər;
- hüquqi və fiziki (Vergi məcəlləsinin 198.1-ci maddəsində nəzərdə tutulan hal istisna olmaqla) şəxslərin əmlak vergisi;
- hüquqi və fiziki (Vergi məcəlləsinin 206.1-ci maddəsində nəzərdə tutulmuş halda) şəxslərin torpaq vergisi;
- yol vergisi;
- mədən vergisi
- sadələşdirilmiş vergi.

Hazırkı dövrdə Azərbaycan Respublikasının vergi sistemi ölkənin təsərrüfat mexanizminin fəaliyyətini təmin edir, dövlətin təxirəsalınmaz ehtiyaclarını maliyyələşdirməyə imkan verir, büdcə kəsirinin artımının qarşısını alır, ümumiyyətlə bazar iqtisadiyyatının düzgün formalaşmasında mühüm rol oynayır.

Azərbaycan Respublikasının vergi siyasətinin formalaşdırılması və nəzarət olunması İqtisadiyyat Nazirliyi yanında Dövlət Vergi xidmətindən və bilavasitə ona tabe olan ərazi vergi orqanlarından ibarət olan vahid mərkəzləşdirilmiş sistem tərəfindən aparılır. Vergi Xidməti və ona tabe olan bütün vergi orqanları hüquqi şəxslərdir, onların hər birinin müstəqil xərclər smetası, bankda cari hesabı, xəbərdarlıq orqanında xəzinə hesabı, Azərbaycan Respublikasının dövlət gerbi təsvir möhürü, müvafiq möhür və ştampları, VÖEN-ni vardır.

Azərbaycan Respublikasının müasir vergi sistemində aşağıdakı xarakterik əlamətlər xasdır:

-Azərbaycan Respublikasının vergi orqanlarının fəaliyyəti Azərbaycan Respublikasının Konstitusiyası, Vergi Məcəlləsi və onlara uyğun olaraq qəbul edilmiş qanunvericilik aktları ilə tənzimlənir.

-vergi ödənişlərinə vergi orqanları tərəfindən vahid nəzarət həyata keçirilir;

-vergi ödəyicilərinin ayrı-ayrı kateqoriyaları arasında vergi yükünün ədalətlə bölüşdürülməsini təmin edir;

-xarici ölkələrin təcrübəsinin nəzərə alınmasına və beynəlxalq inteqrasiya prosesinə qoşulmağa imkan verir;

-Azərbaycan Respublikasının vergi sistemi digər ölkələrin vergi təcrübəsində işlənilib hazırlanmış prinsiplər nəzərə alınmaqla vergitutmanın klassik prinsipləri əsasında formalaşmışdır.

Milli iqtisadi inkişaf strategiyasında mühüm rol oynayan vergi xidməti orqanlarında son illər vergi sisteminin təkmilləşdirilməsi, vergitutma bazasının genişləndirilməsi, vergi xidmətinin müasir Avropa standartlarına uyğunlaşdırılması sahəsində əhəmiyyətli işlər görülmüş, vergi qanunvericiliyi və vergi inzibatçılığının müasir tələblər baxımından qurulmasında bir sıra müvəffəqiyyətlər əldə edilmişdir.

İsfəndiyar Nəcəfov
Azərbaycan Texniki Universiteti
magistrant
isfendiyaarnejcefov55555@gmail.com

İNVESTİSİYA LAYİHƏLƏRİNİN VAHİD RİSKİNİN QIYMƏTLƏNDİRİLMƏSİ

***Açar sözlər:** investisiya, mənfəət, həssaslığın təhlili, qərarlar ağacı*

***Keywords:** investment, profit, analysis of sensitivity, decision tree*

Layihənin vahid riskinin təhlilinə layihənin pul axınlarına xas olan qeyri-müəyyənliklərin araşdırılmasından başlanılır. Belə təhlilin aparılması üçün sadəcə rəyin bildirilməsindən kompüter modellərinin cəlb edilməsi ilə mürəkkəb iqtisadi və statistik tədqiqatlara qədər bir sıra yollar vardır. Ayrı-ayrı pul axınlarının bölgüsünün xarakteri və onların qarşılıqlı korelyasiyası, layihənin xalis müasir dəyərinin bölgüsünün xarakterini və beləliklə, onun vahid riskini müəyyən edir.

Layihənin pul axınlarını müəyyən edən bir çox dəyişənlər yəqin ki, naməlumdur və ehtimalların bölgüsü qanuna tabe-dirlər. Həssaslığın təhlili bütün qalan şərtlərin sabit qaldığı halda, bir giriş dəyişənin dəyişməsinə cavab olaraq NPV-nin nə qədər dəyişməsinə dəqiq göstərən metoddur.

Metodun əsas üstünlükləri aşağıdakılardır:

- Obyektivlik;
- Nəzəri cəhətdən şəffaflıq;
- Hesablamaların sadəliyi;
- Nəticələrin iqtisadi-riyazi təbiliyi və onların şərtinin aşkarlığı.

Hər bir investisiya layihəsinə başlamadan öncə, bir çox mərhələdən keçmək lazım gəlir. Bu mərhələlər maddi işləri ehtiva edəcəyi kimi, çox vacib məsələlərdən biri də bu layihələrin yerinə yetirilməsi cəhətdən mümkünlüyü və gəlirliyinin hesablanmasıdır.

İnvestisiyalar-xərclər Pul müəssisəsinin əsas fondlarının təkrar istehsalına yönəldilir. Torpağa, tikililərə, istehsalat obyektlərinə investisiya qoyuluşu (pul yatırılması) müəssisənin istehsal fəaliyyətini davam etdirməyə və genişləndirməyə, gələcəkdə gəlir və mənfəət əldə etməyə yönəldilir.

İnvestisiya ehtiyacı bir neçə səbəbə görə yaranır. Bunlardan başlıcası istehsalın mövcud maddi-texniki bazasının yenilənməsi və ya dəyişdirilməsi, onun təkmilləşdirilməsi və ya istehsal avadanlıqlarının köhnəlməsi ilə əlaqədar modernləşdirilməsi, istehsal həcmının artması hesabınma əsaslı şəkildə yeni istehsal güclərinin artırılması və istismara verilməsi zərurətidir.

İnvestisiya maliyyələşdirilməsinin ən ucuz mənbəyi müəssisənin yenidən investisiya edilmiş mənfəətidir. Onun məhsuldar tətbiqi borc vəsaitləri üzrə faizlərin ödənilməsi ilə bağlı əlavə xərclərdən və ya emissiya ilə bağlı xərclərdən yayınır. Mənfəətin yenidən investisiya edilməsi müəssisənin fəaliyyətinə mövcud nəzarət sistemini qoruyur, çünki müəssisənin səhmdarlarının sayı dəyişmişdir.

İnvestisiya fəaliyyəti ilk növbədə qeyri-müəyyənlik şəraitində həyata keçirilir. Mövcud istehsal güclərinin dəyişdirilməsindən danışırıqsa, o zaman investisiya qərarı olduqca sadə şəkildə qəbul edilə bilər, çünki şirkət rəhbərliyi yeni əsas fondlara nə qədər və hansı xüsusiyyətlərə malik olduğunu aydın başa düşür.

İnvestisiya qərarları qəbul etmək hər hansı digər sahibkarlıq qərarlarının qəbul edilməsi ilə eyni sənətdir. Burada sahibkarın

intuisiyası, təcrübəsi, ixtisaslı mütəxəssislərin biliyi önəmlidir. Müəyyən yardım tanınmış dünya və yerli təcrübədə qiymətləndirmə üsulları ilə təmin edilə bilər.

Bazar şəraitində müəssisə üçün əsas tələblərdən biri onun əlavə dəyər yaratmaq qabiliyyətidir ki, bura əmək haqqı, işçilər, kredit faizləri, mənfəət, səhmdarlar qarşısında minimum öhdəliklər daxildir. Müəssisə belə bir qabiliyyətə malik deyilsə, rəqabət qabiliyyətini itirərək bazardan sıxışdırılır.

Layihənin vahid riskinin qiymətləndirilməsinin aşağıdakı dörd metodunu nəzərdən keçirə bilərik.

1. Həssaslığın təhlili
2. Ssenarilərin təhlili
3. İmitasiya modelləşdirmə
4. “Qərarlar ağacı”nın təhlili

Həssaslığın təhlili bütün qalan şərtlərin sabit qaldığı halda, bir giriş dəyişməsinə cavab olaraq NPV-nin nə qədər dəyişməsinə dəqiq göstərən metoddur. Həssaslığın təhlilinin birinci mərhələsində, adətən giriş parametrlərinin dəyişməsi zamanı onların seçilmiş nəticə göstəricilərindən asılılığını əks etdirən diaqramlar (3-5 nöqtə üzrə) qurulur. Alınan diaqramları öz aralarında tutuşduraraq layihənin qiymətinə daha böyük təsir göstərən başlıca parametrləri müəyyən etmək olar.

İnvestisiya layihələrinin riski bu metodla hesablanarkən aşağıdakı ölçmələr həyata keçirilir:

-enin xalis müasir dəyərinin (NPV) başlıca dəyişənlərin dəyişməsinə həssaslığı;

-bu dəyişənlərin ehtimal kəmiyyətlərinin diapozonu (onların ehtimallarının bölgüsündə öz əksini tapır).

Ssenarilərin təhlili riskin təhlilinin NPV-nin başlıca dəyişənlərin, eləcə onların ehtimal kəmiyyətləri diapozonunun dəyişməsinə nəzərə alan metoddur.

Mümkün ssenarilər ekspert yolu ilə işlənir. Hər bir ssenari üzrə onun effektivliyini qiymətləndirmək üçün pul axınları proqnozlaşdırılır, müvafiq meyarlar və maliyyə əmsalları hesablanır. Bir qayda olaraq, hər üç ssenarinin nəticələri müsbət olduqda layihə qəbul edilir və onlar mənfi olduqda isə layihədən imtina olunur.

Riskin qiymətləndirilməsi 3 mərhələdə baş verir:

1. Problemin həlli üçün mümkün variantların tapılması;
2. Problemin həlli nəticəsində yarana biləcək riskin həm kəmiyyət, həm də keyfiyyət baxımından inteqral qiymətləndirilməsi.

İmitasiya modelinin işlənilməsi baha başa gəlir və çox vaxt tələb edir. Stoxastik imitasion modelin işlənilməsi baha başa gəlir və çox vaxt tələb edir. Stoxastik imitasion modelin hər bir giriş parametrlərinin müəyyən dəsti üçün modelin yalnız həqiqi xarakteristikalarının qiymətlərini almağa imkan verir. Daha doğrusu, giriş parametrlərinin hər bir öyrənilən dəsti üçün modelin bir neçə qeyri-asılı proqnozları lazım gəlir. Ona görə də, əgər sistemə uyğun olan analitik model asan işlənilə bilərsə, ondan istifadə etmək daha yaxşıdır.

“Qərarlar ağacı”nın qurulması modeli hər şeydən əvvəl, riskin təhlili üçün istifadə istifadə olunur. Bu metod mümkün ssenarilərin müəyyən sayının reallaşdırılması ehtimalının, hər bir ssenari üçün riskin kəmiyyət və keyfiyyət parametrlərinin müəyyən edilməsindən ibarətdir. “Qərarlar ağacı” metodu ilə tədqiqatın aparılması üçün yalnız statistikada deyil, həm də dinamikada informasiyanın maksimum mümkün həcmində malik olmaq lazımdır.

“Qərarlar ağacı” qərarların qəbulu prosesinin qrafik modelidir. Ağacın zirvəsi seçim zəruriliyi yaradan əsas vəziyyətləri, ağacın budaqları isə zirvə ilə müəyyən edilən vəziyyətdə yeri ola bilən müxtəlif hadisələri ifadə edir. Ağacın

hər budağına (məsələn: ödənişin kəmiyyəti və onun həyata keçirilməsi ehtimalı) say xarakteristikaları verir.

İnvestisiya layihələrinin mahiyyəti-iqtisadi cəhətdən qiymətləndirilməsi real aktivlərə qoyuluşlarda mümkün variantlardan birinin seçilməsi və əsaslandırılması zamanı əsas yerlərdən birini tutur. Layihələrin əlverişli səciyyələndirilməsinə baxmayaraq aşağıdakıların təmin edilməyəcəyi təqdirdə onun tətbiq edilməsi mümkün deyil:

-mal və xidmətlərin satışından daxil olan gəlirlə qoyulan vəsaitin əvəzinin ödənilməsi;

-firmanın qoyduğu investisiyanın arzu ediləcək səviyyədə rentabelliyini təmin edəcək gəlirinin olması;

-investisiya xərclərinin firmaya məqbul olan müddətdə geri qayıtması.

Firəngiz Bayramova
Azərbaycan Dövlət Pedaqoji Universiteti
magistrant
firengizbayramova@mail.ru

NARKOMANİYANIN CƏMİYYƏT ÜZƏRİNDƏ SOSIAL-PSIXOLOJİ TƏSİRLƏRİ

***Açar sözlər:** asılılıq, sosial problemlər, psixoloji problemlər, sağlamlıq problemləri, müalicə*

***Keywords:** addiction, social problems, psychological problems, health problems, treatment*

Son illərdə sürətlə artan narkotik istifadəsi müxtəlif sosial təbəqələrdə müxtəlif formalarda mövcud olan, insanların irqindən və etnik mənsubiyyətindən asılı olmayaraq üzləşməli olduğu ictimai sağlamlıq probleminə çevrilmişdir. Maddə istifadəsi həddindən artıq iqtisadi xərclər, ölüm hallarının artması, ailə tarazlığının pozulması və sağlam fərdlərin formalaşması kimi əsas məsələlərdə ciddi sarsıdıcı təsirlərə səbəb olur. İnsanlar arasında problemin ən çox görüldüyü dövr yeniyetməlik dövrü hesab edilir. Bu çərçivədə maddə asılılığının səbəbləri və risk faktorları araşdırıldığında psixoloji faktorlar, sosial və ətraf mühit faktorları ön plana çıxır.

Həmçinin sırf həzz almaq və ya özünə zərər vermək istəyi ilə izah edilə bilməyən maddə asılılığı insanların boşluq, depressiya, özünə inamsızlıq, cansızlıq və s. kimi səbəblərlə müraciət etdikləri zərərli yollardan biridir. Bununla yanaşı, problemlərdən qaçmaq, narahatlıq doğuran hadisələri yüngülləşdirməyə çalışarkən müəyyən maddələrə aludəçilik yarana bilər. Xüsusilə, sosial əlaqələr qurmaqda çətinlik çəkən, özünə qapanan və ailəsi tərəfindən sevildiyini hiss etməyən şəxslər

ailə daxilində ünsiyyət və ailə dəstəyinin olmaması, yüksək konflikt mühiti, valideynlərin spirtli içki qəbul etməsi və s. maddə asılılığın yaranmasına zəmin yarada bilər.

Dərman vasitələrinin ən qabarıq zərərli təsiri mərkəzi sinir sistemində differensial sinir hərəkətləri nəticəsində baş verən, fərdin fiziki və psixoloji sağlamlığını tədricən pisləşdirən, onun fərdi və sosial həyatına mənfi təsir göstərən dağıdıcı təsirdir. Psixoloji amillər fərdin daxili dünyasına təsir edən və maddə istifadəsinə səbəb ola bilən stress, narahatlıq pozğunluğu və depressiya kimi emosional vəziyyətlərdir. Bir şəxs hər hansı bir emosional çətinliklə qarşılaşdıqda, bu vəziyyətin öhdəsindən gəlmək üçün maddə istifadəsinə müraciət edə bilər. Özünə inamsızlıq və dəyər verməmək kimi amillər də asılılıq riskini artırır. Asılılıq psixoloji pozğunluqlara, psixoloji pozuntular isə asılılıq problemlərinin şiddətinin artmasına səbəb ola bilər (1). Narkomaniya, cəmiyyət üzərində geniş təsirləri olan kompleks bir məsələdir. Bir neçə əsas sahədə bu təsirlərə baxa bilərik: sağlamlıq problemləri- narkotik maddələrin istifadəsi sağlamlıq üzərində ciddi problemlər yaradır. İmmun sistemi zəifləyir, beyin funksiyaları pozulur, qan dolaşımı problemləri, qida problemləri və digər bir çox sağlamlıq problemləri yaranır. Narkomaniyanın həmçinin sosial təsirləri vardır. Narkomaniya şəxsin işini itirməsinə, işsizliyin artmasına səbəb olur. Narkomaniya ailə münasibətlərini də zədələyə bilər. Narkoman bir insan ailə üzvlərinə və digər insanlara qarşı maddi və mənəvi zərər verə bilər, ətraflarındakı insanlara güvənin sarsılmasına səbəb ola bilər və əhali arasında stress yaradır. Narkotiklərin istifadəsi cinayətlərin və hər cür təhlükəli davranışların artmasına səbəb ola bilər. Narkomaniyanın yayılması cəmiyyətin ümumi sağlamlığı və təhlükəsizliyini təhdid edir. Bu, tibbi və hüquqi resursların tələblərini artırır və narkotiklərlə mübarizə

proqramlarının inkişafını tələb edir. Asılılığın müalicəsi uzun bir prosesdir, çünki asılılığın özü uzun bir prosesdir. Bu səbəblərə görə maddə asılılığı beyin xəstəliyi hesab edilməli və müalicəsi üçün tibbi yardım alınmalıdır. Həll yolu kimi ilk addım şəxsin problemini tanıması və yardım almağa hazır olmasıdır (2). Daha sonra tibbi müalicə narkotik maddələrin fiziki və psixoloji mərhələsini qarşılamaq üçün mərkəzi bir element hesab edilməlidir. Psixoloji dəstək də vacibdir. Şəxslər müəyyən davranış modelləri və düşüncə vərdişləri üzərində işləyərək, narkotiklərə olan tələbatlarını azalda bilərlər. Əlavə olaraq, sosial dəstək də əhəmiyyətli bir rol oynayır. Şəxsin mədəni fəaliyyətlərə və ya narkomaniyadan sonra məşğul olacağı yeni sahələrə daxil olması ona yardım edir. Bu, onun özünə inanmağını, güvənməsini və müvəffəqiyyətə nail olmasını artırır. Ümumiyyətlə, narkomaniya ilə mübarizə kompleks və uzunmüddətli bir prosesdir və fərqli şəxslər üçün fərqli yollardan istifadə edilir. Ancaq tibbi, psixoloji və sosial dəstəyə əsaslanan birləşmiş bir tədqiqat taktikası ən effektiv yoldur (3).

Ədəbiyyat

1. https://bahcelievler.meb.gov.tr/meb_iys_dosyalar/2021_02/01112447_007-BASEGMEZ.pdf
2. <https://valleyspringrecovery.com/addiction/drug/effects/>
3. <https://www.verywellmind.com/what-is-substance-dependence-symptoms-causes-treatment-6281698>

Əli Əhmədov
Bakı, Azərbaycan
ali.v.ahmadov@gmail.com

VERGİLƏRİN ƏSAS FUNKSİYALARI VƏ ONLARIN MAHIYYƏTİ

***Açar sözlər:** vergi, fiskal funksiya, bölüşdürücü funksiya, tənzimləyici funksiya, inteqrasiyaedici funksiya, nəzarətedici funksiya*

***Keywords:** tax, fiscal function, distributive function, regulatory function, integrative function, supervisory function*

Vergi siyasətinin əsas subyekti dövlətdir. Dövlətin vergi siyasətinin əsas vəzifələri aşağıdakılardır:

- sahə və ərazi nöqtəyi-nəzərdən ölkə iqtisadiyyatının tənzimlənməsi üçün şəraitin yaradılması;
- dövlətin maliyyə ehtiyatları ilə təmin edilməsi;
- bazar münasibətləri şəraitində əhalinin gəlir səviyyələri arasında yaranmış qeyri-bərabərliyin hamarlanması.

Vergilərin aşağıdakı beş əsas funksiyası vardır:

- 1.Fiskal funksiya
- 2.Bölüşdürücü funksiya
- 3.Tənzimləyici funksiya
- 4.İnteqrasiyaedici funksiya
- 5.Nəzarətedici funksiya.

İqtisadiyyat və siyasət elmində fiskal siyasət (funksiya) dövlət gəlirlərinin və xərclərinin köməyi ilə iqtisadiyyata təsir etmək üçün istifadə olunur. Keyns iqtisadi məktəbinə görə, dövlət vergilərin səviyyəsini (dərəcəsini) və xərclərini dəyişdikdə bu məcmu tələbə və iqtisadi aktivliyə təsir göstərir.

Fiskal siyasət biznes tsikllərində dəyişikliklər baş verdikdə iqtisadiyyatı sabitləşdirmək üçün tətbiq edilir.

Vergilərin bölüşdürücü funksiyasının mahiyyəti ictimai gəlirin əhalinin ayrı-ayrı kateqoriyaları arasında yenidən bölüşdürülməsindən ibarətdir. Başqa sözlə, əhalinin güclü təbəqəsinin vergi yükünün ağırlaşdırılması hesabına vəsaitlər bu kateqoriyadan əhalinin daha zəif kateqoriyalarına ötürülür. Bölüşdürücü funksiyaya misal olaraq aksizləri, mütərəqqi vergitutmanı göstərmək olar.

Tənzimləyici funksiya vergi mexanizmləri vasitəsi ilə dövlətin qarşıya qoyduğu müəyyən məqsədlərə nail olmasına xidmət edir. Bu funksiya vasitəsilə vergilər, təkrar istehsal prosesinə onun sürətini stimullaşdırmaq və ya ləngitməklə əhəmiyyətli təsir göstərir, kapital xidmətini gücləndirir və ya zəiflədir, ödəniş qabiliyyətli tələbi artırır və ya azaldır.

XX əsrin sonlarında vergilər bazar iqtisadiyyatının tənzimlənməsi mexanizmlərində keyfiyyətə yeni bir funksiyanı yerinə yetirməyə başladılar. Bu öz əksini xarici iqtisadi münasibətlərin tənzimlənməsində vergilərin inteqrasiyaedici funksiyasını yerinə yetirməsində tapmış oldu. Onun meydana çıxmasını şərtləndirən əsas amil dünya təsərrüfat sisteminin inkişafının xarakterik xüsusiyyəti ilə, yəni milli iqtisadiyyatların qarşılıqlı asılılıq proseslərinin güclənməsi və təsərrüfat həyatının hərtərəfli beynəlmilləşməsi ilə bağlıdır.

Dövlətin təsərrüfat həyatının qarşılıqlı asılılığının güclənməsi və beynəlmilləşməsi prosesinin ən parlaq təzahürü Avropa İttifaqı çərçivəsində iqtisadi inteqrasiyadır. Avropa İttifaqı üzvü olan ölkələrin milli vergi sistemlərinin vahid şəkə salınması və bir-birinə uyğunlaşdırılması siyasəti Avropa İttifaqı çərçivəsində inteqrasiya proseslərinin təmin edilməsinin güclü aləti oldu.

Dövlət vergilər vasitəsilə müəssisələrin və vətəndaşların maliyyə-təsərrüfat fəaliyyətinə nəzarəti həyata keçirir. Bu nəzarət vasitəsilə dövlət büdcəsinə və vergi sisteminə bu və ya digər düzəlişlərin edilməsi zərurəti müəyyənləşdirilir.

Dövlətin vergi siyasətinin məqsədi və vəzifələri konkret iqtisadi şəraitdən asılıdır. Məqsəd və vəzifələri müəyyən edildikdən sonra dövlət onların həyata keçirilməsi üsullarını işləyib hazırlayır. Vergi siyasətinin əsas məqsədi vergilərin mahiyyəti və funksiyalarından irəli gəlir, eyni zamanda məcmu ictimai məhsulun bir hissəsinin dövlət tərəfindən alınmasından və bu vəsaitlərin büdcə vasitəsi ilə yenidən bölüşdürülməsindən ibarətdir. Hər bir maliyyə ili üçün büdcə qəbul edilərkən vergi siyasətinin əsası qoyulmuş olur. Onun həyata keçirilməsi isə uyğun qanunvericilik və normativ aktların qəbul edilməsi yolu ilə aparılır.

Vergi probleminə məzmun və forma cəhətləri nəzərdiqqəti cəlb edir. O cümlədən, verginin məzmununa və mahiyyətinə müdaxilə edəndə görürük ki, vergi ödəyənlərin hamısı tərəfindən, gəlirlərindən asılı olmadan, məcburi surətdə vergi ödəmə aktının baş verməsinin vacibliyi faktı real həqiqətdir. Vergilər üçün ən vacib, birinci, əsas funksiya büdcə gəlirlərini təmin etmək funksiyasını yerinə yetirməkdir. Ən ağır, çətin, lakin daha çox əhəmiyyət kəsb edən vəzifə budur, çünki burada söhbət büdcə gəlirlərinin 90-95%-ni təmin etməkdən gedir.

Ölkədə alınan vergi, rüsum və tədiyələrin, həmçinin onların forma və metodlarının toplusu isə vergi sistemini əmələ gətirir.

Vergilər aşağıdakı vəzifələri yerinə yetirir:

1. Dövlət xərclərinin maliyyələşdirilməsi- fiskal vəzifə;
2. Ayrı-ayrı sosial qrupların gəlirləri arasındakı nisbətin dəyişdirilməsi yolu ilə sosial tarazlığın təmin olunması-sosial vəzifə;

3. İqtisadiyyatın dövlət tərəfindən tənzimlənməsi – tənzimləmə vəzifəsi;

4. Vergi ödəyicilərinin maraqlandırılması-stimullaşdırma vəzifəsi.

Vergilərin tənzimləmə vəzifəsi özünün vergitutma sisteminin müəyyən edilməsi və dəyişdirilməsində, vergi dərəcələrinin dəyişdirilməsi və fərqləndirilməsində, dövlətin iqtisadi proqramına uyğun olaraq mənfəətin və kapitalın bir hissəsinin vergidən azad edilməsi üçün güzəştlərin nəzərdə tutulmasında göstərir.

Müasir dövrdə vergi sistemi daha çevik tənzimlənilir. Belə ki, dövlət tənzimləmə orqanları vergi qanunvericiliyini və strukturunu saxlamaqla, vergi dərəcələrini seçmə yolu ilə, müvəqqəti olaraq aşağı salır, dövlətin iqtisadi siyasətini həyata keçirən eyni zamanda innovativ həllər gətirən startap və müəssisələr üçün vergiləri hətta ləğv edirlər.

Azər Kərimov
Azərbaycan Dövlət İqtisad Universiteti
magistrant
azerkerimov010@gmail.com

AZƏRBAYCANDA XARİCİ TİCARƏT DÖVRIYYƏSİ VƏ ONUN ELEKTRON TİCARƏTDƏ YERİ VƏ ƏHƏMİYYƏTİ

***Açar sözlər:** elektron ticarət, xarici ticarət, Azərbaycanın inkişafı, ticarət dövriyyəsi*

***Keywords:** electronic trade, foreign trade, development of Azerbaijan, trade turnover*

Azərbaycanın xarici ticarətində elektron ticarətin yeri və önəmi aşağıdakı faktorlara əsaslanır:

Geniş bazar potensialı: Elektron ticarət, Azərbaycan şirkətlərinə dünya miqyasında geniş bir bazar potensialı təklif edir. Elektron ticarət platformaları vasitəsilə Azərbaycan məhsulları dünya çapında müştərilərə çatmaq imkanı yaradır.

İdarəetmə və loqistika sürətlənməsi: Elektron ticarət, sifarişlərin və satışların idarə olunması və loqistik proseslərinin sürətləndirilməsi üçün effektiv və avtomatlaşdırılmış yollar təklif edir. Bu, şirkətlərin sifarişlərin hazırlanması, çatdırılması və müştərilərlə əlaqənin gərginliyini azaldır.

İnformasiya və kommunikasiya texnologiyalarının inkişafı: Azərbaycanın informasiya və kommunikasiya texnologiyaları sahəsindəki inkişafı, elektron ticarətin gələcəkdə daha da önəmini artırır. İnformasiya texnologiyalarının tətbiqi ilə sifarişlərin qəbulu, ödənişlərin həyata keçirilməsi və sifarişlərin izlənməsi daha sürətli, təhlükəsiz və effektiv olur.

Xarici ticarət təşkilatları və platformalar: Bir çox xarici ticarət təşkilatları və platformalar, Azərbaycan şirkətlərinin elektron ticarətə daxil olmaq və xarici müştərilərlə əməkdaşlıq etmək imkanını təmin edir. Bu platformalar, şirkətlərə yayılmaq və yeni bazarlara çıxmaq imkanı verir.

Ödəniş variantları və valyutaların qəbulu: Elektron ticarət platformaları müxtəlif ödəniş variantları və fərqli valyutaların qəbulunu təklif edir. Bu, Azərbaycan şirkətlərinin xarici müştərilərlə daha asanlıqla ödəniş əməkdaşlığı etməsinə imkan verir.

Azərbaycanda elektron ticarət bazarının daha müasir və təkmilləşmiş halını gözdən keçirtmək üçün bu sahədə olan əsas subyektlərin iş prinsipinə nəzər yetirmək lazımdır. Hal hazırda olan bazara baxdıqda bu subyektləri internet mağazaları və internet üzərindən vasitəçilik xidmətləri göstərənlər olaraq iki hissəyə ayırmaq olar. İnternet mağazalar vasitəçilik xidmətləri göstərənlərə nisbətən daha geniş fəaliyyət çərçivəsinə malik olur, müştəri tələblərini asanlıqla ödəyə bilirlər. Azərbaycanda müxtəlif elektron ticarət platformaları və onlayn mağazalar fəaliyyət göstərir, bu isə müştərilərin rahatlığı və seçdikləri mallara daha sürətli çatmaq imkanı yaradır. Bu cür platformaların çoxluğu əhali üçün çox faydalıdır. Bu fayda bir neçə istiqamət üzrə ola bilər. Lakin istifadəçilər üçün ən əlverişlisi bu cür platformaların rəqabət aparmasıdır. Çünki rəqabət aparan bu cür platformalar daha çox müştəri cəlb etmək niyyətində olurlar. Hər bir şirkət daha ucuz xidmət göstərərək daha keyfiyyətli iş üzə çıxarmaq istəyir. Bir istifadəçi olaraq öz müşahidəm əsasında deyə bilərəm ki, bu cür şirkətlər məhsulun daha tez ünvana çatdırılması, çatdırılma haqqının daha ucuz olması və filiallarının mümkün qədər çox ərazidə olması istiqamətində çalışırlar.

Bir çox sahəsinin inteqrasiyası və inkişafı nəticəsində dəyişən iqtisadiyyat yenilikləri qəbul etməkdə və ona uyğunlaşmaqdadır. Yeniliklər danılmaz faktır ki, həyatımıza internet vasitəsi ilə daxil olmuşdur. İlk əvvəllər daha sadə formaların gördüyümüz internet yeniliklərinin artıq günbəgün dəyişdiyini və təklif etdiklərinin əsiri olduğumuzu deyə bilərik. Həyatımıza daxil olan sosial media vasitələri yaşantımızı dəyişməkdə satınalma davranışlarımıza ciddi təsir etməkdədir. Artıq sosial şəbəkələr hamımızın tez-tez işlətdiyi virtual dünya anlayışını gerçəkləşdirib.

Sosial şəbəkələri internetin geniş imkanlarından faydalanaraq qanunları, əhalisi, reklam bazarına və nəhayət iqtisadiyyata, geniş bazar imkanlarına malik virtual bir dövlət çevrilməkdədir. Sosial media vasitələrinin onlayn alış-veriş mərkəzinə çevrilməsi dünyanın aparıcı alış-veriş saytlarını – Amazon, Ebay və s. ciddi şəkildə qorxutmaqdadır. Çünki sosial medianın qurduğu bu sistem yeni nəsil onlayn alış-verişin mərkəzidir. Yeni nəsil onlayn ticarət “sosial ticarət”dir. Sosial media vasitələrində demoqrafik informasiyaların olması şirkətlərin məhsulları kütləyə ağıllı yönləndirməsini, bu yolla ticarəti çox əlverişli hala gətirməsini təmin edir. Məsələn, sosial media vasitələri ilə gəncləri maraqlandıran məhsul və xidmətlərin ona uyğun segmentə yəni yaşlı yox, gənc sosial media istifadəçilərinə yönləndirilməsi daha rahatdır. Bu istiqamətdə müəyyən lazımı tədbirlər görülsə və düzgün qurulmuş bir sistem tətbiq olunmağa və yayılmağa başlasa o andan, yenicə özlərini doğrultmağa çalışan online alış-veriş saytları dərhal sıradan çıxacaq. Bu halda hər kəs onlayn alış-verişdə facebook, instaqram və s. sosial media növlərinə üstünlük verəcək. Bu faktı ölkəmizə aid etmək daha real olardı. Ölkəmizdə ticarətlə məşğul olan şirkətlər bunu diqqətdə saxlamaları yaxşı olar.

Xəyyam Zayidov
Azərbaycan Dövlət Pedaqoji Universiteti
magistrant
xeyyamzayidov@gmail.com

DÖVLƏT SOSIAL MÜDAFİƏ SİSTEMİ VƏ ONUN KOMPONENTLƏRİ

***Açar sözlər:** sosial müdafiə, Qlobal sosial müdafiə, sosial siyasət, yoxsulluq, Qlobal sosial siyasət*

***Keywords:** social protection, Global social protection, social policy, poverty, Global social policy*

Sosial müdafiə iqtisadi, sosial, mədəni və siyasi münasibətlərin qloballaşmasının artması ilə ortaya çıxan və mövcud qloballaşma prosesində ciddi çatışmazlıqlara səbəb olan bir anlayışdır. Bu tədbirlər insanları yoxsulluqdan, iqtisadi itkilərdən və ya xəstəlik, əlillik qocalıq nəticəsində gəlir çatışmazlığından qorumaq üçün təhlükəsizlik şəbəkəsi təmin etmək məqsədi daşıyır. Dünya əhalisinin yalnız dördü birinin sosial müdafiəyə çıxışı olduğu üçün onun yayılması ilə bağlı beynəlxalq müzakirələr intensivləşib. Müzakirələr qlobal səviyyədə sosial müdafiənin ən yaxşı şəkildə necə qurulacağına, onun yoxsul qruplara yönəlib-yönəlməməsinə, ondan kimin faydalanacağına və maliyyələşdirəcəyinə diqqət yetirir (Barrientos, 2011: 243).

Əksər sosial müdafiə sistemləri, İkinci Dünya Müharibəsindən sonra inkişaf etmiş iqtisadiyyatlarda yaradılmış və yayılmışdır. Sosial müdafiə sistemləri vətəndaşlara layiqli həyat sürmək üçün onları zəiflikdən qorumaqla onların rifahını və təhlükəsizliyini yaxşılaşdırmağa imkan verir.

Sosial müdafiə hökumətlərin yoxsulluğa ən birbaşa reaksiyalarından biridir. Bu proqramlar düzgün tərtib edildikdə və hədəfləndikdə yoxsul ev təsərrüfatlarının gəlir və istehlak boşluqlarını aradan qaldırmağa kömək edir. Ölkələr universal sosial müdafiəni maliyyələşdirmək üçün bir çox variantdan istifadə etmişlər. Bu seçimlərdən bəziləri;

- Dövlət xərclərinin yenidən bölüşdürülməsi,
- Vergi daxilolmalarının, o cümlədən təbii ehtiyatların vergiyə cəlb edilməsindən əldə edilən gəlirlərin artırılması;
- Borcun azaldılması və ya borc xidmətinin istifadəsi,
- Sosial təminatın əhatə dairəsinin və töhfələrinin genişləndirilməsi (Bonilla-Garcia, 2003).

Minilliyin İnkişaf Məqsədləri beynəlxalq diqqət mərkəzində olmuşdur. Bu, sosial müdafiənin regional və subregional səviyyələrdə genişləndirilməsinin stilizə edilmiş yollarının müzakirəsi ilə tamamlanır. Müzakirə əvvəllər mövcud olan institutların, iqtisadi inkişafın, sosial və iqtisadi transformasiyanın təsirinə məruz qalan sosial müdafiə reaksiyalarının müxtəlifliyini ortaya qoydu. Xüsusilə aşağı gəlirli ölkələrdə sosial müdafiənin gələcək kursunu əsasən üç amil müəyyənləşdirəcək. Birincisi, milli sosial müdafiə strategiyalarını dəstəkləyən milli dövlət institutları tərəfindən idarə olunan geniş tərəfdaşlıq əlaqələrinin gücləndirilməsidir. İkincisi, orta və uzunmüddətli perspektivdə maliyyə məhdudiyyətlərini azaltmaq üçün innovativ yolların tapılmasında uğur əldə edilir. Bura inkişaf etməkdə olan ölkələrdə gəlir sərbəhərliyinin gücləndirilməsi daxildir. Üçüncüsü, sosial müdafiəyə tələbatın gücləndirilməsidir (Fukuda-Parr, 2006: 974).

Nəticədə, müxtəlif ölkələrdə hərtərəfli sosial müdafiə sistemləri çox müxtəlif və mürəkkəb olur. Sığortalarn, proqramların, qanun və qaydaların, inzibati prosedurların və

bürokratik qərarların artan müxtəlifliyi və mürəkkəbliyi bir tərəfdən sosial idarəçiliklə sosial xidmətlərə müraciət edən vətəndaşlar, digər tərəfdən isə yardım istəyən şəxslər arasında əlaqə kimi sosial xidmətlərə ehtiyac duyur. Buna görə də hökumətlər və beynəlxalq təşkilatlar bu siyasəti təşviq etməli və sosial yardımın yoxsulluğun azaldılması və sosial transformasiyanın effektiv aləti kimi qiymətləndirilməsini təmin etmək üçün mövcud proqramları dəstəkləməlidirlər.

Ədəbiyyat

1. Barrientos, Armando. “Social Protection and Poverty”. *International Journal of Social Welfare*. (Special Issue: Social Policy and Poverty). 20/3 (2011). p.240-249.
Barrientos, Armando ve David Hulme. *Social Protection for the Poor*.
2. Bonilla-Garcia, J. V. Gruat. (2003). *Social Protection: A Life Cycle Continuum Investment for Social Justice, Poverty Reduction and Sustainable Development*. Geneva: ILO.
3. Fukuda-Parr, Sakiko. (2006). “Millennium Development Goal 8: Indicators for International Human Rights Obligations?” *Human Rights Quarterly*. 28. p. 966–997.

Ziya İsgəndərov
Bakı Mühəndislik Universiteti
magistrant
Zisgenderov1@std.beu.edu.az

ENRON SKANDALI: SKANDALIN ANALİZİ VƏ YARANMA SƏBƏBLƏRİ

***Açar sözlər:** qalmaqal, səhm, Enron skandalı, mühasibat saxtakarlığı, mənəvi məsuliyyət, təhlil*

***Keywords:** scandal, stock, Enron scandal, accounting fraud, moral responsibility, analysis*

2001-ci ilin dördüncü rübündə Enron korporasiyası ABŞ-dakı bütün enerji ticarətinin dördü birini təşkil edirdi. Geniş miqyaslı enerji ticarətini inkişaf etdirən Enron, qaz kəməri operatorundan maliyyə vasitəçisi və marketmeykerə çevrildi. Gəlirləri 1991-ci ildəki 13.5 milyard dollardan 2001-ci ildə 1000 milyarda qədər artdı. 1990-cı illərin sonlarına doğru Enronun səhmdarları üçün gəliri 5 dəfə artmışdı. Artıq şirkət o qədər inkişaf etmişdir ki, 2001-ci ildə “Fortune 500” jurnalında 7-ci yeri tutaraq Amerikanın ən hörmətli və yenilikçi şirkətlərindən biri kimi tanınmağa başlamışdı. 2001-ci ilin əvvəlində Enronun bazar dəyəri 63 milyard dollar və səhmlərinin qiyməti isə 83.13 dollar idi. Növbəti il isə şirkət gözlənilmədən iflasa uğradı və bu Amerika tarixində o illərdə ən böyük qalmaqal və iflas halı idi. Bu sürətli və utanc verici çöküşün səbəbi, Enronun balansdankənar hesab əməliyyatları, saxta hesabatlar, daxili ticarət və şirkətin yüksək rəhbərliyinin iştirakı ilə ciddi maraq toqquşmaları ilə itkiləri gizlətmək cəhdləri idi. 1980-1990-cı illərin qızğın tənzimlənməsi, qiymətlərin kəskin dəyişməsi və hər hansı bir müəssisənin böyük qazanc əldə edə biləcəyinə dair geniş inancla ifadə

olunan görünməmiş bazar dəyişkənliyi dövrünə idi. Bu hadisə 1987-ci ildə "Qara bazar ertəsi" xaosundan sonra gücləndi. Şirkətlər maliyyə yeniliklərinin sərhədlərini genişləndirmək üçün bu əhval-ruhiyyədən istifadə etdilər. Enron, fürsətdən istifadə edərək, Jeffrey ilə birlikdə gəlirliliyi artırmaq məqsədi daşıyan bir törəmə şirkət qurdu. Enron-da əsas fiqur olan Skilling o vaxt törəmə şirkətə rəhbərlik edirdi və Kenneth Ley onun baş direktor idi Skilling rəhbərliyi, xüsusən bazarlararası Mühasibat uçotu sahəsində aqressiv mühasibat metodlarının yeni bir dövrünə başladı, burada aktivlərin "ədalətli" dəyəri tarixi məlumatlardan daha çox spekulyativ proqnozlara əsasən qiymətləndirildi. Bu strategiya, Enronun aşkar sərvətini artırarkən, dəqiqliyi təmin etmək yükünü şirkətin özünə köçürdü və mümkün çöküşünə zəmin yaratdı. Skillinqin rəhbərliyi altında Enron-un gəlir göstəriciləri görünməmiş yüksəkliklərə yüksəldi və səhm qiymətləri hər səhm üçün 90 dollar səviyyəsinə çatdı. Şirkətin səhm qiymətləri səhm başına 90 dollara çatdıqda və direktorları yaxın gələcəkdə qazanc gözləntilərini səsləndirdikdə gəlir rəqəmləri artmağa başladı. Enronun həm yerli, həm də beynəlxalq layihələrdə geniş iştirakı onun saxta hərəkətləri üçün mükəmməl bir örtük oldu. Müxtəlif sektorlara və coğrafi bölgələrə yayılan investisiyalarla şirkət, həqiqi maliyyə vəziyyətini asanlıqla gizlədə bilər, qeyri-dəqiqliyi və saxtakarlığı görünən uğur maskasının arxasında gizlədə bilər. Bu strategiya, Enron-a firavanlıq illüziyası yaratmağa imkan verdi və əsas çatışmazlıqlar və saxta hərəkətlər gizlədildiyi üçün investorlar və tənzimləyicilər tərəfindən müşahidə olunmamışdı. Bununla birlikdə, artan zərərləri və pul axını problemlərini gizlətmək üçün Enron tez-tez xüsusi bölmələrindən istifadə edərək mürəkkəb maliyyə manevrlərinə müraciət etdi. Müstəqil görünən bu törəmə şirkətlər əslində korporasiya ilə sıx əlaqədə idilər və pul

vəsaitlərinin cəlb edilməsi üçün kanallar kimi xidmət edirlər. Bu xüsusi investisiya şirkətləri vasitəsi ilə vəsait toplayaraq, Enron rəhbərliyi, investorların və ya maraqlı tərəflərin narahatlığına səbəb olmadan və ya ictimai səhmlərinin qiymətlərinə təsir edə biləcək lazımı yoxlamalar aparmadan müvəqqəti olaraq maliyyəsini gücləndirə bildi. Bununla birlikdə, bu maliyyə hesabatı metodu nəticədə təsirsiz oldu, çünki Enron-un ehtimal olunan müvəffəqiyyəti investorların firmanın mürəkkəb iş təcrübələri ilə bağlı ehtiyatlı və dərin şübhə yaratmasına səbəb oldu. 26 sentyabr 2001-ci ildə Enron-un İdarə Heyətinin sədri və baş icraçı direktoru Ken Lai işçilərin suallarını internet vasitəsilə cavablandırdı. İşçilər yığdıqları pulu və pensiya fondlarının əksəriyyətini şirkətin səhmlərinə yatırmışdı. Lay isə bu qiymət düşüşünü belə izah edirdi: Şəxsən mən hesab edirəm ki hal hazırda olan fürsət inanılmazdır, biz gələcəkdə bu imkanlara baxıb nə qədər şanslı olduğumuza görə şükür edəcəyik. Lei işçilərini şirkətin yaxşı vəziyyətdə olduğuna, yaxşı bir tarazlığa və kifayət qədər likvidliyə sahib olduğuna inandırır. O, brokerlərinə marja tələblərini yerinə yetirməyə kömək etmək üçün Enron səhmlərini on milyonlarla dollara satdığını işçilərinə bildirməmişdi. 2001-ci ilin oktyabr ayının əvvəlində Lay, analitiklər üçün rüblük konfransda şirkətin nəticələrini nəzərdən keçirdi. Lay, xalis gəlirin 35% artması da daxil olmaqla yüksək əməliyyat nisbətərini bildirdi. 22 oktyabr 2001-ci ildə bütün Enron işçiləri korporativ qənaət planının olduğunu xatırladan bir e-poçt aldılar, plan 26 oktyabrda idarəçiləri dəyişdirəcəkdi və blok 20 noyabr tarixinə qədər pensiya planlarında hər hansı bir dəyişikliyin qarşısını alacaqdı. Avropa Komissiyası 2001-ci ildə bir razılaşma təklif etdi. Təklifə əsasən, 2005-ci ildən etibarən Avropadakı şirkətlərin maliyyə hesabatları beynəlxalq mühasibat standartlarına uyğun

tənzimlənməli idi. Bundan sonra bütün dünyada mühasiblər bu standartların və ölkələrindəki Milli Mühasibat qaydalarının bir-birindən nə dərəcədə fərqləndiyini və bu fərqləri necə həll edə biləcəklərini dekomunizasiya etməyə başladılar. Bu standartların müqayisə və şəffaflıq baxımından istifadə olunan hər bir ölkədə maliyyə hesabatlarına yaxşı bir töhfə olacağına inanılırdı. Digər tərəfdən, ABŞ öz qəbul edilmiş mühasibat prinsiplərinin çox yaxşı və özünü təmin etdiyinə inanırdı. Ancaq Enron hadisəsi bu düşüncələri alt-üst etdi. Enron qalmaqalından sonra hər kəs bu standartlara keçməyin nə qədər vacib olduğunu başa düşdü. 2002-ci ildə Krugman, Enronun şok bir hadisə olduğunu, ABŞ-ın bu qalmaqala görə qavrayışının dəyişdiyini, 11 sentyabrdan (xüsusən Little) daha dəhşətli olduğunu söylədi. Uoll stritin ən mühüm şirkətlərindən biri olan Enron 1980-ci ildə Hyustonda yaradılıb. Şirkətin səhm qiymətləri hər gün sürətlə artırdı. Zaman keçdikcə Enron, əsas fəaliyyət sahəsindən uzaqlaşaraq müxtəlif sahələrdə fəaliyyət göstərən Special Purpose Ventures (SPE) adlı ikinci dərəcəli şirkətlər qurdu. İflasdan əvvəl şirkətin səhmləri 80 dollar olsa da, bu hadisədən sonra heç bir dəyəri qalmadı. Yaranan qalmaqalda biznes işçiləri, mövcud sistemi əsas götürərək (bunun ABŞ kimi inkişaf etmiş mühasibat sistemi olan bir dövlətdə baş verməsi çox diqqətəlayiqdir), auditorları, audit prosesini, investorları günahkar bildi. İflas bütün iş mühitini, ilk növbədə investorlara, işçilərə, səhmdarlara təsir etdi. Şirkətin qəfil iflası tətbiq olunan milli standartların, audit peşəsinin və maliyyə hesabatlarının etibarlılığının yenidən nəzərdən keçirilməsinə səbəb oldu. Enron şirkətinin auditinə cavabdeh olan mühüm mühasibat firmalarından biri Artur Andersen, hadisələrə görə mühakimə olundu və çox tənqid olundu. ABŞ Qiymətli kağızlar və birja Komissiyasına görə, müstəqil audit təşkilatları tərəfindən audit açıq şəkildə satılan

şirkətlər üçün məcburidir. Audit hesabatlarının və maliyyə hesabatlarının əhəmiyyəti ondan ibarətdir ki, onlar investorların qərar qəbul etməzdən əvvəl müraciət etdikləri ilk mənbədir. Bu baxımdan, şirkətlər audit hesabatlarında olduğundan daha çox öz mənfəətlərini göstərərək səhmlərinin dəyərini artırır. Beləliklə, son 3 ildə Enronun qazancı yarım milyard dolları keçmişdi. Bu məqsədə çatmaqda onlara audit firmaları kömək edirdi. Bu yardımlar sayəsində Enron korporasiyası 10 ildə öz dövriyyəsini 40 milyarddan 100 milyarda qaldırmışdı. 2000-ci ilin sonunda şirkətin illik hesabatında şirkətin etdiyi hülələr açıqca məlum olurdu. Enron rəhbərliyi şirkətin böyüməsi haqqında yalan məlumat xarakteri daşıyan və astronomik dövriyyə nisbətlərinə baxmayaraq dövriyyə kapitalının 1,8 milyard dollar az olduğunu göstərən hesabat təqdim etdi. Spes (Xüsusi Təyinatlı təşəbbüslər) - şirkətlər tərəfindən xarici fəaliyyətlərdən əldə olunan mənfəətin bölüşdürülməsi, yeni investorların cəlb edilməsi məqsədiylə şirkətlərin istifadə etdiyi bir vasitədir. Belə ki bu Xüsusi tərəfdaşlıqlar balansdankənar fəaliyyətlərə görə rəhbərliyə lazım idi. Onlarla olan əməkdaşlıqlar balansdan çıxarılır və onlar müstəqil ortaqlıqlar olaraq adlandırılırdı. SPEs sayəsində şirkət borcları müstəqil ortaqlıqlar arasında bölməklə dekomunizasiya səviyyəsini azaltmağa müvəffəq oldu. Məqsəd kredit faizlərini qorumaq və saxlamaq və bununla da öz səhmlərinin qiymətlərini artırmaq idi. Enron, sərmayəsi dəyərdən düşəndə çox əziyyət çəkdi. Bu dəfə zərərlərini maliyyə hesabatlarında dekomunizasiya etmədən, bütün zərərləri özəl ortaqlıqlar arasında bölüşdürərək, daha çox qazanc göstərərək və beləliklə kimin yaxşı olduğunu hiss edərək investorlardan zərərləri gizlətdi. Sənədlərə görə, Enron hər gün böyüyürdü. Amma reallıq bunu demirdi. Əslində, hər gün Enron hiylələrin başa düşülməməsi üçün başqa bir

maliyyə hiyləsindən istifadə edirdi. ABŞ GAAP-a (ABŞ-da ümumi qəbul edilmiş mühasibat prinsipləri) görə, bir müəssisə SPES-i o dövrdə müstəqil bir qurum kimi qəbul edə bilər, şirkətdən asılı olmayan bir tərəfdaşın SPES aktivlərinin ən azı 3% - ni kapitalla yatırması və eyni zamanda bu investorun SPES üzərində nəzarəti var. Enron bu şərtləri yerinə yetirdiyini iddia etsə də, əslində bu təşəbbüslərdə ortaq olan Endryu Fastou (CFO - Enron CFO) şirkətdən asılı olmayan xarici bir tərəfdaş deyildi. Enron, xüsusi təyinatlı tərəfdaşlıq çərçivəsində Endryu Fastoya 30 milyon dollar və Maykl Kopperə (icraçı) 10 milyon dollar "qonorar" köçürdü. Eyni zamanda, Enronun müstəqil xüsusi təyinatlı tərəfdaşlıqlar çərçivəsində 40 milyard dollarlıq öhdəliklərini gizlətdiyi də ortaya çıxdı. Enron, böyük bankları öz xüsusi təyinatlı ortaqlıqlarına investisiya qoymağa inandırırırdı. Bu böyük banklarda haqlı olaraq öz investisiyalarına qoruma altında saxlamaq istəyirdilər. Enron səhmlərini girov olaraq banklara verirdi, bunlar şişirdilmiş səhmlər olduğuna görə banklar o dövrdə çox pul qazanırdılar. Şirkətin başqa bir gəlir qaynağı olan səhm satışı isə əvvəlcə CEO olan Jeffrey Skiiling-in dövründə 15 milyon dollar və ardından Kenneth Lay CEO olanda 36 milyon dollarlıq səhmlərin qiymətində artıqdan pul qazandılar. 2001- ci il dekabr ayında şirkətin prestiji balansdankənar əməkdaşlıqların ifşası nəticəsində xeyli düşdü və iflası rəsmiləşdi. Enronun ən böyük səhmlərindən biri, daxili audit sisteminin qaldırdığı bütün problemlərə məhəl qoymaması, və daxili audit, sistemə müdaxilə kimi qəbul etməsidir idi. İflasdan sonra aparılan yoxlamaların nəticələrinə əsasən, Enronun maliyyə hesabatlarının auditini aparan Andersen firması özünün heç bir məsulluğunu yerinə yetirməmiş , daxili audit sisteminin qaldırdığı məsələlərə məhəl qoymamışdı. Başqa bir amil isə Corc Buşun 2001-ci ildə keçirilən seçki kompaniyasında Enron

şirkətinin rəhbəri olan Kenneth Lay tərəfindən tez-tez pul dəstəyi edirdi. Bu ianələr də boşa çıxmıdı. Bunun müqabilində Enron demək olar ki, nəzarətdən çıxdı və istədiyi pozuntuları edə bildi. Qalmaqal başlayanda hamının diqqəti Buşa yönəldi və təzyiq yarandı. Çünki hamı düşünürdü ki, Enronun nəzarətdən qaçması Buşa olan pul dəstəyinə görədir. 21-ci əsrin əvvəllərində baş verən Enron skandalı, korporativ idarəetmə və mühasibat uçotunda fəlakətli etik səhv hesablamaların bariz nümunəsi idi. Enron korporasiyasının iflasına və Arthur Andersen LLP-nin dağılmasına səbəb olan bu qalmaqal, etik dəyərlərin və hesabatlılıq mexanizmlərinin sistemli şəkildə çökməsini vurğulayır. Baxılan ədəbiyyat, balansdankənar xüsusi təyinatlı təşkilatların (SPE) istifadəsi və geniş maliyyə və sosial ziyana səbəb olan enerji bazarlarının manipulyasiyası kimi saxta mühasibat təcrübələri də daxil olmaqla mürəkkəb bir aldatma sistemini ortaya qoyur. Enron rəhbərliyi xəsislik və bir anlıq fayda mədəniyyətini rəhbər tutaraq sistemlik olaraq maliyyə rifahının mürəkkəb fasadı ilə maskalanan etik olmayan hərəkətlər etdi. Bu mədəniyyət təkcə korporasiyanın ən yüksək eşelonlarına nüfuz etmədi, həm də işçilərin əxlaqi əsaslarını sarsıtdı, onları açıq-aşkar etik pozuntular qarşısında ortaqlığa və ya səssizliyə sövq etdi. Bundan əlavə, xarici auditorların və tənzimləyici orqanların bu pozuntuları aşkar edə bilməməsi və müvafiq tədbirlər görməsi, ictimaiyyətin və investorların maraqlarını qorumaq üçün nəzərdə tutulan nəzarət mexanizmlərinin əhəmiyyətli dərəcədə çatışmazlığını göstərir. Enron qalmaqalının nəticələri dərin və çoxşaxəlidir. I.Bazarın bütövlüyünü və investorların etimadını qorumaqda etikanın həlledici rolunu vurğulayaraq Maliyyə Bazarlarına inam böhranına səbəb oldu. II.Bu, korporativ idarəetmə strukturlarının yenidən qiymətləndirilməsinə gətirib çıxardı və 2002-ci il Sarbanes-Oxley Qanununun korporativ və mühasibat

təcrübələrində şəffaflığın, hesabatlılığın və etik standartların artırılmasına yönəldilməsinə səbəb oldu. Bu qanunvericilik cavabı, korporativ fəaliyyətin strukturunda etik mülahizələrin nəzərə alınmasının vacibliyini vurğulayaraq, daha sərt tənzimləyici nəzarətə doğru kəskin bir dəyişiklik göstərir. Enron qalmaqalından öyrənilən dərsləri ümumiləşdirərək etik davranışların yalnız bir tənzimləmə tələbi deyil, həm də davamlı iş təcrübəsinin əsası olduğu aydın olur. Enron skandalını etika obyektivindən nəzərdən keçirdikdə aydın olur ki, maliyyə sisteminə ictimai etimadı bərpa etmək və saxlamaq yolu bütün maraqlı tərəflərin etik qaydalara riayət etmək üçün möhkəm öhdəliyi ilə açılır. Enronun davamlı irsi təkcə çatışmazlıqlarının miqyasında deyil, həm də korporativ hesabatlılıq və şəffaflıq axtarışında etik qaydalara riayət etmək ehtiyacı ilə bağlı öyrəndiyi dərslərdədir. Enron üzərində aparılan elmi araşdırmalar mühasibat və audit etik standartları ilə bağlı davam edən dialoqa əhəmiyyətli töhfə verir və gələcəkdə bu cür etik fəlakətlərin təkrarlanmasının qarşısını almaq üçün vacib olan məlumatlar təqdim edir.

Tahə İbrahimov
Ağsu, Azərbaycan
f_m@list.ru

ŞÜURUN TƏSİR GÜCÜ MÜMKÜNDÜRMÜ?

Açar sözlər: şüür, beyin, reseptor, neyron, sinir sistemi

Keywords: *consciousness, brain, receptor, neuron, nervous system*

Əvvəlcə qeyd etmək istəyirəm ki, şüür və onun yaranması haqqında deyil, təmənilə başqa məsələlər haqqında fikirlərimi yazacağam. Şüür haqqında hörmətli alimlərin kifayət qədər elmi araşdırmaları vardır. O da məlumdur ki, dünyanın ən məşhur elmi laboratoriyaları şüurun yaranma mexanizmini öyrənməklə məşğuldur. Təsadüfi deyildir ki, Nobel mükafatı alan alimlərin bir neçəsi reseptorlar, beyinin quruluşu, neyronlarda gedən prosesləri araşdırmaqla məşğuldurlar.

Mənim qeyd edəcəklərim isə heç bir vaxt çap olunmamışdır. Yalnız öz müşahidə və düşüncələrimə əsaslanır. Onu da bildirmək istəyirəm ki, mənə məlum olanların çox kiçik bir hissəsini izah etməyə çalışacağam.

Ola bilsin ki, mövzu ilə əlaqədar olan məsələlər dünyanın ən güclü elmi mərkəzlərində araşdırılır. Lakin məlumat verilmir.

Təvazökarlıqdan uzaq olsa da bildirirəm ki, şüurun təsiri ilə əlaqədar olan məsələləri mənə məlum olduğu qədər heç bir elmi mərkəz öyrənə bilməyəcəkdir.

Eyni zamanda qeyd etdiklərim mənasız, heç bir elmi mənası olmayan və əhəmiyyətsiz fikirlər kimi qəbul edilə bilər. Lakin, elə bir vaxt gələ bilər ki, mövzunun elmi əhəmiyyəti olacaqdır.

Sual oluna bilər. Şüurun fiziki olaraq təsiri mümkündürmü? Sadə sözlə desək, insan hər hansı cismə, əşyaya, insana, bitkiyə baxdıqda onun haqqında nə isə fikirləşir. Bu zaman insanın beynində kimyəvi və bioloji proseslər baş verir. Həmin proseslər hər hansı cismə, insana toxunmadan, təmasda olmadan təsir göstərə bilərmi?

İlk baxışda cavab verilə bilər. Mümkün deyil. Mən isə nəzəri və praktik olaraq müəyyən etmişəm ki, mümkündür. Doğrudan da mümkün olduğunu qısa olaraq aydınlaşdırmağa çalışacağam.

Şüurun təsirinin mümkün olduğunu aydın olması üçün onun necə yarandığına diqqət yetirməliyik. Bunun üçün əvvəlcə sinir sisteminin quruluşu, təkamülü və şöbələri arasındakı əlaqəyə qısa da olsa nəzər salaq. Bütün dərslərdə və elmi kitablarda yazılmışdır ki, sinir sisteminin yaranması canlı orqanizmlərdə baş verən təkamül qanunauyğunluqlarının nəticəsidir. Doğrudan da, qeyri-üzvi maddələrdən üzvi maddələrin yaranması, üzvi maddələrdən ilk birhüceyrəli orqanizmlərin meydana gəlməsi haqqında hələ də elmə məlum olmayan məsələlər çoxdur. Bir məsələ dəqiq aydındır ki, canlı orqanizmlər ibtidaidən aliyə, sadədən mürəkkəbə doğru inkişaf etmişdir. Deməli, bütün proseslər sinir sisteminin yaranması və getdikcə quruluşunun mürəkkəbləşməsi ilə nəticələnmişdir. Bu da ali şüurun yaranmasına səbəb olmuşdur.

İnsanda sinir sistemi boru formasındadır. Rüşeym dövründə düz boruya oxşayır. Orqanizm inkişaf etdikcə ondan baş beyin və onurğa beyni inkişaf edir. Təkamül nəticəsində sinir toxumasının ağ maddə və boz maddələri yaranmışdır. Boz maddə baş beyinin böyük yarımkürələri üzərində yerləşir. Onun quruluşu çox mürəkkəbdir. Eyni zamanda digər şöbələrin işinə çox güclü təsir göstərir. Belə təsirlər müxtəlif insanlarda

müxtəlif cür olur. Həmçinin insanın təfəkkürü və düşünmək qabiliyyəti həmin təsirlərdən müəyyən qədər asılıdır.

Sinir sisteminin əsasını neyronlar təşkil edir. Neyronda qıcığa qarşı oyanma əmələ gəlir. Həmin oyanma çox mürəkkəb geoloji prosesdir. Eyni zamanda oyanmalar həmin neyron və qonşu neyronlar üzvlərdən beynə müxtəlif siqnallar gətirir. Hissi neyronun cismi mərkəzi sinir sisteminin kənarında, onurğa beyninə yaxın sinir düyünlərində toplanmışdır. Onun çıxıntılarından biri sinir liginin tərkibində üzvlərə gəlir və orada reseptorlarla qurtarır. Reseptorlar qıcıqları impulslara çevirir.

Bütün bunlar elm aləminə yaxşı məlumdur. Qaranlıq qalan məsələlər də vardır. Onlar dünyanın ən qabaqcıl elm mərkəzlərində öyrənilir. Öz müşahidələrimdən və topladığım elmi məlumatlardan mənə məlumdur ki, şürun təsir xüsusiyyətlərinin yaranması neyronlarda baş verən fizioloji proseslərlə müəyyən qədər əlaqədardır.

Bütün dərslərdə elmi kitablarda qeyd edilmişdir ki, reseptorlarda və neyronlarda oyanmalar yalnız müxtəlif qıcıqların təsiri ilə əlaqədardır. Hətta bu sahədə tədqiqatlarına görə amerikalı alimlər Robert Lefkoviç və Brayn Kobilka Nobel mükafatına layiq görülmüşlər. Onlar öz tədqiqatları ilə sübut etmişlər ki, reseptorlarda oyanmalar xarici qıcıqların təsiri ilə baş verir. Eyni zamanda ilk dəfə olaraq qıcıqların təsiri ilə oyanmanın baş verməsi və ötürülməsi mexanizmi aydınlaşdırılmışdır.

Mən isə tam dəqiqliklə qeyd edə bilərəm ki, reseptorlarda və neyronlarda oyanmalar heç bir təsir və ya qıcıq olmadan da mümkündür. Reseptorlar haqqında qeydlərim mətbuatda dərc edilmişdir. Ona görə də onları təkrar etmək fikrindən uzağam.

Sual oluna bilər. Oyanmanın öyrənilməsinin əhəmiyyəti nədən ibarətdir? Məsələ burasındadır ki, reseptorlarda və

neyronlarda oyanmanın səbəbini və mexanizminin öyrənməklə ətraf aləmi və şüurun təsirini dərk etmək mümkündür.

Şüurun təsiri başqa səbəblərdən də asılıdır. Bunlardan ən başlıcası baş beyinin böyük yarımkürələri ilə əlaqədardır. İnsanın baş beyinin quruluşu çox mürəkkəbdir. Onun kütləsi 1300-1400 qrama bərabərdir. İnsanda bədənin ümumi kütləsinin 2 faizə qədəri baş-beyinin pyına düşür. Lakin orqanizmdə yaranan enerjinin 25 faizə qədərini beyin hüceyrələri sərf edir. Bu rəqəmlərin müqayisəsi sübut edir ki, yer üzində canlı orqanizmlərin yaranması və inkişafı baş beyinin mürəkkəbləşməsi, ali şüurun yaranmasına doğru istiqamətlənmişdir. Burada elmə məlum olmayan çox ciddi qanunauyğunluqlar mövcuddur. Çox nadir insanlar həmin qanunları dərk edə bilirlər.

Təkamül nəticəsində yaranan mərkəzi sinir sisteminin ən yeni sahəsi baş beyinin böyük yarımkürələridir. O, ilk dəfə suda-quruda yaşayanlarda meydana gəlmişdir.

Canlı orqanizmlərdən insanda baş-beyinin böyük yarımkürələri daha yaxşı inkişaf etmişdir. Onun sinir toxumasının əsasını boz və ağ maddə təşkil edir. Ağ maddə döyənək adlanan cism əmələ gətirir. Həmin cism yarımkürələri bir-biri ilə əlaqələndirir.

Yarımkürələrin üzərini qabıq örtür. Qabıq ağ maddədən əmələ gəlmişdir. Qabığın qalınlığı 2-3 mm-dir. Onun üzərində ayrılıqlar və şırımlar vardır. Əyriliklər yarımkürələrin səthində büküşlər əmələ gətirir. Şırımlar nisbətən daha dərinidir. Onlar yarımkürələri alın, gicgah və ənsə paylarına ayırır.

Elmi məlumatlardam məlumdur ki, insanın zehni qabiliyyəti yarımkürələrin üzərində olan əyriliklər və şırımlardan asılıdır. Yəni, həmin əyriliklər və şırımlar nə qədər çox və dərindirsə onda həmin insanın düşünmək qabiliyyəti, təfəkkürü

də bir o qədər çox olur. Bu doğurdan da belədir və elm aləmində çoxdan sübut olunmuşdur.

Ancaq, məsələnin başqa tərəfləri də vardır. Zehni qabiliyyəti yüksək olan insanın şüurunun təsir xüsusiyyətləri olmur. Zehni qabiliyyəti yüksək və orqanizmdə qazlar mübadiləsi yüksək olan insanların şüurunun təsir xüsusiyyətləri mümkündür.

Məlumdur ki, baş beyində müxtəlif mərkəzlər yerləşir. Məsələn tənəffüs mərkəzi uzunsov beyində, görmə mərkəzi isə sol beyin yarımkürəsinin qabığının ənsə payında yerləşir. Elmə məlum olmayan mərkəzlər də məlumdur. Qazlar mübadiləsi çox güclü baş verən insanlarda elmə məlum olmayan mərkəzlərdə oyanmalar əmələ gəlir. Bunun nəticəsində şüurun çox güclü təsir xüsusiyyəti əmələ gəlir. Belə təsir inkişafa səbəb ola bilər. Eyni zamanda şüurun təsiri o qədər güclü ola bilər ki, onu heç nə ilə müqayisə etmək olmaz.

Sual oluna bilər ki, qazlar mübadiləsi dedikdə nə nəzərdə tutulur? Bununla əlaqədar elmə məlum olmayan, heç bir vaxt heç bir yerdə dərc edilməyən geniş yazı hazırladım. Doğrusu, elə bilirdim ki, həmin yazı başa düşülməyəcək. Lakin qəbul edildi və mətbuatda dərc edildi. Ona görə onları təkrar etmək fikrindən uzağam. Qısaca olaraq onu qeyd etməliyəm ki, Kainatın heç bir nöqtəsində yerdəki kimi canlı varlıqlar yoxdur. Şüur yalnız Yerdə insana məxsusdur. Dərslərdə və elmi kitablarda ilk canlı orqanizmlərin rüşeymlərinin başqa planetlərdən gətirilməsi haqqında yazılara rast gəlmək mümkündür. İlk canlıların Yer üzərində yaranması səbəblərini dərk etmək çox az insana məxsusdur. Qazlar mübadiləsi ilə əlaqədar olan məsələlər ilk baxışdan çox sadə görünür. Əslində isə bununla əlaqədar olan məsələlərin çox hissəsi müasir elmə məlum deyildir. Bizə tamamilə aydın olmalıdır ki, qeyri-üzvi və üzvi maddələr qazlar mübadiləsinin məhsuludur. Canlı

orqanizmlərin, şüurun, şüurun təsir xüsusiyyətlərinin yaranması da qazlar mübadiləsi ilə əlaqədardır.

Nəticə: “Yer üzərində canlı həyat qazlar mübadiləsi ilə başlamışdır və onunla da başa çatacaqdır. Ali şüur insana elm öyrənmək üçün Allah tərəfindən verilmişdir”.

Şüurun təsirinin mümkün olduğunu qəbul etmək üçün baş beynin böyük yarımkürələrinin quruluşuna diqqət yetirmək vacib məsələlərdəndir. Məlumdur ki, yarımkürələrin üzərini örtən qabıqla neyronların sayı 12-18 milyarda çatır. İnsan bunun yalnız 5%-ə qədərindən istifadə edir. Rəqəmlərdən görüldüyü kimi qabığın imkanları çox böyükdür. Qabığın altında yerləşən ağ maddə sinir yollarını əmələ gətirir. Həmin yollar vasitəsilə qabığın hissələri, mərkəzləri arasında sinir rabitəsi yaranır. Həmin rabitə nə qədər möhkəm olarsa insanın düşünmək qabiliyyəti, şüuru bir o qədər güclü olar. Çox güclü düşünmək qabiliyyəti olan insanlar müxtəlif cism, əşya və başqa bir insan haqqında fikirləşdikdə onun baş beyində olan neyronlar, mərkəzlər hamısı eyni vaxtda oyana bilər. Bu zaman onun şüuru müxtəlif formalarda təsir göstərir. Həmin təsir isə yalnız müsbət ola bilər. Təsir formaları ayrı mövzudur və ona görə də onu izah etmək fikrindən uzağam.

Mən bu yazıda öz müşahidələrim və topladığım elmi məlumatlara əsasən fikirlərimin çox kiçik hissəsini qeyd etdim. Bizimlə fikir mübadiləsi aparanların hamısına öz minnətdarlığımı bildiririk.

TƏBİƏT ELMLƏRİ NATURAL SCIENCES

Elza Hasanli
Azerbaijan State Agrarian University
assistant
elza.qasanly@mail.ru

ISSUES OF DEGRADATION OF WINTER PASTURES IN AZERBAIJAN

***Açar sözlər:** klimatik zonaları, bitki örtüyü, otlaxlar, torpaq bitki örtüyü, deqradasiya*

***Keywords:** climatic zones, vegetation, pastures, soil vegetation cover, degradation*

Azerbaijan is a unique country in terms of natural and climatic conditions in the Caucasus. Of the climatic zones existing in the world, 9 are present in Azerbaijan. In Azerbaijan, there is transhumance livestock farming, which is based on the alternating use of autumn-winter-spring (plain areas) and summer (high mountain areas) pastures. The existence of winter and summer pastures with a rich forage plant community makes it possible to keep agricultural animals on these lands all year round without supplementary feeding. Small and large cattle graze for 7-8 months on winter pastures located between the Greater and Lesser Caucasus in the Kura-Araks lowland. The rest of the summer, cattle graze on high-mountain summer pastures rich in lush grasses. Winter pastures in Azerbaijan amount to 1,395.1 thousand hectares.

Jeyranchel - Adzhinoursky massifs are, in this regard, one of the promising feeding regions of the republic.

Plants of winter pastures. Plant communities characteristic of winter pastures are found along the sea coast, on plains, ravines, hills, and mountain slopes with a slight slope. The grass cover is sparse, not completely covering the soil cover. The amount of precipitation in these areas is not abundant, i.e. does not exceed 300 mm, and the soil types are solonetzic, solonchak, sandy and sandy loam, carbonate clayey, and loamy.

Widespread types of vegetation in winter pastures are desert, semi-desert, steppe, and meadow. The most common plant communities and species are listed below:

Semi-desert type of vegetation. The vegetation of this type of winter pasture is distributed mainly in the carbonate zone of the foothills, on clayey and loamy-washed chestnut soils, and on saline chestnut soils at an altitude of up to 1000 m above sea level. Basically, these “plants can be found on various mountain slopes, on ravines and hills and plains.

The purpose of this study is to study the development and spread of the process of degradation of winter pastures in Azerbaijan. To solve this problem, we studied the following main tasks: identified the influence of natural and anthropogenic factors on the process of degradation of winter pastures (aridization of climatic conditions, degradation of soil and vegetation, air pollution, including water); found ways to restore degraded vegetation cover; studied issues of soil rehabilitation. The causes of desertification in Azerbaijan are both natural and anthropogenic factors. Pastures adjacent to rural settlements, pastures, milking installations, and wells have undergone the greatest degradation.

According to the state program “On the rational use of summer and winter pastures and hayfields and on preventing the process of desertification in the Republic of Azerbaijan,” the Ministry of Environment, together with the Ministry of Agriculture and the State Committee for Land and Cartography of Azerbaijan, is carrying out relevant work to resolve the existing problem.

The reduction in the area of winter pastures in Azerbaijan is also influenced by climate. “Economic assessment of water resources in the Caucasus and Central Asia,” which the Azerbaijani company ASPI Consulting Engineering İng commissioned from the EUCAM (Europe-Central Asia Monitoring) organization, reflects trends in climate change in Azerbaijan. It was revealed that climate change is increasing and it hardly makes sense to fight it, we just need to adapt to it.

The soil and vegetation cover of the territory is greatly influenced by economic activity - the anthropogenic factor. Man has created modern agroecosystems, which has led to environmental changes in the natural landscapes of plains and lowlands, especially soil and vegetation cover. Intensive farming and non-compliance with standards for the use of mineral fertilizers have led to a sharp change in environmental conditions. In turn, the disruption of ecological balance caused degradation of soil and vegetation cover, groundwater, and lithosphere components and led to desertification. Conducted research prove that under the combined influence of natural and anthropogenic factors, the genetic layers of the soil are disrupted. The thickness of the upper layers decreases or is washed away, the grass cover of pastures becomes thinner, which leads to a weakening of the economy of farms located in this territory.

As a result of the research, it was concluded that the degradation of winter pastures is a complex environmental problem and the process of combating it is long-term, therefore it requires large capital investments. In this regard, it is necessary to use natural resources scientifically and carefully. For this it is necessary: to create phytomeliorative plantings in areas prone to desertification; develop technologies for the development of open spaces; increase the reproduction of winter pasture plants, use effective planting technologies; develop ways to improve and rationally use forage lands; improve pasture management. In particular, strengthen the fight against harmful and poisonous plants that are part of winter pastures, introduce a dormant period for pastures, etc. Azerbaijan has joined the international convention “Combating Desertification”. Those. Special state programs were adopted to prevent the degradation of the country's winter pastures. According to these programs, work is carried out annually on the territory of Azerbaijan to restore winter pastures.

Tahə İbrahimov
Ağsu, Azərbaycan
f_m@list.ru

NƏHƏNG SÜRÜNƏNLƏRİN MƏHV OLMASINA NƏ SƏBƏB OLMUŞDUR?

Açar sözlər: sürünənlər, quşlar, məməlilər, dinozavrlar, canlı orqanizmlər

Keywords: reptiles, birds, mammals, dinosaurs, living organisms

Dərs kitablarının birində yazılmış bu yazı diqqətimi cəlb etdi. Orada yazılmışdır ki, nəhəng sürünənlərin məhv olmasına quşlar və məməlilər sinfinin meydana çıxması səbəb olmuşdur. Quşlar və məməlilərin mühitə uyğunlaşması sürünənlərə nisbətən daha yaxşıdır. Eyni zamanda qidalanma qabiliyyəti də üstündür. Bütün bunlar quşlar və məməlilərin Yer üzündə hakim mövqə tutmasına, nəhəng sürünənlərin isə məhv olmasına səbəb olmuşdur. Bütün bunlar elmdə uzun müddətdir ki, qəbul edilmişdir.

Əslində isə nəhəng sürünənlərin məhv olması səbəbləri tamamilə başqadır. Onların yaşayış tərzinə, orqanlarının quruluşuna, mühitə uyğunlaşmasına, qidalanma qabiliyyətinə diqqət yetirsək aydın olar ki, nəhəng sürünənlər hər hansı rəqabət nəticəsində kütləvi surətdə məhv ola bilməzdi. Aydın olması üçün nəhəng sürünənlərdən bir neçəsinin yaşayış tərzinə aid olan məlumatlara diqqət yetirək. Bütün elmi kitablarda yazılmışdır ki, ilk sürünənlər suda-quruda yaşayanlardan əmələ gəlmişdir. Həmçinin 250 milyon il bundan əvvəl. Qazıntı işləri zamanı nəhəng sürünənlərin skeletləri tapılmışdır. Suda-quruda yaşayanların və ilk sürünənlərin skeletlərini müqayisə etdikdə

oxşarlıqları görmək olar. Belə ki, hər iki sinfə aid olan heyvanlarda boyun hissələri olmuşdur. Döş sümüyü və döş qəfəsi olmamışdır. Başqa oxşarlıqlar da vardır. Bütün bunlar nəhəng sürünənlərin suda-quruda yaşayanlardan əmələ gəlməsinin sübutu kimi qeyd edilmişdir. Əslində isə nəhəng sürünənlər suda-quruda yaşayanlardan əmələ gəlməmişdir. Bunun sübutları vardır və izahı ayrı mövzudur. Dinozavrlar dəstəsinə aid olan heyvanlar çox nəhəng olmuşdur. Onların bədən uzunluğu 18-27 metr olmuşdur. Həm bitkilərlə, həm də heyvanlarla qidalanmışlar. Bəziləri yırtıcı olmuşlar. Ən müxtəlif qidalarla qidalanan, müxtəlif şəraitdə yaşaya bilən heyvanlar yaşayış uğrunda mübarizədə tamamilə məhv ola bilməzdi.

Teriodontlar dəstəsinə aid olan sürünənlər başqa heyvanlardan xeyli fərqlənmişlər. Belə ki, onlarda ilk dəfə olaraq kəsici və köpək dişləri olmuşdur. Müasir sürünənlərdə ayaqlar gövdənin yanlarında yerləşir. Teriodontlarda isə ayaqlar gövdənin alt tərəfində yerləşir. Belə bədən quruluşu olan nəhəng sürünənlərin hər hansı rəqabət nəticəsində nəslinin kəsilməsi mümkün ola bilməzdi. Sual meydana çıxır. Müxtəlif mühit şəraitində yaşaya bilən, müasir heyvanlardan dəfələrlə böyük olan nəhəng sürünənlərin məhv olmasına səbəb nə olmuşdur? Elə fikir yarana bilər ki, sualın cavabının düzgün müəyyən edilməsinin elmi əhəmiyyəti yoxdur. Əslində isə müasir dövrümüzdə bütün canlı orqanizmlərdə baş verən dəyişiklikləri nəzərə alsaq, sualın cavabının əhəmiyyəti bizə aydın olar. Eyni zamanda gələcəkdə canlı orqanizmlərdə baş verə biləcək dəyişiklikləri düzgün proqnozlaşdırmaq üçün sualın cavabının düzgün müəyyən edilməsinin əhəmiyyəti böyükdür.

Bəzi alimlər nəhəng sürünənlərin məhv olmasının səbəbini iqlimin kəskin soyuması ilə əlaqələndirirlər. Bu fikirlərlə

razılaşmaq düzgün olmazdı. Doğrudur, Yer üzərində iqlimin kəskin soyuması hadisəsi baş vermişdir. Sürünənlərin kütləvi surətdə məhv olması 70-80 milyon il bundan əvvəl baş vermişdir. İqlimin soyuması Yer kürəsinin bütün nöqtələrində eyni səviyyədə baş verməmişdir. Digər tərəfdən sürünənlərdə müəyyən qədər iqlimə uyğunlaşma qabiliyyəti var idi. Ona görə də iqlimin soyuması nəhəng sürünənlərin kütləvi surətdə məhv olmasına əsas səbəb ola bilməzdi.

Quşlar və məməlilər sinfinin meydana çıxması da sürünənlərin kütləvi surətdə məhv olmasına əsas səbəb ola bilməzdi.

RİYAZİYYAT VƏ MEXANİKA MATHEMATICS AND MECHANICS

Sürayyə İsayeva
Azərbaycan Dövlət Pedaqoji Universiteti
riyaziyyat üzrə fəlsəfə doktoru
surayye.necefova@gmail.com

MƏKTƏB RİYAZİYYAT TƏLİMİNDƏ İRRASİONAL İFADƏLƏR

Açar sözlər: riyaziyyat, irrasional ifadə, texnologiya, kurikulum, cəbr, funksiya

Keywords: mathematics, irrational expression, technology, curriculum, algebra, function

Orta ümumtəhsil məktəblərinin riyaziyyat təliminə tətbiq edilən fənn kurikulumu olan təhsil sənədi bir sıra yenilikləri ilə fərqlənir. Fənn kurikulumunun beş məzmun xətti ilə müəyyənlişməsi, riyaziyyat kursunun tədrisi, yeni təlim texnologiyalarının tətbiqinə təkan verdi. Yeni təlim texnologiyalarından istifadə edərək mövzuların tədrisi şagirdlərdə fənnə maraq yaratmaqla yanaşı, vaxt itkilərinin qarşısını alır, fəndaxili və fənlərarası inteqrasiyanın tətbiqlərini reallaşdırmağa imkan verir. Tədqiq olunan “İrrasional ifadələrin eyniliklə çevrilməsi” mövzusu “Cəbr və funksiyalar” məzmun xəttinə daxil olub VIII sinfin riyaziyyat kursunda tədris edilir. İrrasional ifadələr VIII sinfində tədris edilən ən geniş anlayışlardan biridir. İrrasional ifadələr üzərində çevrilmələrin öyrədilməsi ilə cəbri və transendent tənliklər və bərabərsizliklərin həlli yollarını asanlaşdırmaq olur. Ona görə də irrasional ifadələrin

sevrilməsinin təlimi zamanı şagirdlərin yaş xüsusiyyətlərini, məktəbin və ya dərs otağının şəraiti nəzərə alınmalıdır.

Məktəb riyaziyyat kursunda irrasional ifadələrin eyniliklə çevrilməsi üsullarını aşağıdakı kimi qruplaşdırmaq olar. Natural üstlü qüvvətlər və onlar üzərində çevrilmələr, rasiyal ədədlər, həqiqi ədədlər, həqiqi ədədlərin həndəsi təsviri, hesabi kvadrat kök, n -ci dərəcədən köklər üzərində əməllər və xassələri, məxrəcin irrasionallıqdan azad edilməsi və nəhayət irrasional tənliklərin həlli (Qəhrəmanova, Kərimov, Hüseynov, 2015: 92).

Qeyd etmək lazımdır ki, adı çəkilən mövzuların təlimi prosesində şagirdlərin məntiqi təfəkkürü formalaşır, tədqiqatçılıq qabiliyyətinin inkişafına müsbət təsir edir.

İrrasional ifadələrin çevrilməsində rasiyal və həqiqi ədədlərdən istifadə edərək, irrasional ədədlərlə əlaqədar olan bütün məzmun açılır. Bu işləri doğru və sadə formada şagirdlərə çatdırmaq üçün fənn müəllimindən xüsusi qabiliyyət tələb olunur. Çünki hər bir mövzunun tədrisinə xüsusi olaraq yanaşmaq lazımdır. Təlim prosesində istifadə olunan əyani və texniki vasitələr, çalışmalar sistemi mövzunun strukturuna uyğun müəyyən edilməlidir. Kortəbii şəkildə seçilmiş çalışmalar sistemi şagirdlərin tədqiqatçılıq qabiliyyətinin inkişafına mane olur. Bu gün, orta ümumtəhsil məktəblərinin qarşısında qoyulan əsas tələb isə bunun əksinədir. Dərsdə və dərsdən kənar məşğələlərdə şagirdləri yaradıcı və tədqiqatçı rolunda yetişdirməkdir.

Hal-hazırda fənn kurikulumu əsasında dərc edilmiş riyaziyyat dərsliklərində günün tələbinə uyğun olaraq standartlarda kifayət qədər ciddi dəyişikliklər mövcuddur. Bu dəyişikliklər hal-hazırda da yenilənir. Aparılan dəyişikliklərin öhdəsindən gəlmək üçün müasir təlim metodları ilə yanaşı təlimin texniki vasitələrindən səmərəli istifadə etmək lazımdır. Hal-hazırda

məktəblərimizdə bütün fənlərdə, xüsusi ilə də riyaziyyat təlimində elə metodlar tətbiq edilir ki, bu metodlar vasitəsilə şagirdlərdə tədqiqatçılıq, yaradıcılıq, təfəkkür fəallığı inkişaf etdirilir. Belə ki, müəllim irrasional ifadələri öyrədərkən: məsələn məxrəcin irrasionallıqdan azad ediləməsi mövzunu tədris edərkən hazır biliklər vermir, müəyyən təkliflər irəli sürür. Şagirdlər irəli sürülən təkliflər əsasında lazım olan qaydaları araşdırıb müvafiq nəticələr əldə edirlər. Ona görə də təlim prosesində şagirdlərin müstəqil olaraq mövzunu dərinlən mənimsəmək üçün müxtəlif yollar və vasitələr tətbiq edir. Xüsusi olaraq qeyd etmək istərdik ki, şagirdlərin riyazi tədqiqatçılıq qabiliyyətini inkişaf etdirmək dərstdə və ya dərstdən kənar məşğələlərdə müəllimin əsas vəzifəsidir. XX əsrin 70-80-ci illərində A.Nuruşov “Riyaziyyat təlimində problem situasiyanın yaradılması” məsələsinə dair geniş tədqiqat işi aparmışdır. Aparılan tədqiqat işi vasitəsilə o dövrdə də şagirdlərin tədqiqatçılıq qabiliyyətinin inkişafına xüsusi yer ayrılmışdır. İrrasional ifadələrin eyniliklər çevrilməsində də şagirdləri tədqiqatçılıq metoduna cəlb etməklə həm fənnə maraq yaradılır, həm də qazanılan bilik və bacarıqlar uzun müddət yadda qalır. Digər tərəfdən riyazi qaydaların xassələrin və düsturların hərtərəfli mənimsənilmələrinə şərait yaradır. Məşhur riyaziyyatçı Qaus demişdir ki, Riyaziyyat bütün elmlərin şahıdır. Ona görə də riyaziyyat fənni digər fənlərdən xüsusi ilə fərqlənir. Riyaziyyat fənni məzmunundan irəli gələn bəzi məsələlər şagirdləri yaradıcılığa sövq edir. Belə məsələlərdən biri də irrasional ifadələr və onlar üzərində çevrilmələrin aparılmasıdır. Aparılan müşahidələr və tədqiq edilən ədəbiyyatlardan aydın olur ki, irrasional ifadələr və onlar üzərində hesab əməllərinin yerinə yetirilməsi prosesində şagirdlər müəyyən çətinliklərlə üzləşirlər (İsmayılova, 2018: 154).

İrrasional ədədlərin araşdırılması tarix boyunca riyaziyyatçı alimlər arasında aşağıdakı ardıcılıqla düzmək mümkündür.

1. Bu işlə ilk olaraq Pifaqorun şagirdi Hippasus olmuşdur. Hippasus Pifaqorun düzbucaqlı üçbucaq üzərində ala bilmədiyi nəticəni ortaya qoyur. Verilən məlumat Pifaqoru qəzəbləndirir və bu səbəbdən də ən sevimli şagirdini dənizdə boğduğu məlum olur. Bu məlumat tarixi faktlara əsaslanır.

2. 800-cü illərdə yaşayıb yaratmış İranlı riyaziyyatçı olan Əl Mahani ədədlərlə məşğul olurdu. Onun üçün də irrasional ədədlərin hesablama işlərində rolu və əhəmiyyəti ilə bağlı dərinlən məşğul olur. Məhz Əl Mahaninin irrasional ədədlərlə bağlı izahı daha dolğun olur.

3. Riyaziyyat tarixində bir sıra ölkələrin riyaziyyatçıları öz ixtiraları ilə diqqəti cəlb edirdi. Belə ölkələr sırasına Ərəb ölkələri də daxil idi. İrrasional ədədlərlə bağlı fikirlərin növbəti mərhələsi məhz ərəblərə məxsusdur. Ərəblərlə bağlı olan məsələlərdən biri Əl-cəbrdir.

Ərəb riyaziyyatçısı Əbu Kamil də İran riyaziyyatçısı Əl Mahaninin fikirlərinə əsaslanaraq təqribən 850-ci illərdə Qədim Misirdə yaşayıb yaratmışdır. Əbu Kamil irrasional ədədlərin riyaziyyatın başqa sahələrində rolunu xüsusi ilə vurğulayır. O, qeyd edir ki, irrasional ədədlər olmadan riyaziyyatın digər sahələrində müsbət nəticələrə nail olmaq mümkün deyildir.

4. Qeyd edildiyi kimi bu dövrdə Şərqi ölkələrində İran Qədim Misirdə və İraqda riyaziyyat elminin inkişafı geniş vüsət almışdır. eramızdan əvvəl təqribən 1000-ci ildə yaşamış İraq riyaziyyatçıları da riyazi ədədlərlə bağlı müsbət nəticələr əldə etmişlər. Belə ki, irrasional ədədlərin həndəsi fiqurların həcmələrinin və ya sahələrinin hesablanmasına tətbiqini, o cümlədən bu ədədlərin fəlsəfi mənasını geniş şəkildə araşdırmışlar (5).

İrrasional ədədlər o ədədlərdir ki, iki tam ədədin bir-birinə bölünməsi mümkün olmur, yəni bölmə zamanı vergüldən sonrakı rəqəmlər sonsuz rəqəmlərə sahib olan rəqəmlərdir (6).

Ədəbiyyat

1. Qəhrəmanova, N., Kərimov, M., Hüseynov, İ. (2015). Riyaziyyat VIII sinif. Dərs vəsaiti, Bakı.
2. İsmayılova, S. (2018). Riyaziyyat VII sinif. Dərs vəsaiti, Bakı.
3. Qəhrəmanov, A. (2012). Xəzər Universiteti, orta məktəb müəllimləri üçün “Ümumi orta təhsil səviyyəsinin yeni fənn kurikulumlarının tətbiqi üzrə” təlim materialı. Bakı.
4. İbrahimov, İ. (1996). VI-VIII siniflərdə hesablama texnikasının tətbiqi ilə riyaziyyat dərslərində şagirdlərin idrak fəallığının artırılması. dis. Bakı.
5. <https://cyberleninka.ru/article/n/algorithmic-culture-and-algorithmic-activity-in-azerbaijan-secondary-schools>
6. <http://mathematics.ru/courses/algebra/content/chapter3/section2/paragraph3/theory.html#.VziitPmLTIU>

TEXNİKA ELMLƏRİ
TECHNICAL SCIENCES

Elvin Kazımov
Azərbaycan Texniki Universiteti
magistrant
elvinkazimov718@gmail.com

İST-12,7-nin LÜLƏSİNİN İSTEHSALINDA
ÖRTÜKÇƏKMƏ TEXNOLOGİYASININ NƏZƏRİ
ƏSASLARI

***Açar sözlər:** lülə, istehsal texnologiyası, təkmilləşdirmə, örtükçəkmə, yeyilmə*

***Keywords:** barrel, manufacturing technology, improvement, coating, wear*

Xalqın özünümüdafiə strategiyası yalnız bir sıra həlledici şəraitdə uğurla həyata keçirilə bilər. Ölkənin müdafiə sektorunun inkişafı bu ilkin şərtlərdən biridir. Bu sahənin inkişafı həm ölkənin təhlükəsizlik imkanlarına, həm də iqtisadi artıma fayda verir. Texnologiyanın hazırkı sürətli inkişafı ilə əlaqədar olaraq, mühəndislik tədqiqatları da daxil olmaqla, sənayenin geniş spektrində rəqabət indi şiddətlidir. Rəqabət təkcə xidmət və məhsul təminatçıları arasında deyil, həm də son məhsulun komponentləri və xüsusiyyətləri arasında inkişaf edir. Bu bizi belə nəticəyə gətirir ki, eyni məhsulu əldə etmək üçün daima ən yaxşı üsul və materiallardan istifadə edilməlidir. Bununla belə, daha yaxşı materialların və ya proseslərin sonsuz tədarükü olmadığı üçün, mövcud materialları daha az xərclə daha yüksək keyfiyyətlər verəcək şəkildə dəyişdirmək mümkün

olmalıdır. Metal örtüklər ağla gələn bir nümunədir. Daha çox dəyişən xüsusiyyətlərə və ya əsas material ölçülərinə malik səthlər materialın üzərinə örtüklər çəkməklə əldə edilə bilər. Bu cür təbiiqlər hər iki materialın, o cümlədən örtük materiallarının nəzərdə tutulan keyfiyyətlərinə malik məhsulun yaradılmasına imkan verir.

Hal-hazırda müəssisələrdə lülələrin işçi səthinə örtük çəkilmə prosesi qalvanik üsulla həyata keçirilir. Müasir dövrün tələbi, innovativ texnologiyalardan istifadə etməklə lülənin işçi səthinin keyfiyyət göstəricilərinin artırılması və etibarlılığının təmin edilməsidir.

Atıcı silah nümunələrinin gücünün fasiləsiz artması güllələrin (mərmiyələrin) başlanğıc sürətinin artımı, barıt qazlarının maksimal təzyiği, tez atma qabiliyyətinin artımı, atılan döyüş dəstinin ölçüləri və onun atış rejimlərinin şiddətlənməsi ilə müşayiət olunur. Bütün bunlar atış zamanı lülələrin daha intensiv qızmasına və onların materiallarının iş şəraitlərinin pisləşməsinə gətirib çıxarır. Materialın qızması, mexaniki xarakteristikalarının dəyişikliyinə və onun aşınmaya müqavimət göstərmək qabiliyyətinə əhəmiyyətli dərəcədə təsir göstərir. Güllələrin (mərmiyələrin) və barıt qazlarının kimyəvi, istilik və mexaniki təsirləri nəticəsində lülə kanalının tədricən dağılması və onun ballistik xarakteristikalarının azalması baş verir.

Bununla əlaqədar olaraq, uzunmüddətlik və avtomatik silahın atışının intensivliyi hər şeydən öncə, onun lülələrinin uzunömürlük qabiliyyəti ilə təyin edilir, lülələrin özləri isə texnologiya və iqtisadi münasibətlərdə mürəkkəb, bahalı düyündür, lazımlı səviyyədə uzunömürlük qabiliyyətinin saxlanması problemi ATS səmərəliliyinin artmasının ən əhəmiyyətli problemlərindən biri hesab edilir.

Aparılan ədəbiyyat təhlili bir neçə əsas nəticələri çıxarmağa imkan verir: Müasir dövrdə lülələrin etibarlılığını artırmaq üçün qalvanik örtük çəkmə texnologiyası istehsalat sənayesinin təxminən 80%-ni əhatə edir. Hər bir lülələrin işçi səthlərində və həmin hissələrin istehsalında istifadə olunan kəsici alətdə, müəyyən bir prosesdən sonra yeyilmə və çatlama kimi problemlər meydana çıxır. Əslində yüksək xüsusiyyətli material tətbiq etməklə daha uzunömürlü hala gətirilə bilər. Amma, çatışmayan cəhəti odur ki, bu cür materialların tətbiqi daha yüksək maliyyət tələb edir. Qalvanik örtük çəkmə prosesi ilə örtük çəkilmiş lülələrin işçi səthlərinin yeyilməsi səbəbindən material sərfiyyatının artması və sıradan çıxmasına gətirib çıxarmışdır. Müdafiə sənayesi sahəsində lülələrin önəmli yeri vardır. Lülələrin işçi səthlərinin etibarlılığının artırılması üçün istifadə olunan qalvanik örtük çəkmə texnologiyasının innovativ örtük çəkmə texnologiyalar ilə əvəz edilməsi istehsalatda önəmli bir maliyyət üstünlüyünü təmin etməyə imkan yaradacaq. Əsas materialın möhkəmlik xüsusiyyətini saxlamaqla, innovativ örtük çəkmə metodlarından istifadə edərək lülələrin işçi səthinə örtüyün çəkilməsi ilə yeyilmə və istilik müqavimətinin artırılmasını əldə etmək olar. Lülələrin işçi səthinin xassəsini dəyişdirməklə kontakt sahələrə təsir edən abraziy, adgeziya-yorulma, korroziya-oksidləşdirici və diffuziya yeyilmə növlərinə effektiv müqavimət göstərərək lülələrin iş qabiliyyətini artırmaq mümkündür.

Elvin Kazımov
Azərbaycan Texniki Universiteti
magistrant
elvinkazimov718@gmail.com

İST-12,7-nin LÜLƏSİNİN DAXİLİ SƏTHİNİN EMALINDA DEFORMASIYANIN TƏDQIQI

***Açar sözlər:** lülə, dərin deşmə əməliyyatı, deformasiya, burğu, kəsmə rejimi*

***Keywords:** barrel, deep hole operation, deformation, drill, cutting mode*

Lülənin daxili səthinin emalı lülənin istehsalının əsas əməliyyatlarından sayılır. Lülənin daxili səthində bir neçə mexaniki emal əməliyyatı həyata keçirilir. Əsas əməliyyat sayılan-dərin deşmə əməliyyatıdır. Emal prosesində burğu və detalın materialının kontaktı prosesində burğuda titrəmə yaranır və bu da emal dəqiqliyinə təsir göstərir. Alət emal rejimində olduqda, onun təbii vibrasiya tezliyi rezonans vaxtını və ya vibrasiyaların maksimum amplituda çatdığı komponentin məcburi vibrasiya tezliyini müəyyən edir.

Müəyyən edilmişdir ki, eninə vibrasiya tezliyi emal prosesi boyunca dəyişsə də, uzununa və burulma vibrasiya tezliyi sabit qalır. Məcburi vibrasiya tezliyinin miqyası tənzimlənmə bildiyi üçün müəyyən edilmiş passiv amortizatorların istifadəsi daha az effektiv olur.

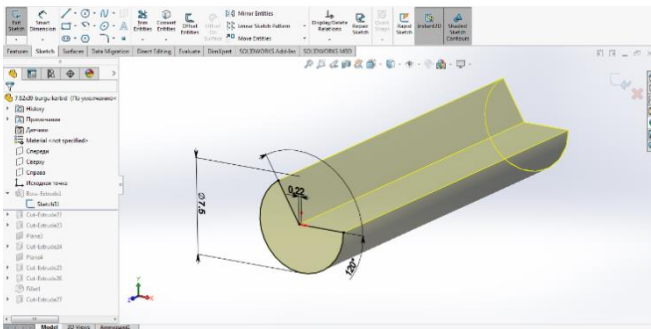

Şəkil 1. Burğunun kəsici hissəsinin modelləşdirilməsi

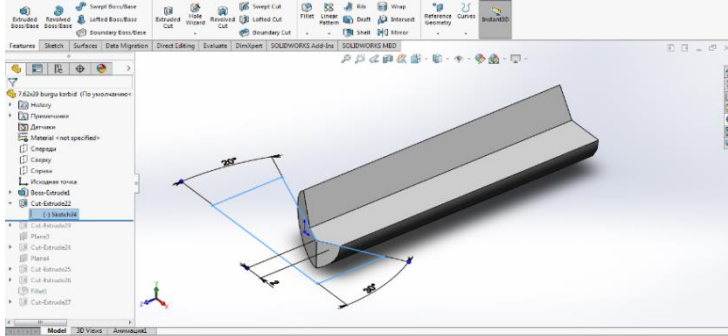

Şəkil 2. Burğunun qabaq və arxa üzlərinin modelləşdirilməsi

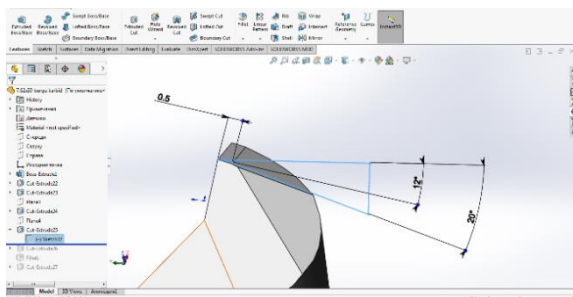

Şəkil 3. Burğunun əsas kəsici tilinin modelləşdirilməsi

Emal prosesini əsasən burğunun kəsici tili həyata keçirir. Kəsmə prosesində yonqar əmələ gətirir və mexaniki emal əməliyyatını həyata keçirir.

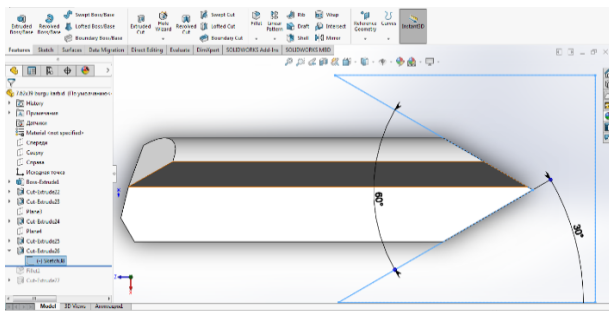

Şəkil 4. Burğunun kəsici və gövdə hissələrinin birləşmə zonasının modelləşdirilməsi

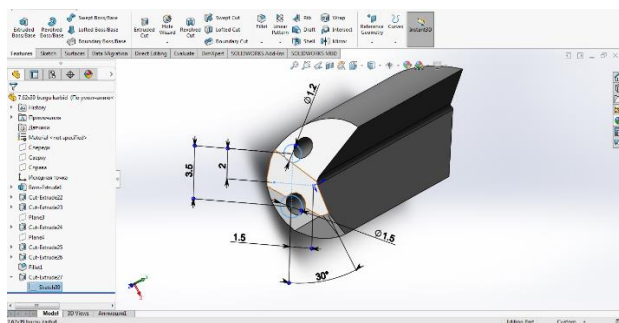

Şəkil 5. Burğuda soyuducu-yağlayıcı mayenin kontakt sahəyə çatdırılması üçün kanalın açılması

Bu kanallar dərin deşmə əməliyyatı zamanı emal zonasın soyuducu-yağlayıcı mayenin verilməsini təmin edir. Bundan başqa bəzi dərin deşmə burğularında soyuducu-yağlayıcı maye

burğunun xarici ilə verilir daxili kanallar isə yonqarın xaric olunmasına xidmət edir.

Dərin deşmə əməliyyatları zamanı bu kanallar emal zonasını soyuducu-yağlayıcı maye ilə təmin edir. Bundan əlavə, müəyyən dərin deşmə əməliyyatında SYM daxili kanallar vasitəsilə xaric edilir, eyni zamanda soyuducu-yağlayıcı maye daxili səthdən xaricə çıxarılır. Aparılmış təcrübələr əsasında müəyyən edilmişdir ki, ANSYS proqram təminatından müxtəlif en kəsiklərdə daxili səthin uzunluğu boyunca ox istiqamətində maillikləri, deformasiyaları və ox əyilmələrini öyrənmək üçün istifadə oluna bilər.

Araşdırma zamanı məlum olub ki, dərin deşmə əməliyyatları zamanı burğunun deformasiyasına digər səbəblərlə yanaşı, uzununa veriş də əhəmiyyətli təsir göstərir. Bu da, uzununa verişin artması ilə burğulama zamanı yaranan ox boyu qüvvənin yüksəlməsindən asılıdır. Dəstəyin səthləri arasında deformasiya minimuma endirildikdə, alətin gövdəsindəki forma qüsurları sinusoidal qaydaya uyğun olaraq dəyişir. Burğunun uzunluğu boyunca yerləşdirilmiş çoxsaylı dayaq yastıqlarının struktur xüsusiyyətlərinin hərtərəfli təhlili əsasında kəsici alətin deformasiyasını azaltmaq olar.

İÇİNDƏKİLƏR

HUMANİTAR VƏ İCTİMAİ ELMLƏR HUMANITIES AND SOCIAL SCIENCES

Konul Hasanova

Intra-text semantic communication possibilities6

Məmməd Əliyev

AXC dövründə mədəni inkişaf prosesi12

Aygün Əliyeva

Monteskyönün "İran məktubları" əsərində Şərq-Qərb sivilizasiyalarına konseptual baxış16

Gültəkin Allahverdiyeva

Təhsildə debat20

Elnurə Səfərova, Günel Məmmədova

İnklüziv təhsil mühitində təhsil alanlar və təhsil verənlər arasında əməkdaşlıq modelləri22

Nərmin Axundova

Şarl Ballinin bədii dil konsepsiyası27

Kəmalə Haqverdiyeva

Mədəniyyətlərarası əlaqənin dilin leksikasına təsiri ...31

Ayşən Qasımova - Mustafayeva

Ramiz Rövşenin nəsr dilində sintaktik paralelizm ənənələrinin poetik mənzərəsi 35

Pərviz Məmmədov

Türkiyədə birbaşa xarici investisiyaların (BXİ) tarixi tendensiyaları 38

Ruqiyyə Məmmədova

Azərbaycan komedioqrafiyasının inkişaf tarixi 42

Elnarə Kazımova	
Azərbaycanın ədəbi motivli, süjetli xalçalarında miniatur sənətinin incəlikləri	46
Tural Dadashov	
Turkey's role as a stabilization power in the South Caucasus	50
Yəhya Ağayev	
Tikinti məhsulları bazarının marketing tədqiqatı	54
Fərqanə Qədimova	
Azadlıq konseptinin ifadə formasında milli və alınma leksikanın işləkliyi ("Gənc qələmlər" dərgisi əsasında)	57
Yəhya Ağayev	
Marketing şərtlərində iş fəaliyyətinin maliyyə-iqtisadi təhlili	59
Əli Əhmədov	
Azərbaycanın vergi sisteminin əsas xüsusiyyətləri	64
İsfəndiyar Nəcəfov	
İnvestisiya layihələrinin vahid riskinin qiymətləndirilməsi	68
Firəngiz Bayramova	
Narkomanıyanın cəmiyyət üzərində sosial-psixoloji təsirləri	73
Əli Əhmədov	
Vergilərin əsas funksiyaları və onların mahiyyəti	76
Azər Kərimov	
Azərbaycanda xarici ticarət dövriyyəsi və onun elektron ticarətdə yeri və əhəmiyyəti	80
Xəyyam Zayıdov	
Dövlət sosial müdafiə sistemi və onun komponentləri	83

Ziya İsgəndərov

Enron skandalı: skandalın analizi və yaranma səbəbləri 86

Tahə İbrahimov

Şüurun təsir gücü mümkündürmü? 94

TƏBİƏT ELMLƏRİ
NATURAL SCIENCES

Elza Hasanli

Issues of degradation of winter pastures in Azerbaijan 100

Tahə İbrahimov

Nəhəng sürünənlərin məhv olmasına nə səbəb olmuşdur? 104

RİYAZİYYAT VƏ MEXANİKA
MATHEMATICS AND MECHANICS

Sürəyyə İsayeva

Məktəb riyaziyyat təlimində irrasional ifadələr 107

TEXNİKA ELMLƏRİ
TECHNICAL SCIENCES

Elvin Kazımov

İST-12,7-nin lüləsinin istehsalında örtükçəkmə texnologiyasının nəzəri əsasları 112

Elvin Kazımov

İST-12,7-nin lüləsinin daxili səthinin emalında deformasiyanın tədqiqi 115

İmzalandı: 06.04.2024
Kağız formatı: 60x84 1/16
H/n həcmi: 7,75 ç.v.
Sifariş: 745

www.aem.az saytında çap olunub.
Ünvan: Bakı şəh., Mətbuat prospekti, 529-cu məh.
Tel.: +994 50 209 59 68
+994 55 209 59 68
+994 12 510 63 99
e-mail: info@aem.az

